

MUSEU DE MATARÓ - SECCIÓ ARQUEOLÒGICA

# LAIETANIA

ESTUDIS D'HISTÒRIA I D'ARQUEOLOGIA DE MATARÓ I DEL MARESME

EL CARDO MAXIMVS  
DE LA CIVTAT ROMANA D'ILVRO  
(HISPANIA TARRACONENSIS)

10

volum 2

1997

LAIETANIA

Consell de Redacció de la revista *Laietania*.

- Josep Antoni Cerdà i Mellado
- Joan-Francesc Clariana i Roig
- Carles Martí i Garcia
- Joaquim Pera i Isern
- Jaume Pujol i del Hornó

**EDITOR I PROPIETARI DE L'EDICIÓ:**



Pre-impressió:  
TAG-CS, S.L.  
Ptge. ca l'Ymbern, 2, 2n 2a - 08302 MATARÓ

Impressió: IMGESA

I.S.S.N.: 0212-8985  
D.L.: B-10.286-98

EL CARDO MAXIMVS  
DE LA CIVTAT ROMANA D'ILVRO  
(HISPANIA TARRACONENSIS)

Josep Antoni Cerdà Mellado

Joaquim García Roselló

Carles Martí Garcia

Jaume Pujol Del Horno

Joaquim Pera Isern

Victor Revilla Calvo

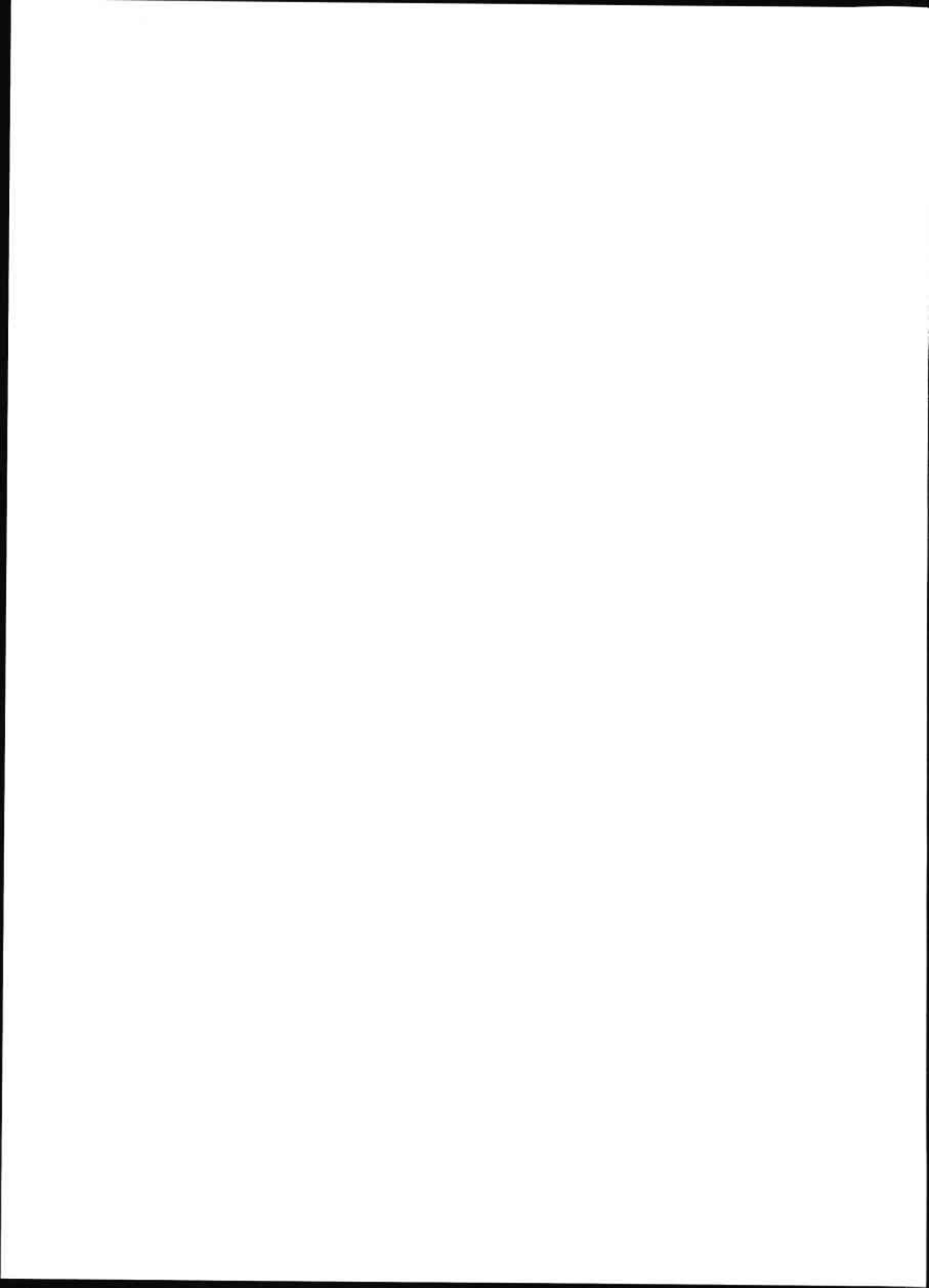

ANEX 1:

**CONTEXTOS AUGUSTIANS  
ANTERIORS AL CANVI D'ERA.**

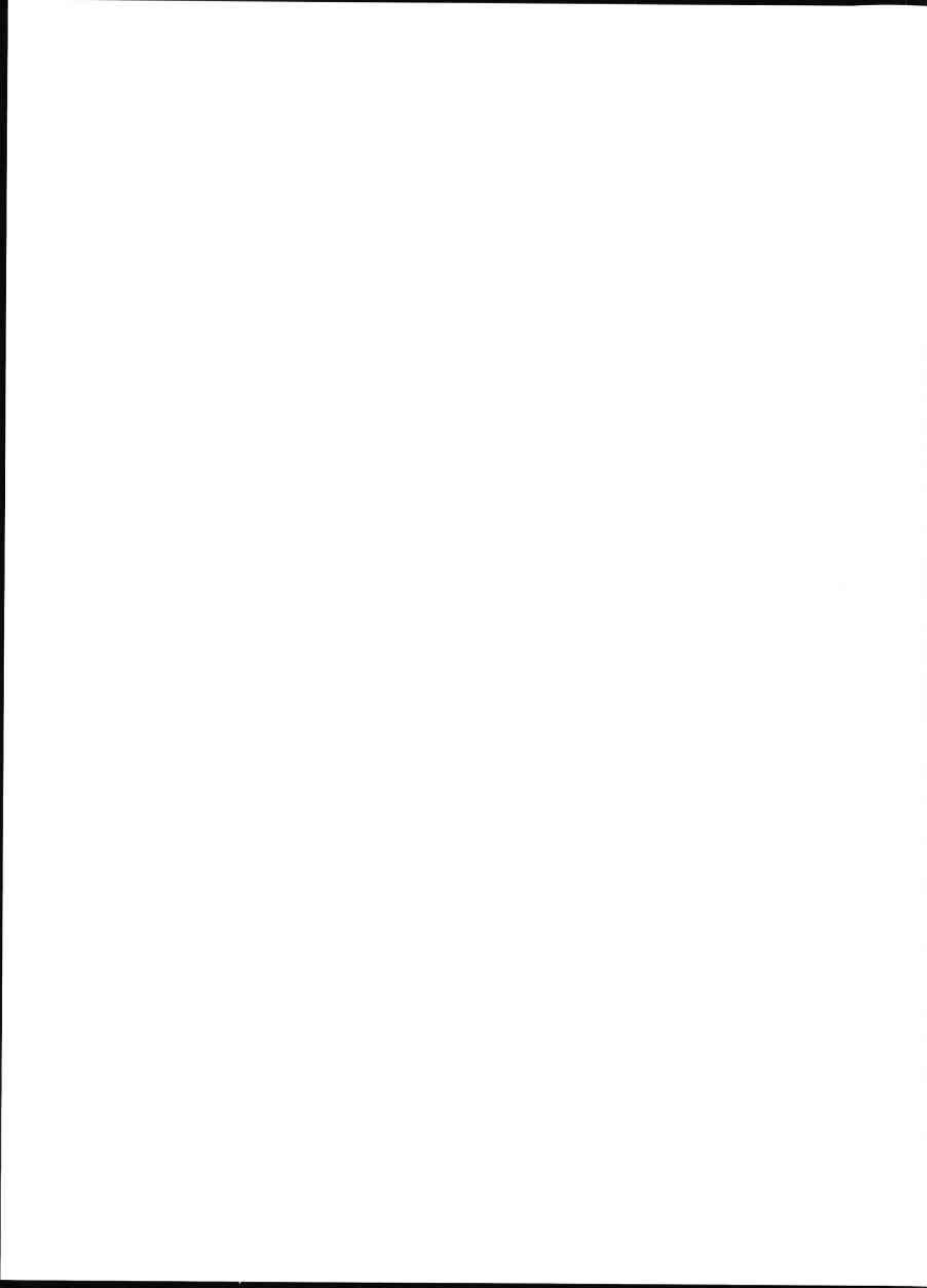

ANNEX NÚM. 1

## CONTEXTOS AUGUSTIANS ANTERIORS AL CANVI D'ERA

### PRESENTACIÓ

Aquest primer annex el constitueix l'estudi dels materials arqueològics trobats a la UE 2005 de l'excavació realitzada l'any 1987 a la Plaça de la Peixateria, i dels de la UE 1003 de l'excavació de l'immoble núm. 55-57 del Carrer Barcelona (Can Castany), efectuada l'any 1989. La proximitat d'aquestes dues excavacions, les característiques de les sedimentacions arqueològiques i, sobretot, la quantitat i similitud del material trobat han estat les raons per les quals s'ha optat per realitzar el present annex. Tot i que molt possiblement puguin considerar-se un mateix estrat, per raons metodològiques hem separat els dos conjunts.

Ambdós conjunts estan formats bàsicament per material ceràmic. A part de les produccions provinents d'altres indrets de la Mediterrània, els materials de fabricació autòctons pertanyen a dues realitats culturals diferents: la ibèrica i la romana. Estem, per tant, en un moment important de canvi de cultura material, on desapareixen antigues tècniques terrissaires i s'adopten de noves que, tot i ésser diferents, en molts casos conserven les experiències dels antics terrissers ibèrics. Tot plegat provoca certa dificultat a l'hora de sistematitzar aquestes produccions. És per aquesta raó que abans de quantificar i analitzar els materials trobats en ambdues excavacions, es fa necessari un capítol previ on s'estableixin les característiques de cadascun dels grups ceràmics, exposant si més no quines són les característiques formals que ens han fet diferenciar cada un dels grups. Així mateix, s'ha aprofitat aquest capítol per fer un breu repàs de l'estat actual del coneixement de les restants produccions.

### ELS GRUPS CERÀMICS

#### Campaniana A

Producció itàlica de la regió de la Campània. Fou definida per N. Lamboglia a partir de materials d'*Albintimilium*, de jaciments hispànics i del sud de la Gàl·lia (LAMBOGLIA 1952). En ser una producció molt estandaritzada i de característiques tècniques sense gaires variacions no és necessari repetir-les. La producció més antiga ja s'exportava cap a mitjans del segle III aC. No fou, però, fins després de la Segona

Guerra Púnica quan es comercialitzà abundantment, essent quasi bé exclusiva al llarg del segle II aC. La producció tardana de la campaniana A tingué els seus inicis cap a finals del segle II aC i perdurà fins a mitjans del segle I aC. Aquests productes encara eren majoritaris respecte a altres tipus importats durant el primer quart del segle I aC.

#### Campaniana del grup B

Conjunt de ceràmiques de vernís negre que inclou diverses produccions d'origens diferents, relacionades o emparentades amb el tipus que originàriament N. Lamboglia identificà genèricament com a campaniana B (LAMBOGLIA 1952). Incloem en aquest apartat la campaniana B etrusca, les produccions dites «B-oides», itàliques o d'altres àrees, i les aretines de vernís negre. Sovint, la dificultat d'identificar i diferenciar produccions específiques d'aquest grup, ja sigui per la similitud de pasta, vernís i decoració, i perquè el repertori formal sol ser el mateix (MOREL 1986), fa que per prudència adoptem aquest esquema, ja utilitzat anteriorment per altres investigadors (ARCELIN 1978; SANMARTÍ *et alii* 1996). Les produccions campanianes del grup B superen numèricament la campaniana A a partir del segon quart del segle I aC (SANMARTÍ 1978; MIRÓ, PUJOL, GARCÍA 1988).

Dels materials trobats en aquestes dues excavacions hem pogut identificar algunes produccions concretes:

**Campaniana B.** Fou originària de l'Etrúria marítima, concretament de l'àrea de Cosa, segons alguns autors. Adoptà un nou repertori molt limitat de formes inspirades en gran part en prototipus metàl·lics. És una ceràmica d'excel·lent qualitat i acabat, amb una pasta molt fina i depurada d'un color beix clar, i un vernís negre -a vegades amb tons blavosos- ben adherit, intens i setinat.

En general, l'inici de la seva producció es situa poc abans de mitjans del segle II aC, encara que l'exportació no es produí fins la segona meitat d'aquest segle. A Empúries sembla arribar amb una certa quantitat cap el 125 aC (SANMARTÍ 1978). El moment de la seva desaparició no és clar: J.P. Morel creu que les importacions de campaniana B s'aturen vers el 50/40 aC (MOREL 1986).

**Produccions del nord de la Campània?** Possiblement, cal relacionar amb aquestà regió itàlica una sèrie de produccions que tradicionalment s'han



identificat amb la Campaniana B. Darrerament, se les inclou dins del món de les «B-oides». Són peces de qualitat variable, en general bona, amb pastes similars a les de la campaniana B, si bé en alguns casos poden tenir coloracions rosades. El vernís és ordinàriament bo, de color negre mat, si bé a vegades pot presentar tonalitats blavoses i iridiscent. El repertori tipològic fou el mateix que el de la Campaniana B.

Un dels centres de producció coneguts se situa a l'àrea de Cales (PEDRONI 1986). L'element que millor identifica les peces de la producció calena del segle I aC és la característica decoració *losange* en el fons intern. La cronologia més antiga d'aquesta decoració la proporciona el derelict de Spargi, enfonsat cap el 120 aC (MOREL 1978: 162). Ben entrat, però, el segle I aC es seguien transportant aquestes produccions; per exemple se n'han trobat als derelictes de Titan, vers 75/65 aC (MOREL 1981: 64) i de la Madrague de Giens, datable cap el 50 aC (MOREL 1981: 64).

**Producció de l'àrea d'Aquileia.** Un altre possible taller d'aquest grup és l'anomenat «*poröses Fabrikat*». Aquestes produccions itàliques, possiblement de l'àrea d'Aquileia, s'identificaren a partir dels materials de vernís negre trobats en les excavacions del jaciment romà de Magdalensberg (Àustria) (SCHINDLER 1967; VETTERS, PICCOTTINI 1986). Tècnicament és un material de bona qualitat, amb pastes depurades d'un color marró clar o beix, en ocasions rosat, i un vernís negre, sovint amb tonalitats verdes olivàcies, quasi mat i adherent. Fabricà bàsicament plats de la forma Lamb. 7/Morel 2284 de mida molt gran i funcionà durant el segle I aC. Morel data les peces trobades a Magdalensberg de la segona meitat d'aquest segle (MOREL 1981).

**Produccions emporitanes.** És l'única producció identificada d'aquest grup que no té un origen itàlic. El formen una sèrie de peces que presenten unes pastes clares, beix o rosades, que s'identifiquen sobretot per la coloració i deficient qualitat dels vernisos. Aquests tenen tonalitats verdoses, blavoses o granatoses, en ocasions iridiscent o metal·litzades, sovint poc adherents. Les formes i elements decoratius són els mateixos que els d'altres produccions d'aquest grup de les B. Aquestes produccions són perfectament identificables amb les que E. Sanmartí sistematitzà com a tipus emporitans (SANMARTÍ 1978). Aquest autor les diferencià amb tres lletres (F, G i H) tot depenent de les diferents tonalitats del vernís, encara que ell mateix ja indica que pot tractar-se d'una sola producció fabricada a l'àrea emporitana. Hores

d'ara, però, no és clar aquest hipotètic origen emporità. La cronologia d'aquestes produccions és de segon i tercer quart del segle I aC.

**Aretines de vernís negre.** Producció itàlica pròpia i específica de la regió d'Arezzo (Etrúria interior), a la Toscana. Les seves característiques tècniques són molt similars a les de la campaniana B etrusca. Ambdues són de excel·lent qualitat i sovint difícilment diferenciables. Tanmateix, alguns detalls tipològics dels peus, bàsicament ressaltats a la cara interna i, sobretot, els elements decoratius dels fons interns fan reconeixible aquesta producció toscana. Normalment els vasos d'aquesta producció, emmarcats per canaletes concèntriques i bandes d'estries decoratives, presenten estampilles quadrangulars amb temes geomètrics repetitius, més rarament anagrames i estampilles nominals. És una producció tipològicament molt limitada, destacant el plat de la forma Lamb. 7 de mida gran. Té una cronologia bàsicament de segle I aC, si bé hi ha exemplars que poden datar-se de segle II aC avançat. Cal situar el seu moment àlgid cap a mitjans i tercer quart del segle I aC.

### **Campaniana C**

Producció exclusiva de l'àrea de Siracusa (Sicília), de característiques tècniques molt típiques i de fàcil identificació, per la qual cosa no val la pena d'insistir-hi (LAMBOGLIA 1952). El seu repertori tipològic és molt reduït i repetitiu, i adopta formes de la campaniana B i altres d'originals. La seva àrea de distribució sembla que fou més àmplia que la dels dos tipus anteriors, si bé s'exportà en molta menys quantitat. Les primeres exportacions cal situar-les cap a mitjans del segle II aC, si bé són més freqüents de trobar en contextos del segle I aC. En alguns indrets semblen arribar fins a inicis del darrer quart del segle I aC.

### **Altres produccions siciliotes**

Incloem en aquest apartat una producció o produccions molt minoritàries que semblen ser originàries de l'illa de Sicília, i que no són campanianes C. Aquest grup l'hem identificat i establert a partir de l'anàlisi de les pastes, que són relativament toves, amb abundant desgreixant de partícules blanques i algunes negres (possiblement material volcànic) de color gris. Sovint tenen un nucli amarronat. Són pastes molt similars a les de la campaniana C. El vernís és de qualitat molt dolenta i en la majoria dels casos no es conserva; en qualsevol cas, té sempre un tacte

molt sabonós. A excepció dels plats de la forma Lamb. 7/Morel 2280, són produccions amb formes que semblen originals, essent algunes d'elles una barreja de formes que més o menys recorden a les de la campaniana C i a les de la t.s. aretina. Podrien ser productes d'imitació, encara que amb certa personalitat, de les campanianes C. Semblen tenir una cronologia molt específica, de darrer quart del segle I aC.

### **Imitacions en gris de la ceràmica de vernís negre**

En aquest apartat s'inclouen una sèrie de produccions d'àmbit regional que imiten les formes i decoracions bàsicament del món de les campanianes B, i que tenen com a característica principal una cuita reductora, de tal manera que les pastes sempre són grises o, com a molt, amb nucli amarronat. Les superfícies poden estar vernissades totalment o parcial amb un vernís poc espès i poc adherent, d'una tonalitat grisa fosca. En ocasions no conserven vernís. L'anàlisi de les pastes ens indica que els exemplars trobats en les excavacions dels jaciments d'Iluro i de Burriac possiblement són de fabricació regional, a excepció d'algun cas que podria ser importat de zones més llunyanes. La qualitat d'aquestes produccions és molt variable: es troben peces de molt bona factura i altres de molt grolleres. Recentment, s'ha publicat un treball on s'estableixen alguns tipus d'aquestes produccions (SANMARTÍ *et alii* 1996). Cal esmentar també com a producció regional el grup de Madà, sistematitzat en un recent estudi (PUJOL, ZAMORA, GARCÍA 1996-97), del qual en aquest present treball es presenten nous exemplars.

Són produccions quasi sempre presents en jaciments ibèrics o romans del segle I aC. Fins el moment, a la comarca, és al jaciment de Burriac on s'ha obtingut la cronologia fiable més antiga, doncs es trobaren al primer nivell del dipòsit del sector occidental del poblat (MIRÓ, PUJOL, GARCÍA 1988: 28, 36 i 104), datat entre els anys 70-50/40 aC. Si bé aquestes produccions podrien començar-se a fabricar durant els primers anys del segon quart del segle I aC o poc abans, el seu final cal situar-lo en el darrer quart del mateix segle.

### **T.s. itàlica**

Tipus ceràmic identificat a finals de segle XIX i inicis del XX a partir de l'estudi dels jaciments dels campaments romans del *limes* germànic. No fou, però, fins la dècada dels anys 60 quan se sistematitzà en els treballs de Christian Goudineau amb materials del

jaciment de Bolsena. Aquests treballs han aportat precisions tipològiques i cronològiques i han permès distingir una sèrie de fases en l'evolució d'aquestes ceràmiques (GOUDINEAU 1968). Estudis més recents han proposat noves sistematitzacions que recullen els resultats de la recerca centreeuropea i de la dels investigadors italians i francesos (PUCCI 1985; CONSPECTUS 1990). Aquesta producció es fabricà des de mitjans del segle I aC en tallers centreitàlics (Arezzo, Pisa), imitant inicialment formes de les ceràmiques de vernís negre. L'etapa de màxim desenvolupament, el principat d'August, es caracteritza per una organització artesanal complexa, l'aparició d'un nou i ampli repertori i la creació de tallers fora de Itàlia (regió de Lió) que abasteixen una àmplia demanda provincial.

### **Imitacions de la t.s. itàlica/vernís roig corall**

Grup definit inicialment per E. Sanmartí (SANMARTÍ 1974-75) com a imitacions de la t.s. aretina. Sembla, però, que aquesta producció també anomenada «de vernís roig corall» o ceràmiques oxidades de pasta micàcia (CASAS *et alii* 1990: 40, 41, 96 i 97) abasten altres tipus a part dels que imiten la t.s. d'Arezzo. Semblen ser produccions d'un sol taller, ja que les pastes són molt homogènies. Aquestes són depurades, un xic toves, amb força desgreixant micaci, de color groc palla. La superfície està coberta d'una engalba poc adherent d'un color roig corall, marró o granat. A part dels vasos que imiten la t.s. aretina, sembla tenir un repertori tipològic original, molt funcional. Bàsicament, són peces de la vaixel·la de taula i de taula/transport. L'inici d'aquesta producció cal situar-lo al darrer quart del segle I aC, i perdurà al llarg de la primera meitat del segle I dC.

### **Parets fines**

Formaven part de la vaixel·la romana de taula, eren els gots per beure. Si bé originàriament volien recordar els vasos de vidre, ben aviat s'adoptà un repertori formal original. Amb el temps, a l'Alt Imperi, esdevingueren peces d'ús quasi imprescindible a les taules romanes. La sistematització més acceptada és la de F. Mayet (MAYET 1975), si bé també s'han realitzat altres treballs de síntesi (MARABINI 1973; ATLANTÉ II 1985; LÓPEZ 1989). Les seves característiques tècniques estan exposades en qualsevol d'aquests treballs, per la qual cosa ens hi remetem. Els primers tipus d'aquests gots foren d'origen itàlic, però amb posterioritat els centres de

producció es diversificaren, i foren imitats freqüentment. El repertori de formes és ampli perquè cada centre productor tenia un repertori propi, i perquè estigueren molt condicionades a la moda del moment, cosa que originà una evolució tipològica constant. Els primers tipus es daten de mitjans del segle II aC. Durant el segle I dC es fabricaren abundantment i s'aconseguí una gran perfecció i bellesa, sobretot en els decorats. A la ribera de la Mediterrània deixaren d'utilitzar-se cap a inicis del segle II dC.

### **Ceràmica de cuina i comuna itàlica**

Grup ceràmic força ben representat en contextos tardo-republicans i augustians. Incloem en aquest apartat la ceràmica de cuina, a excepció dels morters que es comenten a part, i els ungüentaris d'origen itàlic. Les peces de cuina són un tipus ceràmic força ben estudiat i conegut (GOUDINEAU 1970: 162 i 163; VEGAS 1973; PECOCK 1977: 147 i s.; CASAS *et alii* 1990; AGUAROD 1991; BASTIT inèdit), per la qual cosa ens remetem a aquests treballs pel que fa a les descripcions de les característiques tècniques. Recentment, Carmen Aguarod n'ha identificat dos centres productors a partir de les anàlisis de les pastes, a l'Etrúria i a la Campània, si bé és probable que n'existissin d'altres. Per la seva singularitat cal fer especial esment de les peces que tenen a la superfície interna una engalba vermella, les anomenades «roig pompeïa», que tenen com a formes bàsiques les safates per anar al foc i les tapadores. Les cassoles, safates i tapadores són les formes més freqüents de les produccions no engalbades. De cada una d'aquestes formes hi ha un bon nombre de variants (AGUAROD 1991). Només tenen decoració les safates de «roig pompeïa», consistent en canelotes concèntriques en els fons interns. Tenen una cronologia àmplia que abasta des de finals del segle III aC fins mitjans del segle I dC. Tanmateix, no tingueren gaires variacions tipològiques.

A diferència dels productes de cuina, els ungüentaris no han estat objecte d'estudis específics. D'entrada, cal dir que les peces no tenen una pasta comuna característica, la qual cosa pot ser indicativa de diversos centres de producció. En general, tenen pastes dures i ben depurades encara que en algunes s'observa força desgredant. La seva coloració és essencialment rogenca, si bé en menor quantitat també n'hi ha amb tonalitats d'un color groc-verdós i alguna amb nucli gris fosc. Les superfícies tenen una lleugera engalba rosada. Les boques i colls de les peces poden estar decorats amb pintura, i sovint presenten taques d'un color vermellós o negre. Les for-

mes bàsiques són les fusiformes i les globulars de coll alt. Són característics dels períodes tardorepublicà i augustià.

### **Ceràmica grisa ibèrica**

Producció ibèrica molt característica, d'excel·lent qualitat, denominada segons diversos autors com a ceràmica grisa emporitana (BARBERÀ 1993; BARBERÀ, NOLLA, MATA 1993), grisa de la costa catalana, grisa monocroma (ARANEGUI 1975), etc. Es caracteritza per la seva cuita reductora que ocasiona una coloració grisa en la superfície i en la pasta, si bé en alguns casos, en moments tardans, poden tenir un nucli marró. Són peces destinades al servei de taula i més rarament són recipients de transport i emmagatzematge.

El repertori tipològic és força conservador. Si bé en un primer moment poden imitar formes gregues, els tipus més característics foren la gerreta bicònica i el bol. Tenen una cronologia àmplia que abasta del segle IV aC fins gairebé el canvi d'era. Durant els segles III i II aC les característiques de pastes, decoracions i formes són força homogènies; durant el segle I aC, en canvi, sembla produir-se una major diversitat quant a pastes i formes, així com una relativa davallada en la qualitat del producte.

### **Ceràmica ibèrica comuna a torn**

Relacionem en aquest apartat totes aquelles produccions ceràmiques de fàbrica ibèrica fetes a torn (excloses les ceràmiques grises ibèriques i les d'engalba blanca) que conformen l'aixovar domèstic ibèric habitual. Les seves característiques tècniques han estat suficientment exposades en diversos treballs, per la qual cosa no les tornarem a repetir. El seu ús domèstic és variat, utilitzant-se com a vaixel·la de taula, de transport o de reserva. El repertori tipològic és extens, tot depenent de l'àrea geogràfica o del període cronològic en què es fabricaren. És per aquesta raó que és de difícil sistematització. A partir del segle II aC i sobretot durant el segle I aC poden diferenciar-se igualment unes produccions tardanes (MIRÓ, PUJOL, GARCÍA 1988; GARCÍA 1992), que es troben en jaciments romans fins ben entrada l'època d'August.

### **Ceràmica ibèrica d'engalba blanca**

Producció ibèrica que pot individualitzar-se per les seves característiques tècniques, tipològiques i cronològiques de la resta de terrissa ibèrica feta a

torn. Fou sistematitzada per J.M. Nolla a partir de peces trobades en jaciments de les comarques gironines (NOLLA 1981), si bé posteriorment s'acceptà que tingué diversos centres productors en altres àrees. Són ceràmiques oxidades que tenen com a característica que les identifica l'aplicació d'una engalba d'un color blanquinós a les superfícies, que sovint prenen un color groguenc molt pàl·lid. El catàleg tipològic és també característic, i hi abunden les formes de mida mitjana dedicades bàsicament al transport de líquids i a la cuina. En aquest sentit, són reiteratives les olles, les garrafes, els bocals i les gerres. Sembla ser que aparegueren cap el segon quart del segle II aC i perduraren fins pràcticament el canvi d'era (NOLLA, CASAS 1992: 16 a 18).

### Ceràmica ibèrica feta a mà

Producció ibèrica amb una llarga tradició cultural anterior. A la llar ibèrica des d'un principi foren les peces destinades bàsicament a la cuina. La seva fabricació cassolana, com a molt local, originà una producció amb unes característiques tècniques i amb un repertori tipològic força utilitari i repetitiu, que perdurà al llarg de tota l'etapa ibèrica. La forma bàsica fou l'olla, si bé en menor quantitat també poden trobar-se bols i cassoles, sobre tot en períodes tardans. Les decoracions foren també característiques i repetitives: cordó aplicat, impressions digitals, incisions i, en fases tardanes, pentinats. Numèricament, disminuïren al llarg del segle I aC en relació a altres terrisses de cuina, tant autòctones com importades.

### Ceràmica comuna romana

Incloem en aquest apartat totes aquelles produccions de terrissa comuna de fabricació autòctona que no són de factura ibèrica. Són les produccions que tenen com a principal característica allò que s'anomena «pasta tarraconense», és a dir, una argila depurada però amb abundant desgreixant de gra molt fi, dura i rugosa. A l'àrea laietana sol ser d'un color vermell-amarronat, si bé en ocasions pot ésser de tonalitats beix o groguenques. En general, les superfícies són allisades i presenten pocs elements decoratius. El catàleg tipològic és ampli, i la seva funcionalitat variada, ja que hi ha des de vaixel·la de taula fins a recipients per al transport i emmagatzematge. Algunes formes són característiques d'un període concret, mentre que d'altres perduraren en el temps. Possiblement els centres productors són diferents dels centres terrissers ibèrics. Recentment s'ha realitzat un estudi exhaustiu d'aquests tipus ceràmics a partir de con-

textos ben documentats de jaciments de l'àrea de Badalona i Mataró (PUERTA 1996).

### Ceràmica de cuina romana

Grup on s'inclou la terrissa romana autòctona elaborada a torn destinada a cuinar, a excepció dels morters. Està format per dos grups ben diferenciats, depenent de si es tracta d'una cocció oxidada o reduïda. En general, les pastes són poc depurades amb el desgreixant de gra petit i mitjà visible a ull nu. Les superfícies són allisades però tenen un ennegrimen en les parets degut a l'acció directa del foc. Les formes són senzilles i funcionals, essent les més usuals les olles, amb vora exvasada i freqüentment un petit solc a l'interior per tal de sostenir una tapadora, i les cassoles. No tenen una decoració complexa, tan sols unes motlures per sota de la vora d'algunes olles. En el cas de les cassoles, les nanses massisses són aplicades a la mateixa vora o a prop d'ella, tenen una decoració digital molt simple feta abans de la cuita. Són les peces que de forma progressiva substituïren definitivament en la cuina les ceràmiques ibèriques fetes a mà.

### Morters

Grup característic i ben diferenciat, tant per la seva funció en la cuina romana com per la seva tipologia. Cal distingir els importats, d'origen itàlic, dels de fabricació autòctona, que sovint imiten els foranis. Quant als d'importació, se'n coneixen dues factures ben diferenciades. El primer tipus, forma *Emporiae* 36.2, té una pasta típicament itàlica de la zona de la Campània, de color groc-verdós o marró clar. A l'interior tenen grans de sorra de mida petita. La pasta del segon tipus, Dramont D1, és poc depurada, amb desgreixant de mida gran, dura i porosa, de color beix o groc-verdós. Les superfícies són grolleres, com a molt, allisades. Al fons intern de la peça hi ha grans de sorra enganxats de mida més gran que el tipus anterior. Els morters d'origen itàlic trobats a l'àrea de la Tarraconense han estat recentment estudiats per C. Aguarod (AGUAROD 1991). Un estudi més concret de l'àrea central de la Laietània ha estat realitzat per C. Puerta (PUERTA 1996). Cronològicament, el tipus Dramont D1 itàlic es fabricà des de poc després de mitjans del segle I aC fins a finals del segle I dC, i el tipus *Emporiae* 36.2 ja està documentat en jaciments de mitjans del segle II aC i pot arribar fins a mitjans del segle I aC.

Dels morters autòctons no s'ha realitzat cap estudi general, si bé en algunes àrees se n'han fet de

puntuals (PUERTA 1996). Les pastes d'aquests morters són típicament tarraconenses, i poden tenir una decoració digital aplicada a les vores. Algunes peces imiten els models itàlics, sobretot el tipus *Emporiae* 36.2, altres els recorden, i altres són originals. La cronologia inicial d'aquests morters és imprecisa, si bé es coneguda la seva perduració fins a la primera meitat del segle II dC.

### **Àmfores**

Quant a les àmfores, ens limitarem a assenyalar la gran varietat de tipus i orígens que han aparegut en els estrats que conformen aquest annex. A excepció d'escassos fragments que no s'han pogut classificar tipològicament si bé les pastes són indicatives d'una zona de producció, la majoria de peces són tipus força coneguts, per la qual cosa ens estalviarem la descripció de les pastes i les característiques formals. Són presents en aquests estrats els tipus d'àmfora següents:

Dressel 2-4 oriental. Els centres productors estaven situats a la Mediterrània oriental; contenia vi i s'utilitzà des de finals del segle II aC fins a mitjans del segle II dC.

Tripolitans. Els diferents centres de producció es situaven a l'àrea tripolitana, entre Trípoli i Sabratha, i més esporàdicament a la costa de la Byzacène; eren envasos de *garum*, oli i cereals i s'utilitzaren des de finals del segle III aC fins a l'època d'August.

Mañá C-2. Es fabricava al nord d'Àfrica i a la costa sud-hispànica, era destinat al transport del *garum* i s'utilitzà des del darrer quart del segle II aC fins al canvi d'era.

Lamboglia 2 itàlica. Fou produït a l'àrea adriàtica i servia per al transport d'oli durant els segles II i I aC.

Dressel 1 itàlica. Les seves tres variants foren fabricades a diferents zones de la Península Itàlica i servien per a contenir vi; la Dressel 1A s'utilitzà des del 150 fins el 50 aC, la Dressel 1B durant el primer i segon quart del segle I aC i la variant Dressel 1C des de finals del segle II aC fins al primer quart del segle I aC.

Dressel 12. Els centres de producció es situen a la costa bètica i servien per al transport de *garum* des de mitjans del segle I aC fins a mitjans del segle I dC.

Dressel 7-11 bètica. Fou produït a la costa bètica per

al transport de *garum* i es fabricà des de mitjans del segle I aC fins a mitjans del segle II dC.

Haltern 70. Tingué els centres de producció a la vall del Guadalquivir, servia per a contenir olives i es fabricà des de mitjans del segle I aC fins al segon quart del segle I dC.

Oberaden 83. Fou fabricat a la vall del Guadalquivir, podia transportar oli i *garum* i era característic del darrer quart del segle I aC fins a inicis del segle I dC.

Dressel 1/laietana. Fou el primer envàs amfòric vinari fet a la Tarraconense. Els primers exemplars són de factura ibèrica, imitava bàsicament la variant Dressel 1B itàlica, i es fabricà bàsicament durant el segon i el tercer quart del segle I aC. Era utilitzat encara que escassament fins al canvi d'era.

Lamboglia 2/laietana. Els únics envasos d'aquest tipus trobats fins al moment foren produïts a l'àrea de la Laietània, es desconeix què transportaven i es fabricaren durant la segona meitat del segle I aC.

Tarraconense 1/Laietana 1. Fou el primer envàs de disseny original fabricat a la Tarraconense, servia per al transport vi des de poc després de mitjans del segle I aC fins a inicis del segle I dC.

Pascual 1. Fou fabricat a la Tarraconense i esdevingué l'envàs més característic del vi produït en aquesta zona durant el darrer terç del segle I aC fins a mitjans del segle I dC.

### **CARRER BARCELONA 55-57 (CAN CASTANY), 1989**

#### **Ceràmiques de vernís negre** (núm. 1 a 85)

D'aquest estrat s'han trobat un nombre mínim de 62 peces diferents, un 18,96% del total del material ceràmic de l'estrat. D'aquest conjunt ceràmic s'han identificat les següents produccions:

**Producció occidental indeterminada del segle III aC.** Només hi ha una sola peça associable a tallers occidentals del segle III aC (núm. 1), que representa l'1,61 % del total de materials de vernís negre. És un fragment de vora d'un bol, possible forma Lamb. 27, que no s'ha pogut associar a cap taller concret. Cal considerar aquesta peça com a residual.

**Campaniana A.** D'aquest grup ceràmic (núm. 2 a 10)

s'ha comptabilitzat un nombre mínim de quatre peces, totes de la variant tardana de la campaniana A, la qual cosa representa un 6,54 % del total del vernís negre. Els núm. 2, 3 i 4 pertanyen a vasos de la forma Lamb. 31/Morel 2950. Els tres fragments trobats estan decorats per una banda de pintura blanca prop de la vora interna de la peça. Són plats de la forma Lamb. 5/7-Morel 2250/2270 (núm. 5, 6, 7, 8 i 10) i la base d'un bol de forma indeterminada (núm. 9). Només els plats núm. 5 i 10 conserven una decoració en el fons intern a base de dos cercles concèntrics.

**Campaniana del grup B.** Amb un total de 41 peces, un 66,12 % del total del vernís negre, és la producció representada amb major quantitat de peces (núm. 11 a 66).

L'única peça trobada en aquest estrat classificable com a producció etrusca del grup B (campaniana B etrusca) és un fragment de vora d'un plat de la forma Lamb. 5/Morel 2250 (núm. 30), el que representa un 2,43 % del total del grup de les B. Aquesta peça és fàcilment identificable per l'excel·lent qualitat de la seva factura i un vernís negre espès, intens, quasi brillant.

Les produccions del nord de la Campània? són les més abundants d'aquest grup B. En total s'han identificat un nombre mínim de vint-i-tres peces, un 56,09 % del total (núm. 11 a 29 i 31 a 44). La forma més abundant d'aquesta producció és el vas de la forma Lamb. 1/Morel 2320, el 29,16% del total d'aquesta producció. D'aquesta forma s'han documentat les variants Morel 2321 (núm. 11 i 12), Morel 2322 (núm. 20) i Morel 2323 (núm. 17, 19 i 21). Quant a les decoracions, són les usuals en aquesta forma, és a dir, totes solen tenir acanaladures per sota de la vora, excepte un exemplar (núm. 12), i el fons decorat amb cercles concèntrics, a excepció també d'algun cas (núm. 11 i 21). Els diàmetres de les vores oscil·len entre 11,8 i 16,5 cm, i els dels peus entre 9 i 12,4 cm.

De copes de la forma Lamb. 2/Morel 1222 (núm. 22 a 26) s'han trobat un nombre mínim de dues peces. Aquestes representen el 8,33 % del total de les formes de la producció. Les formes Lamb 3/Morel 7550 (núm. 27) i Lamb. 4/Morel 1413 (núm. 28) estan representades per una peça cada una, un 4,16 % del total. El suport núm. 28 té una decoració d'acanaladures concèntriques a l'interior de la peça.

Els plats de la forma Lamb. 5 (núm. 29 a 35) són la segona forma més abundant. Amb un nombre mínim de vuit peces representa el 33,3 % del total d'aquesta producció. Hi ha les variants Morel 2255 (núm. 34 i 35),

Morel 2257 (núm. 29), Morel 2250/2280 (núm. 31, 32 i 33) i Morel 2280 (núm. 36). Depenent de les variants, els diàmetres varien entre 40,6 cm i 16,6 cm. Només s'ha trobat un plat que conserva decoració al fons intern (núm. 29), a base de cercles concèntrics i estries a rodeta.

Un altre tipus de plat present en aquest conjunt és els de la forma Lamb. 7. D'aquest hi ha un nombre mínim de 4 peces, un 16,66 % del total de la producció. D'aquesta forma hi ha les variants Morel 2270 o 2280 (núm. 36 a 39) i una possible Morel 2284 (núm. 39 i 40). Els diàmetres de les vores oscil·len entre 33,4 cm i 24,4 cm.

Només s'ha trobat un fragment d'una olleta de la forma Lamb. 10/Morel 3450 (núm. 44), que representa un 4,16 % del total de la producció.

Identificables com a produccions dels tallers campanians de Cales hi ha dues peces (4,87 % del total del grup) (núm. 45 i 46)<sup>1</sup>, la forma de les quals és de difícil classificació. Ambdues peces presenten en el fons intern l'emblema *losange*, característic d'aquests tallers.

Hi ha un altre conjunt nombrós de peces les característiques dels acabats i tonalitats dels vernissos del qual permet associar-lo a les anomenades per E. Sanmartí (SANMARTÍ 1978) produccions emporitanes. En total hi ha un nombre mínim de 14 peces, uns 34,14 % del grup (núm. 48 a 65). Les formes millor representades, són les Lamb. 1/Morel 2320 (núm. 47 a 55) amb un nombre mínim de 6 peces, un 37,5 % del total de la producció. El segon grup de formes en importància numèrica són els plats de la forma Lamb. 5 o 7, dels quals s'han trobat un nombre mínim de 4 peces, un 25 % del total de la producció. D'aquests hi ha les variants Morel 2250 (núm. 60) i Morel 2250/2280 (núm. 61 i 63). S'han trobat dos fragments de vasos de difícil classificació tipològica, si bé podrien relacionar-se amb una forma intermèdia de les Lamb. 1 i Lamb 8 (núm. 56 i 57). Aquests representen el 12,5 % del total d'aquests tipus. Només s'han identificat un fragment de cada de les formes Lamb. 2/Morel 1222 (núm. 58) i Lamb. 3/Morel 7540 o 7550 (núm. 59), que representen respectivament un 6,25 % del total.

Només s'ha trobat una peça identificable al taller toscà de les Aretines de vernís negre, la núm. 71, que representa el 2,43 % del total del grup de les B. La peça és un plat de la forma Lamb. 7/Morel 2286,

<sup>1</sup> La peça núm. 45 fou trobada l'any 1975 en obrir-se una rasa al carrer Barcelona, en un indret molt proper al de l'excavació de Can Castany de l'any 1989. Fou inventariada com CB. 1975.250, i ha estat publicada anteriorment (CLARIANA 1996). Pel fet de tractar-se d'una peça trobada a les proximitats, sense context, i sobretot pel seu interès l'hem inclòs en el present estudi.

d'una qualitat excel·lent i mides considerables: 40,6 cm de diàmetre de vora, 11,4 cm de diàmetre del peu i una altura estimada d'uns 7,5 cm. La vora és alta i recta i el peu, lleugerament motllurat, té un ressalt a la part interna. El fons extern és reservat amb algunes taques de vernís i ditades. La decoració del fons intern està realitzada de forma molt acurada, i consta de quatre canaletes concèntriques que emmarquen tres bandes de rodeta. Aquest motiu decoratiu tanca el centre del fons on hi ha una canaleta central i tres palmetes conservades, possiblement d'un conjunt de sis. Les palmetes, de forma quadrangular, contenen una mena de composició reticulada, que podria interpretar-se com un anagrama.

**Campaniana C/altres produccions possiblement siciliotes.** Identificables amb produccions originàries de l'illa de Sicília s'han comptabilitzat un nombre mínim de cinc peces (núm. 67 a 71), que representa un 8,06 % del total del vernís negre.

D'aquestes, tan sols dues peces poden relacionar-se amb seguretat a produccions dels tallers de la campaniana C, les núm. 67 i 68. Les formes presents són el plat de la forma Lamb. 7 (núm. 67) i la copa Lamb. 17/Morel 1253 (núm. 68). Només s'ha conservat decoració en el fons del plat: cercles concèntrics alternats amb rodeta.

La resta de material (núm. 69 a 71), si bé per l'anàlisi de les pastes sembla que calgui relacionar-lo a un origen siciliota, no pot ser atribuït a la producció típica de la campaniana C. A excepció d'una peça (núm. 70) identificable com un plat de la forma Lamb. 7/Morel 2280, la resta tenen formes que no són pròpies d'aquella producció. Així, trobem una mena de plat de gran diàmetre (34,4 cm) que té una vora inclinada amb un llavi motllurat penjant cap a l'exterior (núm. 71), que recorda els tipus Morel 1250, si bé aquells no són tan plans ni tan grans, i la peça núm. 69 que és de difícil classificació perquè només s'ha conservat un petit fragment de vora que no permet determinar la seva forma.

**Imitacions grises de les ceràmiques de vernís negre.** En total hem identificat un nombre mínim d'onze peces (núm. 72 a 85), un 17,74 % del total del vernís negre, per tant és el tercer grup més nombrós dins de les produccions del vernís negre. D'aquestes produccions només s'han trobat vasos de la forma Lamb. 1 i Lamb. 5 o 7, essent la forma més abundant la Lamb. 1 (núm. 72 a 77), que amb un total de sis peces representa un 54,54 % del total d'aquesta producció. Pel fet de tractar-se d'imitacions, en el grup

de les formes Lamb.1, hi ha vasos que imiten amb fidelitat el seu prototipus i altres que només el recorden, en aquest sentit cal destacar les peces núm. 75 a 77 que tenen característiques comunes a les formes 1 i 8 de Lamboglia.

L'altra forma present en aquest estrat és la dels plats de la forma Lamb. 5 o 7. En total s'han identificat un nombre mínim de cinc peces (núm. 78 a 85), un 45,45 % del total d'aquestes produccions. Alguns fons tenen decoració de cercles concèntrics.

### T.s. itàlica (núm. 86 a 103)

Aquesta producció està representada per un total de setze peces, que suposen el 4,89 % del total de ceràmiques de la UE. Per la seva classificació hem utilitzat la tipologia proposada en el *Conspectus formarum*, amb referències a altres classificacions (GOUDINEAU 1968; ATLANTE II 1985).

Algunes de les formes identificades a l'estrat pertanyen als moments inicials de la t.s. itàlica, com els plats de parets exvasades de la forma Goudineau 1/Consp. n. 1.1 (núm. 86 a 88), que apareixen a la dècada del 50-40 aC, o els plats amb vora penjant forma Goud. 6, inclosos dins els grup Consp. n. 10.1, que poden arribar fins el 15 aC (núm. 91 i, potser, el frag. núm. 92). També es podria considerar antic un fragment de pàtera amb una vora projectada a l'exterior i marcada per una estria superior que s'assembla al tipus Atlante XI, 6/Goud. 12b. Goudineau situa aquesta forma cap el 20 aC (núm. 94).

Les restants peces se situen clarament en el període central del principat d'August. Aquest grup inclou copes de vora penjant i paret exvasada Consp. n. 13.1-3/Goud. 7 (núm. 93); copes de vora lleugerament penjant i estriada, amb una paret marcada per un ressalt intern, quatre vores de la forma Consp. n. 14.1, dins la qual s'agrupen les formes Goud. 13 i 16 (núm. 95 a 98), i una vora Consp. n. 14.2, corresponent a les formes Goud. 18 i 24 (núm. 102); dos fragments de vora de plat, lleugerament penjant i articulada per estries, que recorden la forma Consp. n. 12.1/Atlante VIII, 1 (dins la que Pucci inclou les formes Goud. 15, 17 i 23) (núm.99-100); i un fragment que es podria relacionar amb la forma Atlante VIII, variants 3 o 4 (núm. 101).

Finalment, cal assenyalar que algunes formes tenen una cronologia àmplia dins d'època augustiana, com les copes amb paret exvasada i llavi no diferenciat

Consp. n. 7.1-2/Goud. 2 (núm. 89 i 90).

Aquest conjunt de materials suggereix una cronologia propera al canvi d'era, potser entre 15-10 aC i 10 dC. L'única marca de terrisser trobada, A( ) VIB( )/FIGVL (núm. 103), està al fons intern d'un vas de forma indeterminada, dins d'una cartela gairebé quadrada i voltada per una franja decorada a rodeta (OXÉ, CONFORT 1968). Aquesta marca de terrisser està ben representada al litoral català en contextos del mateix període.

#### **Vernís roig corall** (núm. 105 a 107)

D'aquesta producció d'origen incert s'han identificat un nombre mínim de tres peces, un 0,91 % del total de materials de l'estrat. Tot i que la fragmentació del material trobat no permet deduir la forma sencera dels vasos, les tres peces semblen correspondre a una mena de càntir o cantimplora amb un broc pinçat (núm. 105), una tapadora (núm. 107) i un possible got de vora recta (núm. 106).

#### **Llànties** (núm. 108 a 112)

S'han trobat molt pocs fragments de llànties: sols n'hi ha un nombre mínim de cinc peces, un 1,52 % del total de la ceràmica de l'estrat.

La peça núm. 108 és una llàntia d'origen cartaginès del tipus Ponsich I-C/Deneauve XIII (DENEAUVE 1969). La pasta de la peça és característica de l'àrea de Cartago. En l'espai que hi ha entre el broc i el cos de la llàntia hi ha un petit segell de forma oval amb la representació esquemàtica de la deessa Tanit. És freqüent de trobar aquest tipus de llàntia en les excavacions de Cartago i en altres jaciments costaners de la Mediterrània d'influència púnica. Aquest tipus perdurà fins a la destrucció de Cartago, el 146 aC, per aquesta raó sobta la troballa d'aquesta peça en aquest estrat.

Del tipus Dressel 2/Deneauve I s'ha trobat una peça, la núm. 109. Aquest tipus té com a característiques el gravat puntillat en la part superior del cos i un fi vernís que recobreix bona part de la peça. El nostre fragment conserva part del cos, l'inici del broc i l'aleta decorativa lateral; el vernís és intens i de color vermell i ben conservat. Aquestes llànties d'origen italià són molt característiques del període tardorepublicà.

De la peça núm. 110 s'ha trobat part del broc, del cos, del fons i de la nansa. És una llàntia d'origen

italià del tipus Dressel 4. El seu estat de fragmentació i la mala conservació de l'exemplar no permet observar la decoració que s'insinua a la part superior del cos. Encara que molt malmès, la peça conserva restes de vernís negre. En el fons extern hi ha una marca de terrisser en negatiu. Aquest tipus de llàntia és també característic del període tardorepublicà.

La llàntia núm. 111 és de difícil classificació perquè no té cap element identificatiu i característic, podria tractar-se d'un tipus Dressel 4 o d'una llàntia de volutes o pre-volutes. D'aquest darrer tipus sembla ser la llàntia núm. 112, de la qual només es conserva part de la paret i de la cassoleta central, on s'entreveu l'inici d'una decoració indeterminable. És la llàntia de cronologia més moderna, ja que l'inici d'aquests tipus cal situar-lo cap a segon quart/mitjans del segle I aC i pot perdurar fins a mitjans del segle I dC.

#### **Ceràmiques de parets fines** (núm. 113 a 138)

D'aquests tipus ceràmics s'han identificat un nombre mínim de quinze peces, un 4,58 % del total de les ceràmiques de la UE. Totes les peces trobades són d'origen italià. Hi ha dos gots de la forma Mayet II (núm. 113, 114 i 117; els dos darrers pertanyen possiblement a una mateixa peça), típica de finals del segle II aC i primera meitat del segle I aC. El got més abundant és el de la forma Mayet III (núm. 115, 116, 118, 119 i 120), que amb un nombre mínim de cinc peces representa el 33,3 % de tot el material de parets fines. Molt possiblement també pertanyen a aquesta forma els fons de gots núm. 122, 123 i 124. Els diàmetres de boca d'aquests vasos oscil·len entre 7,8 cm i 10,8 cm, i els dels fons entre 3 cm i 5,2 cm. Aquesta forma es començà a utilitzar cap a mitjans del segle I aC i fou molt comuna durant el període d'August anterior al canvi d'era. El fons núm. 121 pot pertànyer a un got de la forma Mayet II o Mayet III.

La copa de la forma Mayet IX, que té com a model prototipus metàl·lics, només està representada per la peça núm. 125. És de destacar la decoració de volutes de les seves nanses, molt típica d'aquesta forma. També és molt característica de les copes forma Mayet X la nansa núm. 126. Cronològicament, ambdues formes no semblen superar el canvi d'era.

Els gots de cos cilíndric amb vores més o menys rectes o lleugerament diferenciades per un engruïment o per una motllura estan representats per les formes Mayet XII (núm. 128), Mayet XIV (núm. 129 i 131) i Mayet XVII (núm. 130 a 133). Només el núm. 133 té decoració, a rodeta. Possiblement són



produccions que no depassen el canvi d'era. La peça més moderna trobada a l'estrat és un vas de la forma Mayet XXB (núm. 134), que està decorada amb incisions en forma de mitja lluna. Segons F. Mayet, aquests tipus són de finals del segle I aC i, sobretot, de la primera meitat del segle I dC.

A part dels motius decoratius ja comentats en peces anteriors, també hi ha presents altres motius incisos (núm. 136) i els aplicats, tals com espines (núm. 137) i fulles lanceolades que formen tiges (núm. 138).

### **Ceràmiques de cuina i comunes d'origen itàlic** (núm. 139 a 169)

Hem identificat un nombre mínim de vint-i-cinc peces diferents, un 7,64 % del total del material ceràmic de l'estrat, del qual vint-i-dues peces corresponen a ceràmica comuna de cuina i les tres restants a ungüentaris.

De les ceràmiques de cuina només hi ha tres peces amb engalba interna «roig pompeïà» (núm. 139 a 141), que representen un 13,6 % de les ceràmiques itàliques de cuina. Aquestes corresponen a plats de les formes Aguarod 3/Luni I (núm. 139) i Aguarod 4/Luni 2/4 (núm. 140 i 141). La forma 3 sembla originària de l'Etrúria, i es devia iniciar la seva fabricació cap el 120-110 aC. Més tard també es fabricà en centres campanians. Fou una forma molt comuna durant la primera meitat del segle I aC, encara freqüent durant la segona meitat del mateix segle, i pot arribar residualment fins a l'època d'August. La forma 4 tingué també inicialment, cap a finals del segle II aC o inicis del segle I aC, un origen etrusc, i més tard es fabricà a la Campània. Les peces que presentem tenen pastes d'aquesta darrera regió. A la Tarraconense, sembla ser que s'introduí cap el segon quart del segle I aC, essent molt freqüent a partir de mitjans del segle I aC, i abundant en època d'August. Perdurà fins l'època de Tiberi i Claudi.

De la resta de peces itàliques de cuina sense engalba la més abundant és el plat/tapadora (núm. 149 a 164), que amb un nombre mínim de dotze peces diferents representa un 54,5 % dels materials de cuina itàlics. S'han pogut identificar les formes Aguarod 1/Burriac 38,100 (núm. 164) i Aguarod 6/Celsa 79.106 (núm. 160 i possiblement 150, 152, 159 i 163). L'estat fragmentari de la resta del material (exclusivament vores) només possibilita una identificació genèrica amb les formes Aguarod 1/Burriac 38,100, Aguarod 2/Celsa 807056 i Aguarod

3/Celsa 808145. No hi ha peces associables a les formes 4 i 5 d'Aguarod.

Els plats/tapadora de la forma Aguarod 1/Burriac 38,100 es caracteritzen per tenir un peu/pom ben diferenciat del cos, per la qual cosa només podem associar a aquest grup l'únic peu/pom trobat a l'estrat. La pasta d'aquesta peça és d'origen campanià i té un diàmetre de 12,6 cm. Segons Aguarod, aquestes peces s'utilitzaren des d'inicis del segle II aC fins a mitjans del segle I aC. La forma Aguarod 6/Celsa 79.106 es caracteritza per tenir un cos troncocònic, un pom massís i petit i una vora engruixida. Les peces que hem associat a aquesta forma són vores amb engruiximent evident i una altura que apunta a un perfil troncocònic. Els diàmetres de les vores de les peces de Can Castany oscil·len entre 23 i 28 cm. A la Tarraconense, aquesta forma apareix cap a inicis del segon quart del segle I aC i perdura, més esporàdicament, durant la primera meitat del segle I aC.

Numèricament també és important el conjunt de plats/cassoles planes amb vora bifida (núm. 142 a 146). D'aquests, s'han identificat un nombre mínim de sis peces, un 27,2 % del total de la ceràmica de cuina itàlica. Tipològicament, corresponen a la forma Aguarod 4/Vegas 14. Els seus diàmetres oscil·len entre 24 cm i 31 cm. L'exemplar menys profund té una altura de 3,8 cm i el més alt de 6,8 cm. Aquestes peces estan documentades a partir de mitjans del segle II aC, i quasi immediatament es distribuïren a la Tarraconense. Fou una forma molt freqüent i popular al llarg del segle I aC, fins el canvi d'era, i perdurà fins l'època de Tiberi i Claudi.

De cassoles de la forma Celsa 79.28 només se n'ha trobat un sol exemplar, la núm. 148. Aquesta és una forma que tingué els seus antecedents tipològics en les cassoles fondes cartagineses. El seu centre de producció sembla ser únic, a l'àrea central i meridional de la Península Itàlica. Es fabricà a partir de finals del segle II aC o inicis del segle següent. Fou una cassola típica del segle I aC i perdurà, potser de forma residual, fins la primera meitat del segle I dC.

D'ungüentaris itàlics (núm. 165 a 169) se n'ha identificat un nombre mínim de tres peces, que representen un 12 % del total de les produccions comunes itàliques. Aquest tipus de recipients és de difícil sistematització perquè tipològicament no evolucionaren amb el pas del temps, les formes són poques i les característiques tècniques són quasi sempre les mateixes. Són peces de cos fusiforme (núm. 167 i 168) o globular (núm. 169), amb colls alts

i vores exvasades (núm. 165) i, menys freqüentment, rectes (166). Cronològicament abasten un període que comprèn els segles II i I aC, tot i que poden perdurar fins inicis del segle I dC.

### **Ceràmica grisa ibèrica** (núm. 170 a 215)

D'aquest tipus ceràmic s'ha trobat un nombre mínim de trenta-quatre peces diferents, cosa que representa un 10,39 % del total de ceràmiques de l'estrat i un 36,17% del total de les ceràmiques ibèriques.

Hi ha peces amb pastes monocromes grises, amb tonalitats clares i fosques, i d'altres amb nuclis amarronats. Les superfícies són, en general, allisades i algunes (les menys) polides. En ocasions, quan la pasta és de tipus sandvitx, poden haver-hi superfícies amarronades o clapes amarronades que alternen amb les de color gris.

El repertori tipològic és relativament variat, sobretot si es compara amb les produccions de cronologies anteriors, d'època ibèrica plena. Un conjunt important el formen els bols/escudelles (núm. 170 a 180), que amb un nombre mínim de 10 peces, representen el 29,4 % de les ceràmiques grises ibèriques. En general són bols/escudelles profunds, de vora reentrant i un diàmetre que oscil·la entre els 8 cm i els 15,2 cm. El model més comú és el de mida mitjana, el qual, salvant les distàncies, equivaldria a la forma Lamb. 27 de les ceràmiques de vernís negre. Només un exemplar és un bol petit (núm. 179), de 8 cm de diàmetre, i un altre sembla ser un bol gran (núm. 180), del qual no s'ha pogut calcular el diàmetre. Sols un exemplar (núm. 178) té decoració, una motllura per sota de la vora externa. Aquest conjunt de bols/escudelles pràcticament conserven la mateixa forma que els seus antecessors d'època ibèrica plena.

Les gerretes de cos bicònic també estan ben representades (núm. 181 a 185, 187, 188 i 190). Malgrat no haver trobat cap perfil sencer, hem identificat un nombre mínim de sis peces, un 17,6 % de les ceràmiques grises ibèriques. Tipològicament, aquestes gerretes no tenen el perfil bicònic característic de les gerretes del mateix tipus d'època anterior. Els exemplars amb vores exvasades, a diferència del tipus més clàssic, tenen un coll més estret i corbat, la qual cosa els proporciona un aspecte més esvelt. També hi ha gerretes amb vores motllurades i llavi recte, amb un lleuger replà a la part interna de la vora.

La resta de les formes presents en aquest estrat són inexistents en contextos més antics, la qual cosa

és indicativa d'un repertori formal tardà d'aquest tipus ceràmic. Així hi ha un tipus de gerra de cos globular, amb un diàmetre de boca de 110/120 cm, i llavi motllurat i recte (núm. 186 i 189); un altre tipus de gerra de més capacitat, de coll cilíndric i vora exvasada (núm. 191 i 193); una mena d'atuell de mida mitjana de cos hemiesfèric i vora poc diferenciada, un xic engruixida (núm. 192 i 194); i les tapadores, que presenten un cos cònic, una vora quasi bé indiferenciada i una altura considerable (núm. 205 a 207). La forma més abundant, però, és una mena de copa (núm. 196 a 204) de boca ampla (els diàmetres oscil·len entre 11 cm i 18,8 cm) i llavi lleugerament exvasat o engruixit, que a vegades pot presentar decoració acanalada per sota del llavi.

S'han trobat una sèrie de fons i peus de vasos de difícil classificació (núm. 208 a 215). Les característiques d'aquests fons són força repetitives i conegudes: peu poc diferenciat i senzill, en ocasions motllurat, amb una canaleta a l'exterior. Possiblement la majoria d'ells corresponen a gerretes i/o bols/escudelles.

### **Ceràmica ibèrica comuna a torn** (núm. 226 a 250)

S'ha identificat un nombre mínim de vint-i-cinc peces, que representa un 7,64 % del total de l'estrat. Les pastes són de factura típica ibèrica, essent més abundants les de tipus sandvitx que les monocromes de cuita oxidant. En ambdós casos, si bé en menys freqüència en les de tipus sandvitx, hi ha algunes peces que presenten una factura tardana. Les superfícies de les peces en general han estat allisades, en menys casos polides i tan sols un exemplar (núm. 248) té decoració pintada, a base de bandes horitzontals.

El repertori de formes és ampli i variat. El bol/escudella està representat per les peces núm. 236 i 237, la primera de mida mitjana (16 cm de diàmetre), i la segona de mida gran (25 cm de diàmetre). Aquestes peces de la vaixel·la de taula conserven la forma tradicional de tot el període ibèric.

Les gerretes (núm. 228 a 232) i gerres de mida mitjana (núm. 234, 236, 237 i 238) destinades bàsicament a contenir líquids, tant per beure'ls com per servir-los en altres vasos, estan ben representades. Malgrat no tenir cap perfil sencer, s'observa que la majoria d'aquestes gerretes i gerres tenen alguns trets formals a les vores que són propis de les variants tardanes de la producció. Així, és freqüent trobar un ressalt interior a la vora que sepa-

ra el llavi del coll de la peça. Els llavis són elaborats, i en trobem d'engruixits (núm. 231, 232, 185), de triangulars (núm. 228, 236) i de motllurats (229, 230, 238).

També s'han trobat gerres de mides més grans, algunes per transportar i emmagatzemar líquids (núm. 233, 242) i altres d'ús incert, possiblement diversos (235, 239, 240 i 241). Hi ha també un nombre important de contenidors hemiesfèrics de boca de gran diàmetre (oscil·len entre 24 i 34,2 cm) (núm. 243 a 247), possiblement destinats a l'emmagatzematge.

Les peces núm. 248, 249 i 250 són de difícil identificació tipològica i d'ús incert. El fet de no haver-se trobat cap perfil sencer complica encara més la seva identificació. Les tres peces són de gran qualitat tècnica, quant a pastes i acabats, i molt elaborades, de factura típicament ibèrica. La núm. 248 té bandes pintades com a decoració, la núm. 249 té una decoració a base de pessics incisos triangulars i el cos molt motllurat, i la núm. 250 té una decoració d'impressions digitals. Són peces singulars de les quals no hem trobat paral·lels. De forma hipotètica pensem que podria tractar-se de canelobres, torxes o peus de *thymiateria*.

#### **Ceràmica ibèrica d'engalba blanca** (núm. 216 a 225)

D'aquest grup ceràmic s'han identificat un nombre mínim de deu peces, un 3,05% del total ceràmic de l'estrat i un 10,63 % en relació al conjunt de ceràmiques ibèriques. Les peces presenten una lleugera capa d'engalba d'un color blanquinós, poc adherent, força degradada i perduda en algunes zones.

Les formes trobades són contenidors per a líquids. Hi ha gerres de boca ampla (26 i 27 cm de diàmetre) i llavi molt motllurat (núm. 216 i 217), de la qual desconeixem la forma sencera atesa l'escassetat de gerres d'aquest tipus. També són presents la gerra/bocal (núm. 220) i les garrafes de coll alt i estret (núm. 223 a 225), ambdues són formes molt usuals d'aquests tipus ceràmic. La forma més nombrosa, però, és la de les olles, de coll escanyat (núm. 218 i 219), de doble vora (núm. 222) i de vora simple exvasada (núm. 221).

#### **Ceràmica ibèrica feta a mà** (núm. 251 a 277)

Associables a aquests tipus ceràmic s'ha identificat un nombre mínim de vint-i-cinc peces, un 7,64 % del total de l'estrat.

Des del punt de vista tècnic, l'elaboració d'aquestes ceràmiques és un procés que no permet gaires diferències en el producte final, és a dir, que la tècnica de fabricació fou molt similar en els productes de les diferents cultures que la utilitzaren. Per aquesta raó, i en el cas que ara ens ocupa, fa de mal assegurar si tota la ceràmica trobada feta a mà és de filiació ibèrica o si n'hi ha alguna de romana. Hem pressuposat una filiació ibèrica bàsicament per raons culturals (efectivament, aquesta ceràmica fou típica de cuina ibèrica i sembla ser que el món romà no adoptà aquesta tècnica per les seves ceràmiques de cuina). També hem tingut en compte que el món romà d'aquest període utilitzava unes produccions ceràmiques de cuina molt específiques i característiques.

La forma tradicional i usual fou l'olla, essencialment de perfil en S, amb la vora exvasada simple (núm. 264, 265, 266, 268, 270, 272 i 273), amb la vora exvasada un xic més motllurada (núm. 267, 269 i 271) o amb la vora reentrant (núm. 259). Altres formes tradicionals també ben conegudes, si bé menys usuals, foren els vasets (núm. 251), els bols (núm. 252) i les tapadores (núm. 276 i 277).

Hi ha altres peces, però, que tenen una forma que no s'havia identificat en produccions més antigues, la qual cosa pot fer pensar que són pròpies d'aquests moments finals de la fase ibèrica. Algunes d'aquestes formes semblen ser adoptades del catàleg tipològic romà. Aquest és el cas de les cassoles, que poden tenir llavi indiferenciat (núm. 253, 254 i 256), engruixit (núm. 257) o motllurat (núm. 255 i 258). Una altra peça de forma original, de la qual no hem trobat paral·lels, és una mena d'olla amb vora acampanada (núm. 262, 262, 263 i potser 260).

Els fons de les peces no presenten variacions tipològiques respecte a altres d'èpoques anteriors. Generalment són plans (núm. 275), si bé en ocasions poden presentar un bordó a la base externa que insinua un inici de peu (núm. 274), fent palesa una tècnica més acurada.

#### **Ceràmica comuna romana** (núm. 278 a 301)

Amb un nombre mínim de vint-i-quatre peces, aquest grup ceràmic equival a un 7,33 % del total de les ceràmiques de l'estrat.

Llevat de les tapadores, la resta del repertori tipològic no té una continuïtat respecte de les produccions ibèriques. No hi ha cap peça que pugui

associar-se a la vaixel·la de taula, a excepció, potser, de l'ampolla núm. 278. Aquesta ampolleta, de llavi triangular, té una decoració d'acanaladures al coll. Una peça que sembla ser característica d'època augustiana és el canelobre (núm. 287), no gaire freqüent de trobar. Aquestes peces es caracteritzen per tenir certes parts del cos molt motllurades, com per exemple els peus. Una altra peça original i poc freqüent és la núm. 288, que sembla l'inici d'un peu d'una possible copa de grans mides. Per aquest motiu, potser cal associar-li un ús sumptuari o ritual més que no pas domèstic.

La resta de formes semblen tenir una utilitat de reserva i de cuina. Identificables com a contenidors de gran capacitat són les peces núm. 280 a 285, la fragmentació d'algunes de les quals no permet endivinar la seva forma completa. De vasos en forma d'olla n'hi ha dos exemplars (núm. 279 i 386), tot i que no presenten proves d'haver sofert l'acció del foc.

Les tapadores són la forma millor representada (núm. 289 a 301). En total, hi ha un nombre mínim de tretze peces, un 54 % d'aquest grup ceràmic. En aquest conjunt de tapadores hem inclòs les domèstiques (núm. 289 a 295, 297 a 300) i les que tapaven àmfores (296, 298 i 301). Cap de les tapadores d'ús domèstic mostra signes d'haver estat en contacte amb el foc. Són de forma cònica o hemisfèrica. Tant sols s'ha trobat un pom de tapadora, el núm. 300, i aquest és massís. Els taps d'àmfora són força característics quant a la forma i mides. Cal destacar el tap núm. 301 que té signes en relleu, possiblement la marca del transportista.

#### **Ceràmica de cuina romana** (núm. 302 a 331)

Producció de la qual s'ha identificat un nombre mínim de vint-i-vuit peces, un 8,56 % del total de les ceràmiques de l'estrat.

El grup majoritari d'aquestes peces, vint-i-dos exemplars (78,5 %), és de cuita reductora (núm. 302 a 325), i la resta, sis exemplars (21,5%), és de cuita oxidant (núm. 326 a 331). Tanmateix, les pastes tenen característiques molt similars, és a dir, són pastes locals o regionals, mal depurades, amb abundant desgreixant de mida gran, i els acabats són grollers i poc acurats. Cap peça presenta decoració, i totes tenen les superfícies ennegrides per haver estat en contacte continuat amb el foc.

Les formes bàsiques són les cassoles, fondes o poc profundes, i les olles. De cassoles fondes només

n'hi ha dos exemplars (núm. 302 i 303) amb cuita reductora i un amb cuita oxidant (núm. 329), un 10,7 % d'aquest grup ceràmic. Les tres peces tenen les vores exvasades planes amb projecció interna. L'altre tipus de cassola és la forma més nombrosa, catorze peces diferents que equivalen al 50 % d'aquesta producció. Les peces núm. 304 a 316 es fabricaren amb cuita reductora i les núm. 330 i 331 amb cuita oxidant. Si bé els fons són bàsicament plans -alguns amb tres peus-, també n'hi ha de convexos. Les parets són totes inclinades i les vores són exvasades o engruixides; els seus diàmetres oscil·len entre 15,8 i 31,2 cm.

Les olles (núm. 317 a 328) són el segon grup més nombrós, amb un mínim de onze peces, representen el 39,2 % del total d'aquest tipus ceràmic. D'aquestes, nou tenen cuita reduïda i tres, oxidant. Encara que hi ha petites variacions, són bàsicament olles de perfil en S, si bé en les variants de cuita oxidant hi ha un tipus d'olla de vora engruixida (núm. 326 i 327).

#### **Morters** (núm. 379 a 385)

S'ha identificat un nombre mínim de set morters, que representen un 2,14 % del total ceràmic de l'estrat. Només dos d'aquests morters són d'importació (núm. 379 i 380), la resta són fabricats a la Tarraconense.

Els dos morters d'importació tenen un origen italià. El núm. 379 és del tipus Dramont D1. El seu tipus de pasta no permet establir un origen concret dins de la península itàlica, si bé cal descartar l'àrea de la Campània. El segon morter és de la forma *Emporiae* 36.2, i té una pasta típicament campaniana. Cronològicament el tipus Dramont D1 italià es començà a fabricar poc després de mitjans del segle I aC i perdurà fins a finals del segle I dC, i els del tipus *Emporiae* 36.2 ja estan documentats en jaciments de mitjans del segle II aC tot i que poden arribar fins a mitjans del segle I aC.

Els morters locals són els més nombrosos. Són d'una tècnica poc acurada, encara que alguns d'ells presentin una decoració aplicada amb impressions digitals. Tant les mides com les formes són força variades. Els diàmetres de les vores dels morters oscil·len entre 27,5 cm i 39 cm. Mentre que algunes formes recorden els models importats que imiten, d'altres semblen ser originals.

#### **Àmfores** (núm. 332 a 378)

Dins de la UE 1003 s'ha identificat un nombre mínim de quaranta-cinc recipients amfòrics, que suposen el

13,76 % de les produccions ceràmiques.

Quant a procedències, el grup més important és el de les àmfors de producció tarraconense. Aquestes, amb un total de vint-i-un exemplars representen el 46,66 % del conjunt. Les formes més nombroses són la Pascual 1, amb 14 individus (núm. 363 a 377), un 31,11 % del total d'àmfors de l'estrat, i la Tarraconense 1/Laietana 1, que amb un nombre mínim de quatre peces (núm. 359 a 362) representa un 8,88 % de l'estrat (per a aquestes formes: MIRÓ 1988: 60 i s.; REVILLA 1995). També hi ha dos exemplars que imiten el tipus Dressel 1 itàlic (núm. 357 i 358), que representen un 4,44 % de l'estrat, i un altre que sembla imitar el tipus Lamboglia 2 itàlic (núm. 356), que representa un 2,22 % de l'estrat.

Els envasos que imiten models itàlics semblen tenir una cronologia inicial de segon quart del segle I aC (COMAS *et alii* 1987; MIRÓ, PUJOL, GARCÍA 1988: 32; GARCÍA, GURRI 1996-1997). La forma Dressel 1/laietana encara representa el 7 % del total d'àmfors d'un dels abocadors de la terrisseria de Can Portell, situada prop de Mataró, en activitat en època augustiana (AA.VV 1992: 170). Les imitacions d'envasos del tipus Lamboglia 2 només han estat identificades al jaciment d'Iluro en les excavacions del carrer Nou núm. 54 i del carrer Barcelona núm. 55-57 (Can Castany), els resultats de les quals s'exposen en el present treball. Aquestes excavacions han permès establir el període de producció d'aquest recipient amb prou garanties (GARCÍA, GURRI 1996-97).

Els envasos dels tipus Tarraconense 1/Laietana 1 i Pascual 1 són característics de contextos augustians.

Cal destacar l'absència de fragments d'àmfora de la forma Dressel 2-4 tarraconense, que apareix cap al canvi d'era (MIRÓ 1988: 91). La quantitat de material amfòric trobat en aquest estrat fa que aquesta absència no pugui ser casual. Aquesta dada és força important per poder determinar la cronologia de formació de l'estrat.

El segon grup quantitativament important és el de les àmfors sud-hispàniques. El conjunt inclou els primers recipients olearis de la forma Oberaden 83, que circulen en època augustiana (MARTÍN-KILCHER 1987: 54). D'aquestes àmfors, de coll curt i amb una vora poc pronunciada i curta (núm. 352 a 355), s'han trobat un nombre mínim de 4 peces, un 8,38 % de les àmfors. Aquest tipus apareix en un cert nombre de ciutats i nuclis rurals de Catalunya (BERNI en premsa).

També s'ha trobat una peça de la forma Dressel 12 (núm. 343), que representa el 2,22%. La forma Haltern 70 (núm. 346 a 350) està representada per cinc peces, un 11,11 % de les àmfors. Finalment, hi ha dos fragments de recipients per contenir salaons de la forma Dressel 7-11 (núm. 344 i 345). És possible que també es pugui incloure dins d'aquest grup un tercer fragment de vora, llisa i molt exvasada (núm. 351). Aquesta diversitat en els perfils dels llavis és un tret característic dels recipients sud-hispànics per salaons de les dècades finals del segle I aC. L'estudi del material amfòric d'alguns centres terrissers, com Cerro del Mar, ho demostra clarament (ARTEAGA 1985: 230).

Estan també ben representades, si bé en menor quantitat, les àmfors provinents de la Península Itàlica. Amb un nombre de quatre peces, un 8,88 %, són majoritaris els envasos vinaris del litoral tirrènic del tipus Dressel 1, molt freqüents en els jaciments tardo-republicans de Catalunya (núm. 339 a 342) (NOLLA, NIETO 1989). L'àrea de l'Adriàtic també està representada amb dues àmfors de la forma Lamboglia 2 (núm. 337 i 338).

A l'estrat també hi ha envasos d'origen nordafricà: una vora d'àmfora tripolitana del tipus Van der Weerf 3 (núm. 333) i dos fragments d'àmfora púnica de la forma Mañá C2 (núm. 335 i 336). Aquests tipus africans estan ben documentats en nivells de la primera meitat de segle I aC de l'*oppidum* ibèric de Burriac (MIRÓ, PUJOL, GARCÍA 1988: 26 i s.). Finalment, hem destacar la presència d'un recipient d'origen oriental, una àmfora vinària de nanses bífides (núm. 332).

El conjunt de recipients amfòrics d'aquest estrat és molt homogeni i es correspon perfectament amb la cronologia proporcionada per les vaixelles de taula. Pel que fa als productes, s'observa un marcat predomini dels recipients vinaris, la majoria dels quals són, òbviament, d'origen tarraconense. Ocupen el segon lloc les àmfors, de diverses procedències, per portar oli, seguides dels recipients per salaons. Les àmfors d'origen hispànic dominen clarament el repertori, ja que representen el 75,4% del total.

#### \* Procedència geogràfica

- Tarraconense: 21 (46,6 %)
- Sud d'Hispania: 13 (28,8 %)
- Península Itàlica: 6 (13,3 %)
- Nord d'Àfrica/Estret de Gibraltar: 4 (8,8 %)
- Mediterrània Oriental: 1 (2,2 %)

\* Tipologies

- Dressel 2/4 oriental: 1 (2,22 %)
- Africana indeter.: 1 (2,22 %)
- Tripolitana: 1 (2,22 %)
- Mañá C-2: 2 (4,44 %)
- Lamboglia 2: 2 (4,44 %)
- Dressel 1 itàlica: 4 (8,8 %)
- Dressel 12: 1 (2,22 %)
- Dressel 7-11: 2 (4,44 %)
- Haltern 70: 5 (11,11 %)
- Oberaden 83: 4 (8,88 %)
- Bètica indet.: 1 (2,22 %)
- Dressel 1/laietana: 2 (4,44 %)
- Lamboglia 2/laietana: 1 (2,22 %)
- Tarraconense 1/Laietana 1: 4 (8,88 %)
- Pascual 1: 14 (31,11 %)

\* Contingut

- vi: 25 (55,5 %)
- conserves: 11 (24,4 %)
- oli: 6 (13,3 %)
- indeterminat: 3 (6,6 %)

Dolia (núm. 386 a 388)

D'aquests grans contenidors s'han trobat un nombre mínim de tres peces, un 0,91 % del total de la ceràmica de l'estrat. La forma de les vores és pràcticament similar en els tres casos, tret de petites variacions de gruix i de detall. Els diàmetres giren a l'entorn dels 52-54 cm.

La cronologia

El marc cronològic de la UE 1003, establert per la presència de certes formes i serveis de la t.s. itàlica, se situa, a grans trets, entre els anys 40-30 a. C. i el canvi d'era. La t.s. itàlica inclou un total de setze peces que suposen el 4'89% de totes les ceràmiques. Malgrat el limitat nombre de formes, aquest conjunt permet realitzar algunes precisions cronològiques dins del marc proposat.

Alguns dels perfils identificats corresponen a les primeres fases de les produccions itàliques, tal com les defineix Goudineau. Es tracta, en concret, dels plats de la forma Goud. 1, que apareixen a la dècada 50-40 aC i que no semblen arribar a August (ATLANTE II 1985: 380; CONSPECTUS 1990: 52). També és antiga la forma Goud. 6, que podria arribar fins a la dècada 20-10 aC (ATLANTE II 1985: 382; CONSPECTUS 1990: 68).

La gran majoria del material, però, se situa clarament en un moment més avançat, dins el període central del principat d'August. A aquest moment corresponen les copes que s'agrupen dins els tipus Consp. 14.1 i 2 (Goud. 13, 16, 18), que trobem, en algun cas cap al 25-20 i que són especialment abundants a partir de 15-10 aC, quan són fabricades tant pels tallers itàlics com per els de Lió (ATLANTE II, 1985: 389; CONSPECTUS 1990: 76).

Al mateix moment corresponen els fragments de plat de perfils molt articulats que s'inclouen dins els grups Atlante VIII i Consp. 12, produïts a partir del 15 aC (ATLANTE II 1985: 382; CONSPECTUS 1990: 72). La resta de peces (un got Goud. 22 i una marca) encaixen perfectament en aquest marc.

Es desprèn de l'anterior que dominen clarament les formes que es poden integrar en els serveis presents en els campaments romans del *limes* que corresponen a una cronologia de 15/10 aC fins a canvi d'era.

Quant a l'aportació cronològica que aporten les àmfores cal posar de relleu que l'àmfora majoritària en aquest estrat és la de la forma Pascual 1, típica de contextos augustians; destaca l'absència de l'àmfora tarraconense de la forma Dressel 2-4, que apareix molt poc abans del canvi d'era.

**PLAÇA DE LA PEIXATERIA, 1987**Ceràmiques de vernís negre (núm. 389 a 417)

S'ha identificat un nombre mínim de vint-i-dues peces (un 16,92 % del total del material), que corresponen a les següents produccions:

**Campaniana A.** D'aquesta producció s'han identificat un nombre mínim de tres peces (núm. 389 a 391), que representen el 13,64 % del conjunt de materials de vernís negre d'aquest estrat. Les tres peces són de la varietat tardana d'aquesta producció. Les formes presents són dos plats de la forma Lamb.5/7-Morel 2250 (núm. 389 i 390) i una copa de la forma Lamb. 31/Morel 2950 (núm. 391).

**Campaniana del grup B.** És el grup més abundant del conjunt de materials de vernís negre d'aquest estrat. Amb un nombre mínim de catorze peces (núm. 392 al 411), representa un 63,63 % del total de vernís negre de l'estrat.

La producció nord-campaniana? d'aquest grup de les B és la més abundant. S'han identificat un nom-

bre mínim de 8 peces, un 57,14 % del total del grup (núm. 392 a 401 i 405). S'han trobat les formes Lamb. 1, 3, 5 i 7. Amb tres individus, la forma Lamb. 1 (Morel 2320 en general i Morel 2361 la núm. 392) és la més abundant, un 37,50 % del total de la producció. De la forma Lamb. 3 hi ha un nombre mínim de dues peces (Morel 7550 en general i Morel 7553 la núm. 397), un 25 % del total de la producció. Hi ha dos exemplars de plats de la forma Lamb. 5, que corresponen als tipus Morel 2250 (núm. 389 i 400) i Morel 2280 (núm. 399), que representa un 25 % del total de la producció. Només es trobà una sola peça (núm. 405) de la forma Lamb. 7/Morel 2280, un 12,50 % del total de la producció.

Identificable amb les produccions emporitanes de E. Sanmartí s'han trobat un nombre mínim de cinc peces, un 35,71 % del grup B (núm. 402 a 404 i 407, 408 i 410). D'aquest tipus hi ha dues formes representades: el vas de la forma Lamb. 1 (Morel 2320, núm. 403 i 404 i Morel 2361 a o 2311 a, núm. 402) i els plats de la forma Lamb. 5 (Morel 2250 pels núm. 406, 407 i 408). Percentualment, la forma més abundant és el plat Lamb. 5, amb un 50 % del total de la producció emporitana, seguit dels vasos de la forma Lamb. 1, un 33,34 %, i dels plats de la forma Lamb. 7, un 16,67 % del total de la producció.

Tipològicament, el plat núm. 411 és assimilable al tipus Morel 2284 e1. L'exemple que il·lustra aquesta forma a la tipologia de J.P. Morel es classificat com una producció B-oide. Si bé aquesta forma és similar als plats trobats al derelict de la rada de Marsella, entre l'illa Plane i la de Riou (LEQUEMENT i LIOU 1976), no poden considerar-se paral·lels, atès que aquells són produccions Aretines de vernís negre. Els únics paral·lels, quant a forma i característiques tècniques, són un conjunt de peces trobades al jaciment romà de Magdalensberg. J.P. Morel (MOREL 1981) atribueix aquestes peces, amb interrogants, a una producció local o regional de la zona d'Aquileia, a un taller anomenat *Poröses Fabrikat* que funcionà durant el segle I aC. J.P. Morel data les peces trobades a Magdalensberg de la segona meitat del segle I aC.

**Imitacions en gris de les ceràmiques de vernís negre.** En total hi ha un nombre mínim de 4 peces (núm. 413 a 417), que representa un 18,19 % del total de les produccions de vernís negre. Quant a formes hi ha la Lamb. 1/Morel 2320 (núm. 413), un possible plat de la forma Lamb. 5 ò 7 (núm. 415), una vora d'un plat de la forma Lamb. 7/Morel 2270 o 2280 (núm. 416) i una vora d'un vas de forma indeterminable (núm. 417). Si bé no s'ha trobat cap forma sencera,

s'observa que són imitacions força fidels a les formes imitades. En el cos dels vasos de la forma Lamb. 1, per sota de la vora, hi ha les acanaladures típiques dels models que imiten i en el fons de plat veiem que també hi ha estries decoratives tant a l'interior com a l'exterior del fons. La peça núm. 416 té característiques similars a les de les produccions sistematitzades com a grup de Madà (PUJOL, ZAMORA, GARCÍA 1996-1997).

**Produccions siciliotes.** Associables, per la pasta i acabat, a produccions fabricades a l'illa de Sicília, només s'ha identificat una peça (núm. 412), que representa un 4,55 % del total de les produccions de vernís negre. El vas no té un equivalent clar amb cap de les formes sistematitzades per Lamboglia. Recorda, però, els tipus Morel 1161 a1 o 1162 a1, la primera relacionada amb una producció local o regional de l'àrea de Siracusa i la segona classificada com a campaniana C. La peça en qüestió pot ser associable a una producció siciliota relacionada amb el món de les campanianes C o les seves imitacions.

#### T.s. itàlica (núm. 418 a 423)

D'aquesta unitat estratigràfica es conserven cinc fragments de vores (núm. 418 a 422), un peu de vas (núm. 423) i dos fons amb marca de terrisser (núm. 424 i 425). Aquests fragments equivalen a un nombre mínim de cinc peces, un 3,84 % del total de les produccions de l'estrat.

El vas núm. 418 correspon a un plat del tipus Goudineau 1 (Consp. núm. 1). Es tracta de plats de poca fondària, amb parets rectes i inclinades a l'exterior amb un angle ben marcat en el fons. Goudineau considera el tipus 1 el més antic del repertori de la t.s. itàlica, amb una data d'aparició, proposada a partir dels materials de Bolsena, anterior a l'any 40 aC (es troba en el nivell 3 de les zones B i C d'aquest jaciment, que es data entre el 80/70 aC i el 30 aC). És una forma, doncs, que s'inclou dins de les produccions arcaïques (GOUDINEAU 1968: 278, 279 i 285). La peça núm. 419 podria correspondre a una copa de la forma Goudineau 2 (Consp. núm. 7). Com la forma anterior sembla ser una de les primeres formes fabricades pels tallers itàlics abans del 40 aC (GOUDINEAU 1968), si bé aquesta podia haver arribat fins a època augustiana (CONSPECTUS 1990: 64)

El núm. 420 és un fragment de vora i paret d'un plat del tipus Goudineau 6 (Consp. núm. 10.1). Aquests plats es caracteritzen per tenir un llavi penjant, molt marcat i diferenciat de la paret, amb una acanaladura

al punt d'unió (GOUDINEAU 1968: 283). Dins d'aquest grup general poden distingir-se algunes variants. Segons Goudineau, el moment d'aparició d'aquests vasos, amb llavi gairebé vertical i amb revora per sota del nivell superior d'aquest, pot situar-se amb anterioritat al 30 aC i no arribà fins més enllà del 15 aC (GOUDINEAU 1968: 285; ATLANTE II 1985: 382). Així mateix, aquesta forma pot incloure's dins del servei la de Fellmann. Com a forma arcaica té similituds amb els tipus de vernís negre Morel 1174, Morel 1432 i Morel 1441 (ATLANTE II 1985: 382).

El fragment núm. 421 correspon a la vora i part de la paret d'un vas de forma assimilable al tipus Goudineau 7 (GOUDINEAU 1968: 284). És una copeta amb parets exvasades, de vegades amb un perfil lleugerament còncau (és el cas del fragment núm. 122), i fons amb peu anular. La principal característica d'aquest tipus és un llavi molt penjant, ben destacat de la paret i amb la part superior -en el punt d'unió amb la paret- solcada per una acanaladura més o menys ampla i profunda. Pot trobar-se, en ocasions, una estria a la superfície interna de la paret. Aquesta és la característica de la variant més antiga del servei I, l'la, definit per Fellmann qui situa la seva aparició, com a mínim, abans del 20 aC. D'altra banda, Goudineau situa el seu tipus 7 dins de les formes arcaiques, amb una data d'aparició vers el 30 aC (GOUDINEAU 1968: 284). No sembla que arribés fins l'època d'August. Com altres formes d'aquest grup la, la 7 té relacions evidents amb les formes del vernís negre Morel 1252 i Morel 1253 (ATLANTE II 1985: 387).

El fragment núm. 422, malgrat ser molt petit, sembla poder relacionar-se amb el tipus Goudineau 16 (Conspectus núm. 14.1). Són petites copes de peu anular i cos troncocònic, amb parets obertes a l'exterior amb un perfil còncau. Té el llavi penjant i una estria a la part superior, amb un petit graó intern. Aquest és el llavi típic del servei de taula lb definit per E. Vogt i R. Fellmann, a partir de materials de Zurich i Basilea (ATLANTE II 1985: 388). Goudineau proposa per aquesta forma una data d'aparició en torn del 15 aC (GOUDINEAU 1968: 291), essent molt popular a partir del 15-10 aC (ATLANTE II 1985: 289). Goudineau la inclou dins de les formes primerenques que es troben a Bolsena, en el nivell 2c de la zona B, amb una cronologia de 30-15/12 aC (GOUDINEAU 1968: 286), la qual cosa coincideix amb la cronologia donada per Fellmann, qui situa el servei lb entre el 20 i el 10 aC.

El fons núm. 423 correspon a una forma no identificada, possiblement una petita copa de peu anular

(el que es conserva de l'arrencament de la paret fa pensar en un perfil oblic).

Els fragments núm. 424 i 425 corresponen a fons de vasos de formes incertes. Ambdós presenten marques de terrisser de lectura difícil, perquè en un la impressió és defectuosa i en l'altre manca quasi bé tota la part central del fons. El fons núm. 424 té un segell, possiblement rectangular, amb els noms distribuïts en un doble registre. La lectura és la següent: ( ) CA / ( ) ITI. Un paral.lel proper pot ser CACA ( )/TITI NEPOTIS, conegut a Roma, Elx i Solunto (C.V. Arr. 2016). Com en el nostre cas, aquest segell és rectangular i de doble registre, encara que la grafia i la unió entre lletres és un xic diferent. Un altre exemplar, més semblant a C.V. Arr. 2016 el recull Goudineau a Bolsena (GOUDINEAU, 1968, 160-161, marca 40 i fig. 1, pàg. 162): CACA (los) C TITI NE (potis). En desconèixer la forma sobre la que fou aplicat aquest segell, no podem donar una cronologia ni tan sols aproximada. L'exemplar de Bolsena pertany al tipus Goudineau 3 (Conspectus núm. 30.1.1), que s'inclou dins de les formes arcaiques, amb una data d'aparició anterior al 30 aC (GOUDINEAU 1968: 282), encara que recollit en un context que l'autor situa entre l'any 1 i el 5 dC (dipòsit 2B de la zona B). Si més no, sembla ser que el tipus 3 perdurà fins després del 15 aC. El fragment núm. 425 té més dificultats de lectura i d'interpretació. Com l'anterior té un nom amb lletres en relleu dins d'un segell. No es pot establir la forma d'aquest ni la lectura completa, potser ILI ( ). No n'hem trobat cap paral.lel.

#### **Ceràmiques de parets fines** (núm. 426 a 433)

Els fragments trobats d'aquestes produccions ceràmiques són escassos, i tan sols alguns fragments s'han pogut classificar amb fiabilitat. En total s'han identificat un nombre mínim de 8 peces, el que representa un 6,15 % del total del conjunt de l'estrat. Exceptuant una peça, que és d'origen local (no dibuixada), la resta són d'origen italià.

Les peces núm. 426 i 427 més dues que no han estat dibuixades pertanyen a la forma II de Mayet (50 % de la producció), que són gots de cos fusiforme o ovoide. La manca del perfil sencer de les peces fa difícil relacionar-les amb alguna de les variants del tipus II de Mayet. La cronologia que proposa l'autora, molt àmplia, és de finals del segle II aC i primera meitat del segle I aC.

Amb un sol exemplar també s'han trobat en aquest estrat fragments de gots de la formes Mayet III (núm.



428), Mayet XIV A (núm. 429), Mayet XII (no dibuixat) i una vora d'un got de difícil classificació (núm. 430). Cada un d'ells representa el 12'5% del total de la producció de parets fines.

Quant als fons, apuntem només la possibilitat que el núm. 431 correspongui a un got de la forma Mayet II o III, i que el núm. 432 pertanyi a la base d'un got de la forma Mayet III, perquè alguns exemplars d'aquest darrer tipus tenen un fons lleugerament còncau i una motllura que fa de peu, semblant al que aquí es presenta.

#### **Llànties** (núm. 434)

Només s'ha trobat un sol fragment, que equival a un 0,76 % del total ceràmic de l'estrat. La llàntia és d'origen itàlic, té la pasta de color gris i conserva restes d'un engalbat negre mat, mal conservat a conseqüència d'una deficient aplicació, que originàriament devia cobrir tota la superfície de la peça. Tipològicament la peça correspon a la forma Dressel 4, característica de finals de la República Romana.

#### **Ceràmiques de cuina i comunes d'origen itàlic** (núm. 435 a 441)

En total s'han trobat un nombre mínim de vuit peces, que representa un 6'15% del total de les produccions ceràmiques de l'estrat.

De ceràmica amb engalba interior del tipus «roig pompejà» s'han trobat un nombre mínim de tres peces diferents (núm. 435, 436 i 437), que representen un 37'5% del total de les ceràmiques de cuina i comunes itàliques.

De les tres vores trobades, la núm. 437, que correspon al tipus Aguarod 3/Luni 1, té un engruïment de forma ametllada i les núm. 435 i 436, del tipus Aguarod 6/Luni 5, tenen una vora llisa.

Els plats de la forma Aguarod 6/Luni 5 foren un dels tipus més tardans de la producció, alhora que un dels més difosos. Sembla ser que es començaren a fabricar en els darrers decennis del segle I dC i s'utilitzaren fins a finals del segle I dC. En contextos de cronologies similars al nostre es troben a Oberaden (12-8 aC); en els nivells augustians d'*Albintimilium* (estrat V, 10 aC-20 dC) (LAMBOGLIA 1950: 57); i a *Pollentia*, nivell II, des d'inicis de l'època augustiana fins a mitjans del segle I dC (VEGAS 1964: 23 i fig. 4 i 7). També es troben vasos d'aquest tipus, amb parets

primes i molt obertes, a Dangstetten, campament que té una cronologia de 15/12 aC a 9 aC (FINGERLIN 1986: *fundsteller* 221, núm. 25; 301, núm. 1; 501 núm. 7 i 585 núm. 60).

També d'origen itàlic són les cassoles de vora bifida, del tipus Aguarod 4/Vegas 14 (núm. 438 i 439) i els plats tapadora (no dibuixats), ambdues formes representades per un nombre mínim d'una peça per cada una.

Cal esmentar finalment la presència de dos fons d'ungüentaris (núm. 440 i 441), un 25% del total de les produccions itàliques comunes. Aquestes peces de tipologia ben definida i escassa evolució formal es troben abundantment en nivells datables al segle I aC en jaciments com *Albintimilium*, estrat VI (LAMBOGLIA 1950: 61, fig. 23 11), Numància, Oberaden, Haltern, *Pollentia* (VEGAS 1964: 35 i 36) (VEGAS 1973: 153 i 154), Cosa (DYSON 1976: 108 i 109) i Burriac (MIRÓ, PUJOL, GARCÍA 1988: 61 i 79).

#### **Ceràmica grisa ibèrica** (núm. 442 a 452)

D'aquesta producció hem identificat un nombre mínim de vuit peces, la qual cosa representa un 6'15% del total de la ceràmica de l'estrat.

Les dues formes més usuals són les gerretes de perfil bicònic i els bols. Les gerretes bicòniques presenten fonamentalment dos tipus de vores: les exvasades, que segueixen la tradició de les gerretes típiques dels segles IV al II aC, i les vores verticals motllurades característiques del segle I aC (núm. 442 i 443). Els bols/escudelles (núm. 446-449) es diferencien per la inclinació de les seves vores.

Quant a pastes, n'hi ha de dos tipus: de totalment grises (núm. 442, 445, 447, 448, 449 451) i del tipus sandvitx, amb els extrems grisos i el centre amarronat (núm. 443, 444, 446 i 452). El primer tipus és característic de tota la producció, el segon tipus és més característic dels vasos del segle I aC.

S'han documentat tres tipus d'acabats en les superfícies exteriors: polit, allisat i groller. Tan sols una peça, la núm. 442 té un acabat molt acurat, està tan finament polida que quasi bé és un brunyit. La majoria de les peces, però, tenen un allisat fi exterior aconseguit quan s'aplicava una lleugera engalba, força ben adherida, i feta, segurament, amb la mateixa argila amb què es fabricava la peça. Un altre grup de pe-

ces, les núm. 446, 448 i 449, tenen unes superfícies d'acabat poc acurat, i poden, en algun cas, presentar una coloració marró. Aquesta característica es dona en les peces que tenen les pastes de tipus sandvitx.

#### **Ceràmica ibèrica d'engalba blanca** (núm. 453-458)

Producció representada per un nombre mínim de sis peces, un 4'61% del total de les produccions ceràmiques de la UE.

La forma més abundant és la gerra, tant els bocals (núm. 453 i 454), com les gerres de boca de diàmetre gran i llavi exvasat i motllurat (núm. 457 i 458). És de destacar una gerra de coll cilíndric i llavi en forma de visera i reentrant (núm. 456). També hem trobat una vora d'olla de coll escanyat (núm. 455).

#### **Ceràmica ibèrica comuna a torn** (núm. 459 a 469)

S'ha identificat un nombre mínim d'onze peces, que representa un 8'46% del total de l'estrat.

Són peces produïdes, segurament, en tallers locals, com a molt de les rodalies, amb pastes força depurades en la majoria dels casos i amb dos tipus bàsics de cuita: l'oxidant, que dona una coloració que varia entre el beix, ataronjat, vermell i marró, i la mixta, que origina les pastes sandvitx. Els acabats exteriors solen ser allisats i tan sols una peça té una decoració pintada (núm. 461).

Pel que fa a les formes, el repertori més ampli pertany a peces amb una funció de transport, reserva i/o emmagatzematge, així tenim fragments de gerres de diversos tipus (núm. 463, 464, 466, 457, 458, i 461), amforetes (núm. 469), atuells de gran capacitat (núm. 467 i 468) i olles de coll escanyat (núm. 459). També hi han peces que podien formar part de la vaixel·la de taula, com el bol (núm. 460) i el *kalathos* (núm. 462), encara que la funció d'aquest darrer no sigui gaire clara.

#### **Ceràmica ibèrica feta a mà** (núm. 470 a 474)

Amb un nombre mínim de cinc exemplars, representa el 3'84% del total de la ceràmica de l'estrat.

Cap dels fragments trobats no conserva decoració i les seves formes són força senzilles i funcionals, essent la més freqüent l'olla (núm. 470 a 472), si bé també hi ha d'altres tipus de peces de forma incerta (núm. 473 i 474). Totes aquestes peces presenten la superfície ennegrida per l'acció del foc.

#### **Ceràmica comuna romana** (núm. 475 a 485)

S'han identificat un nombre mínim de dotze peces, que representa un 9'23% del total de l'estrat.

Les gerres i olles són les formes millor representades. Hi ha peces de vora exvasada senzilla (núm. 477 i 479), motllurada (núm. 478 i 480) o reentrant (núm. 476). La vaixel·la de taula està representada per una mena de copa (núm. 475) que té el cos decorat amb motlures. També s'han trobat els grans contenidors per a emmagatzemar (núm. 481), així com tapadores (núm. 482 i 483) i canelobres (núm. 484 i 485).

#### **Ceràmica de cuina romana** (núm. 486 a 495)

Grup constituït per un nombre mínim de nou peces, un 6'92% del total de l'estrat.

Les formes són senzilles i funcionals, essent les més usuals les olles, amb vora exvasada i freqüentment un petit solc a l'interior per sostenir una tapadora (núm. 490 a 495), i les cassoles (núm. 486 a 489). Són les peces que de forma progressiva substituïren definitivament en la cuina les ceràmiques ibèriques fetes a mà.

No tenen una decoració complexa, tan sols unes motlures per sota de la vora d'algunes olles (núm. 488 i 491). En el cas de les cassoles (núm. 486) les nanses massisses són aplicades a la mateixa vora o a prop d'ella i tenen una decoració digital molt simple feta abans de la cuita.

#### **Morters** (núm. 528 a 530)

S'han trobat un nombre mínim de tres peces, un 2'3% del total de ceràmiques de l'estrat.

El fragment núm. 528 és d'origen italià, de la Campània, i és del tipus *Emporiae* 36.2. Els altres dos (núm. 529 i 530) són de la Tarraconense. Tipològicament, la peça núm. 529 podria considerar-se una imitació local de la forma *Emporiae* 36.2. Aquesta peça està decorada amb un cordó aplicat i impressions digitals. L'altre fragment, el núm. 530, té una forma força coneguda en morters de fabricació local.

#### **Àmfores** (núm. 496 a 527)

Constitueixen numèricament un important conjunt dins del total de materials ceràmics de l'estrat. S'han

identificat un nombre mínim de trenta-dues peces, que representen un 24'61% del total. Quant a l'origen d'aquestes produccions hi ha presents dos envasos provinents de l'àrea nord-africana (Tunísia i la zona de l'Estret de Gibraltar), un 6'25% del total d'àmfores; tres exemplars del sud d'Hispania (Dressel 12 i Haltern 70), un 9'38%; un envàs d'origen italià, un 3'13%; i 26 exemplars de la Tarraconense (Dressel 1/laietana, Tarraconense 1/Laietana 1 i Pascual 1), un 81'25%. S'observa, doncs, d'entrada, el predomini de les àmfores fabricades a la Tarraconense. Majoritàriament, són àmfores vinàries.

Al tipus amfòric de les Mañá C-2 pertanyen dos fragments (núm. 496 i 497), que presenten com a característiques típiques una vora molt oberta i de gran diàmetre i amb un llavi motllurat, més o menys penjant. El fet de no disposar del perfil sencer de cap de les peces i les diverses variants dels llavis fa difícil de precisar l'atribució d'aquests fragments als sub-tipus C2 a o C2 b establerts per J. Ramon (RAMON 1981: 10 i 11) i acceptats per V. Guerrero (GUERRERO 1986: 162 i s.). Aquesta forma amb una cronologia de segles II i I aC i amb una àmplia zona de producció (nord d'Àfrica entre Tunísia i Marroc i, possiblement, Andalusia) té una difusió important a les costes de la Mediterrània occidental (RAMON 1981: 25 i s.). Troballes fetes a València (FERNÁNDEZ 1984: núm. 60 i fig. 11; núm. 96 i 97 i fig. 15) concreten un xic més el moment de major expansió, que es situa entre 175-125 aC pel sub-tipus C2 a i 125-50/30 aC pel sub-tipus C2 b (GUERRERO 1986: 163 i s.). En els jaciments de l'època augustiana, la presència d'aquesta forma disminueix, si bé encara es troben en els nivells corresponents a aquest moment de Mont Beuvray, Ostia i Beló (VAN DER WERFF 1977-79: 178).

Quant als exemplars sud-hispànics, el fragment de vora núm. 499 pot atribuir-se al tipus Dressel 12. Els paral·lels més propers del fragment que presentem s'han trobat en una sèrie de derelictes amb cronologia de segle I aC, especialment de la segona meitat. És el cas del derelict de Titan (BENOIT 1956: 24 i fig. 12; BENOIT 1958: 5 i s.; TAILLIEZ 1961: 185 i fig. 4; MOREL 1981: 64), Conglué B (TCHERNIA 1969: 483 i s. i fig. 35), Tour Sainte-Marie, amb una cronologia més avançada, d'inicis del segle I dC (TCHERNIA 1969: 498 i s. fig. 53 c-d), Sud-Perduto, datable a l'època augustiana (LIOU 1982: 450, fig. 14; ARCHEOLOGIE SOUS-MARINE 1985: 103) i Cap Bear 3, derelict amb un carregament d'àmfores Dressel 1B, Pascual 1 i Dressel 12 (aquestes molt

similars a les del derelict de Titan), que se situa en el tercer quart del segle I aC (LIOU, POMEY 1985: 547 i s. figs. 2 i 3). En tots aquests casos les àmfores del tipus Dressel 12 tenen llavis més o menys exvasats, de secció el·líptica i amb un llistell a sota, en el punt d'unió entre el llavi i el coll.

Al tipus amfòric sud-hispànic Haltern 70 cal associar els exemplars núm. 500 i 501. Ambdós mostren el mateix llavi recte, inclinat a l'exterior, amb un lleuger bisell, tot formant un graó ben proporcionat respecte al coll. Aquest graó és més suau en el segon fragment, on s'observa un engruïment o moltllura poc marcada.

Les àmfores d'origen italià estan representades per l'exemplar núm. 498. Per les característiques de la pasta, es tracta d'una àmfora fabricada a l'àrea de la Campània. Tanmateix, no hem pogut esbrinar a quin tipus amfòric pertany.

Pel que fa a les produccions fetes a la Tarraconense, el fragment de vora núm. 502 és l'únic relacionable amb el tipus Dressel 1/laietana, àmfores que imiten els envasos italics del tipus Dressel 1. Representa el 3'85% de les àmfores fabricades a la Tarraconense i el 3'13% del total de les àmfores de l'estrat. La seva pasta és la típica tarraconense. A mida que es van excavant jaciments de la Laietània amb contextos de segon quart i segona meitat del segle I aC, es té més informació d'aquest tipus d'àmfora. Alguns d'aquests jaciments han proporcionat suficient informació com per intentar sistematitzar aquests envasos vinàries. Així, les troballes fetes a l'*oppidum* ibèric de Burriac, a Iluro, a *Baetulo* i a diversos jaciments rurals han permès la seva diferenciació i datació (MIRÓ, PUJOL, GARCÍA 1988; COMAS, MARTÍN, MATAMOROS, MIRÓ 1987; PUERTA, RODRÍGUEZ 1987: 188; GARCÍA, GURRI 1996-1997).

El tipus amfòric Tarraconense 1/Laietana 1 està representat per un total d'onze peces diferents (núm. 503 a 514), que representen el 42'31% del total de les àmfores d'origen tarraconense i el 34'38% del total de les àmfores de l'estrat. L'estat fragmentari en què es trobaren no permet fer una descripció general de la forma, només permet assenyalar alguns trets característics de les vores i, en el cas d'algunes peces (núm. 503, 504 i 514), del coll i nanses. Tenen llavis poc alts i més o menys exvasats, amb la part superior arrodonida. El perfil pot ser recte o tenir un engruïment a l'extrem superior (en alguns exemplars, molt destacat, com en el cas dels fragments núm. 507 i 514). En conjunt, el llavi destaca respecte del

coll per un o dos graons. Els fragments núm. 503 i 514 permeten observar que aquestes àmfores tenen un coll robust i ample, amb parets lleugerament obertes i nanses que arranquen de sota del mateix llavi. El fragment núm. 514 correspon a una peça formada per excés de cuïta. La seva difusió confirma una cronologia situable dins de la segona meitat del segle I aC.

El tipus amfòric més abundant dels trobats a la Plaça de la Peixateria és el Pascual 1. Amb un nombre mínim de catorze peces (núm. 515 a 527) representa el 53'85% de les produccions tarraconenses i el 43'75% del total de les àmfores de l'estrat. Només disposem de fragments molt petits de la vora i, en algun cas (núm. 516 i 517), de l'inici del coll.

Les àmfores del tipus Pascual 1 i el que representen a l'àmbit de la producció i comercialització del vi de la Tarraconense són prou conegudes des dels estudis de R. Pascual (PASCUAL 1962: 334 a 245; PASCUAL 1977, 47 a 96; TCHERNIA 1971: 38 a 85; TCHERNIA, ZEVI 1972: 35 a 67; MIRÓ 1988). Són uns recipients que s'utilitzaren per a l'exportació del vi produït a la zona cap a les Gàl·lies, Britània, *limes* germànic i península Itàlica (especialment Roma) des de finals del segle I aC i durant bona part del segle següent. La seva presència al jaciment d'Iluro, en nivells d'època augustiana, no és gens estranya. Igualment, el seu caràcter predominant en els estrats romans de la Plaça de la Peixateria confirma la importància com a principal envàs vinari després d'un període inicial de coexistència amb altres tipus, com la Dressel 1/laietana i la Tarraconense 1/Laietana 1, substituïts a les darreries del segle I aC.

#### \* Procedència geogràfica

- Tarraconense: 26 (81'25%)
- Sud d'Hispania: 3 (9'37%)
- Península Itàlica: 1 (3'12%)
- Nord d'Àfrica/Estret de Gibraltar: 2 (6'25%)

#### \* Tipologies

- Mañá C-2: 2 (6'25%)
- Itàlica indeterminada: 1 (3'12%)
- Dressel 12: 1 (3'12%)
- Haltern 70: 2 (6'25%)
- Dressel 1/laietana: 1 (3'12%)
- Tarraconense 1/Laietana 1: 11 (34'37%)
- Pascual 1: 14 (43'75%)

#### \* Contingut

- vi: 26 (81'25%)
- conserves: 5 (15'6%)
- indeterminat: 1 (3'12%)

#### La cronologia

Per datar l'estrat 2005 cal analitzar el conjunt de materials de t.s. itàlica, ja que aquests són els materials més moderns amb cronologia precisa. La presència d'aquests materials fixa el terme *post quem* cap el 40-30 aC, moment en què comença a arribar aquest tipus ceràmic. Si més no aquesta és la cronologia proposada per l'arribada i generalització d'aquests materials a Empúries (SANMARTÍ 1978). Aquesta data coincideix amb la de l'abandonament definitiu de l'*oppidum* ibèric de Burriac, datat entre 50-40 aC (MIRÓ, PUJOL, GARCÍA 1988: 110-111), on no hi és present la t.s. itàlica. L'única producció itàlica de vernís vermell que s'ha trobat a Burriac és una pre-aretina.

El terme *ante quem* el proporciona l'absència a l'estrat de les àmfores tarraconenses del tipus Dressel 2-4, l'inici de fabricació de les quals es data en el darrer decenni del segle I aC. D'entrada, doncs, aquest estrat té un marc cronològic ampli comprès entre l'any 40 aC i el 10 aC/canvi d'era.

Si considerem la cronologia de les formes de t.s. itàlica podrem concretar més la cronologia de l'estrat. Els plats de la forma Goudineau 1 i les copes de la forma Goudineau 2 foren de les primeres produccions dels tallers d'Arezzo i s'exportaren arreu. No formaven part de cap servei de taula i segurament servien per obrir mercats, ocupats fins el moment per les produccions de vernís negre. Goudineau data les primeres produccions d'aquestes formes en un moment immediatament anterior a l'any 40 aC, i estigueren en ús entre els anys 40-30 aC, moment d'aparició del primer servei de taula definit per Fellmann. Les formes Goudineau 6 i Goudineau 7 formaven part del servei 1-a de Fellmann, el qual sembla que ja estigué en ús poc abans de l'any 20 aC. La copa de la forma Goudineau 16 pertany al servei de taula 1-b de Fellmann, que data la seva utilització entre els anys 20-10 aC. Aquesta datació coincideix amb la que Goudineau proposa: com a molt tard aparegué cap el 15 aC. Tenint en compte aquestes dades, proposem una cronologia per la formació d'aquest estrat entre els anys 15 aC-canvi d'era. Cal tenir present, d'altra banda, que en l'estrat 2005 no

es trobà cap fragment ceràmic de t.s. itàlica classificable dins del servei de taula 1-c de Fellmann, que es data de dins de la dècada següent, entre el 10 aC i el canvi d'era.

## CONCLUSIONS

Si bé l'anàlisi tipològica i quantitativa dels materials trobats en les excavacions de la Plaça de la Peixateria i del núm. 55-57 del Carrer Barcelona és bàsica per poder afinar la cronologia de formació dels estrats, cal analitzar també la documentació i el context arqueològic on aparegueren, perquè la seva contextualització ha de permetre una interpretació acurada d'ambdues excavacions i la comprensió del procés de formació dels estrats.

La UE 2005 de la Plaça de la Peixateria cobria el sòl natural (UE 2007), era de formació horitzontal i oscil.lava entre els 1,24 m i els 2,45 m de potència. No se'n trobà cap estructura. Les característiques sedimentològiques i potència de l'estrat, la quantitat i disposició del material trobat, i una cronologia precisa de formació, són elements suficients que semblen indicar que l'estrat es formà artificialment en abocar-hi terres per anivellar o aplanar el sector, és a dir, és tracta d'un terraplè.

La UE 1003 del núm. 55-57 del Carrer Barcelona cobria el sòl natural (UE 1004), les seves característiques físiques eren similars a les de l'estrat UE 2005 de la Plaça de la Peixateria, i la seva potència mitjana era de 1'50 m. Era un estrat que cal interpretar com un sediment format artificialment en un moment molt concret per terraplenar el sector.

Topogràficament, l'àrea on es realitzaren les dues excavacions se situa al límit de migdia de la ciutat romana d'Iluro, poc abans del pendent sud del promontori on s'assentà la ciutat. Les darreres excavacions efectuades l'any 1996 als immobles núm. 38 i 45 del Carrer Barcelona, semblen demostrar que el sector excavat de la Plaça de la Peixateria encara estaria situat a l'interior del recinte emmurallat de la ciutat.

La hipotètica proximitat de la muralla romana i l'horitzontalitat dels estrats fan que els interpretem com un terraplè d'anivellament. Una part d'aquest terraplè molt possiblement acollia, cas d'haver-n'hi, l'*intervallum* de la ciutat, l'altra part, en no haver-se localitzat estructures podria interpretar-se com un espai obert.

El terraplenament del sector es degué aprofitar per abocar-hi deixalles, la majoria domèstiques, la qual cosa explicaria la gran quantitat de material arqueològic trobat, més si és té en compte que s'excavà una ínfima part del sector. La gran majoria del material arqueològic trobat no correspon a moments cronològics massa diferents, doncs bona part de les produccions ceràmiques identificades poden ser perfectament contemporànies. Una altra cosa són les proporcions en què es trobaren, la qual cosa analitzarem més endavant. Tampoc no es documentà un registre arqueològic que doni peu a pensar que fou un abocament lent amb una successió deposicional amb materials de cronologia consecutiva. Si, a més a més, es té en compte que ambdues excavacions estan tan sols separades per uns 8 m, i que la cronologia de formació dels dos estrats estudiats és similar (15 aC-canvi d'era), cal concloure que es tracta d'un mateix estrat localitzat en dues excavacions diferents, format en un curt espai de temps, potser en un sol moment.

És per aquestes raons fins ara exposades que els comentaris ceramològics els realitzarem a partir de la suma dels materials arqueològics de les dues excavacions. La cronologia que s'ha establert per a la formació de l'estrat (15 aC/canvi d'era) correspon històricament a un moment de normalització i consolidació definitiva de les estructures romanes en aquest territori, en detriment d'una ja quasi bé residual cultura ibèrica o, dit d'una altra manera, el punt i final de la romanització. Aquest procés històric té un evident reflex en la cultura material del període.

Abans de començar els comentaris ceramològics que poden deduir-se de l'anàlisi de les quantificacions, cal advertir que durant l'excavació no es realitzà una recollida selectiva del material. Així mateix, en el procés de quantificació s'han utilitzat tots els materials disponibles, sense discriminar-ne cap i s'ha emprat el criteri de confeccionar els percentatges a partir del nombre mínim d'individus, tenint en compte tots els fragments, amb forma i informes, que identifiquen una peça.

En el quadre núm. 1 s'observa una gran diversitat en les produccions ceràmiques, tant en les importades com en les autòctones, entenent per autòctones les produccions ibèriques i les romanes de l'àrea de la Tarraconense. Sobta que els grups més nombrosos siguin el de les ceràmiques de vernís negre i el de les àmfores, amb un 18'38% i un 16'84% respectivament, en detriment d'altres grups com el de les ceràmiques comunes, els quals normalment solen ser més nombrosos.

Quant a les ceràmiques comunes autòctones, cal fer notar la important presència que encara tenen les produccions ceràmiques de filiació ibèrica: un 9'19% les grises ibèriques, un 7'87% les comunes ibèriques a torn i un 6'65% les fetes a mà. Si el total d'aquestes ceràmiques ibèriques s'analitzen en relació amb el total de ceràmiques comunes romanes de l'àrea tarraconense (quadre núm. 2) s'observa que percentualment pràcticament estan equiparades, un 48'81% són ibèriques i un 51'18% romanes.

Si s'analitza el material en relació amb el seu origen geogràfic, s'observa també una proporció força equilibrada entre importacions i produccions autòctones (quadre núm. 3): un 43'76% correspon a importacions i un 55'57% a produccions autòctones. El conjunt més nombrós de materials d'importació el constitueixen les ceràmiques destinades a la vaixel·la de taula (vernís negre, t.s. itàlica i parets fines), seguit de les àmfores, de les ceràmiques de cuina d'origen itàlic, i d'altres de més específiques i minoritàries, com els ungüentaris i els morters. En el període cronològic que analitzem, l'àrea de la Mediterrània que més exportà, centralitzà i organitzà la major part del comerç fou la Península Itàlica. La resta d'importacions, provinents d'altres zones de la Península Ibèrica, del nord d'Àfrica i de la Mediterrània Oriental, foren numèricament molt menys importants, especialment les dues darreres àrees.

Quant a l'ús de les diferents produccions ceràmiques trobades a l'estrat (quadre núm. 4), hem establert dues categories teòriques que ens ajudaran a extreure'n conclusions: un 82'50% del material podria agrupar-se i interpretar-se com d'ús domèstic i la resta del 17'50% correspondria a l'exclusivament destinat al comerç (bàsicament àmfores i *dolia*).

Dels materials que s'han considerat d'ús domèstic, n'hem establert una subdivisió que depèn de la seva funció dins de la llar. Així, en un primer grup hem agrupat com a vaixel·la de taula les ceràmiques de vernís negre i de vernís vermell, les parets fines, la ceràmica grisa ibèrica i, més minoritàriament, altres recipients de les ceràmiques comunes romanes i ibèriques. Aquest és el grup més nombrós dins dels materials d'ús domèstic (un 37'85%) i, com s'ha observat anteriorment, la majoria són productes d'importació. En aquest període cronològic, la vaixel·la de taula autòctona és minoritària. Aquest fet ja s'evidencià en contextos anteriors de jaciments propers, com l'*oppidum* ibèric de Burriac, al menys des d'inicis del segle I aC (MIRÓ, PUJOL, GARCÍA 1988: 128).

El segon grup de materials de tipus domèstic és el destinat a la cuina (un 24'07%). Exceptuant les importacions itàliques, la resta és d'origen autòcton, ja sigui de filiació ibèrica o romana. En aquest sentit, cal destacar la pervivència de les ceràmiques ibèriques fetes a mà, que quasi estan equiparades a les comunes romanes de cuina (un 6'56% i un 7'87% del total de les produccions respectivament -vegeu quadre núm. 1). Algunes de les formes ceràmiques de cuina són exclusives de les ceràmiques d'importació: és el cas de les *patinae* itàliques amb engalba interna «roig pompeïà». En canvi altres formes, com les cassoles i determinats tipus d'olla, són adoptades per les ceràmiques autòctones, fins i tot per la ceràmica ibèrica feta a mà. Quant als morters s'observa una clara voluntat d'imitar els productes itàlics. Aquesta adopció per part de la terrissa de cuina autòctona de formes importades possiblement cal interpretar-la com un canvi en la dieta, en la manera de cuinar amb relació a períodes anteriors, o per la introducció de nous productes culinaris.

Un tercer grup encara nombrós dins de la categoria de material d'ús domèstic el constitueixen els envasos de reserva o de transport (un 19'25%), bàsicament format per gerres i atuells de diferents formes i mides. És un grup format bàsicament per produccions autòctones, ibèriques o romanes, amb percentatges similars (vegeu en el quadre núm. 1 les produccions comunes ibèriques i les romanes).

Només un 1'31% del material té un ús que no pot encabir-se en les categories funcionals fins ara proposades. És el cas de les llànties, ungüentaris i canelobres que per la seva especificitat esdevenen materials minoritaris.

En resum, s'observa una convivència, en alguns casos quantitativament equiparable, entre materials de filiació ibèrica i romana, entre produccions d'importació i autòctones, la qual cosa de ben segur és un fet simptomàtic de la convivència de dues cultures en un moment de canvi. La consolidació del món romà no tan sols s'observa en l'equiparació numèrica d'unes i altres produccions, sinó en el canvi d'orientació comercial, ara més que consolidat amb la Península Itàlica.

Al marge de les consideracions ceramològiques generals exposades fins al moment, hi ha uns tipus de materials que cal analitzar amb deteniment per la seva especificitat, la seva aportació cronològica, i per les dades que proporcionen per ells mateixos, de tipus econòmic, comercial, cultural i cronològic. Entre

d'altres coses perquè a més de reflectir el procés de canvi cultural i material que en aquests moments es produï, poden aportar valuoses dades per al coneixement del tipus de formació de l'estrat. Aquests materials són bàsicament les ceràmiques de vernís negre, la t.s. itàlica i les àmfores.

En el quadre núm. 5 es relacionen els percentatges globals de les ceràmiques de vernís negre trobades. Llevat de les produccions que cal considerar residuals (tallers occidentals del segle III aC), es tracta d'un nombrós conjunt amb una considerable varietat de produccions totalment representatives del segle I aC. La varietat tardana de la ceràmica campaniana A, característica de la primera meitat d'aquest segle representa un 8'33% del total del conjunt del vernís negre; les produccions d'origen siciliota (Campaniana C i altres d'indeterminades) gairebé s'equiparen numèricament a les de la Campaniana A tardana, amb un 7'14% -d'aquestes produccions siciliotes la Campaniana C només representa un 2'38% del total del vernís negre.

Les produccions més nombroses són les que s'inclouen dins del que hem considerat Campanianes del grup B, les quals equivalen a un 65'47% del total del vernís negre. Tanmateix, cal tenir present que en aquest grup s'han inclòs diferents produccions que tenen cronologies diferents dins del segle I aC. Així, hi ha produccions com la Campaniana B que no semblen passar del primer quart/mitjans del segle I aC; les anomenades «emporitanes» que no són anteriors al segon quart del segle I aC (SANMARTÍ 1978; MIRÓ, PUJOL, GARCIA 1988), les calenes amb decoració «losange», les quals si bé semblen ja fabricar-se en el darrer quart del segle II aC foren essencialment característiques de primera meitat del segle I aC (MOREL 1986: 470) tal com es documenta en les troballes dels derelictes de Titan (75-65 aC) (MOREL 1981: 64), de Madrague de Giens (cap el 50 aC) (MOREL 1981: 64) i de San Ferreol (40-20 aC segons el seu excavador, però que potser cal revisar a la baixa) (MAS 1985: 196-197); les associables a les anomenades «*poröses Fabricat*», característiques de la segona meitat del segle I aC (MOREL 1981); i les aretines de vernís negre que tingueren el seu moment àlgid cap al tercer quart del segle I aC. En resum, es tracta d'un important conjunt amb una sèrie de produccions que visqueren entre elles i que no tenen una datació gaire clara pel que fa al seu moment final, si bé s'accepta que bona part d'elles estigueren en ús durant el tercer quart del segle I aC i que algunes foren, fins i tot, característiques d'aquests moments, podent perdurar fins el darrer quart d'aquest segle.

Un altre grup de materials que hem associat al conjunt de les ceràmiques de vernís negre són les imitacions grises (un 17'85% del total del vernís negre), les quals són freqüents a partir del segon quart del segle I aC (SANMARTÍ 1978; MIRÓ, PUJOL, GARCIA 1988) fins un moment indeterminat del mateix segle, molt possiblement fins el canvi d'era. Una dada cronològica a tenir en compte s'obtingué en el jaciment laietà de Madà, on es trobà un conjunt d'aquestes imitacions possiblement original d'aquesta zona, en un context de mitjans del segle I aC (PUJOL, ZAMORA, GARCIA 1996-97: 352-355).

Percentatges similars els trobem en una sèrie de jaciments amb nivells datables de mitjans i tercer quart del segle I aC. Així, a la tercera fase cronològica del dipòsit excavat l'any 1983 a Burriac, 70-40 aC, mentre la ceràmica Campaniana A representava un 15%, la ceràmica Campaniana del grup B equivalia a un 67'5%. A l'estrat VI-A d'*Albintimilium*, datat de 50-20 aC (LAMBOGLIA 1950: 63 i s.), hi havia un 16% de campaniana A tardana i un 81% de ceràmiques classificables com Campaniana del grup B. A l'estrat 3 de la muralla Robert d'Empúries, datat entre el 50/40-30 aC (SANMARTÍ 1978: 133), hi havia un 60'5% de Campanianes del grup B i un 21'8% de campaniana A tardana.

En el període cronològic en què se situa la formació d'aquest estrat, el que sobta, tanmateix, és la proporció de les ceràmiques de vernís negre en relació amb les de vernís vermell -la t.s. itàlica i les seves imitacions- un 77'7% i un 22'3% respectivament (quadre núm. 6). Aquestes proporcions no semblen correspondre a un període cronològic tan avançat com el que s'atribueix a la formació d'aquest estrat. Tampoc no sembla coincidir amb les diferents propostes amb què diversos autors han explicat el moment final de les ceràmiques de vernís negre i la seva substitució per les de vernís vermell. Si ens atenem als esquemes clàssics que estudiaven el procés de transició d'aquests materials i la seva cronologia general de desaparició, caldria considerar, d'entrada, que la major part de les ceràmiques de vernís negre trobades en aquest estrat no corresponen al moment de formació de l'estrat, sinó a un context un xic més antic, potser de tercer quart del segle I aC.

Per comprovar i confirmar aquest possible desfasament cronològic que sembla haver-hi entre el conjunt de les ceràmiques de vernís negre i el moment de formació de l'estrat (15 aC-canvi d'era), cal analitzar altres tipus de materials cronològicament significatius que han aparegut a l'estrat. És lògic pensar que si hi

ha aquest decalatge cronològic també s'observarà en els altres materials amb cronologies no tan precises.

Malgrat que les ceràmiques de parets fines no tenen cronologies gaire precises, l'associació de formes pot ser indicativa de l'època en què s'usaren. Del material trobat en aquest estrat, un 85% són formes característiques de l'època d'August anterior al canvi d'era (formes Mayet III, IX, X, XII, XIV, XVII i XX). El mateix succeeix amb les llànties. Algunes de les ceràmiques de cuina itàliques tenen cronologies àmplies, però algunes formes són utilitzades a partir del darrer quart del segle I aC (Aguarod 6/Luni 5). Quant als morters, la forma Dramont D1 itàlica és fabricà a partir de la segona meitat del segle I aC. Les produccions ceràmiques comunes de la Tarraconense no proporcionen cronologies precises, però alguns tipus semblen poder encabir-se en contextos determinats, de datació àmplia però significativa. Així, la ceràmica romana de cuina no es troba en contextos anteriors a mitjans del segle I aC, i alguns dels seus tipus, els majoritaris en el conjunt que aquí es presenta, són clarament d'època d'August. El cas més evident, però, és el de les ceràmiques anomenades «roig corall», que es fabricaren a partir del darrer quart del segle I aC.

Un altre conjunt de materials que en aquest sentit pot aportar una informació més o menys precisa és el de les àmfores. Aquestes constitueixen una part important del material trobat a l'estrat (16'84% del total), per la qual cosa aporten dades força significatives. Els diferents tipus amfòrics no aporten una gran precisió cronològica per ells mateixos, però la coexistència entre formes i els percentatges amb què es relacionen unes amb les altres poden ser indicatius. Ja s'ha comentat (vegeu quadre núm. 7) que del conjunt exhumat en les excavacions que configuren aquest annex, hi ha un clar predomini de les àmfores pròpies de la Tarraconense, en concret de les que imiten envasos itàlics (Dressel 1/laietana i Lamboglia 2/laietana), de la Tarraconense 1/Laietana 1 i de la Pascual 1 (61'03% del total amfòric) en relació a les àmfores d'altres procedències (38'94%).

Dissortadament, no es disposa de gaires contextos arqueològics ben estudiats que tinguin una cronologia similar. Entre els més propers, cal citar la sitja del carrer Pujol del jaciment de la ciutat romana de *Baetulo* (Badalona), l'amortització de la qual s'ha datat cap el 30 aC (COMAS 1985: 21 s.). Aquesta sitja ha proporcionat un conjunt similar quant a diversitat de produccions, tipologia i procedències, en

el que predominen els envasos vinaris dels tipus Tarraconense 1/Laietana 1 i la Pascual 1 (68%).

Amb tota la prudència que s'imposa a l'hora de comparar el nostre context amb d'altres de diferents jaciments urbans d'època augustiana d'altres províncies, s'observen certes coincidències amb alguns d'ells que paga la pena d'analitzar. Aquests són els casos dels jaciments de Lyon i de Saint-Roman-en-Gal.

En nivells datables de 15 aC/15 dC, de Verbe Incarné, i de 5/10 dC de La Favorite (ambdós a Lyon) els materials amfòrics dominants són els vinaris, enfront dels que contenen altres productes: un 50% contenen vi i un 28-30% que transportaven salaons. Les proporcions són encara més altes en els nivells de començaments de segle I dC de Saint-Roman-en-Gal (un 65% pels vinaris), encara que les Dressel 1 i Lamboglia 2 itàliques trobades al jaciment es consideren residuals (DESBAT, MARTIN-KILCHER 1986: 346 i quadre de la pàg. 347; BECKER *et alii* 1986: 87). Una anàlisi per províncies mostra la importància dels vins hispànics (tarraconenses i bètics), que suposen el 35% a Verbe Incarné, el 45% a La Favorite i del 21 al 26% a Saint-Roman-en-Gal. La diversitat de procedències (Hispania, Gàl·lies, Península Itàlica i Mediterrània Oriental en el cas d'aquests jaciments, i Hispania, Península Itàlica, Nord d'Àfrica i Mediterrània Oriental, en el nostre cas) és la mateixa, així com el predomini d'àmfores hispàniques.

La principal diferència (el percentatge més elevat de productes hispans a l'estrat que ara s'estudia) s'explica fàcilment per la situació d'Iluro dins la Península Ibèrica, en una important zona productora de vi. El dipòsit d'àmfores trobat al jaciment de la Longarina, a Ostia, datat en el primer decenni dC, mostra una situació semblant a la dels exemples esmentats: diversitat de procedències i domini dels recipients per a vi (60%) enfront dels d'altres productes, entre els quals destaquen les conserves derivades del peix (vora el 35%) (HESNARD 1980).

Un altre paral·lel és el derelict de Cap Bear 3 (LIOU 1987: 273), del tercer quart del segle I aC, potser d'època triumviral, amb un carregament que consistia en Dressel 1 B, Pascual 1, Tarraconense 1/Laietana 1 i Dressel 12 (COMAS 1987: 164).

S'observa així que el nostre conjunt amfòric pot encabir-se en una cronologia de darrer terç de segle I aC, perfectament associable als altres materials de l'estrat.



Cal concloure, doncs, que la majoria dels tipus ceràmics trobats a l'estrat són contemporanis i, per tant, s'utilitzaven en el moment de formació de l'estrat. Davant d'aquesta homogeneïtat i convivència cronològica d'aquests tipus ceràmics, cal preguntar-se si el conjunt de materials ceràmics de vernís negre pot constituir un fenomen, o si cal considerar-lo majoritàriament coetani a la resta de materials en ús en el moment de formació de l'estrat. No sembla coherent considerar el material de vernís negre com una excepció cronològica anacrònica a la resta de materials; en conseqüència cal deduir que la majoria d'aquest estava en ús en el moment de formació de l'estrat. La gran quantitat de ceràmiques de vernís negre que es trobaren en l'estrat sembla refermar aquesta hipòtesi.

La pervivència i, en aquest cas, el predomini dels materials de vernís negre suposa plantejar-se i acceptar en principi la perllongació de l'ús de les ceràmiques de vernís negre (i potser també de la fabricació i comercialització d'algunes d'elles) fins un moment proper al canvi d'era. Aquesta possibilitat origina una nova reflexió pel que fa a la cronologia final de les ceràmiques de vernís negre, la cronologia inicial de les ceràmiques de vernís vermell, la seva convivència i substitució definitiva d'una per l'altra. La qüestió ja fou tractada per J.P. Morel en estudiar el fi de la producció/exportació dels productes de vernís negre i l'aparició de les primeres sigil.lates (MOREL 1978: 161-162).

L'arqueologia sembla mostrar que la substitució d'uns productes d'importació pels altres no fou sobtada, i que no només existí un llarg període d'ús de la vaixel·la de vernís negre posterior a la finalització generalitzada de les seves produccions, sinó una perduració puntual en la fabricació en determinats tallers. Aquest procés és difícil de precisar cronològicament, perquè no hi ha gaires jaciments amb conjunts paral·lelitzables al que presentem. Cal esbrinar també si aquest fenomen de perduració en l'ús de les ceràmiques de vernís negre que constatem en aquesta àrea de la Tarraconense és general o cal analitzar-lo per àrees, ateses les peculiaritats de distribució comercial de cada un dels diferents territoris de l'occident de la Mediterrània.

Per posar alguns exemples de jaciments i contextos cronològicament propers al nostre, que semblen confirmar una perduració de l'ús de ceràmiques de vernís negre, podem esmentar els següents:

El derelict de San Ferreol, situat a la costa de Cartagena, es data de 30-20 aC (MAS 1982: 223).

En aquest jaciment submarí que proporciona un important conjunt de ceràmiques de vernís negre la t.s. itàlica era inexistent. Cal destacar la presència de plats amb decoració *losange* originaris dels tallers de Cales. Al derelict del Cap del Vol, al Port de la Selva, es documenta en un moment tardà, darrer decenni del segle I aC (LIOU 1987: 272), una convivència entre la t.s. itàlica i les ceràmiques de vernís negre, possiblement la vaixel·la de la tripulació. Al derelict de Grand Ribaud D, situat entre la península de Giens i l'illa de Porquerolles (Var), datat cap el canvi d'era (GIANFRONTA, GERNARD 1987: 287), s'ha documentat que la vaixel·la de la tripulació estava constituïda bàsicament per ceràmica t.s. itàlica, però també que encara s'usaven plats de ceràmica de vernís negre.

Pel que fa als jaciments terrestres, és interessant d'analitzar el proper de la ciutat romana de *Baetulo* (Badalona), on s'excavà una sitja al carrer d'en Pujol, l'amortització de la qual ha estat datada cap el 30 aC (TARRATS 1976: 4; COMAS 1985: 18; COMAS 1987: 164). El material trobat ens assenyala el predomini de les ceràmiques de vernís negre amb relació a la t.s. itàlica. També es trobaren ceràmiques de parets fines típiques d'època augustiana (PUERTA 1989: 53) i àmfores del tipus Tarraconense 1/Laietania 1 i Pascual 1 i Dressel 7/11 bètica (COMAS 1985).

A *Salduie* (Saragossa), en el nivell c2 o d'abandonament datat cap a mitjans del segle I aC (GALVE 1996: 117), no hi ha presència de t.s. itàlica però sí d'àmfores del tipus Tarraconense 1/Laietania 1 i Pascual 1 i Dressel 7/11 bètica. La presència d'aquests tipus amfòrics ens fa pensar en una cronologia un xic més moderna per a la datació de l'estrat, potser cap el 40-30 aC.

A Lattes (Llenguadoc Oriental), en les excavacions de l'*ilot 4 nord* hi ha dos fases que poden ser il·lustratives, si més no en aquella àrea, del procés de convivència i substitució d'una vaixel·la per l'altra. A la fase 4nD, datada del tercer quart del segle I aC la vaixel·la característica és la de vernís negre, no hi ha t.s. itàlica (PY, LÓPEZ 1990: 260-261), mentre que a la següent fase, la 4nC que es data del darrer quart del segle I aC, es quan es documenta la convivència d'ambdues produccions d'importació, si bé encara domina quantitativament les ceràmiques de vernís negre (PY, LÓPEZ 1990: 264-265).

Aquests exemples semblen donar suport a la tesi que proposem, a partir de l'estudi dels contextos que configuren el present annex, de la perduració de l'ús

de les ceràmiques de vernís negre en aquesta àrea de la Tarraconense fins pràcticament el canvi de l'era, la qual cosa, d'altra banda, no implica que calgui modificar les cronologies inicials i d'expansió progressiva de les ceràmiques de la t.s. itàlica. Al nostre entendre, caldrà però observar certa prudència a l'hora de datar a partir de la presència o no de les ceràmiques de vernís negre en contextos dels darrers decennis del segle I aC, i sobretot acceptar la possibilitat del domini numèric de les ceràmiques de vernís negre en relació a les de vernís vermell fins un moment avançat del segle. D'igual manera, sembla deduir-se que la consolidació de les produccions de vernís vermell no fou un procés ràpid i que aquestes no superaren i s'imposaren numèricament les de vernís negre fins aproximadament el canvi d'era.

La relació existent entre els diferents productes, les seves àrees de fabricació i de distribució mostren clarament la integració de la ciutat d'*Iluro* dins dels circuits comercials que englobaren la península Itàlica, la Mediterrània occidental i les províncies continentals en època d'August. Aquest fet reflecteix la influència combinada de factors socio-econòmics, culturals i polítics que actuaren com a motor de desenvolupament dels intercanvis i d'uns models de consum homogenis en l'occident romà en aquest període.

Quadre núm. 1: produccions ceràmiques

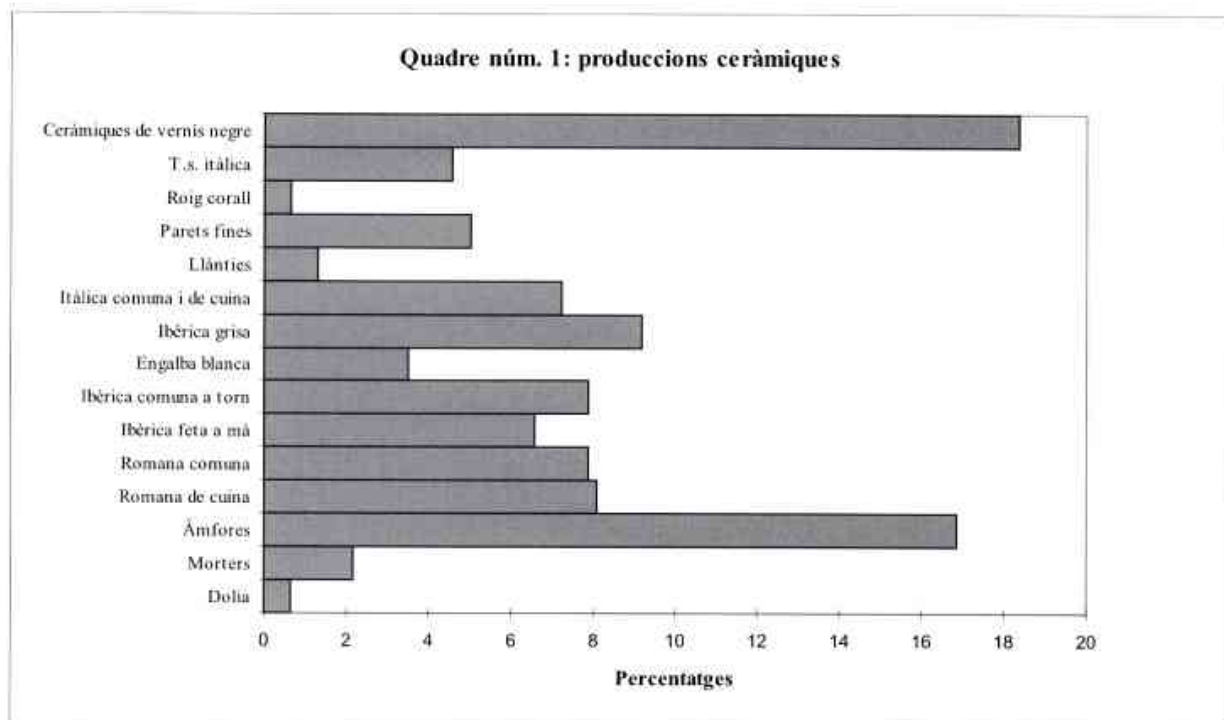

Quadre núm. 2: origen cultural (autòctones)

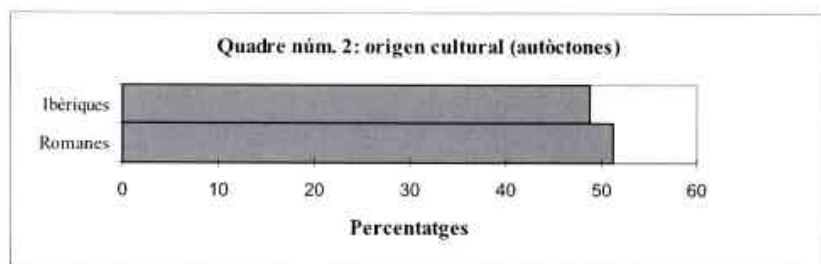

Quadre núm. 3: origen geogràfic

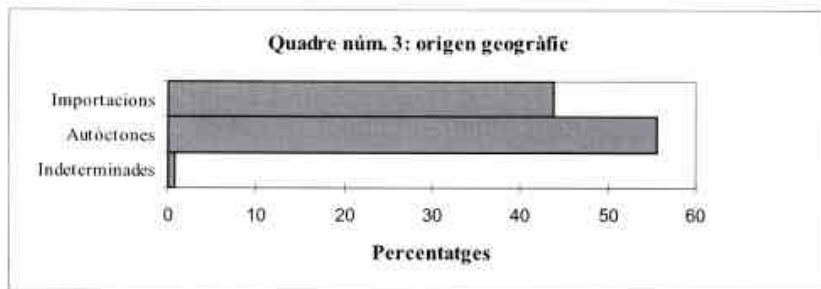

Quadre núm. 4: ús

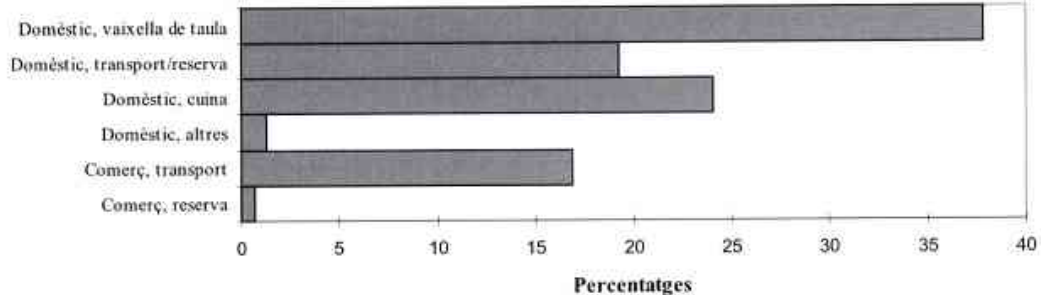

Quadre núm. 5 : ceràmiques de vernís negre

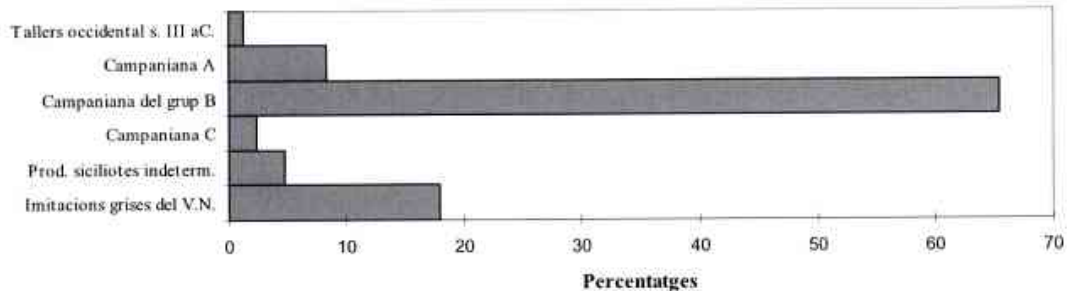

Quadre núm. 6: relació ceràmiques vernís negre/vernís vermell

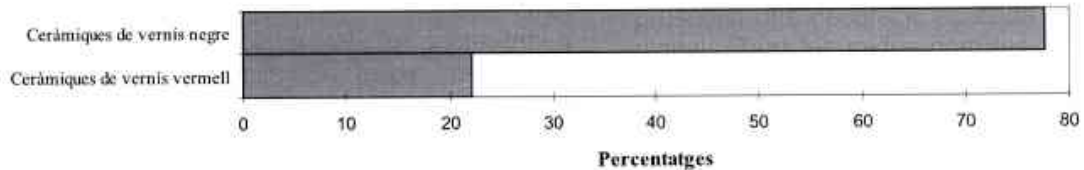

Quadre núm. 7: procedència, tipologies i contingut de les àmfores

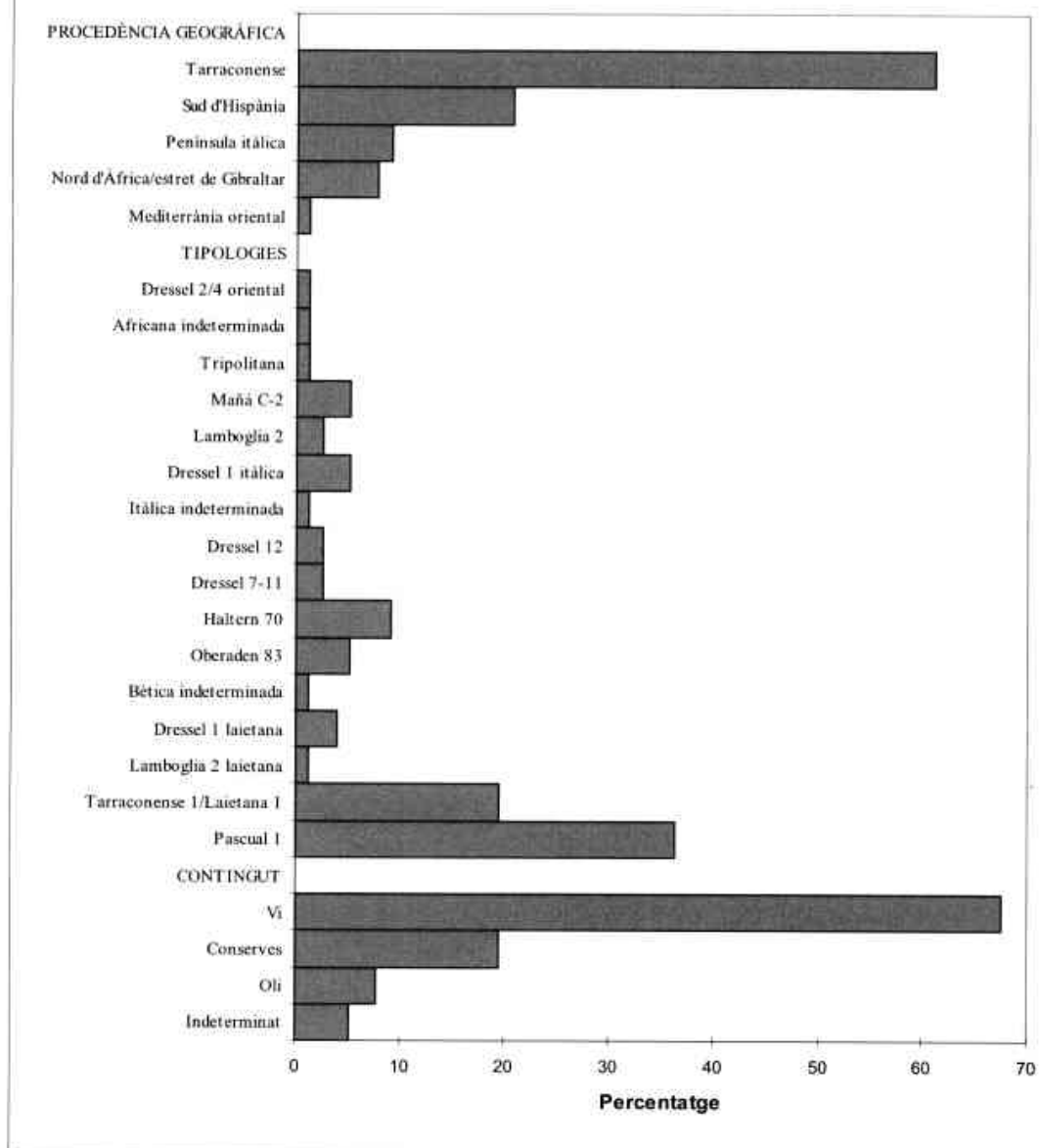

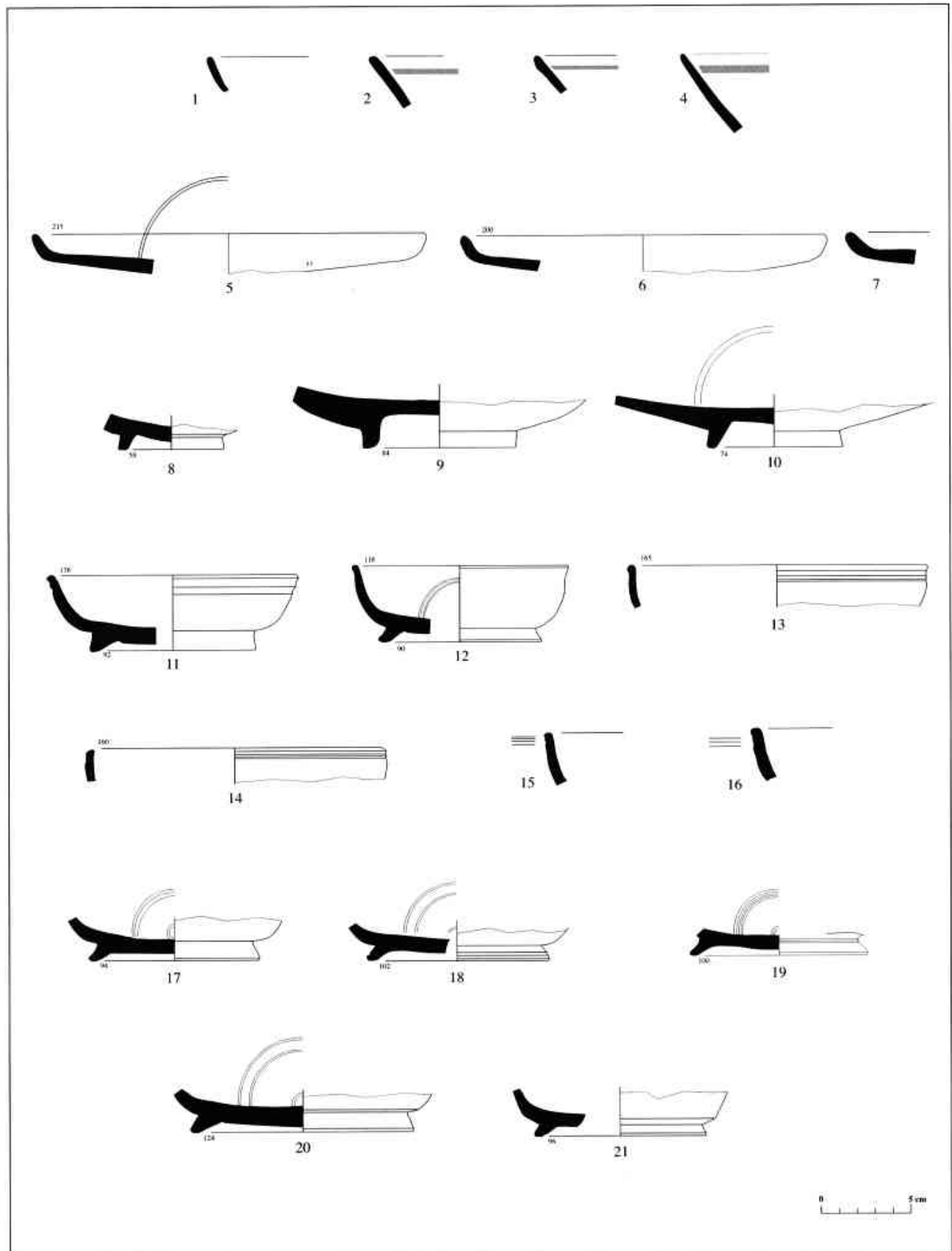

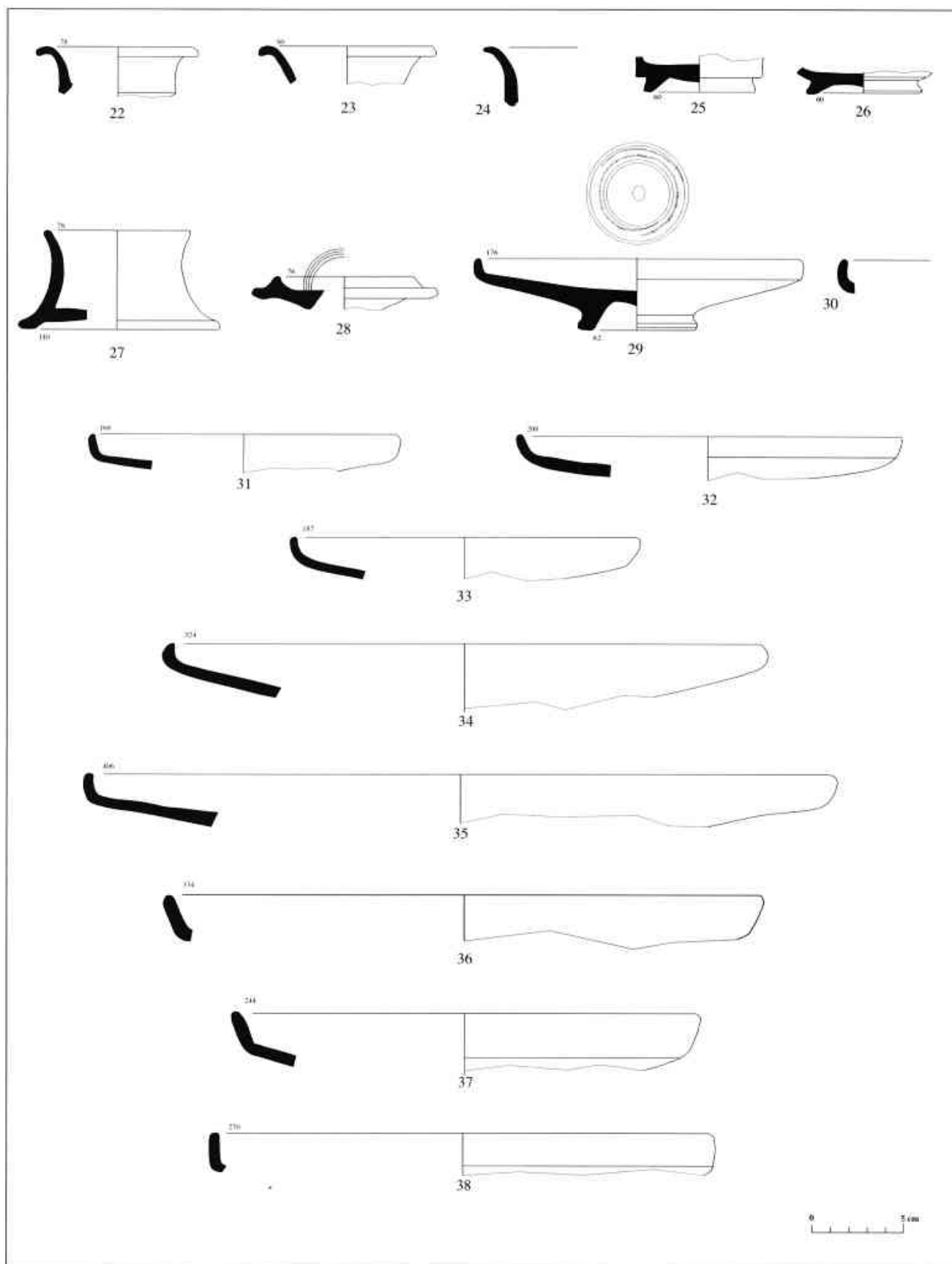

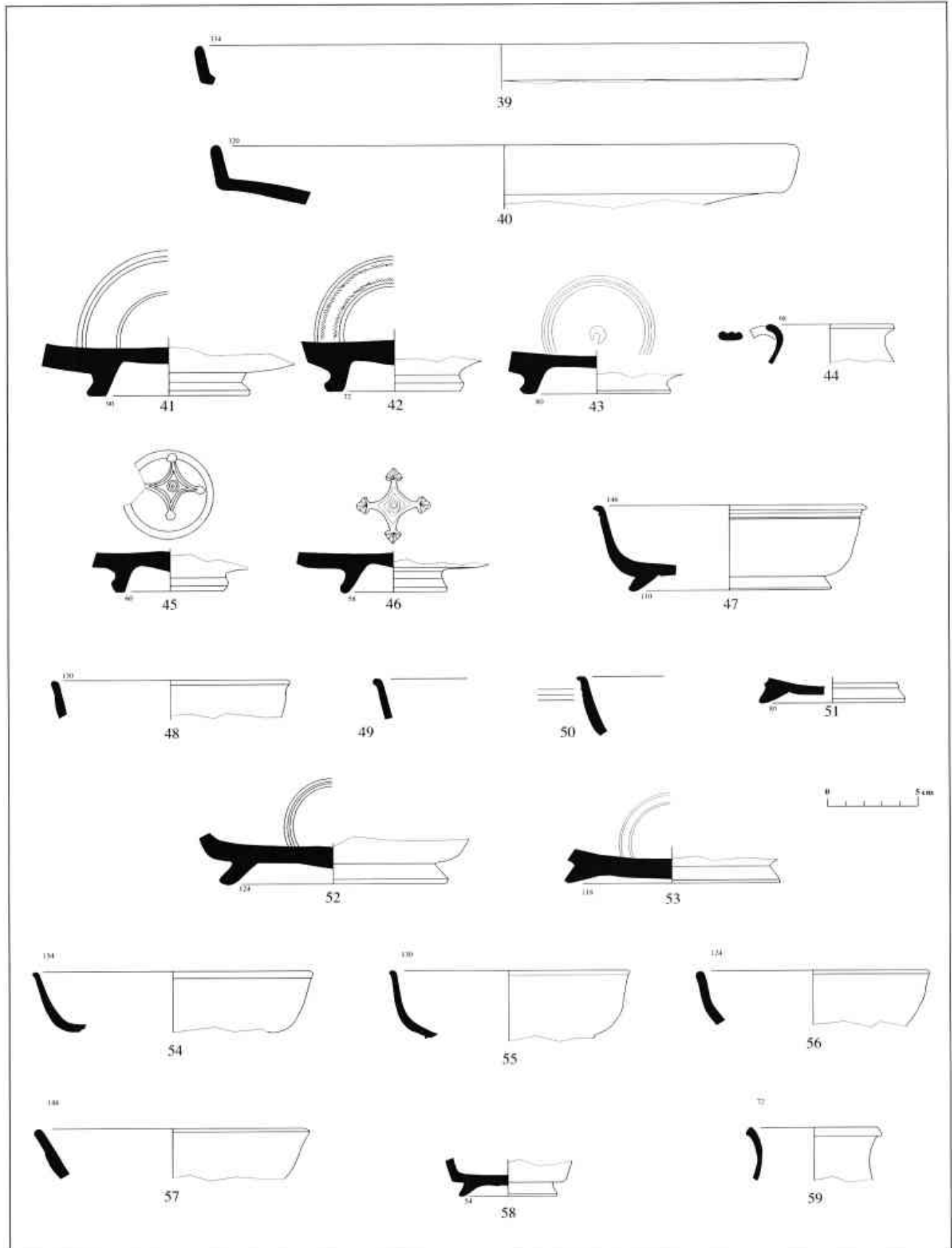



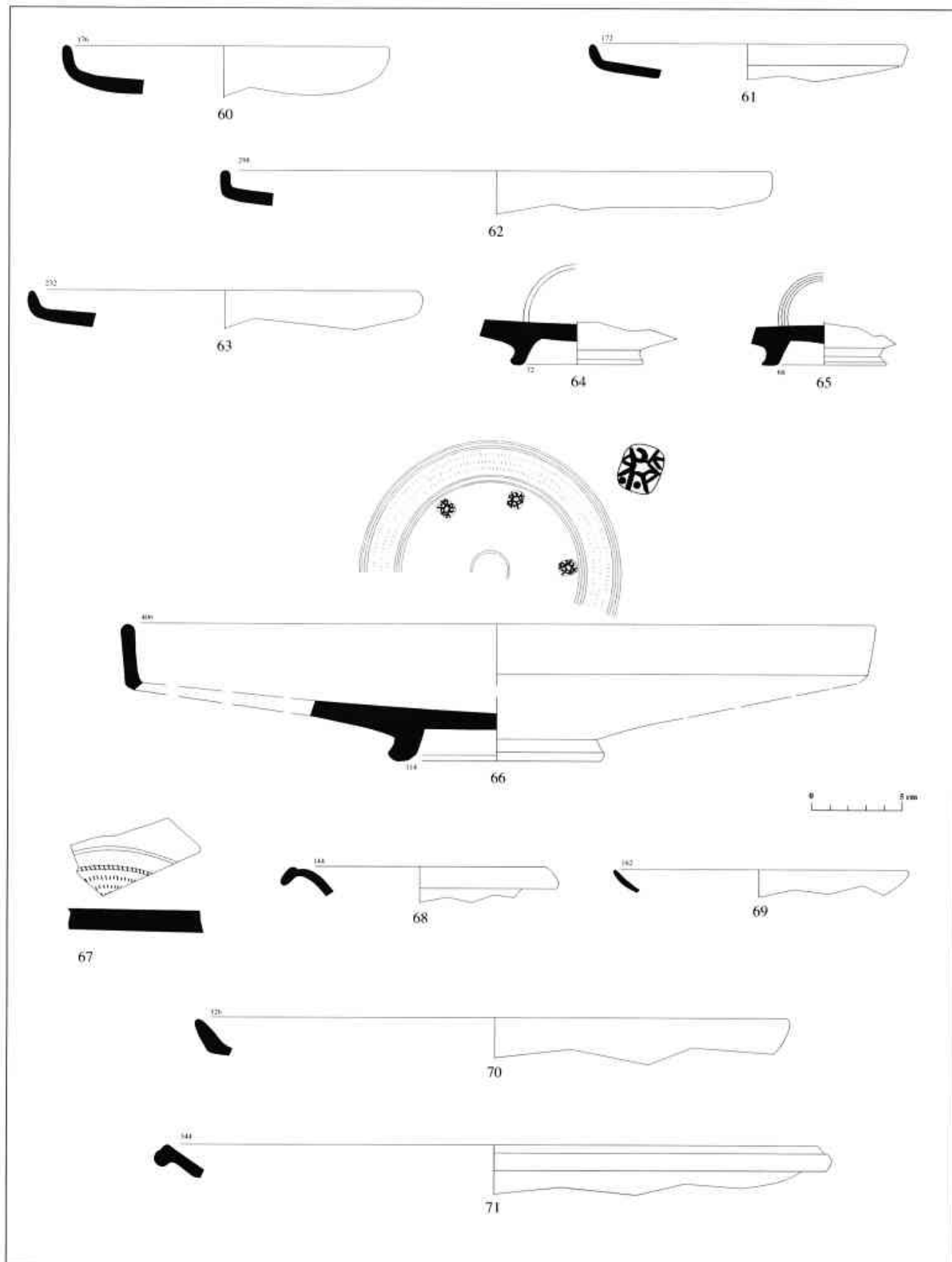

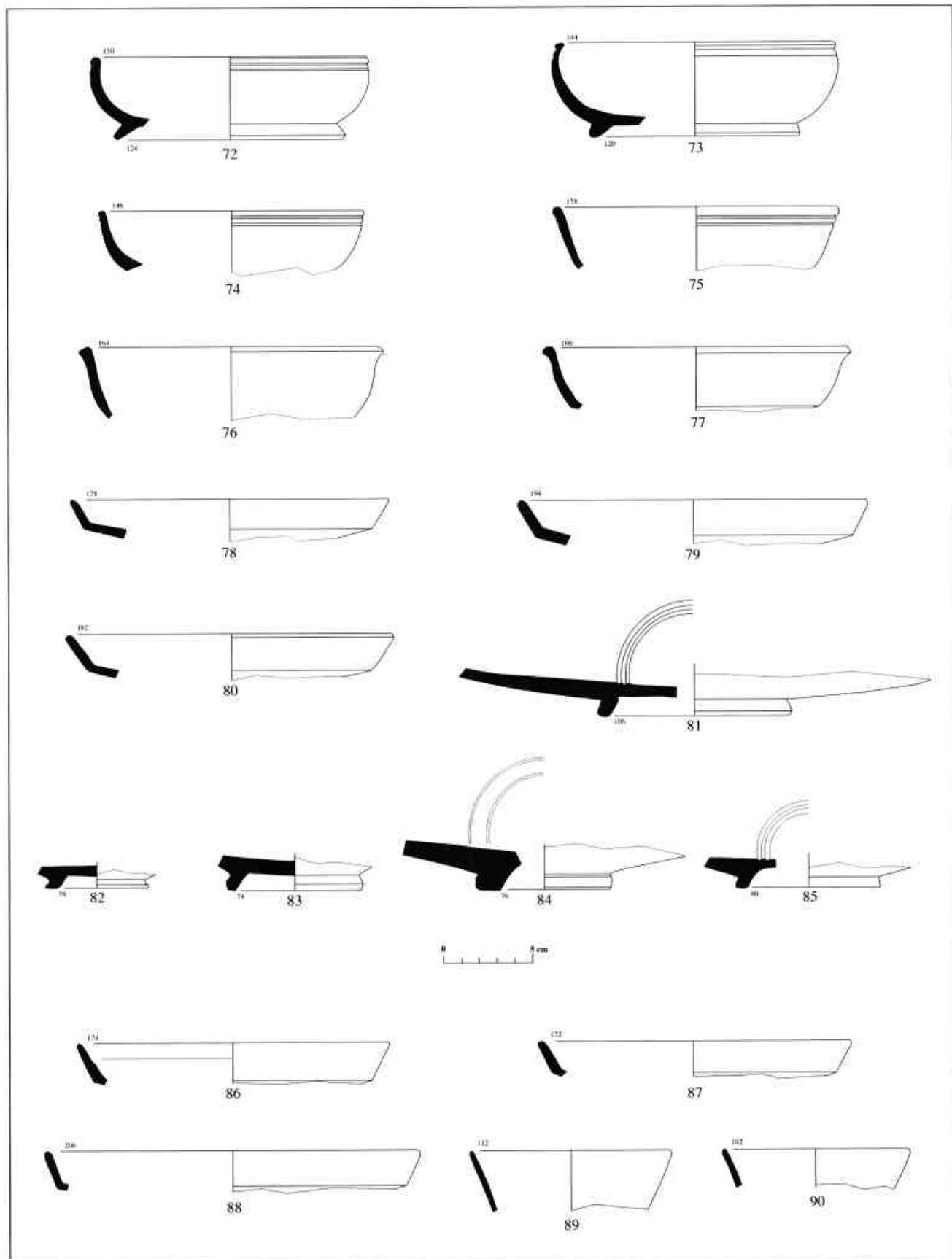

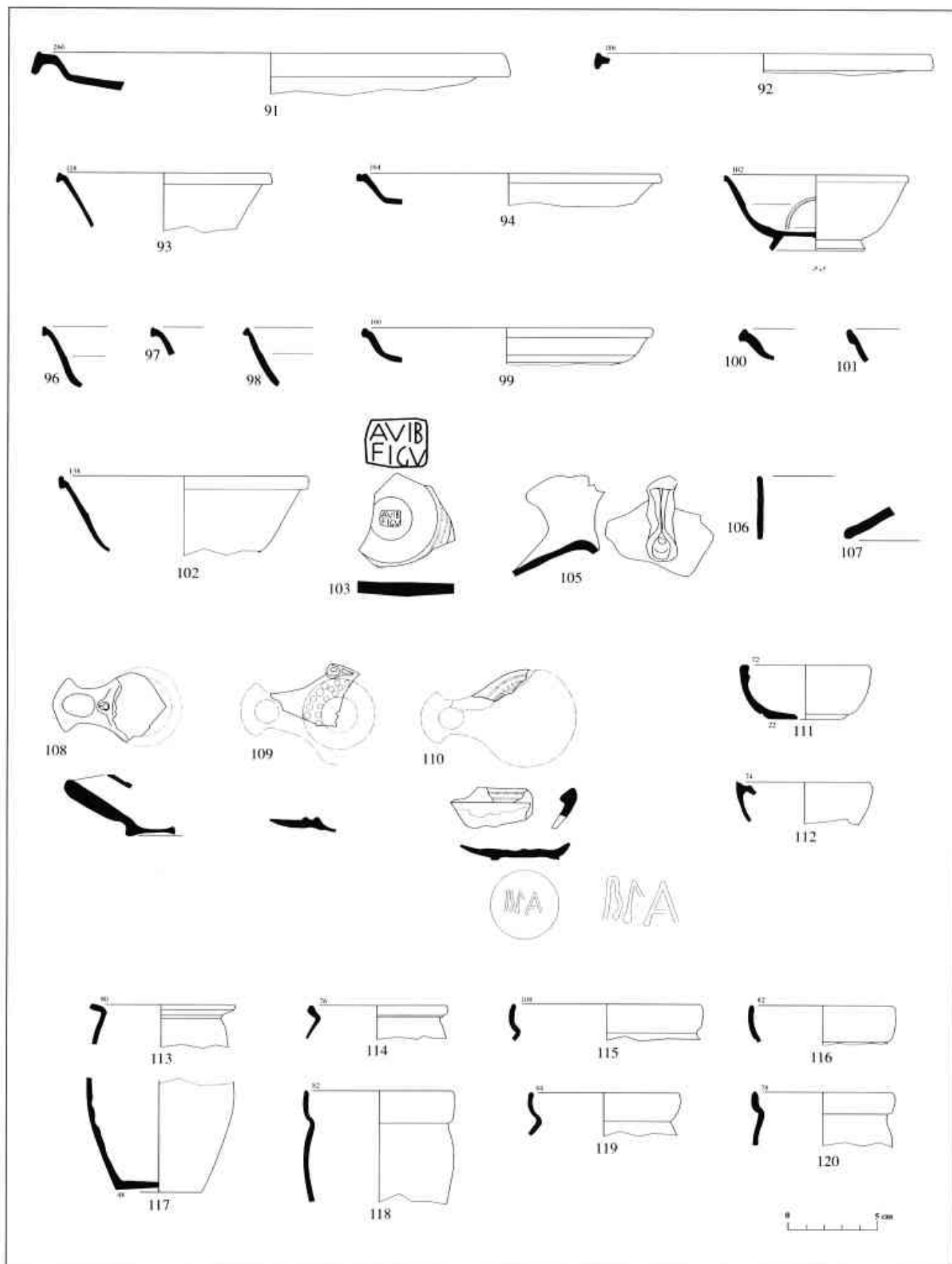

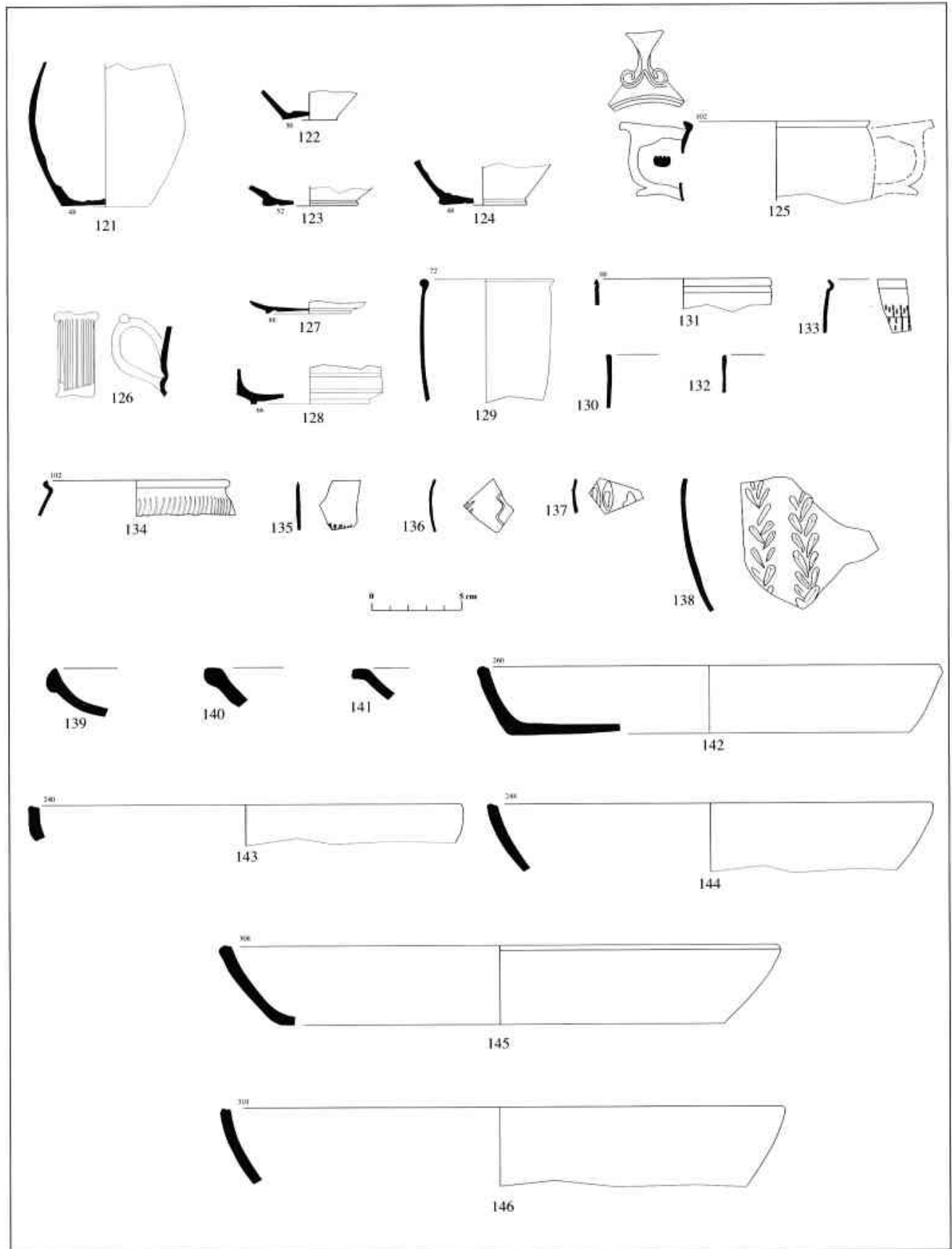

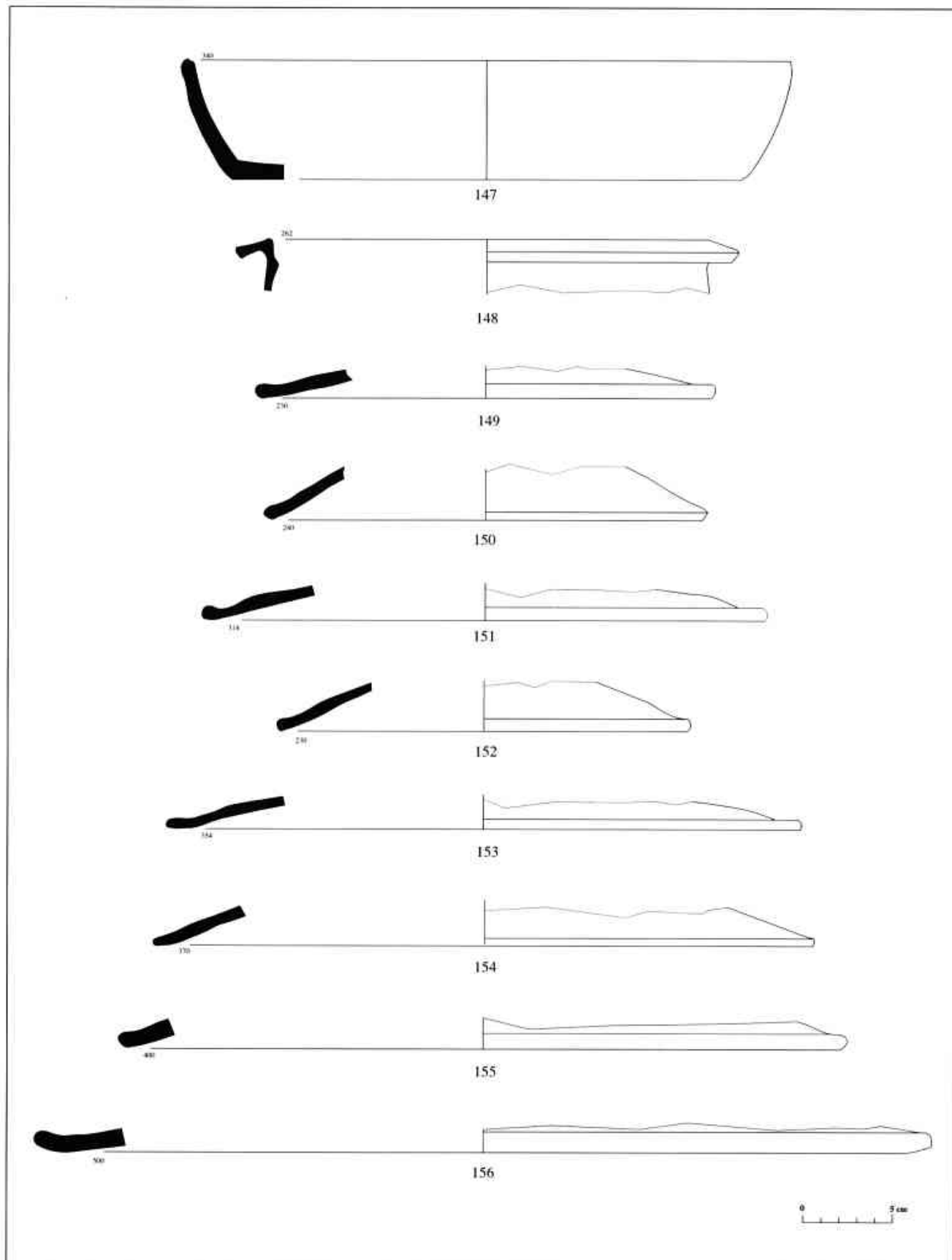

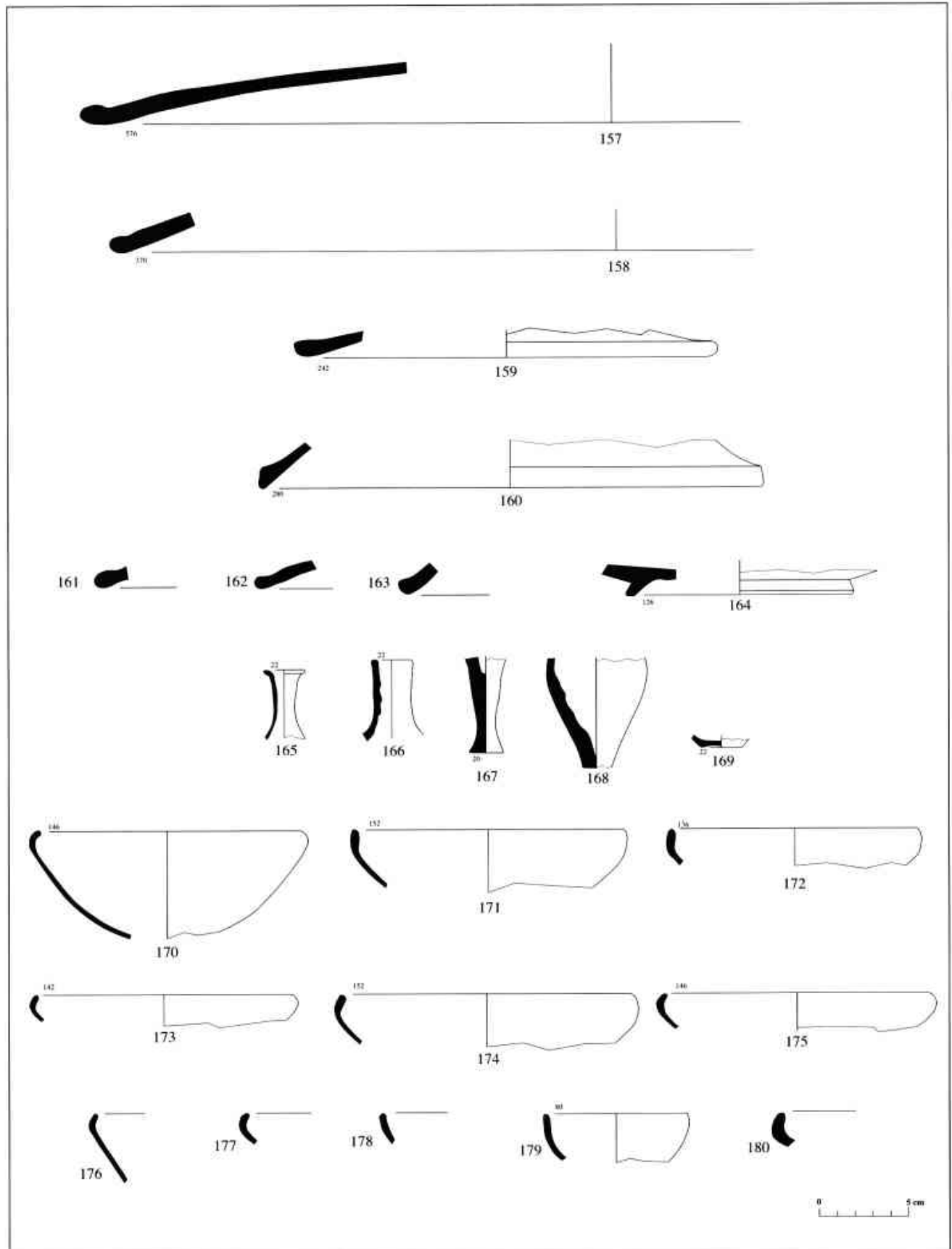

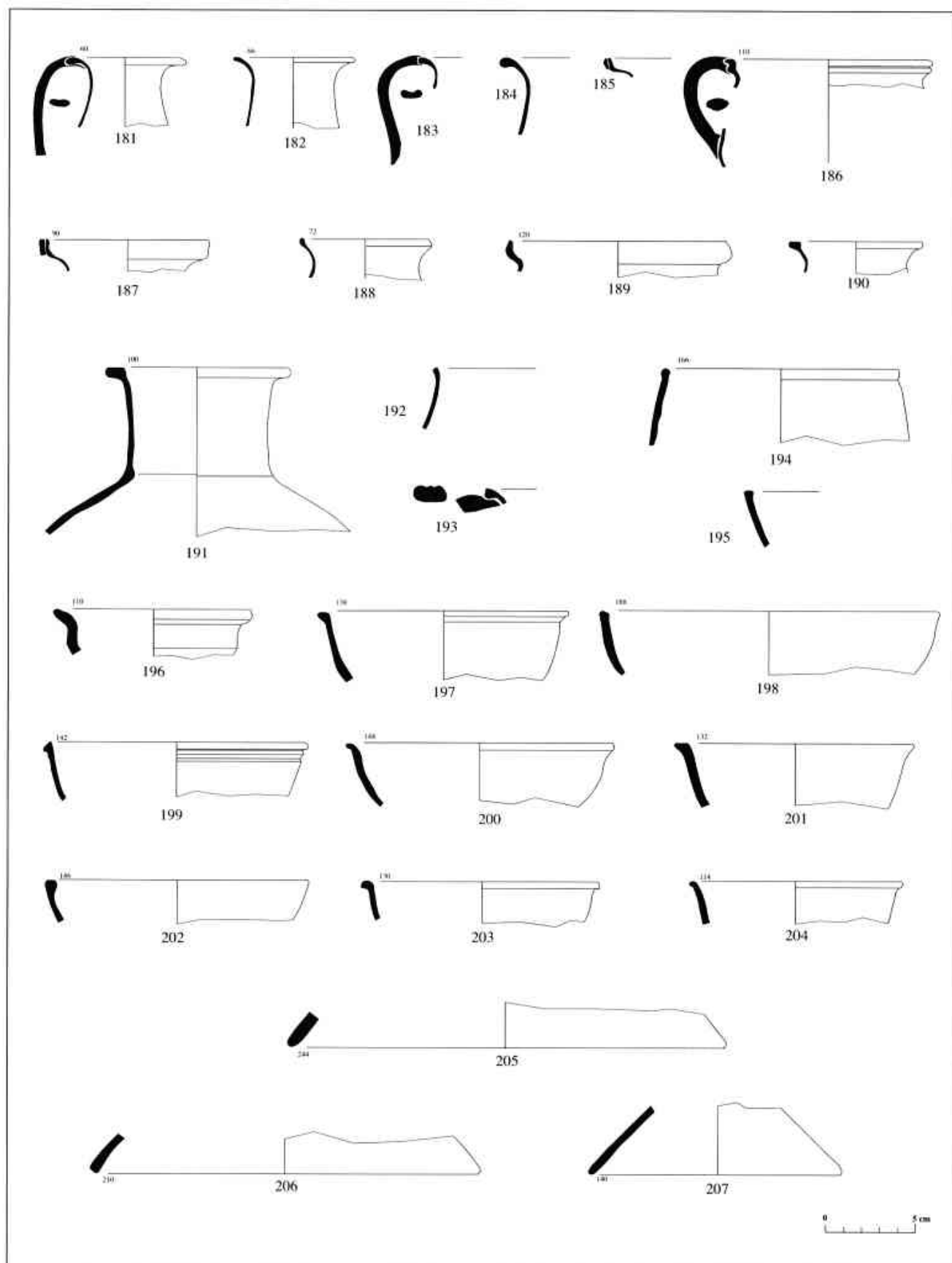

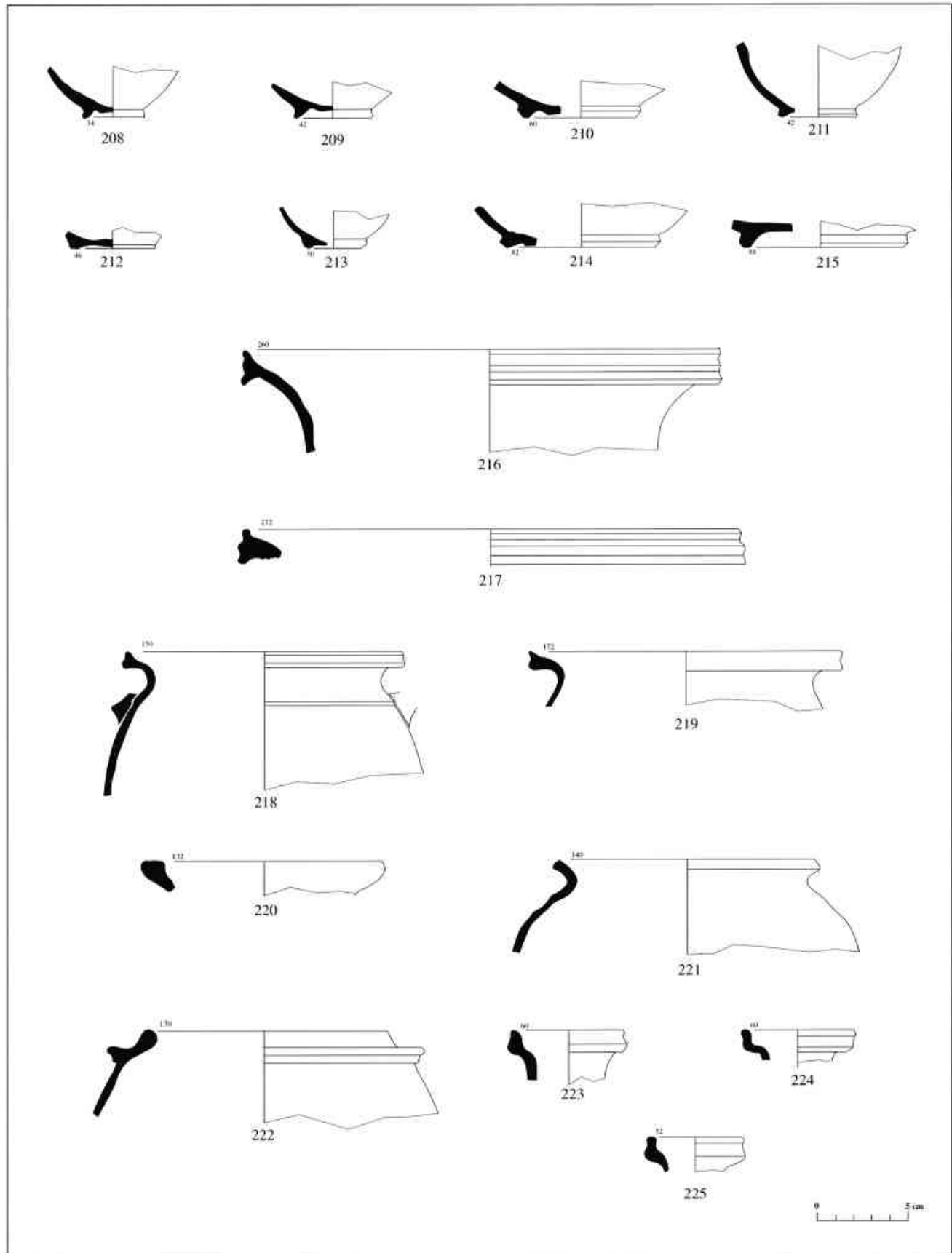



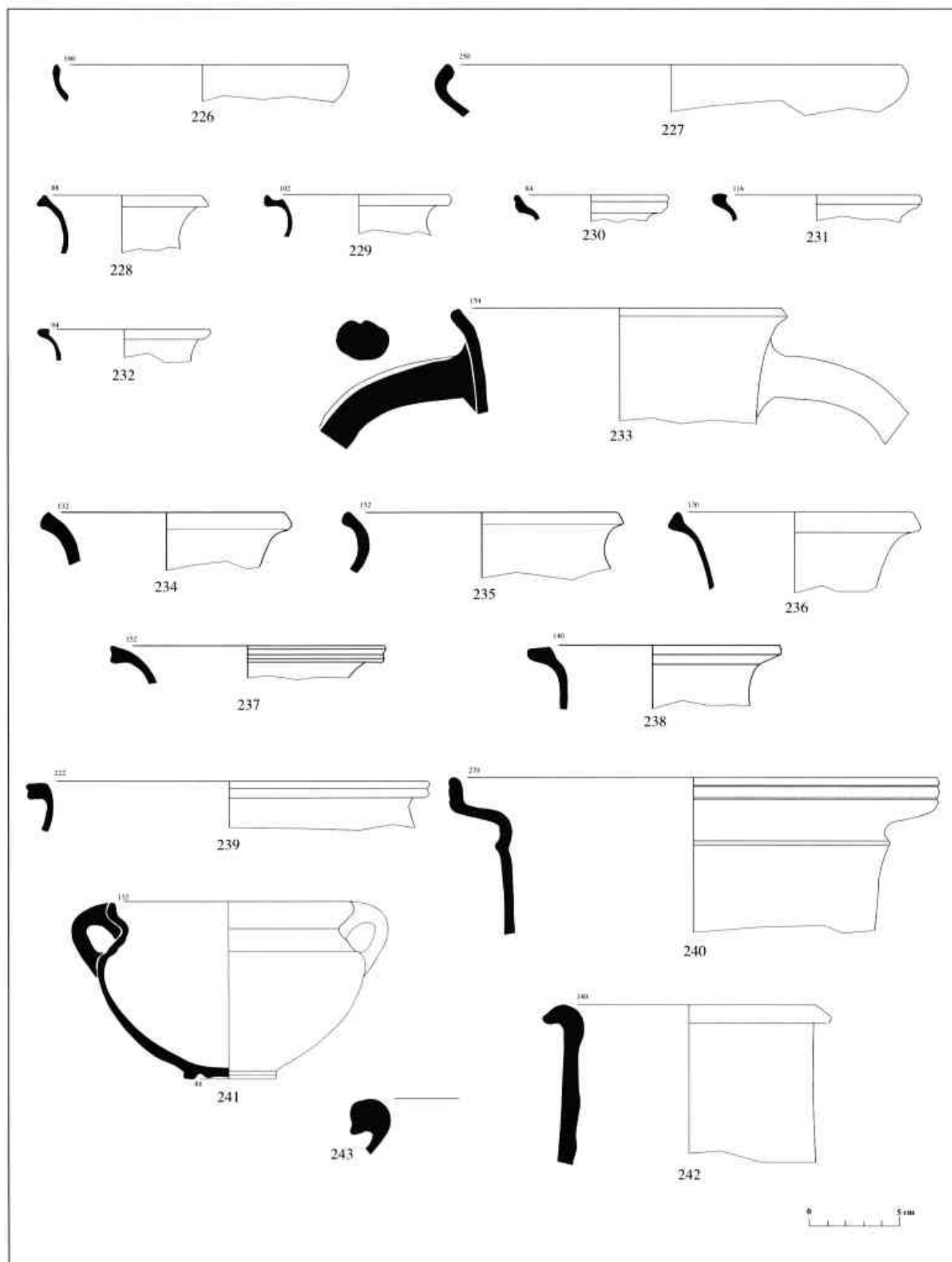

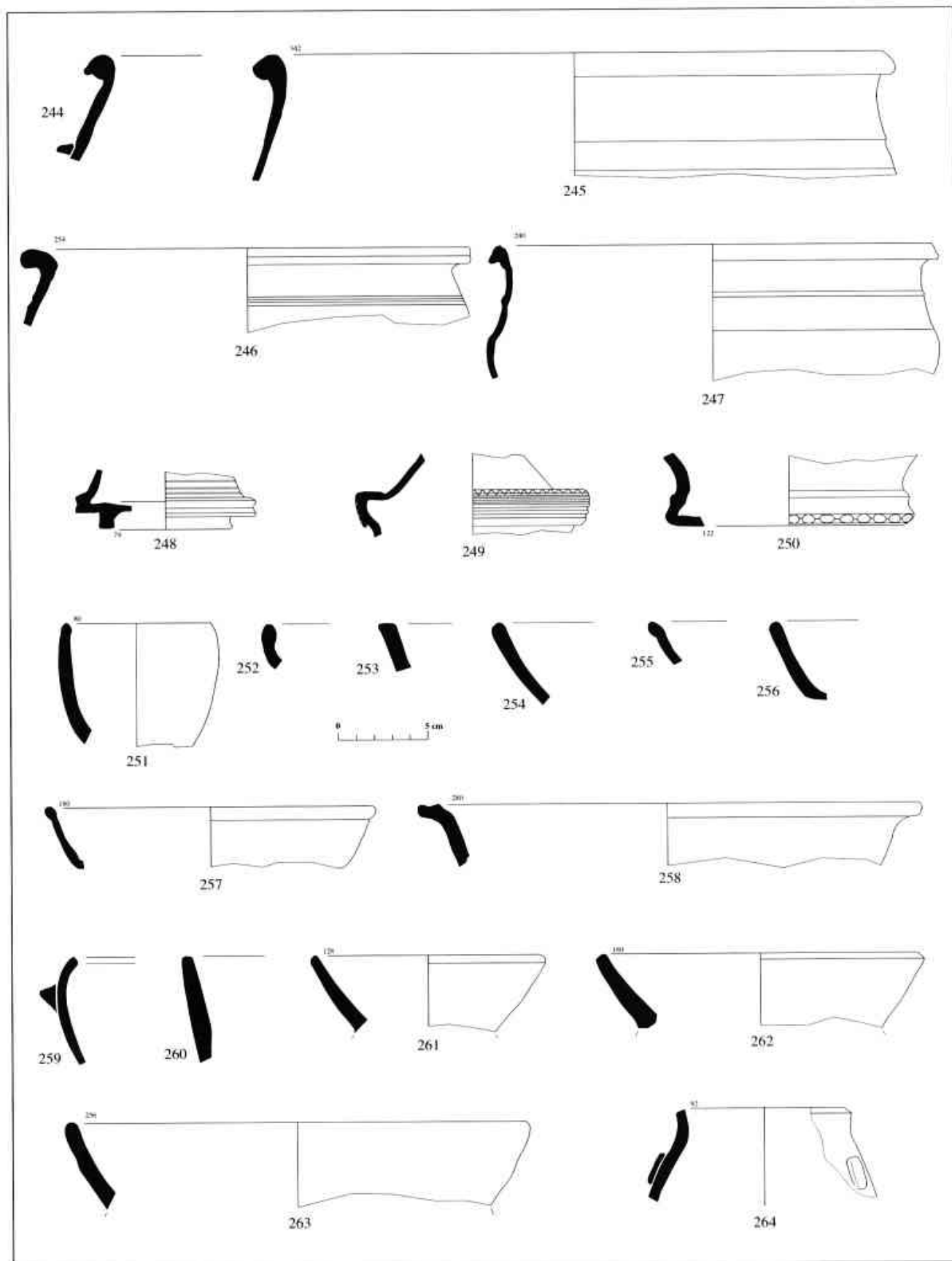

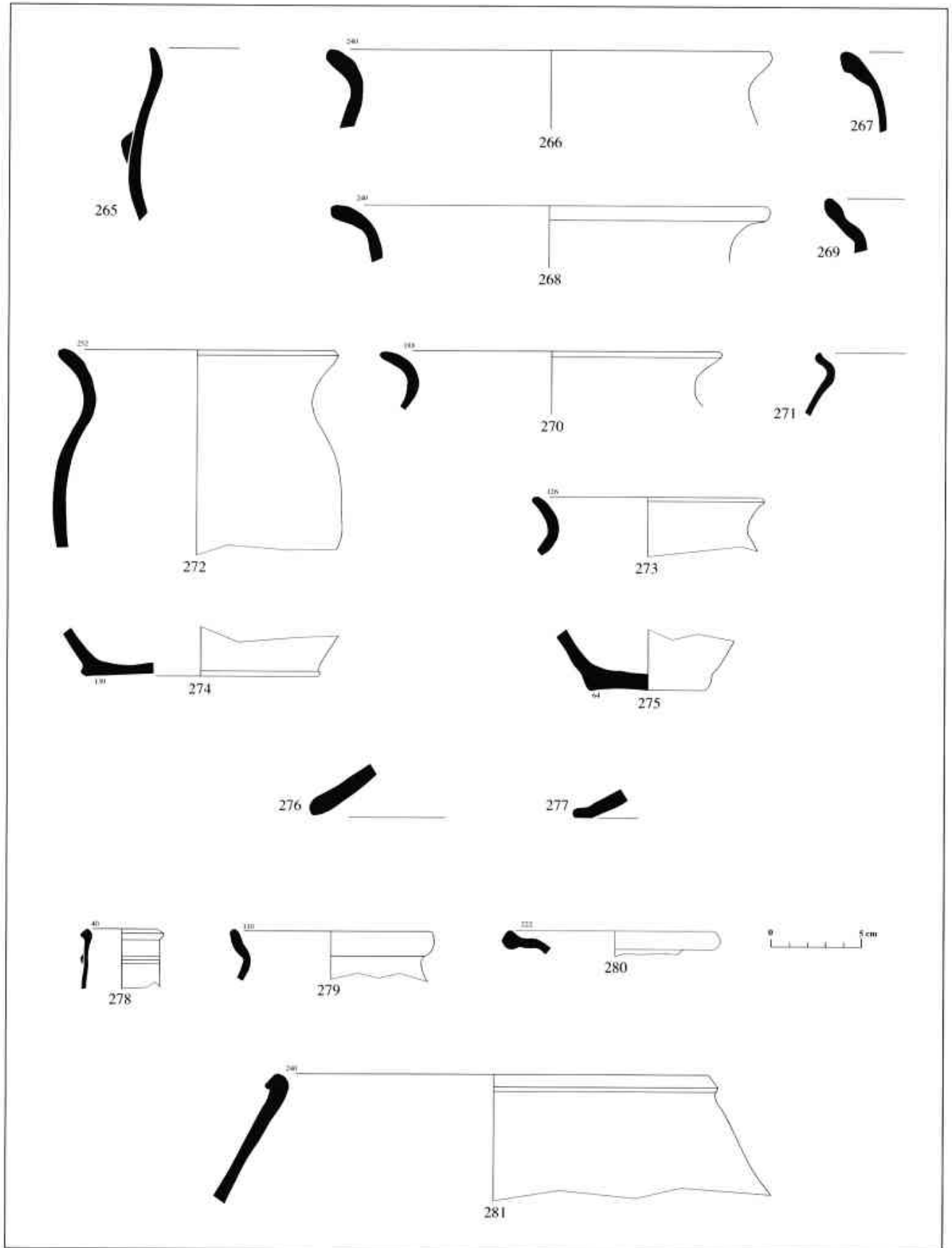

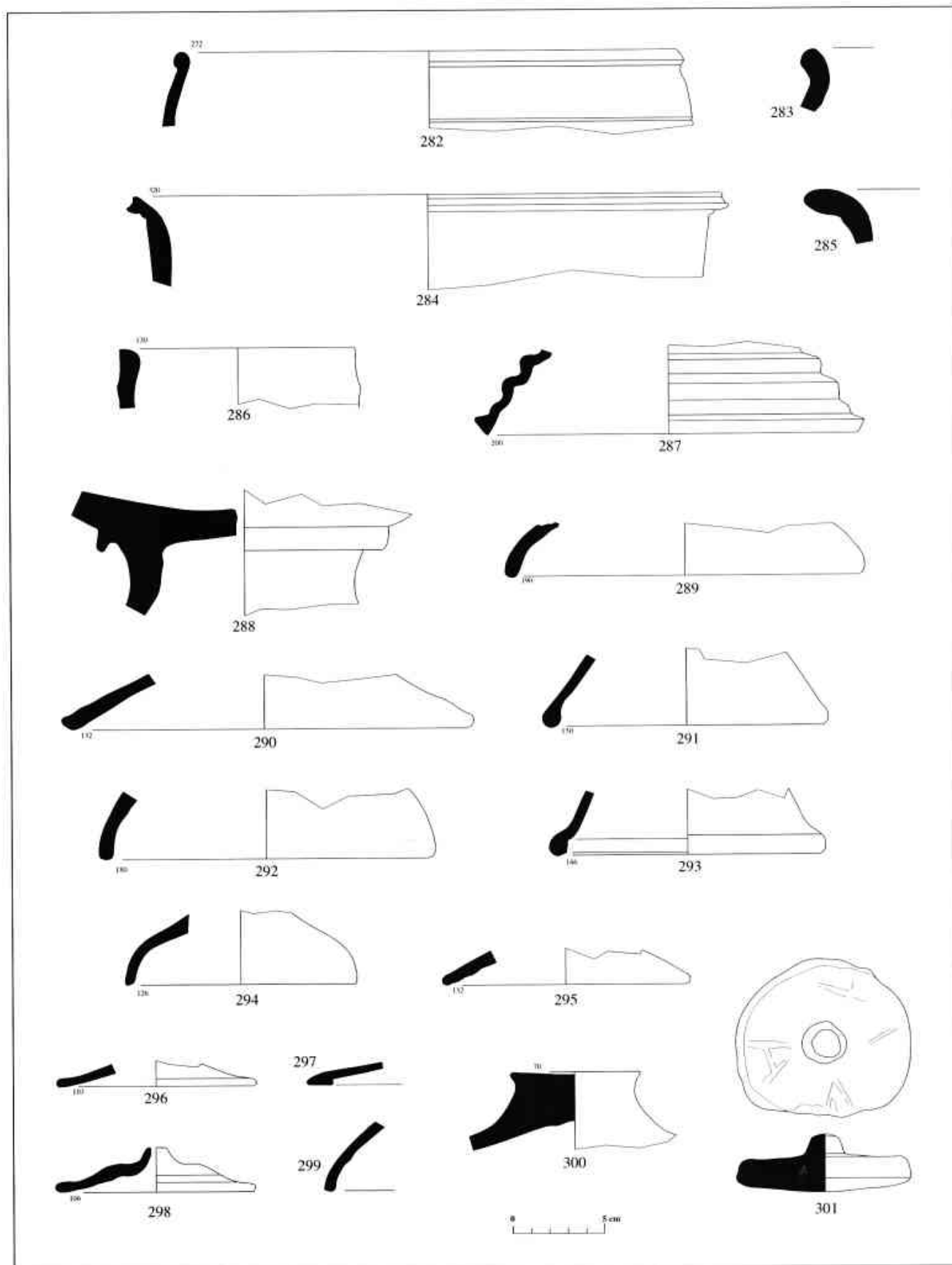

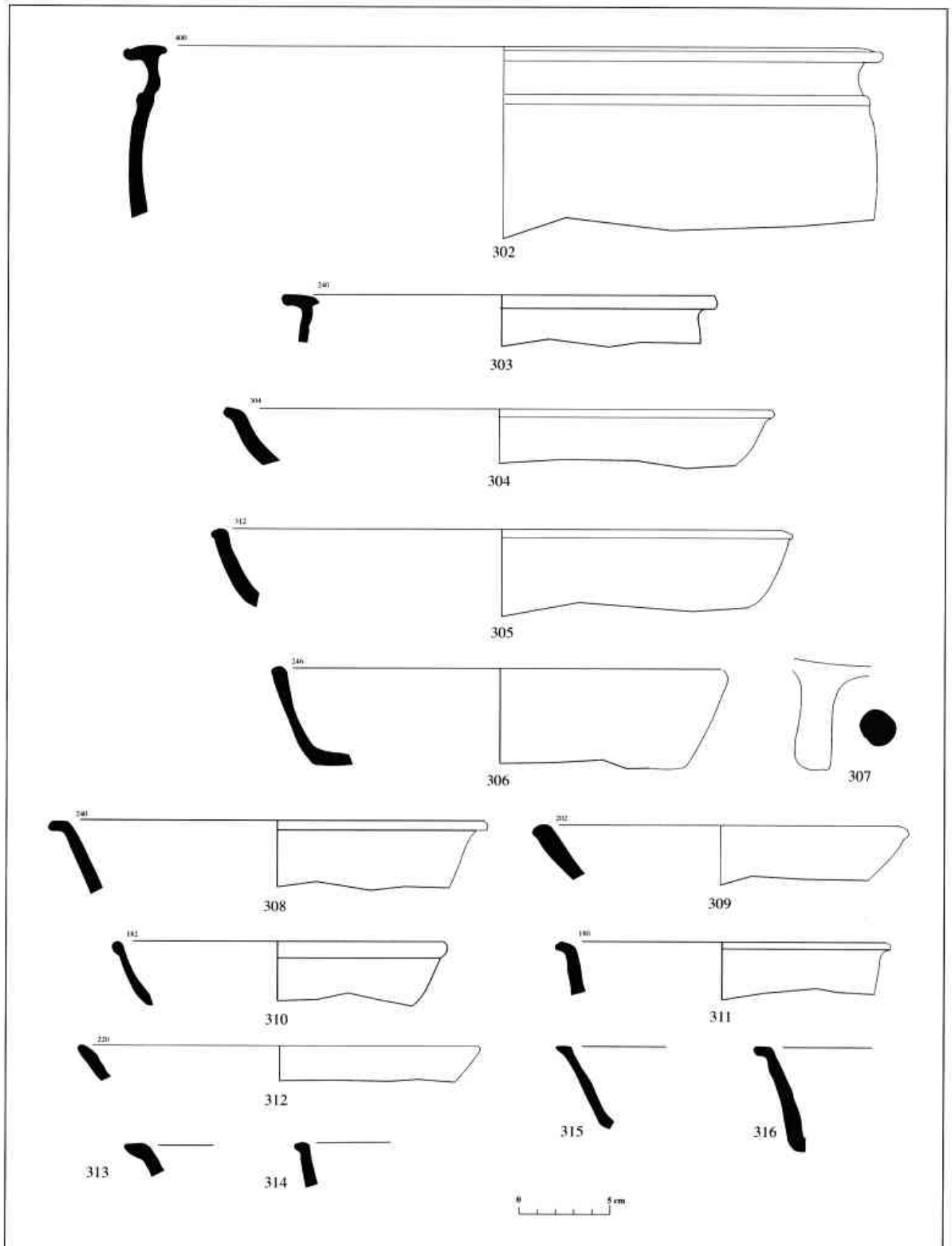

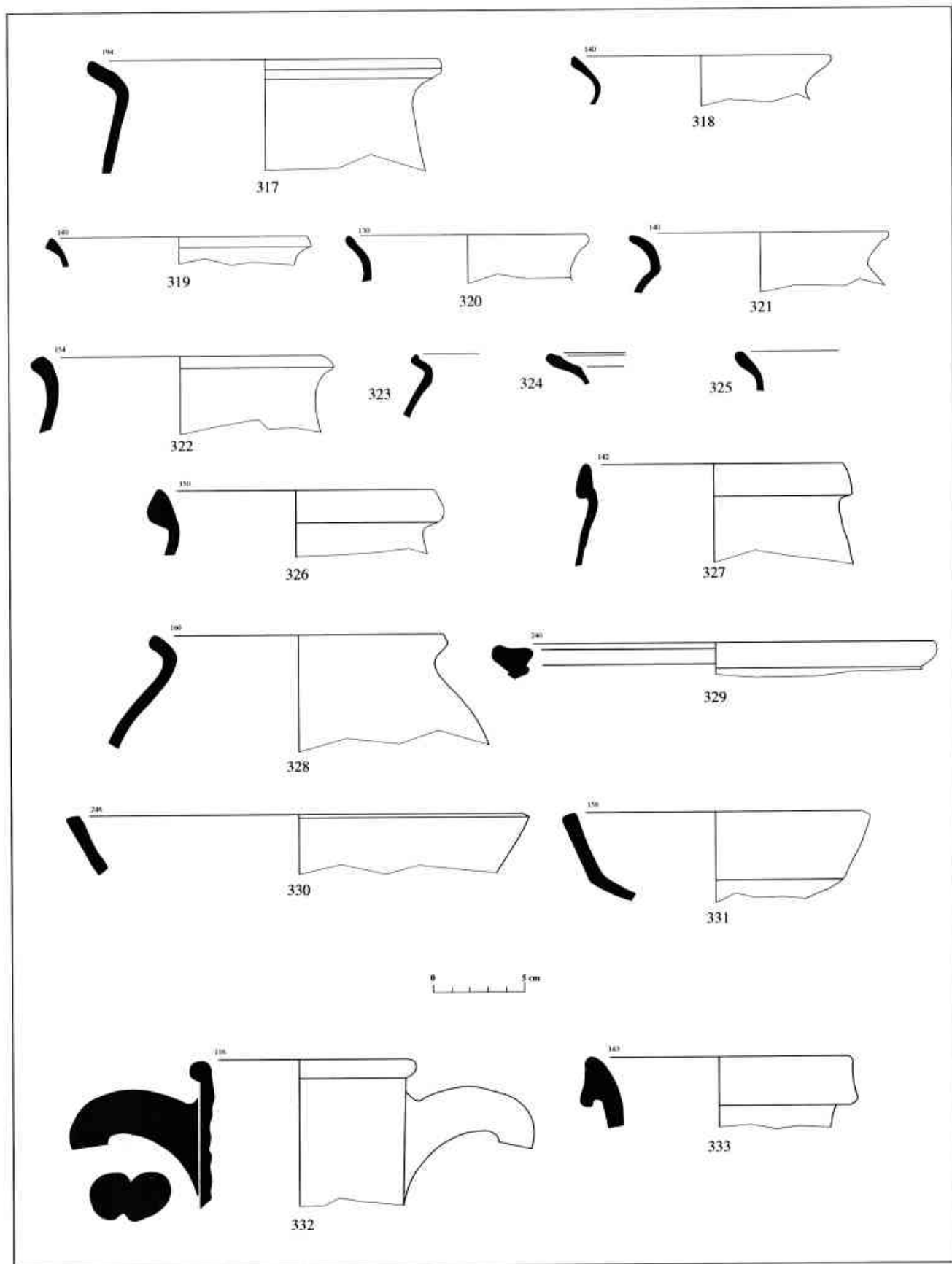

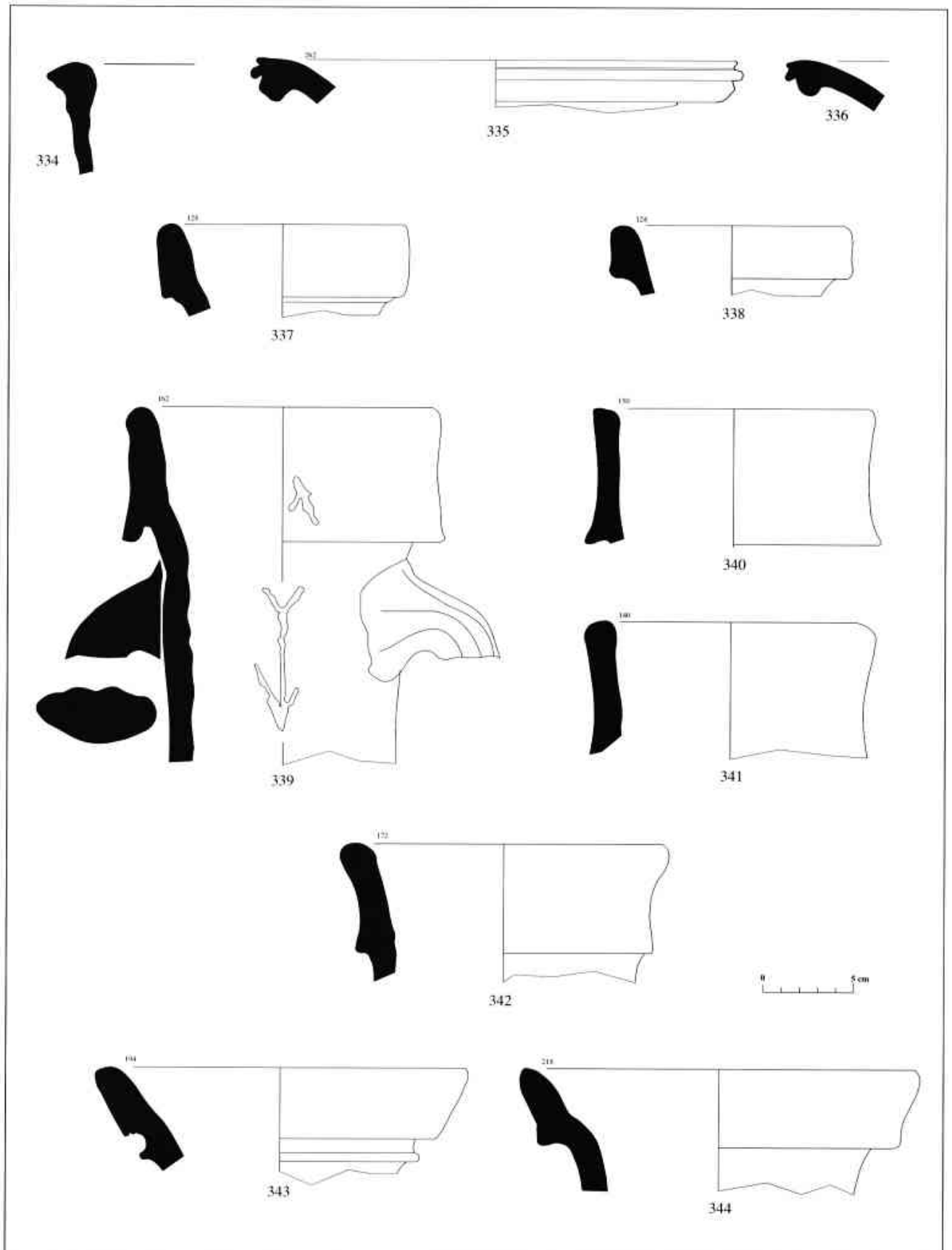

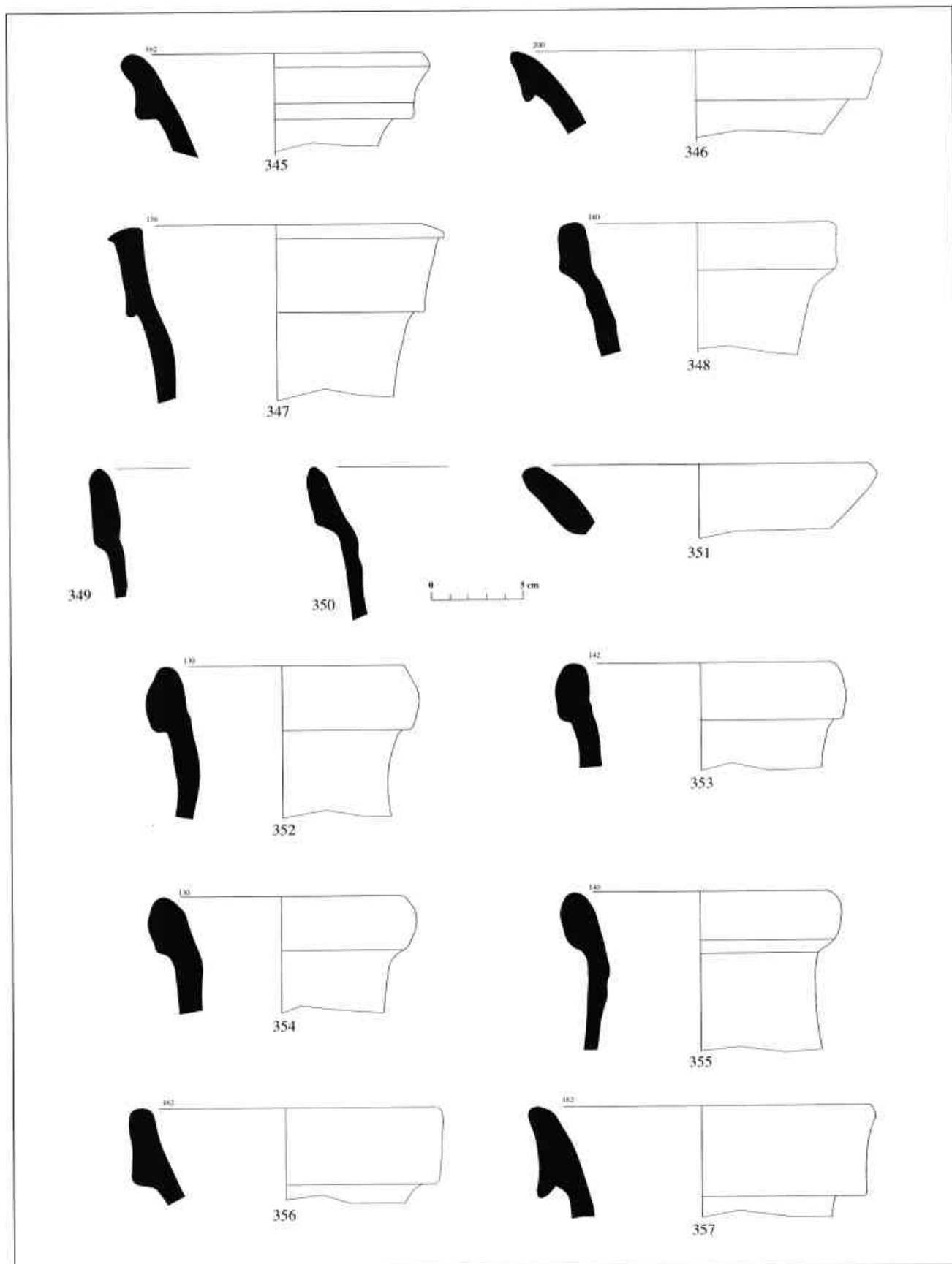



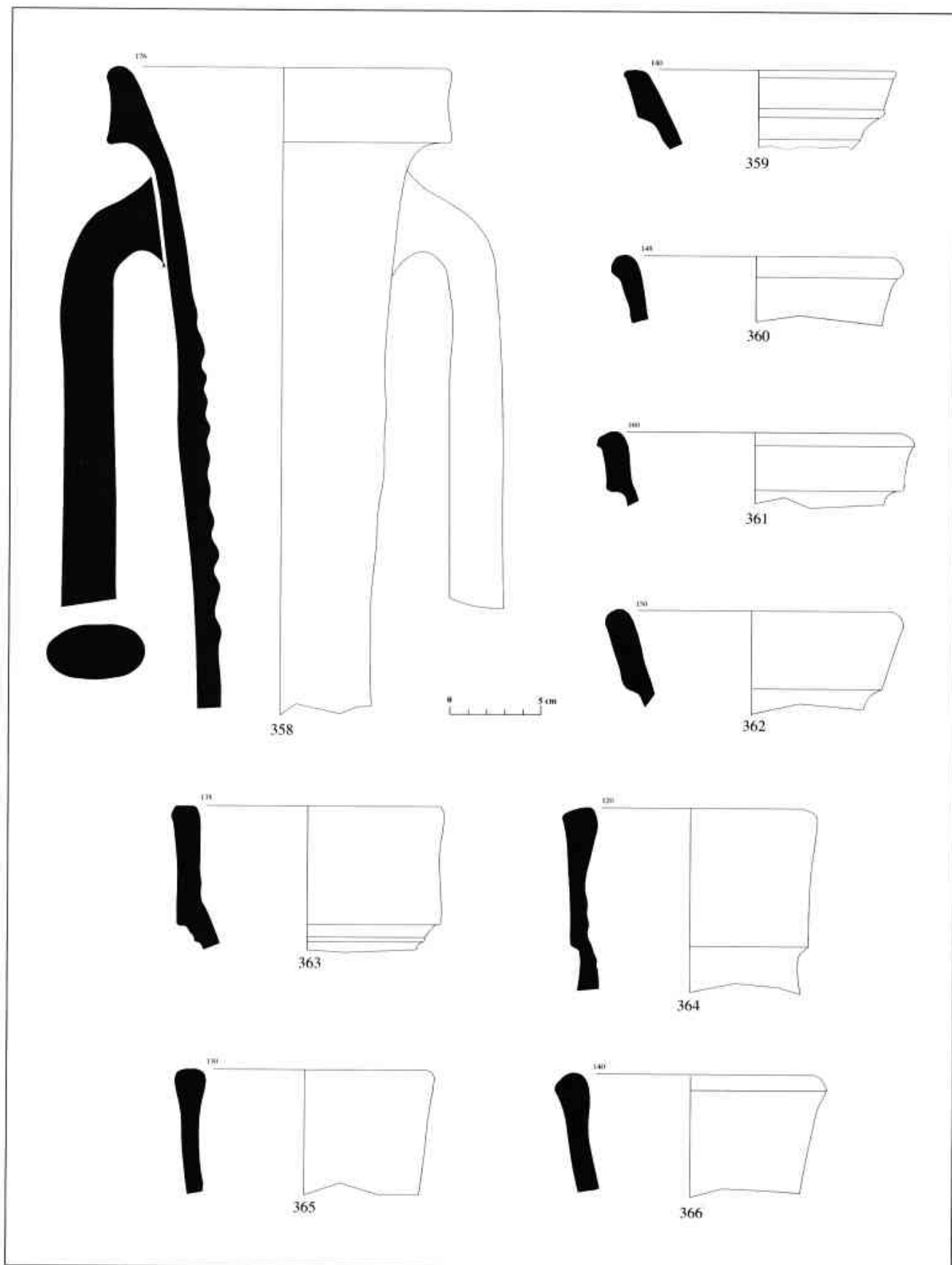

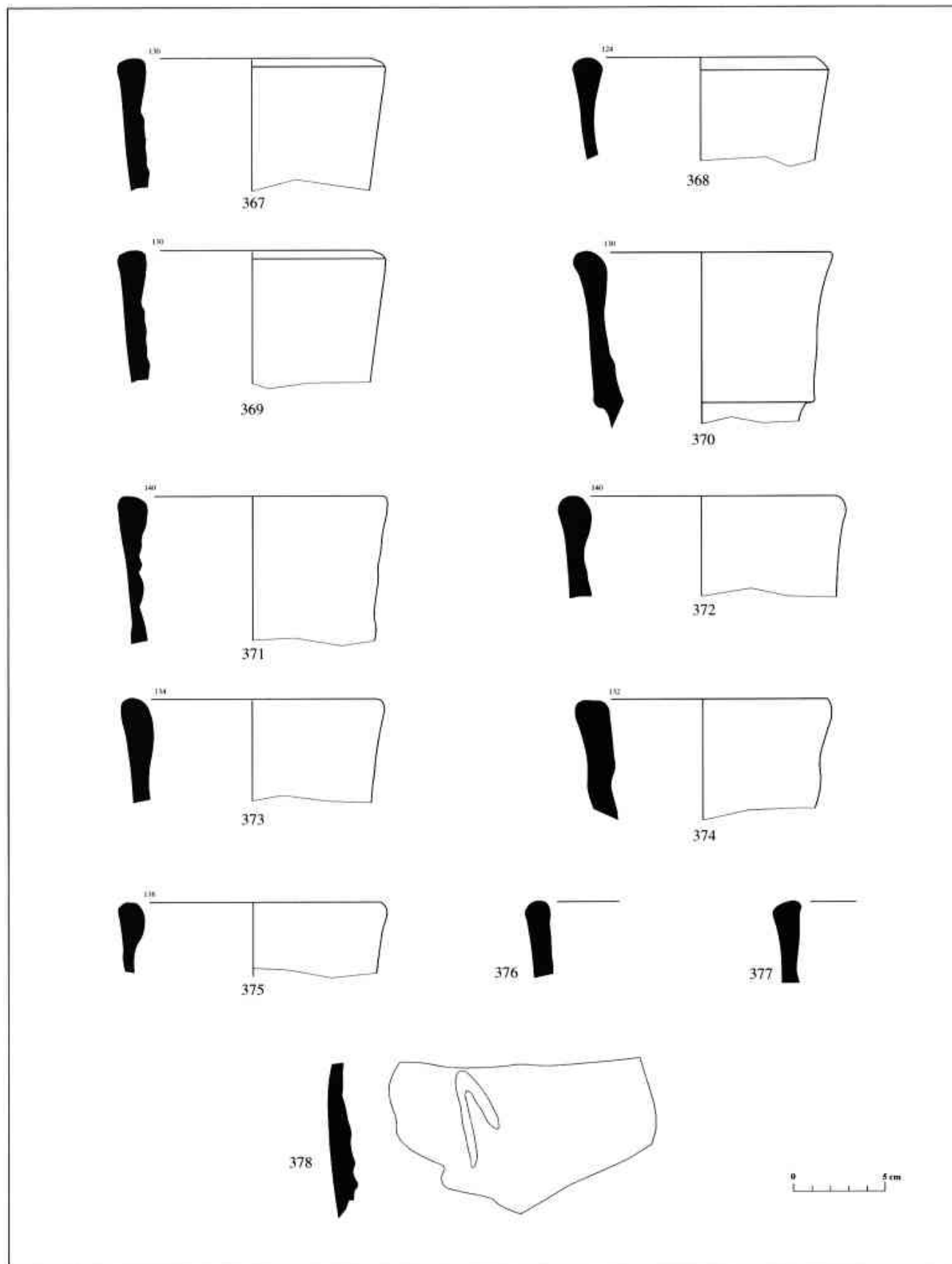

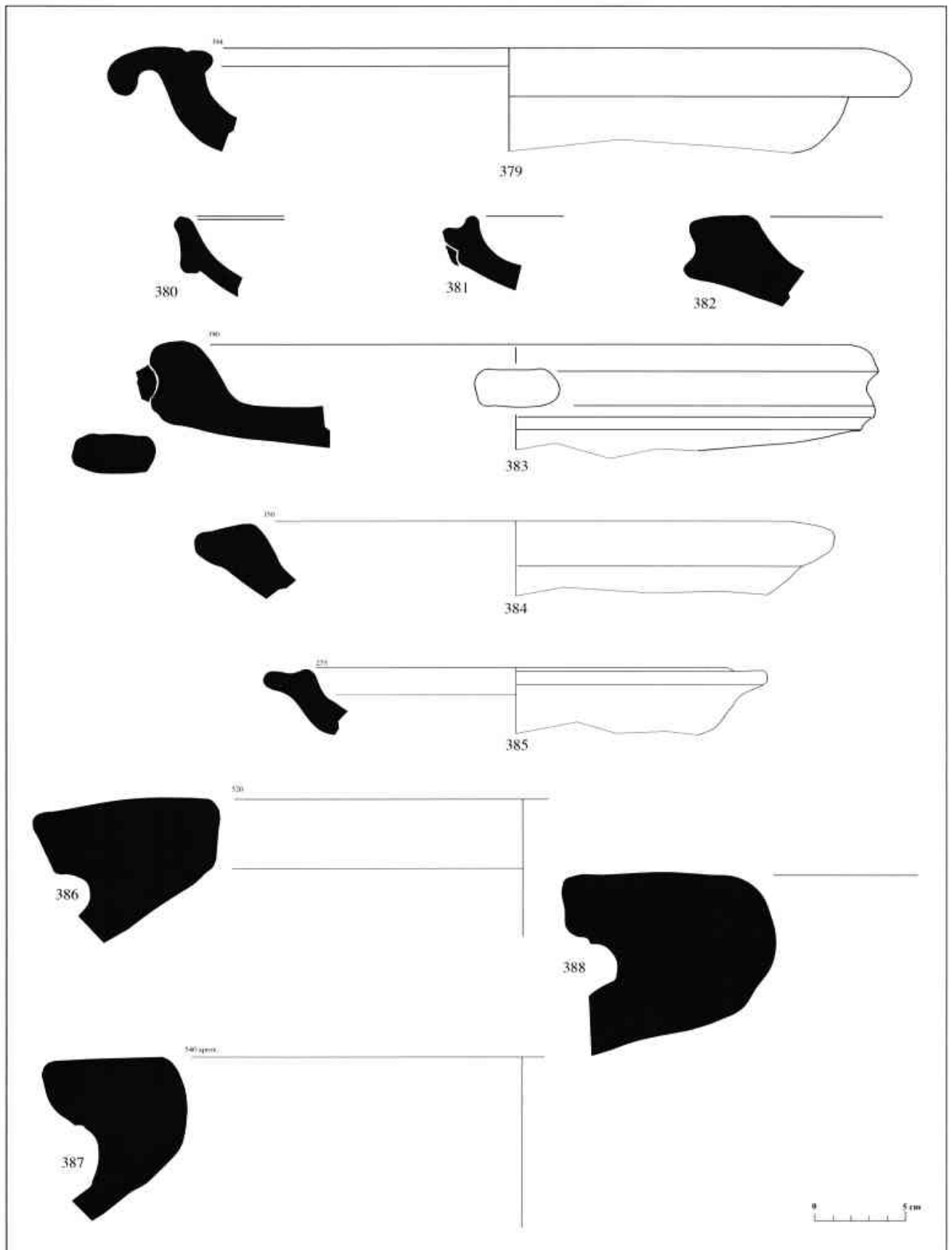

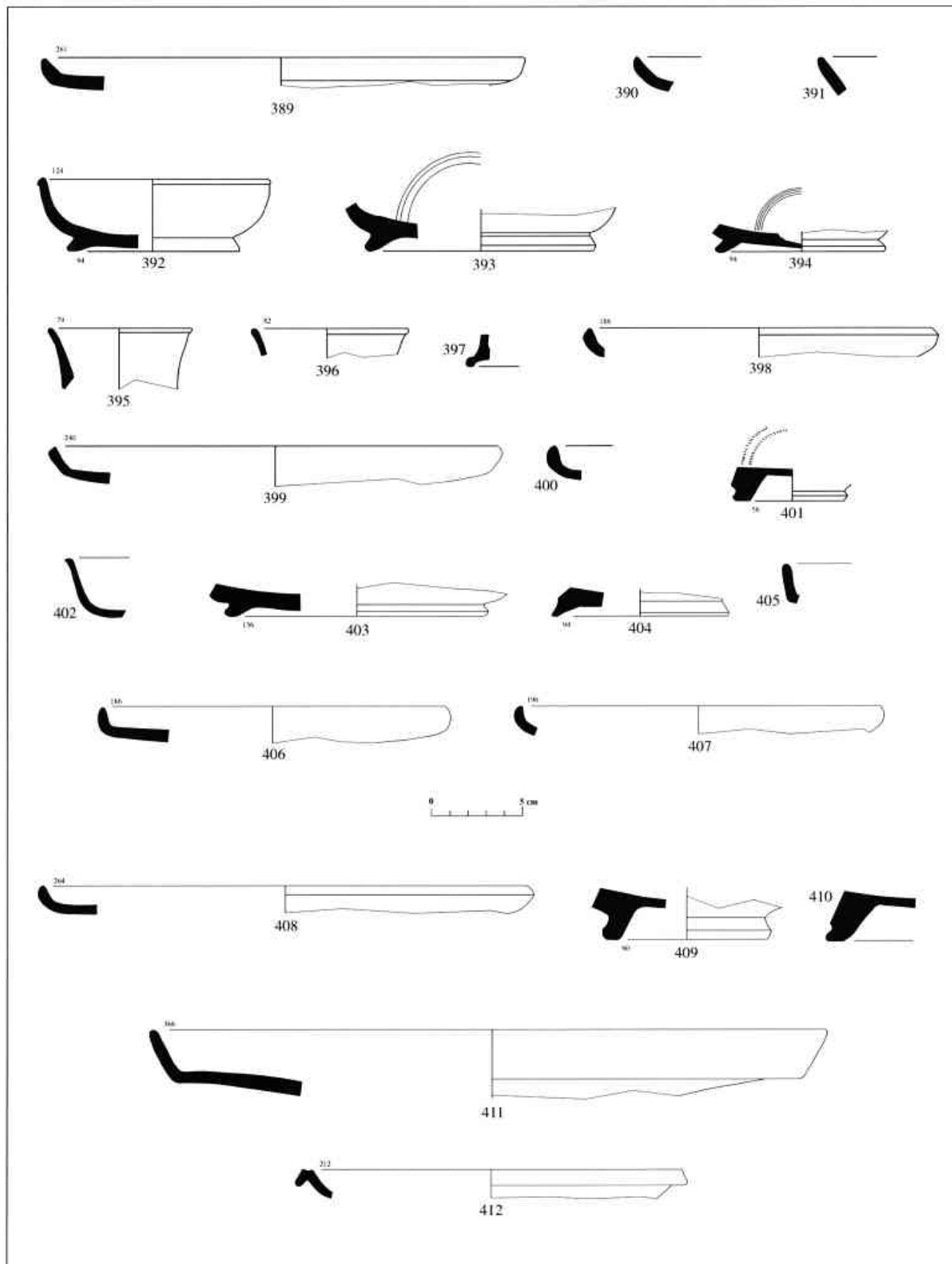

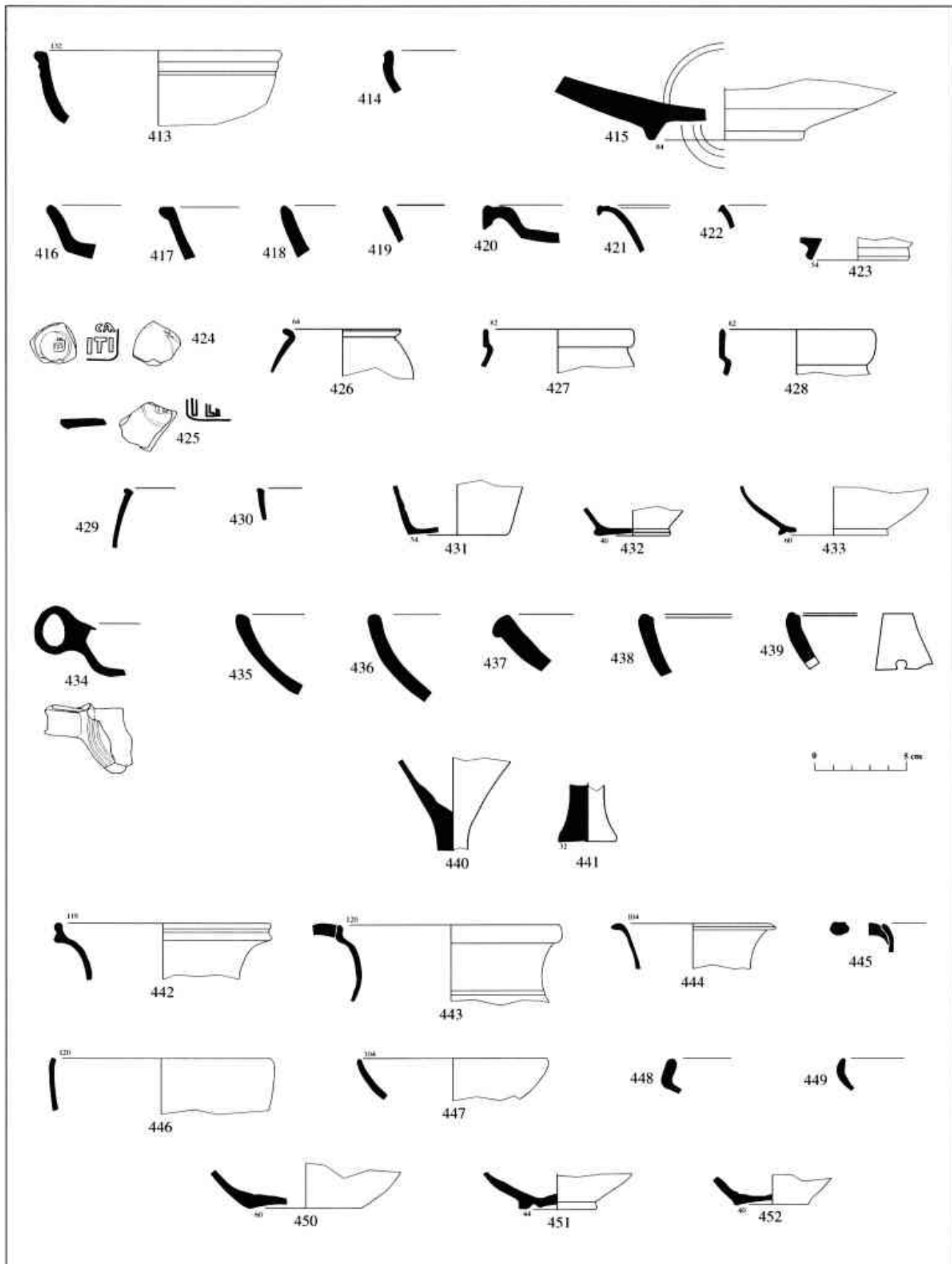

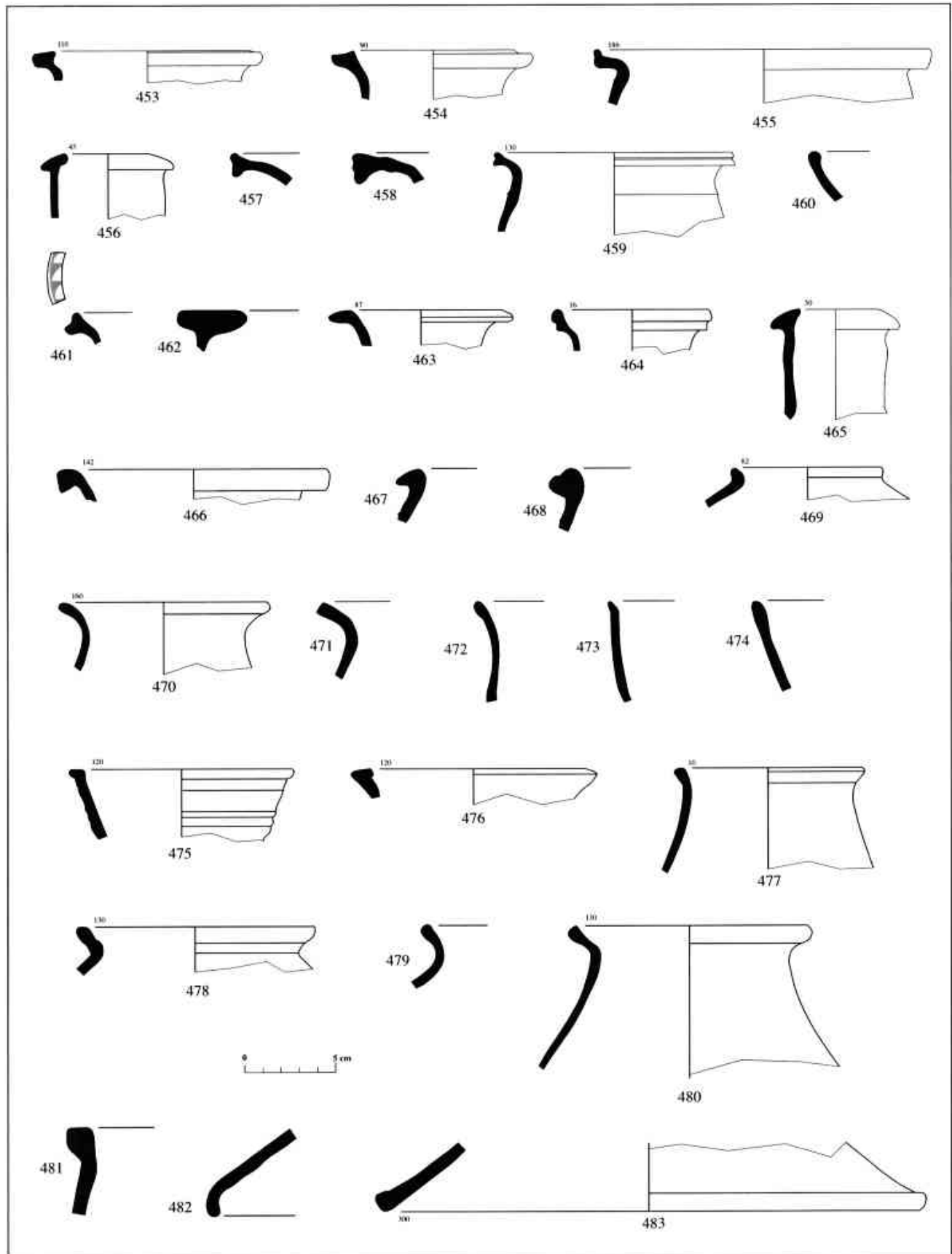

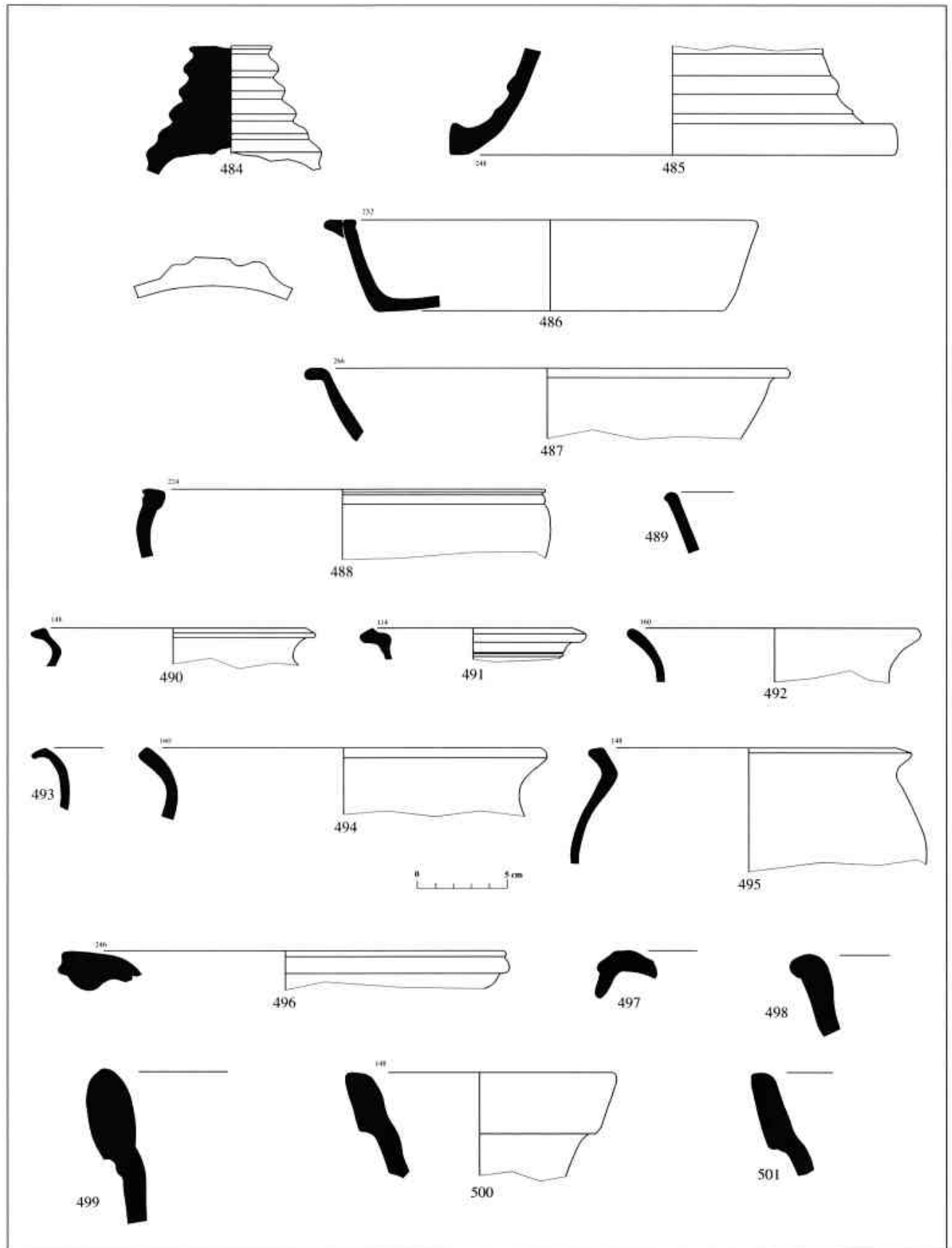

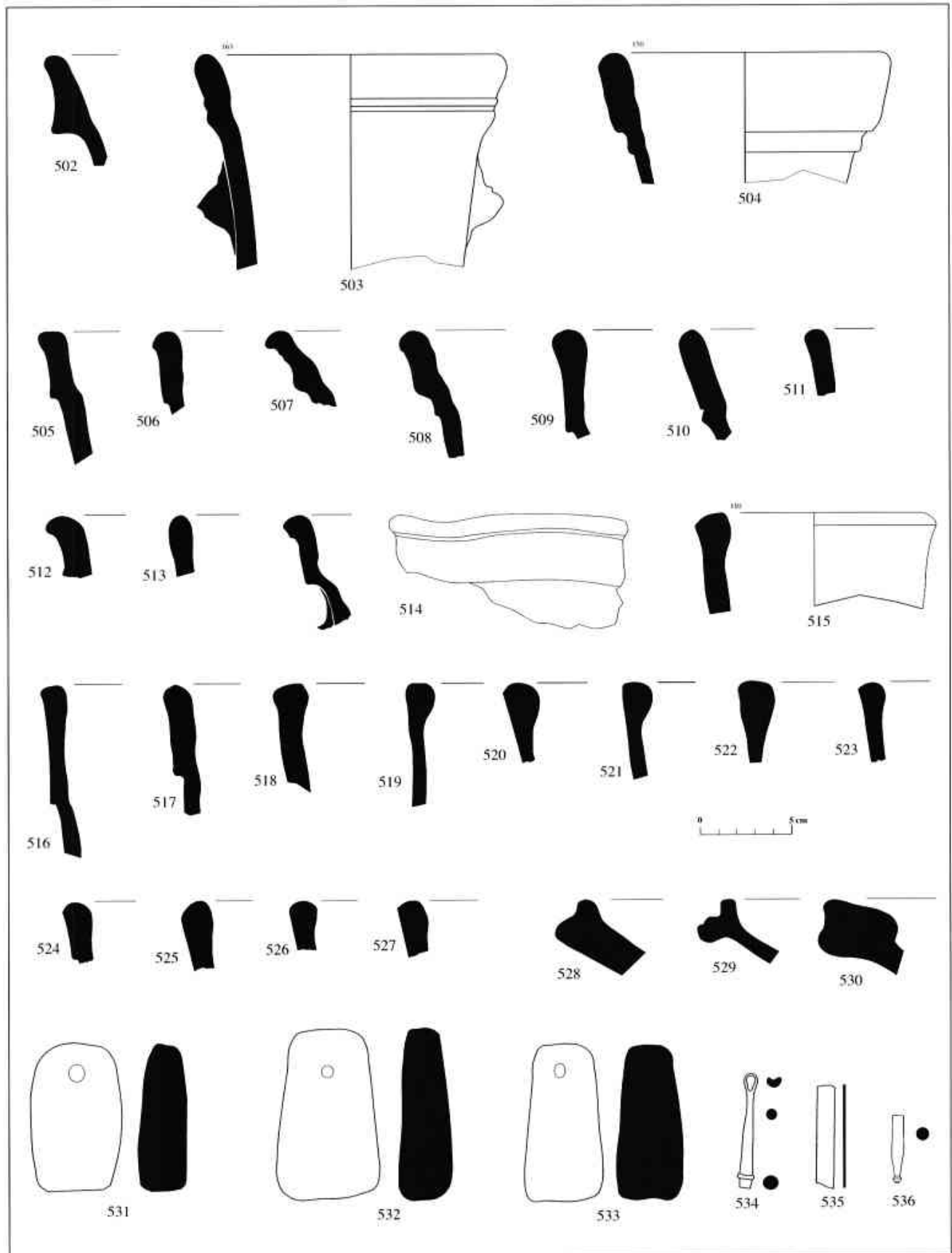



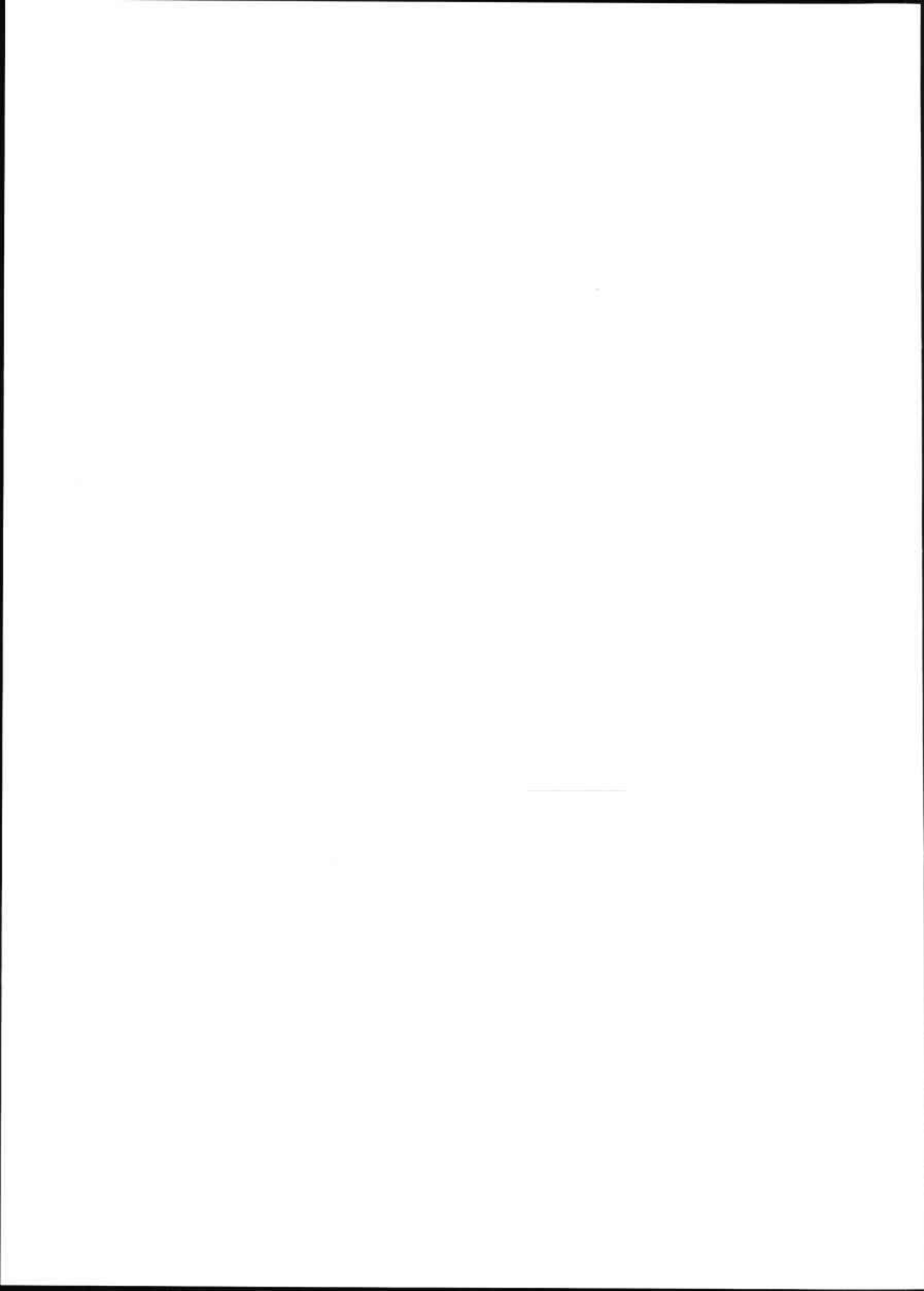

ANEX 2:

**CONJUNTS ESTRATIGRÀFICS  
DE FINALS DEL SEGLE III  
i COMENÇAMENTS DEL IV dC.**

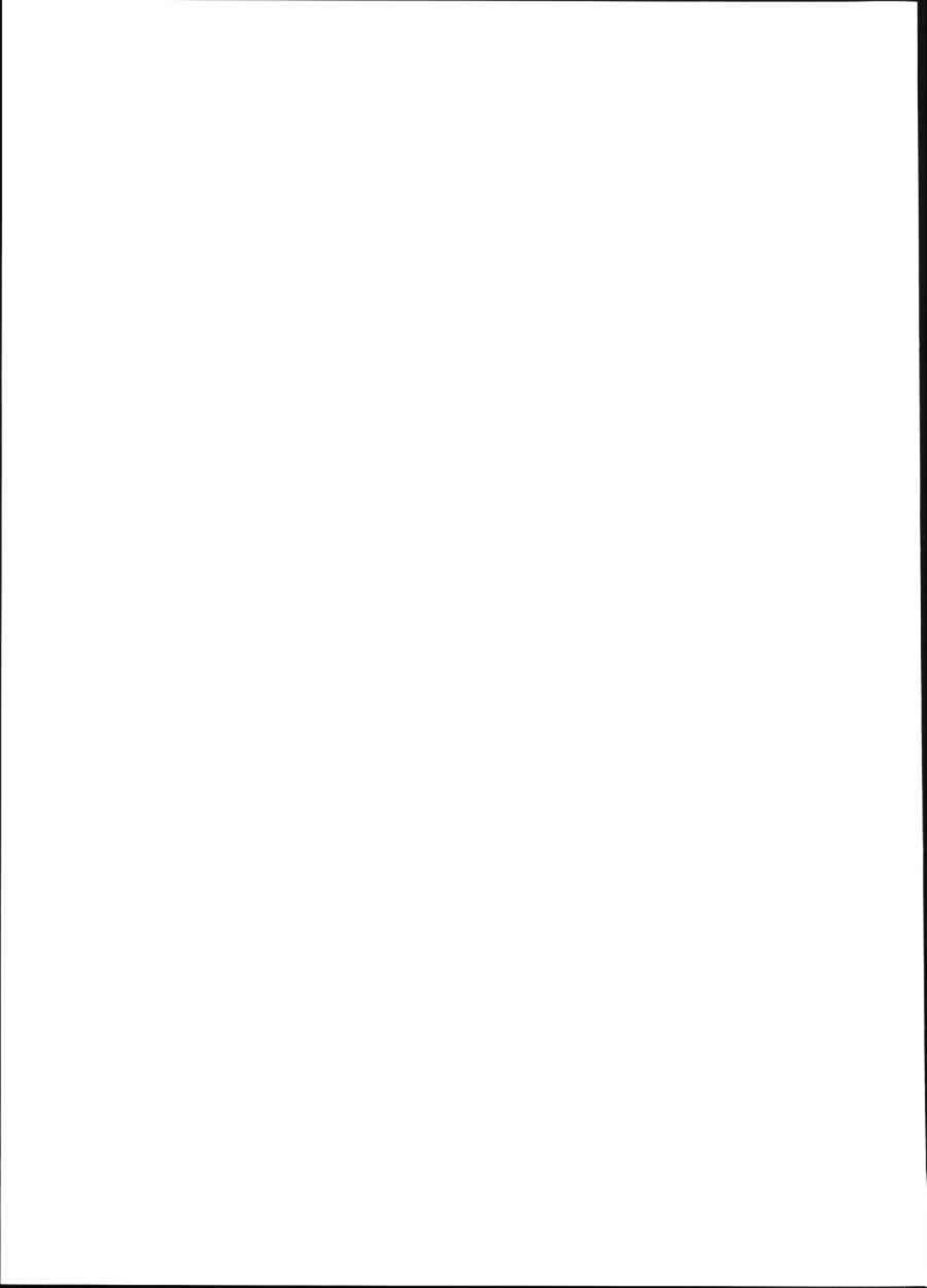

ANNEX NÚM. 2:

## CONJUNTS ESTRATIGRÀFICS DE FINALS DEL SEGLE III I COMENÇAMENTS DEL IV dC

En aquest annex presentem l'estudi de dos conjunts estratigràfics d'Iluro, relacionats amb el *cardo maximus* de la ciutat, que poden ser datats entre finals del segle III i començaments del IV dC. Pel seu contingut i característiques de formació els considerem força representatius de la cultura material de la ciutat en aquesta època. Com hem vist en l'estudi dedicat a les excavacions arqueològiques, Iluro passa per importants remodelacions urbanístiques que van transformant la ciutat romana altimperial vers el que serà la seva fesomia durant el Baix Imperi.

En primer lloc ens referirem a l'estrat de farciment de la claveguera del *cardo maximus* d'Iluro, aparegut a l'excavació feta a El Carreró núm. 43-45 (Can Ximenes) l'any 1982, i seguidament estudiarem la UE 2014 -un estrat d'anivellament relacionat amb unes reformes fetes a la coberta de la claveguera del *cardo maximus*-, apareguda a l'excavació feta al Carrer Sant Cristòfor núm. 12 (Can Puig/Can Fullerachs) l'any 1990. Clouem cada un dels dos apartats d'aquest annex un quadre-resum dels fragments ceràmics trobats en cadascun dels dos estrats estudiats -llevat de les llànties, els *pondera* i el material de construcció; els percentatges en negreta estan referits al total de fragments ceràmics trobats en l'estrat i els percentatges en lletra normal estan referits al total per tipus de ceràmica.

### EL CARRERÓ NÚM. 43-45 (CAN XIMENES)

El conjunt estudiat pertany, com hem exposat anteriorment, al farciment d'una claveguera romana excavada l'any 1982; per la seva orientació NO/SE i característiques constructives, podem identificar-la clarament com la claveguera d'un carrer, el *cardo maximus*. Aquest fet li conferirà una especial rellevància per l'estudi de la transformació urbana d'aquest sector d'Iluro. La claveguera va poder ser resseguida en una llargada total de 9'20 m, i se'n va poder excavar un total de 7'60 m; la resta no es pogué excavar per les dificultats tècniques de la pròpia intervenció. Constructivament, estava formada per dues parets paral·leles d'uns 36 cm de gruix i una alçada màxima conservada de 56 cm; les parets estaven construïdes amb un parament de mamposteria fet a base de pedra petita, fragments de *tegulae* i àmfora units amb morter de calç. El fons

estava construït amb *tegulae*, de 60 x 40 cm, disposades de forma plana; la canal presentava 44 cm de llum. La construcció retallava el terreny natural on s'encaixava de manera molt ajustada: per això no es va detectar cap rasa de fonamentació, i també per això resulta difícil precisar el moment de la seva construcció. En una part del seu traçat, la claveguera discorria pel dessota d'una petita construcció de tipus monumental que hem interpretat com una font pública.

El material exhumat en el farciment era força homogeni, circumstància que suggereix una amortització ràpida. També per això tot el seu contingut es va considerar globalment com un únic estrat.

### Els materials

El farciment de la claveguera el presentem com un únic conjunt estratigràfic, tot i haver-se excavat en dos moments diferents: un d'ells, individualitzat a la memòria com a Cala 5 Estrat 3 i l'altre com «farciment claveguera del pati». En aquest estudi barregem els dos conjunts a efectes comparatius, tot i que a la sigla dels fragments, queda reflectida la seva pertinença a un o altre estrat.

### Vaixella de taula (Gràfic núm. 1)

La vaixella de taula exhumada en el nivell d'amortització de la claveguera del *cardo maximus* d'Iluro en aquest sector del carrer representa un 25'88% del total de fragments ceràmics trobats -descomptats els fragments de llàntia- i constitueix un conjunt ceràmic divers però força representatiu de la cultura material d'Iluro en aquest període.

Comentarem en primer lloc el conjunt de materials ceràmics residuals, el 39'61% del total de la vaixella de taula. Les ceràmiques de vernís negre constitueixen les vaixelles més antigues d'aquest conjunt: hi ha dos individus de campaniana A tardana i cinc vasos de campaniana del grup B de les formes més habituals: Lamb. 1, Lamb. 3 i Lamb. 5/7. Segueixen en el temps i en quantitat els diversos tipus de sigil.lata. Trobem un mínim de set exemplars de TS itàlica, entre els quals ha estat possible identificar la forma Goudineau 6, una pàtera del Servei II d'Haltern i un fragment de fons amb la marca de terrisser «TETTI(VS)» (núm. 1). La TS gàl.lica la trobem representada amb setze exemplars entre peces llises i decorades, quant a formes trobem les Drag. 27, Drag. 29, Drag. 37, Drag. 18, Drag. 15/17 i Drag. 35 (núm. 2, 3). Indiquem també la presència d'un únic fragment de plat de sigil.lata marmorata de la forma Drag. 18.

La TS hispànica està representada amb vint exemplars, la meitat corresponents a la forma Drag. 37 (núm. 4, 5), i la resta repartides entre les formes Drag. 29, Drag. 27, Drag. 15/17 i Drag. 24/25. Per últim, tenim la ceràmica de parets fines: hi ha set gots de la forma Mayet II A, un de la varietat «clofolla d'ou» -forma Mayet XXXIV-; i dos gots de la forma Mayet XXXVII de la producció bètica de «granet de sorra».

La TS africana A representa el 40'26% del total de la vaixel·la de taula. Hem comptabilitzat quatre exemplars de la forma Lamb. 2A/Hayes 9A (núm. 6-8), dos exemplars de la forma Lamb. 2B/Hayes 9B (núm. 9), sis bols de la forma Lamb. 1A/Hayes 8A (núm. 10-11), vuit exemplars de plats de la forma Lamb. 4/36 (núm. 12) i tres fragments d'un bol carenat i decorat a rodeta de la forma Hayes 10A (núm. 13), tot aquest conjunt el trobem amb vernissos gruixuts i brillants de la qualitat A1. El conjunt més nombrós, però, el trobem en la TS africana de la qualitat A2: hi corresponen deu bols de la forma Hayes 14A (núm. 14-16) i quatre de la Hayes 14B (núm. 17-19); així mateix, tenim les versions més reduïdes, les formes Hayes 14/17 i Hayes 16, amb un nombre mínim estimat de deu exemplars (núm. 20-22). També cal referenciar dos exemplars d'una variant de la forma Hayes 14, que presenten com a element singular un petit solc sota la vora exterior del vas, però sense ser una Hayes 9 (núm. 23-24); un exemplar de bol de la forma Hayes 7B (núm. 25) i un de la forma Lamb. 23 (núm. 26); deu exemplars de plats de la forma Lamb. 9b (núm. 28-34); un exemplar de vas de la forma Hayes 27 (núm. 35) i un petit plat de parets hemisfèriques de la forma Lamb. 8 (núm. 36). Finalment, en aquest conjunt apareix una peça no gaire corrent, com és una cantimplora de la forma Lamb. 13 bis (núm. 27), també de la qualitat A2.

La TS africana A/D apareix en una proporció baixa en relació amb els altres tipus africans, com és habitual en haver estat una ceràmica amb una producció més restringida en el temps. En total suposa un 4'55% del conjunt de vaixel·la de taula. Hem identificat tres exemplars de plats de la forma Hayes 31 (núm. 37-39) i un exemplar en cadascuna de les formes següents: Ostia I-30, Ostia I-37, Ostia I-32 (núm. 40), Hayes 33 (núm. 41).

El conjunt de TS africana C que farcia la claveguera del *cardo maximus* d'Iluro en el sector de Can Ximenes és més extens que el de la TS africana A/D. Està representada per 18 individus identificats que suposen el 11'69% del total de les ceràmiques de taula; els plats de la forma Lamb. 40 bis/Hayes 50 (núm. 45-53) són els més habituals, amb un total estimat de 15

individus; dos plats de vora decorada a rodeta de la forma Lamb. 42 (núm. 43-44); finalment dos fragments d'un mateix plat de la forma Lamb. 41/Hayes 48A (núm. 42) molt degradats. Totes aquestes formes de repertori de TS africana apareixen a Ostia en contextos de segon terç del segle III dC i perduraran, sobretot la forma Lamb. 40 bis, fins a començaments del segle IV dC (ATLANTE I 1981: 58 i s.).

El conjunt de la vaixel·la de taula es completa amb tres peces de Lucente, el 1'95% de la vaixel·la de taula, producció narbonesa, dos bols de la forma Lamb. 1/3 variants A i B (núm. 54-55) i un plat de la forma Lamb. 9a (núm. 56).

Finalment, cal indicar l'existència de tres exemplars de plat produïts amb ceràmica sense vernís que imiten la forma Lamb. 9a; la pasta és beix, ben depurada i tenen un acabat espatulat de molt bona qualitat (núm. 57-59). Representen també el 1'95% de la vaixel·la de taula.

## Ceràmica de cuina

### Itàlica

Entre el material residual hi va aparèixer un únic exemplar de ceràmica de cuina itàlica, que sols representa el 0'29% d'aquest tipus de ceràmica: la clàssica *patina* d'enfornar del tipus "roig intern pompeïà" (núm. 101).

### Africana (Gràfic núm. 2)

En aquest conjunt estratigràfic la ceràmica de cuina africana, pel seu volum -el 92'35% del total de la ceràmica de cuina i el 52'77% del total de fragments ceràmics-, juga un paper important en relació al total ceràmic exhumat; convé remarcar aquest aspecte perquè constitueix una dada que ajuda a valorar el comerç d'Iluro amb el nord d'Àfrica. El repertori formal que trobem representat dins aquesta varietat ceràmica és força corrent per aquest període; predominen sobretot les cassoles i els plats/tapadora.

Entre les cassoles que presenten una engalba interna hem comptabilitzat un total de seixanta exemplars de la forma Lamb. 10A/Hayes 23B (núm. 61-64), forma que va tenir una llarga difusió sobretot entre els segles II-IV dC; divuit exemplars de la forma Lamb. 10B/Hayes 23A (núm. 65-66), que té el seu moment inicial en època flàvia i perdurà durant tot el segle II dC. Finalment, cal comentar la troballa de dos exemplars de la safata d'enfornar o *patina* de la forma Lamb. 9A.

Entre les cassoles que no presenten engalba interna, la forma Ostia III-267 és la més nombrosa - setanta-cinc peces (núm. 67-69 i 115). Apareix en el segle II dC i arriba fins el IV dC com a mínim; hi ha també nou exemplars de la forma Ostia III-324 (núm. 70), que és una cassola pròpia de la primera meitat del segle II dC, i quatre exemplars de la forma Ostia II-312 (núm. 71-73), contemporània de l'anterior. Altres cassoles minoritàries són els dos exemplars de la forma Ostia I-273 (núm. 74-75) i el de la forma Atlante CVII-11 (núm. 76); la cronologia de la segona meitat de segle IV dC que proposa l'Atlante per a aquesta forma (Atlante I 1981, 219-220) no coincideix amb la datació general de l'estrat, fet que pot suggerir una correcció a la baixa de la cronologia proposada fins ara per a aquest tipus de cassola. Tampoc no es pot descartar totalment, tanmateix, la possibilitat que la peça en qüestió fos una gerreta del tipus Hayes 132, ja que no disposem del perfil sencer -aquest tipus de gerreta comença a apareixer en el segle II dC (CASTANYER *ET ALII* 1993: 169)-. També tenim representada la forma Ostia III-331 o variants -dos exemplars- (núm. 77), forma que compta amb una àmplia difusió des d'època júlio-clàudia fins el segle III dC (ATLANTE I 1981: 223); i la forma Ostia I-271 - un exemplar- (núm. 78) documentada a Ostia des del segle II dC fins a mitjans del segle IV dC.

Els plats/tapadora constitueixen l'altre grup important quant a nombre d'individus: destaquem els vuitanta-tres exemplars de la forma Ostia I-261 (núm. 83-84) i els quaranta-dos de la forma Ostia III-332 (núm. 85-86); aquestes constitueixen el gruix majoritari dels plats/tapadora. Altres formes de tapadora molt menys representades són els set exemplars de la forma Ostia I-17 (núm. 89-91), els dos de la forma Ostia I-264 (núm. 90), els dos de la forma Ostia IV-59 (núm. 88), i l'exemplar de la forma Ostia IV-61 (núm. 87); aquestes dues darreres formes són les que tenen la cronologia més moderna: segons les datacions d'Ostia IV podem situar-les des de començaments del segle IV dC fins a mitjans del V dC (ATLANTE I 1981: 212), de manera que en l'estrat que estudiem serien de les primeres produccions que arriben a Iluro. Per últim, cal dir que considerem proporcionat el nombre de plats/tapadora al de cassoles, de les quals serien el complement per la seva funció culinària.

També cal comentar la presència de dues olletes de la forma Hayes 200 amb patina exterior cendrosa: una conserva la nansa (núm. 61 bis) i de l'altra, si bé no disposem del perfil sencer, s'ha conservat part de la vora i del fons (núm. 60). Finalment, hi ha una olla que podríem considerar de l'entorn de la forma Hayes 200 però amb les parets més gruixudes (núm. 79). La

cronologia d'aquests productes pot situar-se a començaments de segle III dC (AGUAROD 1991: 298-299).

#### Local o indeterminada

En primer lloc, volem destacar la presència de tres exemplars que imiten la cassola africana de vora ametllada de la forma Ostia III-267, una de les més abundants del repertori africà trobat a Iluro. Aquestes imitacions estan fetes amb el tipus d'argila característic de la *Laietania*. Hi ha cassoles que tenen el llavi engruixit amb la vora doblegada vers l'exterior, tot formant un petit espai buit a l'interior del llavi (núm. 82), i d'altres que tenen la ranura típica d'aquesta forma per a encaixar-hi la tapadora (núm. 80-81); s'han trobat formes semblants a la UE 2003 de l'excavació del Carrer Sant Cristòfor 12, conjuntament amb materials del segle V dC.

Hem trobat també un total de divuit olles de ceràmica grollera de cuina de la forma Vegas 1 (núm. 106-107) i una variant d'aquests tipus, de cuita oxidant, amb una nansa (núm. 105).

De ceràmica «feta a mà» o «a torn lent», molt escassa, destaquem quatre fragments de vores d'atuells. Tres d'ells són segurament olles i l'altre deu ser un fragment de cassola de base plana amb les parets verticals, lleugerament exvasades i una decoració a cordó amb impressions digitals sobre la vora (núm. 111).

#### **Ceràmica comuna**

##### Africana

Hi ha un total de deu gibrells de pasta groga - 33'33% del total de ceràmica comuna-, producció per a la qual pot considerar-se un origen africà. La forma més representada és la Vegas 12 (núm. 96-99), tant sols un fragment és atribuïble a la variant Vila-roma 6.107 (núm. 100).

##### Comuna local o indeterminada

En l'estrat de farciment de la claveguera del *cardo maximus* d'Iluro va ser exhumat també un important conjunt de ceràmica comuna de producció local o d'origen indeterminat que estudiem en aquest apartat.

\* Morters. A partir de les vores se n'han identificat cinc individus. Dos morters de la forma Dramont D2 de vora penjant en forma de pestanya (núm. 93); un de la forma Dramont D1 (núm. 92); i dos

fets amb ceràmica grollera -de fabricació segurament local-, de cuita oxidant, amb una vora curta, una estria a la part central del llavi i una decoració feta amb un cordó d'argila amb impressions digitals aplicada sobre la vora (núm. 94-95). Una d'aquestes dues darreres peces té uns fragments de tosca volcànica incrustats sobre la superfície interior. Hi ha dos fragments informes de probable origen bètic que farien augmentar el total de morters a set exemplars.

\* Gerres. El conjunt de gerres, enteses com a recipients per a contenir i servir líquids, presenten habitualment un cos globular i un fons pla amb un petit peu lleugerament ressaltat, habitualment porten una o dues nanses. El grup majoritari (vuit exemplars) pertany a la varietat de boca ampla (núm. 104 i 108-109); la resta (quatre exemplars) tenen un coll estret i boca de petit diàmetre. Tal vegada es tracta d'ampolles (núm. 101-103).

\* Plats i bols. Hem trobat un únic fragment de vora de plat, amb cuita oxidant (núm. 113). També hem trobat un bol que té una petita vora amb bec vers l'exterior, així com una franja ondulada aplicada com a decoració sota el llavi. La seva factura recorda les produccions ibèriques del «tipus sandvitx» (núm. 110).

### Àmfores (Gràfic núm. 3)

Dins de la claveguera, a l'excavació de Can Ximenes, va recuperar-se un ampli conjunt amfòric, molt representatiu del moment en què es produï l'amortització. Entre un total estimat de setanta-un contenidors amfòrics, el 11'93% del total de ceràmiques, pot observar-se una gran diversitat de procedències; predominant-hi produccions nord-africanes i sud-hispàniques.

Les produccions originàries de la Tarraconense són residuals en l'estrat en ser pròpies de l'època augustiana; tenim un total de dotze àmfores, el 16'67% del total d'àmfores: dos de Dressel 1/laietana, dos de Tarraconense 1/Laietana 1, dos exemplars de Pascual 1, cinc de Dressel 2/4.

De procedència gal·la hi ha disset peces, el 23'61% del total d'àmfores; totes de la forma Gauloise 4 (núm.139-142); aquesta forma apareix a partir de la segona meitat del segle I dC i perdura fins a inicis del segle IV dC (LAUBENHEIMER 1985: 391; LAUBENHEIMER 1989: 133).

Les àmfores africanes (que constitueixen el 22'22% del total d'àmfores) procedeixen de dues regions. Cinc exemplars són originaris de l'*Africa Proconsularis*, i es tracta de dos exemplars de la forma Africana II-A=Keay V (núm. 127-128), una vora de la forma Africana I-A = Keay III-A (núm. 129), una vora del tipus Africana II-C = Keay VI, i una possible forma Keay XXV. Deu exemplars provenen de la *Mauretania Caesarensis*, i es tracta de cinc exemplars de la forma Keay I-A (núm. 130-132) i cinc més de la forma Keay I-B (núm. 134-138). Finalment, cal indicar la presència d'un exemplar de procedència indeterminada.

El conjunt més nombrós (el 37'50% de les àmfores), però, és el d'origen sud-hispànic/bètic o lusità. En primer lloc, destaquem un grup residual de nou exemplars on tenim representades les formes Dressel 12, Dressel 7/11 i Dressel 20 (núm. 143). El gruix principal el formen les àmfores de conserves de peix: deu exemplars de la forma Keay XVI-A (núm. 144-149) (KEAY 1984: 151; FABIAO, CARVALHO 1990: 52), un de la forma Keay XVI-B (151 Lám.14), un altre de la forma Keay XV i dos exemplars de la forma Beltrán II-B (núm. 150). Finalment, hi ha un petit grup de quatre àmfores que no ha estat possible classificar i que presentem de manera gràfica (núm. 152-155).

La cronologia que aporten els envasos amfòrics de Can Ximenes s'ajusta perfectament a la que proporciona l'estudi de les ceràmiques africanes de taula i de cuina. Cal recordar que l'àmfora, per la seva funció d'envàs, és un objecte que acostuma a tenir una vida útil força curta. En primer lloc, esmentarem les àmfores gal·les Gauloise 4, una producció que, tot i iniciar-se durant el segle I dC, pot arribar perfectament fins el segle IV dC. Les àmfores africanes, que acompanyarien les ceràmiques de taula i cuina, tenen una forquilla cronològica molt àmplia: l'Africana II-A = Keay V apareix en el segle III dC i pot arribar fins a inicis del V dC (KEAY 1984: 116); l'Africana II-C = Keay VI arriba a *Hispania* des de finals del segle III dC o inicis del segle IV dC (KEAY 1984: 119), com la Keay I-A, que podem trobar des del segon quart del segle III dC a Ostia, i la Keay I-B, que ho farà a finals del segle III dC. La forma Keay XVI-B també té el seu origen en el segle III dC (KEAY 1984: 155). Finalment, Keay suggereix per la forma Keay XV una cronologia dels segles III-IV dC (KEAY 1984: 149).

### Llànties

L'estrat de farciment de la claveguera del *cardo maximus* ha proporcionat un conjunt de *lucernae* força

complet. Hi predominen les llànties de disc amb vuitanta-cinc fragments. Hi ha dues peces força senceres de la forma Dressel 20 del tipus decorat Deneauve VII B: un de decorat amb un cap d'àliga (núm. 118) i l'altre amb un amoret amb garlanda (núm. 119); hi ha dos exemplars més, més fragmentats, un de decorat amb un motiu vegetal estilitzat (núm. 117) i l'altre amb un lleó que salta -al fons duu una marca de terrisser fragmentada (...)RI×RE(...)- (núm. 116). També es varen trobar quinze fragments que corresponen a parts de disc amb decoració. D'aquests en destaquem quatre, dels quals se'n pot identificar el motiu decoratiu: un personatge togat (núm. 124), una màscara (núm. 126), una cara femenina (núm. 123) i una fulla (núm. 125).

Quant a marques de terrisser, a part de la ja esmentada, es varen trobar cinc fons fragmentats que porten les següents marques de terrisseria: C.CLO(...) (núm. 115), FABRICI(...) (núm. 121), P(...) (núm. 120), (...)ES (núm. 122), RINVS (núm. 114).

A part de les llànties de disc, es varen trobar vuit fragments de llàntia de volutes que considerem residuals en aquest context.

Per últim, cal destacar la presència d'un únic fragment de llàntia de canal d'origen africà, inclassificable, que serà la que predominarà durant el segle IV dC.

## Vidre

El conjunt de vasos de vidre trobat a l'interior de la claveguera excavada resulta força representatiu i completa el conjunt ceràmic exhumat. Els tipus de vasos més corrents són els plats i els bols.

De plats en tenim dos exemplars del tipus de peu anular alt de la forma Vila-roma 9.29. Un d'ells té un diàmetre de 28 cm (núm. 157); l'altre, d'un diàmetre molt més petit (12 cm) té com a particularitat la presència de flocs metàl·lics amb una clara intenció decorativa (núm. 156). Tenim un altre plat amb vora en forma de V invertida, corresponent a la forma Isings 42b (núm. 159), i un altre amb parets còncaues de la forma Vila-roma 6.26 (núm. 158). Aquests quatre plats estan fabricats amb vidre transparent. També hem trobat un plat de paret gruixuda i vora ampla fet amb vidre glaçat blanc (núm.168).

Els bols constitueixen el conjunt més nombrós. Tenim un gran bol de vora tubular amb un fil metàl·lic en el seu interior, fabricat amb vidre transparent (núm. 160); dos exemplars de bol hemisfèric de la forma

Isings 96 amb perfil en S (núm. 161-162), el primer de vidre transparent i el segon de vidre glaçat; dos exemplars de bol de vora engruixida de la forma Vila-roma 9.4 fabricats amb vidre transparent (núm. 163-164); un bol de la forma Vila-roma 9.5 (núm. 165); i un fragment de bol troncocònic exvasat de la forma Vila-roma 9.13 (núm. 167) fet amb vidre transparent.

Al marge d'aquests fragments de vores de vasos que hem identificat, tenim un fragment de vora de gerreta de forma indeterminada i amb llavi gruixut i pla (núm. 166) i una gran quantitat de fons, nanses i fragments sense forma.

Per últim, cal esmentar la troballa d'una dena de collaret de vidre (núm. 170 bis) i un fragment d'arracada (núm. 170).

## Altres materials

A part dels conjunts de ceràmica i vidre estudiats anteriorment, varen exhumar-se altres materials que a continuació comentarem.

En primer lloc, cal comentar la troballa de dos *pondera* de terrissa.

Quant a numismàtica destacar la presència de sis monedes, totes elles residuals excepte la darrera: es tracta de dos asos ibèrics, un altre as ibèric partit, dos bronzes romans del segle I dC i una moneda de l'emperador Gal·liè (253-268 dC) -foto 1- que resulta summament important per a la datació del dipòsit.

Quant a metalls, cal esmentar la troballa d'un projectil de plom i trenta-tres fragments indeterminats del mateix metall; cinquanta-dos fragments petits i indeterminables de bronze; dos-cents deu fragments de ferro, la majoria nòduls d'òxid, entre els quals alguns claus.

La indústria òssia està també representada per un conjunt de nou fragments d'agulles (núm. 169), un botó (núm. 169 bis) i un fragment d'anella decorada.

Per últim, s'ha de destacar la troballa d'un important conjunt d'ossos, més de 2.200 fragments, i 65 fragments de petxines i cargols marins.

Respecte a la interpretació arqueològica del conjunt, que tractarem més endavant, podem avançar que es tracta d'un farciment constituït per deixalles domèstiques on veiem que juguen un paper fonamental les restes de menjar, fet corroborat per la presència de vaixel·la de taula, de cuina i contenidors amfòrics.



<b>CAN XIMENES (595 fragments)</b>			
<b>VAIXELLA DE TAULA</b>		<b>154</b>	<b>25,88</b>
	<u>Campaniana A tardana</u>	2	1,30
	<u>Campaniana del grup B</u>	5	3,25
	<u>Ts itàlica</u>	7	4,55
	<u>Ts gàl·lica</u>	16	10,39
	<u>Ts marmorata</u>	1	0,65
	<u>Ts hispànica</u>	20	12,99
	<u>Parets fines</u>	10	6,49
	<u>Ts africana</u>	87	56,49
	africana A	62	40,26
Lamb. 2A/Hayes 9A	4	2,60	
Lamb. 2B/Hayes 9B	2	1,30	
Lamb. 1A/Hayes 8A	6	3,90	
Lamb. 4/36	8	5,19	
Hayes 10A	1	0,65	
Hayes 14A	10	6,49	
Hayes 14B	4	2,60	
Hayes 14/17/Hayes 16	10	6,49	
Hayes 14 variant	2	1,30	
Hayes 7B	1	0,65	
Lamb. 23	1	0,65	
Lamb. 9b	10	6,49	
Hayes 27	1	0,65	
Lamb. 8	1	0,65	
Lamb. 13 bis	1	0,65	
	africana A/D	7	4,55
Hayes 31	3	1,95	
Ostia I-30	1	0,65	
Ostia I-37	1	0,65	
Ostia I-32	1	0,65	
Hayes 33	1	0,65	
	africana C	18	11,69
Lamb. 40 bis/Hayes 50	15	9,74	
Lamb. 42	2	1,30	
Lamb. 41/Hayes 48A	1	0,65	
	<u>Lucente</u>	3	1,95
Lamb. 1/3	2	1,30	
Lamb. 9a	1	0,65	
	<u>Imitacions de ts africana A</u>	3	1,95
Lamb. 9a	3	1,95	

<b>CERÀMICA DE CUINA</b>		<b>340</b>	<b>57,14</b>
	<u>Itàlica</u>	1	0,29
	<u>Africana</u>	314	92,35
Lamb. 9A	2	0,59	
Lamb. 10A/Hayes 23 B	60	17,65	
Lamb. 10B/Hayes 23 A	18	5,29	
Ostia III-267	75	22,06	
Ostia III-324	9	2,65	
Ostia II-312	4	1,18	
Ostia I-273	2	0,59	
Ostia III-331	2	0,59	
Atlante CVII-11	1	0,29	
Ostia I-271	1	0,29	
Ostia I-261	83	24,41	
Ostia III-332	42	12,35	
Ostia I-17	7	2,06	
Ostia I-264	2	0,59	
Ostia IV-59	2	0,59	
Ostia IV-61	1	0,29	
Hayes 200	2	0,59	
Hayes 200 variant	1	0,29	
	<u>Local o indeterminada</u>	25	7,35
Imitacions Ostia III-267	3	0,88	
Olles Vegas 1	18	5,29	
Olles festes a mà	3	0,88	
Cassoles fetes a mà	1	0,29	
<b>CERÀMICA COMUNA</b>		<b>30</b>	<b>5,04</b>
	<u>Africana</u>	10	33,33
Gibrells Vegas 12	9	30,00	
Gibrell Vila-roma 6.107	1	3,33	
	<u>Local o indeterminada</u>	20	66,67
Morter	6	20,00	
Gerres de boca ampla	8	26,67	
Gerres de boca estreta	4	13,33	
Plat	1	3,33	
Bol	1	3,33	

<b>AMFORES</b>		<b>71</b>	<b>11,93</b>
	<u>Tarraconenses</u>		11 15,28
Dressel 1/laietana	2 2,78		
Tarraconense 1/Laietana 1	2 2,78		
Pascual 1	2 2,78		
Dressel 2-4	5 6,94		
	<u>Gal·les</u>	17	23,61
Gauloise 4	17 23,61		
	<u>Africanes</u>		
Africana II-A/Keay V	2 2,78	16	22,22
Africana I-A/Keay III-A	1 1,39		
Africana II-C/Keay VI	1 1,39		
Keay XXV	1 1,39		
Keay I-A	5 6,94		
Keay I-B	5 6,94		
Indeterminades	1 1,39		
	<u>Sudhispaniques o lusitanes</u>	27	37,50
Dressel 12	2 2,78		
Dressel 7-11	3 4,17		
Dressel 20	4 5,56		
Keay XVI-A	10 13,89		
Keay XVI-B	1 1,39		
Keay XV	1 1,39		
Beltran II-B	2 2,78		
Indeterminades	4 5,56		

Gràfic núm. 1: classes i tipologia de la ceràmica de taula de Can Ximenes

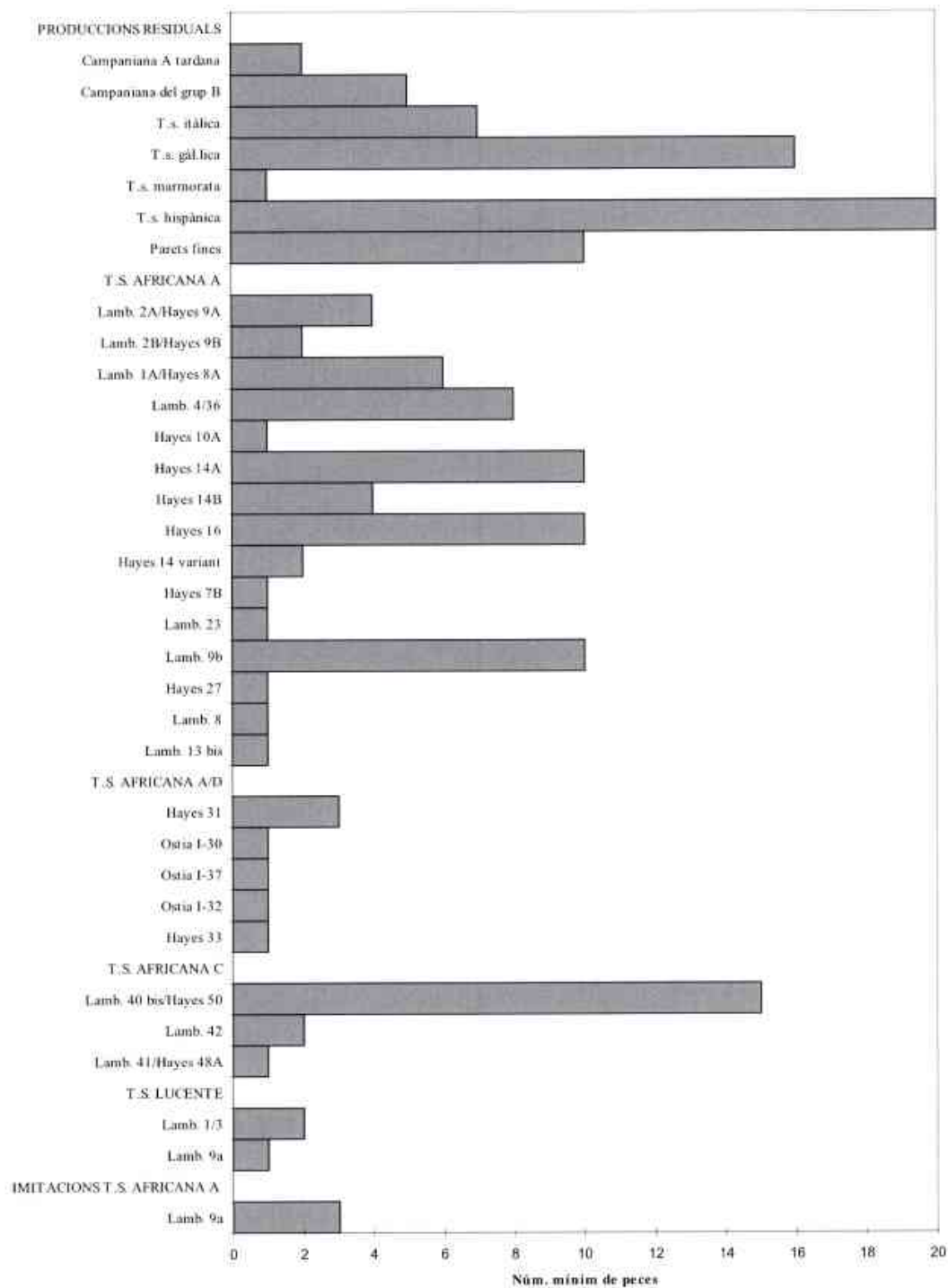

Gràfic núm. 2: tipologia de la ceràmica de cuina africana de Can Ximenes

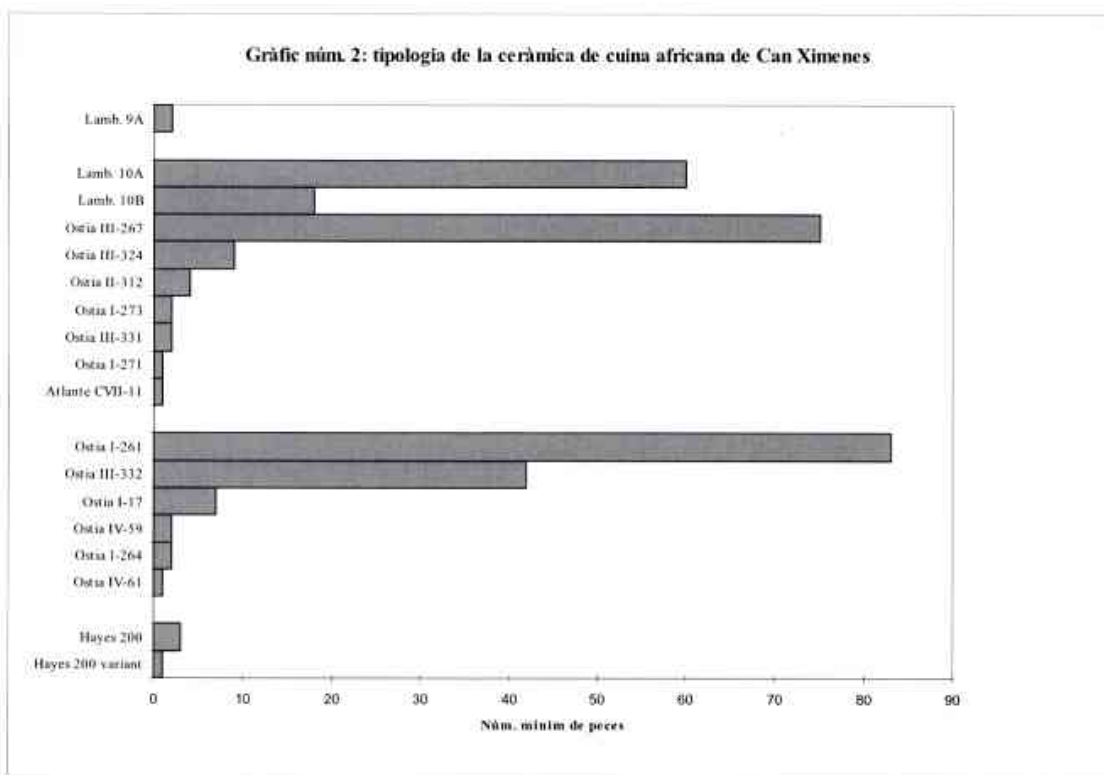

Gràfic núm. 3: procedència i tipologia de les àmfores de Can Ximenes

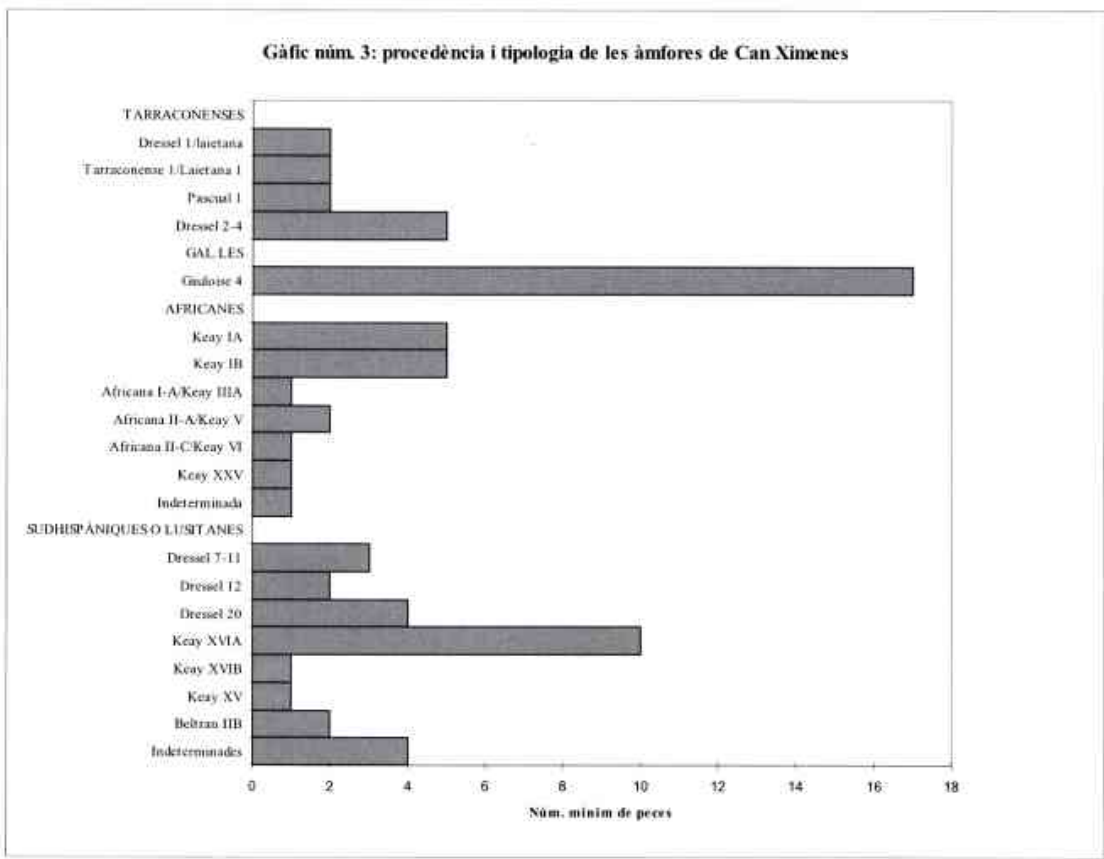

## CAN FULLERACHS

La UE 2014 va ser documentada en el decurs de la campanya d'excavacions d'urgència feta al solar del Carrer Sant Cristòfor núm. 12. Es tracta d'un potent estrat que cobria la coberta de la claveguera del *cardo maximus* d'*Iluro*. Aquest nivell s'interpretà com el resultat de la darrera remodelació d'aquesta infraestructura pública de la ciutat, reforma que va afectar sobretot la seva coberta. Aquesta reforma, com veurem, podem situar-la dins del primer quart del segle IV dC.

Al marge de la seva importància per entendre l'evolució urbanística d'*Iluro* (una claveguera pública és una infraestructura important per a una ciutat) des d'un punt de vista arqueològic el conjunt de materials de la UE 2014 té interès en haver-se format en un curt espai de temps. Si bé conceptualment no podem tractar-lo com un conjunt estratigràfic tancat, pensem que deuria formar-se en un curt espai temporal, fet que li confereix un valor afegit ja que tots els materials que s'hi varen trobar es poden relacionar entre ells.

### Els materials

#### **Vaixella de taula** (Gràfic núm. 4)

En primer lloc hem de referir-nos al conjunt de vasos ceràmics, la presència dels quals és clarament residual. Podem considerar que són estrictament residuals en l'estrat les ceràmiques fines de taula anteriors al segle II dC -un conjunt que suposa el 21'88% del total de la vaixella de taula; es tracta de la ceràmica campaniana i les seves imitacions, de la t.s. itàlica, de la t.s. gàl·lica, de la t.s. hispànica, de la ceràmica vidriada i de la ceràmica de parets fines. La ceràmica campaniana està representada per dos plats de ceràmica campaniana del grup B de la forma Lamb. 5 o 7 (núm. 171-172). També es va trobar un fons de vas de ceràmica de pasta grisa que imita la forma Lamb. 1. La ceràmica de parets fines està representada per 4 vasos -un de la forma Mayet III (núm. 173), un de la forma Mayet XV (núm. 174), un de la forma Mayet XLIII (núm. 175) i un fons de vas de forma indeterminable (núm. 176)- i diversos fragments in-formes dels tipus «granet de sorra», «clofolla d'ou» i «pinya». També hem trobat un fragment de plat vidriat, verd, amb vora plana, de forma indeterminada (núm. 393). Per últim, cal esmentar la troballa d'un fragment de t.s. itàlica, un altre de t.s. gàl·lica i un altre de t.s. hispànica.

La t.s. africana A, pròpia de finals de segle I dC i, sobretot, del segle II dC, la trobem representada per trenta-dos exemplars que suposen el 51'56% del to-

tal de ceràmiques fines de taula. Se n'han trobat les següents formes: tres peces de la forma Lamb. 1a/Hayes 8-A, amb la vora decorada a rodeta (núm. 177 i 179); una de la forma Lamb. 1b/Hayes 8-B (núm. 178); quatre de la forma Lamb. 2a /Hayes 9-A, amb decoració a rodeta (núm. 180); deu de la forma Lamb. 4/36, amb decoració a la barbotina (núm. 181-183); vuit de les formes Lamb. 3a/Hayes 14 i Hayes 16 considerades en conjunt (núm. 184-187); una de la forma Lamb. 13; una de la forma Lamb. 9b (núm. 188); una de la forma Lamb. 23 (núm. 189); una de la forma Lamb. 19 (núm. 190); una de la forma Hayes 22 núm. 3 (núm. 191); per últim, cal comentar la presència d'una vora de gerreta de forma indeterminable (núm. 192) i d'un fragment de vora i paret d'un vas que té la vora bifida, semblant a la de la cassola de ceràmica de cuina africana de la forma Ostia III-306. Les quatre primeres formes comentades estan fetes de la qualitat A1 i la resta amb la A2.

Cal destacar l'absència en aquest estrat de la t.s. africana A/D, que sí que trobem en d'altres contextos estratigràfics d'*Iluro* com, per exemple, el de Can Ximenes, que estudiem en aquest mateix annex.

La t.s. africana C, que comencem a trobar a partir del segon terç del segle III dC, està representada per vuit peces, que suposen el 12'50% del total de vaixella de taula: tres plats de la forma Lamb. 40bis (núm. 194-195), un de la forma Lamb. 42 (núm. 196), un de la forma Salomonson C3 (núm. 197), un de la forma Hayes 44 núm.10-12 (núm. 198) i un de la forma Lamb. 41; destaca també un fragment sense forma, de plat o llàntia, que té una decoració a relleu aplicat que consisteix en una palmeta (núm. 199).

La t.s. africana D està representada per set peces (un 10'94% del total de la vaixella de taula) de quatre formes diferents -totes són plats del tipus de «peu atrofiat» propis del segle IV dC: quatre exemplars són de la forma Lamb. 51-A (núm. 200-202), un és de la forma Hayes 67 (núm. 203), un altre és de la forma Hayes 65 núm. 1 (núm. 204) i un altre és de la forma Hayes 58-B (núm. 205). La cronologia d'aquestes formes és molt àmplia però, tenint en compte el context en què surten, podem suposar que són els primers exemplars d'aquest tipus de ceràmica que arribaren a *Iluro*, moment que situem a començaments del segle IV dC.

Finalment, trobem dos exemplars de bol de ceràmica Lucente de la forma Lamb. 1/3 (núm. 206-207), un 3'13% del total de ceràmiques fines de taula. Es tracta d'una producció narbonesa tardana que podem situar dins una àmplia forquilla cronològica que abraça el segle IV dC (AICART, LLINÀS, SAGRERA

1991: 197-207), però que per la datació de l'estrat que estudiem hem de situar en el primer terç d'aquest segle.

## Ceràmica de cuina

### Africana (Gràfic núm. 5)

La ceràmica de cuina d'origen nord-africà suposa el 50'57% del volum total del material ceràmic trobat a l'estrat que estudiem i el 91'36% del total de la ceràmica de cuina. El conjunt el formen sobretot cassoles i plats/tapadora que presenten una proporció força equilibrada. Aquest equilibri resulta lògic si tenim en compte els seus usos.

En primer lloc, cal comentar la troballa de dos exemplars de la *patina* d'enfornar de la forma Lamb. 9A (núm. 208), que proporcionalment és molt minoritària -sols el 0'90% de la ceràmica de cuina africana.

Les cassoles les podem classificar en dos grups: les que tenen una engalba interna, semblant al «vernís» de la TS africana A, i les que no en tenen. Les cassoles amb engalba interior les tenim representades per les formes Lamb. 10A/Hayes 23B, amb trenta exemplars (núm. 209) i la Lamb. 10B/Hayes 23A, amb dotze exemplars (núm. 210); a més d'aquestes dues formes, que són clàssiques del repertori de ceràmiques de cuina des del segle II dC, hem trobat dos exemplars de la forma Ostia IV-1 (núm. 211-212), que serien les cassoles més modernes de tot el conjunt, a Ostia es daten de mitjans del segle IV dC. Les cassoles sense engalba estan representades per vint-i-quatre exemplars de la forma Ostia III-324 (núm. 213-222), forma que presenta ja una vora més evolucionada tendent a convertir-se en una de les cassoles més representatives dels segles III i IV dC; per trenta-dos exemplars de la cassola de vora ametllada de la forma Ostia III-267 (núm. 223-228); per quatre exemplars de la forma Atlante CVII-12 (núm. 229-232); per tres exemplars de la forma Atlante CVII-10 (núm. 233-234); per un exemplar variant de la forma Vila-roma 5.332 (núm. 235), que si bé es troba a l'abocador del *forum* de *Tarraco* -datat a mitjans del segle V dC (TED'A 1989)- ha de ser necessàriament anterior a aquell; i finalment per diversos exemplars clarament residuals dins l'estrat, es tracta de dos exemplars de la forma Ostia II-312 (núm. 237-238) -freqüent a la segona meitat de segle I dC (AQUILUÉ 1985: 211)-, d'un fragment de la forma Ostia III-568 (núm. 239) -pròpia d'època flàvia- i un exemplar de la forma Ostia II-310 (núm. 240) -que apareix a Ostia des d'època júlvia-clàudia fins a mitjans del segle II dC (ATLANTE I 1981: 218 i 221).

Els plats/tapadora constitueixen el segon conjunt important de ceràmica de cuina africana quant a nombre d'individus. Destaquen els vuitanta-quatre exemplars de la forma Ostia III-332 (núm. 241-254), que suposen el 79'24% del total de plats/tapadora trobats en aquest estrat, aquest percentatge no suposa cap novetat, car aquesta forma, que ja apareix en època antonina (AQUILUÉ 1985: 220), és una de les més corrents en els conjunts del segle III dC i perdura fins un moment indeterminat del Baix Imperi; de la forma Ostia I-261, variant contemporània de la forma anterior però amb un llavi més engruixit, n'hem trobat dinou exemplars (núm. 255-260); finalment hem trobat un exemplar de plat/tapadora de la forma Ostia I-262 (núm. 261) i un altre de la Ostia I-264 (núm. 262), datable dels segles III i IV dC (ATLANTE I 1981: 214).

Del conjunt de ceràmica de cuina d'origen africà hem de destacar tres peces que no són gaire freqüents. Ens referim, en primer lloc, a un exemplar de cassola de la forma Caesaraugusta G/S 168 (núm. 263) que té una vora poc diferenciada de la paret (AGUAROD 1991: 285); l'únic exemplar fins ara conegut, procedent de *Caesaraugusta*, pertany a un context estratigràfic del tercer quart del segle V dC, ara bé, a partir del nostre fragment proposem rebaixar la cronologia d'aquesta forma més d'un segle fins a situar-la a començaments del segle IV dC. La segona peça és un fragment de vora de cassola (núm. 264) semblant a la de la forma Celsa 85.46726, però més evolucionada, de la qual no és possible establir el diàmetre; aquesta forma es data a Celsa vers mitjans del segle I dC (AGUAROD 1991: 293). Per últim, la tercera peça és un fragment de vora d'olla de la família de la forma Hayes 200 que presenta una vora exvasada i llavi lleugerament engruixit (núm. 266). Aquest tipus de producció s'acostuma a trobar durant el segle II dC i a començaments del segle III dC (AGUAROD 1991: 298-299).

### Local o indeterminada

Les olles són una de les formes de la ceràmica de cuina força ben representada en aquest estrat. Hi hem agrupat els recipients de cos globular i llavi exvasat, més o menys curt i gruixut, l'ús dels quals seria fonamentalment l'elaboració d'aliments bullits (núm. 267-277). En la composició de la pasta es fa evident el desgredant de gra gruixut i la carbonissa dels fogons que es troba adherida sobre la superfície exterior, factors que han contribuït a donar-li el qualificatiu de «grollera» per comparació a altres tipus més «fins». Sota aquest mateix epígraf també hi hem recollit un conjunt d'olles fetes a mà i a torn lent: tres amb vora exvasada (núm. 278-281) i una amb vora reentrant i llavi bífid (núm. 282). De cuita oxidada hem trobat un

exemplar d'olla de gran diàmetre i vora reentrant que presenta unes nanses d'orelleta adossades al cos (núm. 283) i que també podem considerar dins el mateix grup de «ceràmica grollera».

Les cassoles, utensilis molt utilitzats en la cuita de menjars guisats, estan poc representades dins aquest estrat. Ha estat possible identificar-ne un total de cinc exemplars: dues cassoles amb un perfil en S (núm. 284-285) -molt properes pel seu aspecte a la tradició de la ceràmica a mà- amb parets de superfícies molt irregulars i acabats poc acurats, i en ambdós casos amb cuita reductora; uns altres dos exemplars, fets a torn i de cuita oxidant, presenten un perfil de paret reentrant i una carena molt marcada amb un llistell motllurat que sobresurt exteriorment; si bé desconeixem com seria exactament la forma del fons s'endevina còncav (núm. 286-287). El darrer exemplar, fet també amb cuita oxidant, el considerem com una imitació local de la cassola africana de la forma Ostia II-306 (núm. 288). L'escassa representació de la cassola en ceràmica comuna d'origen local queda plenament justificada quan s'observa el gran volum de cassoles d'importació africana que comparativament trobem en aquest període a *Iluro*, com hem exposat anteriorment.

### Ceràmica comuna

#### Africana

També de probable origen africà tenim els gibrells de pasta groga. N'hem trobat un total de sis exemplars: un gibrell amb el llavi exterior lleugerament inclinat vers l'interior semblant a la forma Vila-roma 6.108 (núm. 408); una vora de la forma Vila-roma 6.86 (núm. 407) (TED'A 1989: 216-220); un exemplar de gibrell del tipus amb llavi engruixit de la forma Vegas 12.2 (núm. 406); i tres fons d'aquesta mena de gibrells que no podem adscriure a una forma concreta.

#### Comuna local o indeterminada

En aquest estrat va ser exhumat un important conjunt de ceràmica comuna de producció local o d'origen indeterminat, el 91'18% del total de la ceràmica comuna. Un primer criteri de diferenciació per classificar aquests tipus de ceràmica seria el referit a les condicions en què les peces van ser fabricades: les peces cuites en una atmosfera oxidant i les que ho han estat en condicions d'atmosfera reduïda. Un segon criteri seria el que fa referència a la forma dels vasos, relacionable amb el seu ús: plats, tapadores, morters, gerres, gibrells, ampelles, etc.

\* Morters. El conjunt de morters trobats en aquest estrat presenta una gran diversitat. Una de les for-

mes més representades és la Dramont D2, amb quatre exemplars (núm. 394 i 396-398); els morters d'aquesta forma acostumen a tenir un gran diàmetre (entre 30 i 40 cm), les parets gruixudes i els llavis penjants; tot i que els morters que poden ser considerats estrictament d'aquesta forma tenen un origen itàlic i no perduren més enllà d'època antonina, durant el segle III dC apareixen tallers provincials (AGUAROD 1991: 176-185); el fet de no disposar de segells nominals de terrisser dificulta en aquest cas l'adscripció geogràfica dels exemplars. De la forma Dramont D1 també hi ha quatre exemplars amb un petit ressalt en el llavi; alguns tenen la vora quasi plana (núm. 400) i altres el llavi penjant (núm. 401). També s'han identificat dos exemplars de la forma Vila-roma 6.23, que presenta un llavi ganxut (núm. 395 i 399). Hi ha un morter amb llavi decorat amb una franja d'estries, forma Vila-roma 6.1 (núm. 405), i un altre amb llavi de secció triangular, forma Vila-roma 6.24 (núm. 403). Com que la cronologia de l'estrat UE 2014 és, sens dubte, anterior en més d'un segle a la de l'abocador de Vila-roma (TED'A 1989: 205), cal pensar en la residualitat d'aquestes formes a *Tarraco* o bé la seva pervivència des de mitjans de segle III dC. Finalment, cal indicar la presència de dos vasos que hem inclòs dins de la família dels morters però que presenten una tipologia lleugerament diferent als models clàssics: un d'ells (núm. 404), que té la vora engruixida, ens fa pensar en una variant semblant al morter de «Tipus Azaila» (AGUAROD 1991: 127), mentre que l'altre té una vora molt poc marcada i nanses trenades aplicades sobre la paret exterior que sobresurten del nivell de la vora (núm. 402).

\* Gerres. Sota aquesta denominació hem considerat un conjunt de vasos força heterogeni que per les seves característiques tècniques o formals van ser utilitzats per servir o conservar aliments en estat líquid o sòlid. Aquest grup presenta formes diverses segons la seva funció i contingut. Normalment estan fetes amb cuita oxidant, tenen engalbes i els acabats exteriors són acurats; la majoria presenta la base plana; alguns porten una o dues nanses; etc. Som conscients de les limitacions que tenim en treballar amb materials molt fragmentats com ara aquests i per tant per classificar-los d'alguna manera hem optat per agrupar-los en funció de l'existència, o no, de nanses. De gerres amb nansa en tenim sis exemplars (núm. 300-303 i 305); de gerres sense nansa documentada en tenim vint-i-una peces, totes fabricades amb cuita oxidant: gerretes globulars dels tipus «per a conserves» (núm. 312-317 i 319); gerretes del



tipus de boca estreta per a contenir i servir líquids (núm. 304, 309-310, 321 i 322); i altres (núm. 306-308, 311 i 323-327).

\* Plats. En les èpoques en què funciona regularment el mercat de ceràmiques fines de taula, els plats de ceràmica comuna són recipients poc corrents. En total, n'hem identificat quatre peces: dos exemplars de vora plana i cuita oxidant (núm. 289-290), semblants al que seria la forma Lamb. 51 en t.s. africana D; els altres dos exemplars (núm. 291-292) són produccions fetes amb ceràmica grisa, i un d'ells presenta el llavi penjant i una estria que decora la vora. Per últim, hem inclòs un fragment de vora de plat (núm. 265) que recorda el perfil de la forma Lamb. 51 de la t.s. africana D, és pel fet de no presentar vernís que la incorporem en el capítol de les comunes, però no descartem que pugui tractar-se d'un fragment de vas amb el vernís desgastat.

\* Tapadores. Estan representades per set exemplars, cinc dels quals els hem agrupat dins de la categoria de ceràmica a mà (núm. 292-297). Uns altres dos exemplars, quasi sencers, són de pasta groguenca i una factura força tosca (núm. 298-299).

\* Altres. Volem destacar del conjunt dos perfils de vasos que podríem considerar dins la tradició formal de la ceràmica ibèrica tardana, sense decoració pintada: un d'ells presenta la forma clàssica del *kalathos*, amb el llavi pla i la paret vertical (núm. 328) i l'altre, la de «*pseudo-kalathos*», de vora penjant i paret inclinada vers l'exterior (núm. 329). Destaca també la presència de tres grans atuells fabricats a torn que presenten una decoració a base d'un cordó d'argila aplicat amb pressions digitals sobre la superfície exterior immediatament sota la vora (núm. 330-332). Finalment, tenim la vora d'un petit *dolium* o gerra de boca plana i cos segurament esfèric, fabricat amb cuita oxidant (núm. 333), junt amb fragments corresponents a altres tres *dolia*.

### Àmfores (Gràfic núm. 6)

Amb un nombre mínim de seixanta-quatre recipients, les àmfores suposen un conjunt molt diversificat pel que fa a tipologies i procedències. Hi ha un gran nombre de produccions que poden considerar-se clarament residuals en aquest context de finals segle III dC/començaments del IV dC (quarantatre peces en total, que representen el 67'19% del total d'àmfores).

A produccions residuals corresponen, per exemple, els recipients amfòrics de la *Tarraconense* que

apareixen a les dècades finals del segle I aC i circulen durant una part del següent: amb un total de vint-i-una peces inclouen gairebé totes les formes amfòriques produïdes a la zona: Dressel 1/Laietana, Tarraconense 1/Laietana 1, Pascual 1 i Dressel 2-4 (MIRÓ 1988; REVILLA 1995); d'aquesta última, que és la majoritària, destaquen alguns fragments de vora amb perfil alt i exvasat que poden correspondre a produccions tardanes dels segles II i III dC. Les característiques de l'argila fan pensar que gairebé totes les àmfores Dressel 1/Laietana, Tarraconense 1/Laietana 1 i Pascual 1, així com la majoria de les Dressel 2-4, es fabricaren a la mateixa zona del *hinterland* d'Iluro, on es localitzen nombrosos tallers en activitat durant el període augustià.

El mateix caràcter de residualitat tenen alguns dels recipients d'origen sud-hispànic, com la forma Haltern 70, que arriba a mitjans del segle I dC. Altres tipus, com la Dressel 7-11 i la Dressel 14, ambdues per a salaons, tenen una perduració més llarga que no sobrepassa, però, els començaments del segle III dC -com la Dressel 14 (FABIAO, CARVALHO 1990: 48). S'ha d'esmentar a part la presència de la forma Dressel 20 (cinc individus): tot i que els primers contenidors per a oli apareixen ja en època augustiana, per la tipologia de les vores recuperades podem situar cronològicament les nostres peces dins dels segles II i III dC (MARTIN, KILCHER 1986: 56).

Per últim, també són residuals un fragment d'àmfora d'origen púnic, tres fragments d'àmfores de la forma Dressel 1 i un de la forma Lamb. 2, ambdues de procedència itàlica, i d'un de la forma Dressel 2-4 d'origen oriental (per als recipients itàlics en contextos catalans dels segles II i I aC vegeu NOLLA, NIETO 1989).

La presència d'un conjunt de recipients força homogeni quant a cronologia fa pensar que la UE 2014 incorporà materials procedents d'un nivell d'època augustiana o de primera meitat del segle I dC. Un bon exemple n'és la UE 2003, del mateix jaciment, que inclou la majoria de les formes i procedències aquí esmentades. Els recipients també mostren un panorama semblant al de la mencionada UE pel que fa als productes i les seves proporcions: en primer lloc el domini total de les àmfores vinàries, amb una procedència molt variada, índex de la varietat del producte i del seu consum: àmfores locals, Dressel 1 itàliques, Dressel 2-4 orientals, Haltern 70 bètiques (possiblement, per a derivats del vi com el *defrutum* o la *sapa*); en segon lloc, una quantitat significativa de recipients per a derivats del peix i una presència reduïda d'àmfores per a oli.

A part d'aquestes produccions residuals, la UE 2014 ha fornit un conjunt de recipients datats entre els segles III i V dC que s'adiuen millor amb el moment de formació de l'estrat.

En aquest estrat hi estan representades les àmfores gal·les Gauloise 4 (núm. 349-351), recipient vinari que es fabrica i circula massivament des de la segona meitat del segle I dC fins el segle III dC avançat, i fins i tot en el següent (LAUBENHEIMER 1985: 391; LAUBENHEIMER 1989: 133).

Una altra zona representada és el nord d'Àfrica, concretament la *Bizacena -Africa Proconsularis*. Corresponen a aquesta àrea un fragment de la forma Africana IIA/Keay V (núm. 346) i un altre pertanyent als contenidors cilíndrics del tipus Keay XXV, potser de la variant L (núm. 347); ambdues formes apareixen en nivells de segle III/començaments del IV dC (KEAY 1984: 115 i 184, respectivament). De procedència nord-africana hi ha un altre fragment (núm. 348) que no ha estat possible d'identificar.

Destaquen per la seva importància quantitativa les produccions sud-hispàniques, que inclouen dos conjunts diferents. En primer lloc, els recipients per a oli de la vall del Guadalquivir, que substitueixen l'àmfora Dressel 20 des de mitjan segle III dC, i que es produeixen en alguns dels mateixos centres que ja havien fabricat la Dressel 20 (REMESAL 1983: 119 i fig. 7; KEAY 1984: 142); hi corresponen alguns fragments assimilables a la forma Keay XIII A/Dressel 23 o semblant (núm. 334-336), un de proper a la forma Tejarillo II (millor que a la Keay XIII C) (núm. 337) i dues vores d'àmfora no identificades (núm. 338-339) i un pivot llarg i cilíndric (núm. 340). El segon conjunt, amb un total de quatre peces, és el de les àmfores Keay XVII A: es tracta de contenidors produïts a diverses àrees de la Lusitània entre els segles II i V dC -valls del Sado i Tajo i Algarve- (núm. 341-344) per a productes derivats del peix (KEAY 1984: 151; FABIAO, CARVALHO 1990: 52); aquests fragments mostren la típica vora de secció triangular i apuntada marcada per estries i les nanses, ovalades o circulars, s'enganxen directament a la vora. Per últim, de procedència sud-hispànica és també un exemplar amb un desgreixant de petites partícules negres, de la forma Keay XXIII (núm. 345). Aquesta forma es fabricà tant a la Bètica com al litoral de Portugal (KEAY 1984: 173), si bé Keay també assenyala la possibilitat d'una producció a la *Tarraconense* per a aquest envàs.

Aquests recipients sud-hispànics i africans són relativament freqüents en contextos baix-imperials de

Catalunya (KEAY 1984 *passim*; per un cas concret a *Tarraco* veure TED'A 1989: 316 i s.). En la mateixa excavació de Can Puig/Can Fullerachs les àmfores d'aquestes dues regions són majoritàries a l'estrat d'amortització del *cardo maximus*, datat a finals del segle V dC.

Finalment, hi ha alguns fragments amfòrics sense identificar. Un d'ells té una argila dura, de tacte rugós, amb superfícies de color groc pàl·lid i nucli rosat i amb desgreixant sorrenc molt abundant (núm. 353). Un altre fragment de vora té una argila més tova, fina i ben depurada, de color gris fosc (núm. 352).

## Vidres<sup>2</sup>

Les condicions de conservació del lot de vasos de vidre trobat a la UE 2014 resulten força precàries, com acostuma a ser habitual en aquest tipus de material. Per aquest motiu, es fa difícil tant la identificació com la classificació de molts fragments; pel seu estat de deteriorament, també resulta difícil observar les diferents tècniques decoratives que deurien tenir, o determinar-ne el color.

El conjunt de vasos de vidre és important quant a nombre i varietat de formes representades. Es tracta majoritàriament de bols; els plats, ampolles i flascons són minoritaris. Dels més de dos-cents fragments trobats, la majoria molt trencats, n'hem seleccionat aquells que pel seu estat de conservació permetien una identificació aproximada.

De bols en tenim tres de grans i exvasats: un és del tipus *kantharos* amb la vora motllurada, forma Isings 38 (núm. 354), i els altres dos presenten una vora amb un llavi molt marcat i engruixit que es projecta vers l'exterior (núm. 366 i 375); aquestes tres peces estan fabricades amb vidre transparent. També hi ha tres exemplars de bols troncocònics exvasats de la forma Vila-roma 9.13 (núm. 355-356 i 367); dos bols de vora tubular, fabricats en vidre transparent, semblants a la forma Vila-roma 9.13 (núm. 358-359); del mateix tipus de bol tenim una peça amb la vora molt ampla i nanses aplicades, semblant a la de la forma Vila-roma 9.17 (núm. 376), fabricat en vidre blau/lila. De bols també hi ha tres peces amb vora exvasada amb decoració d'estries sobre el llavi interior, atribuït a la forma Vila-roma 9.13 (núm. 377 i 379); i sis amb la vora engruixida, catalogables dins de la forma Vila-roma 9.4, tots fabricats amb vidre transparent (núm. 374, 368, 365 i 361-363). Finalment hi ha un únic bol de vidre de color ambre que presenta el perfil de la vora en S, forma Isings 96 (núm. 373).

<sup>2</sup> Els comentaris tècnics sobre el vidre estan fets a partir de l'anàlisi feta per Marianna Pérez-Sala.

Quant als plats n'hi ha dos que tenen la vora en forma de V invertida, forma Isings 42b (núm. 364-365). Segons que indica Flos en el seu estudi de *Baetulo* (FLOS 1987: 73), la seva cronologia podria anar del darrer quart del segle I dC fins al segle III dC.

Hem trobat un flascó de vora ampla atribuïble a la forma Vila-roma 9.55 (núm. 360), amb una decoració exterior de fils de vidre, i un altre amb vora tubular exvasada, sense coll, propera a la forma Isings 94 (núm. 370); ambdues peces són fetes de vidre transparent. Finalment, hem de comentar la troballa de vores de tres ampolles amb coll vertical i llavi pla i engruixit (núm. 369 i 371-372).

Entre els fragments de fons en destaquem cinc que presenten un peu anular (núm. 385-389); dos que mostren un peu tubular senzill i parets primes (núm. 381 i 383); un altre identificat com un peu de gerra de la forma Lancel 10 (núm. 382), molt corrent en els segles III i IV dC; un fons de vas, pla i amb una estria a la part baixa de la paret (núm. 384); i un fragment de copa (núm. 390).

Finalment, cal esmentar les restes d'un braçalet, o arracades, de vidre negre amb incisions decoratives transversals (núm. 380) i una barreta cilíndrica (núm. 377) amb decoració helicoidal de vidre blau opac, d'ús indeterminat.

En aquest conjunt, és essencial diferenciar els colors, ja que les proporcions d'aparició dels diversos colors poden indicar diferències cronològiques útils a l'hora de classificar el material. En aquest sentit, el vidre incolor és majoritari, fet que indica una cronologia tardana per al lot.

Les tècniques de fabricació representades en aquest conjunt són diverses: la més corrent és la del bufat lliure, però també hi ha la del vidre premsat, la del bufat dintre d'un motllo i el vidre pla. D'exemples de vidre bufat en tenim fragments pertanyents a fons d'ampolles de les formes Isings 50 i 51 i un bol hemisfèric, de tonalitat blava, amb nervis, que és propi del segle I dC. Una varietat de la qual es troben diversos fragments és la decoració per depressions que s'obté a partir del bufat combinat amb bastons. La tècnica del vidre pla està representada per diversos fragments de vidre de finestra.

Les tècniques decoratives les podem sintetitzar en aplicacions de fil de vidre, que normalment és incolor i que sol servir de decoració per a les zones properes

a la vora: s'ha trobat un fragment de bol decorat amb dos cabuixons de color blau fosc aplicats sobre una paret de color verd clar i un fragment d'un possible bol de la forma Isings 17 decorat amb pessics i fils d'ones horitzontals.

Finalment, cal indicar l'existència de tres fragments de vidre tallat, amb representacions de línies concèntriques i un fragment de bol de luxe de la forma Isings 116, que representa una possible escena d'Apol·lo i Àrtemis, propi de finals del segle III o començaments del segle IV dC.

### Llànties

Els fragments de llàntia trobats en aquest estrat són força escassos. Entre els pocs exemplars identificables, hi ha un fragment de llàntia africana de canal de la forma Dressel 30 decorada amb una palma sobre la *margo* (núm. 391) i un fragment de *margo* possiblement de la forma Dressel 28-B que presenta una decoració vegetal (núm. 392). La resta són quinze fragments de fons, becs i informes que no podem classificar.

### Altres materials

En primer lloc, hem de comentar la troballa en aquest estrat de sis *pondera* de terracuita.

Quant a monedes, cal remarcar que només n'hi ha tres: un as ibèric d'Iltirta, un dupondi de Claudi I i un antoninià de consagració de Claudi II, procedent possiblement de la seca de Roma i amb cronologia posterior al 270 dC.

De metall, s'han trobat quaranta-sis fragments de ferro amb un grau tan alt d'oxidació que es fa difícil la seva identificació, si bé se'n poden individuar quinze claus; de bronze, hi ha dos claus i una anella i de plom dos fragments sense forma.

Cal destacar un fragment de placa epigrafiada feta de pedra corniana i un fragment escultòric, d'un tipus decoratiu d'àmbit domèstic que representa un nen (vegeu l'estudi d'aquestes dues peces en l'annex núm. 4, dedicat als elements sumptuaris).

Entre el material de construcció, a més de fragments de *tegulae* plans, *imbrices* i algun fragment de *tegulae mamatae* i *tubuli*, molt habituals en nivells arqueològics de farciment; destaca la presència d'un important conjunt de plaques decoratives de marbre de diverses varietats: hem detectat les de Luni-

Carrara, el del Proconès, el pirinenc Saint Beat, el Giallo Antico i el Jaspi de la Cinta. De la majoria d'aquests materials decoratius sumptuaris ja se n'havien trobat en altres excavacions d'*Iluro*, com ara a Can Xammar (ÁLVAREZ ET ALII 1992). Les diverses procedències d'aquests materials confirmen, una vegada més, el contacte comercial d'*Iluro* amb els mercats mediterranis de materials lapidis sumptuaris.

D'indústria òssia hi ha cinc fragments d'agulles, una peça cilíndrica pertanyent a una frontissa i un fragment de placa amb una decoració incisa de tipus figuratiu i geomètric.

Finalment, indicar que s'han trobat cent seixanta-dos fragments de restes òssies i dents, vint-i-cinc petxines, deu cargols marins i sis ostres.

## CONCLUSIONS

Els dos estrats estudiats tenen relació amb la claveguera del *cardo maximus* de la ciutat romana i permeten avançar en el coneixement d'alguns aspectes de l'evolució urbanística d'*Iluro*. Estem davant de dos estrats diferents quant a formació: per una banda, tenim l'amortització d'un tram de la claveguera de carrer i, per altra banda, el reompliment/anivellament d'una part del carrer, fruit d'una reparació de la claveguera -concretament de la coberta- en un altre tram del carrer.

La manca de contextos publicats referits concretament a aquesta època (finals del segle III/ començaments del IV dC), tret del cas d'*Emporiae* (CASTANYER *et alii* 1993: 159-194), dóna a aquest annex un valor documental considerable. Els resultats d'aquest estudi poden arribar a ser de gran utilitat per a seguir l'evolució d'altres ciutats romanes del nostre entorn, encara que sigui a nivell comparatiu.

La presentació d'aquests dos contextos arqueològics en el mateix annex obeeix a un criteri estrictament cronològic: encara que la cronologia respectiva no coincideix plenament, són dos estrats molt semblants i propers en el temps. Per altra part, el seu tractament en un mateix annex afavoreix la comparació d'ambdós contextos, sobretot per contrastar arqueològicament que en un curt espai de temps es produeixen dues intervencions importants que afecten un mateix equipament públic tot i ser totalment contraposades: una amortització i una reparació de la mateixa claveguera. L'amortització detectada a l'excavació d'El Carreró núm. 43-45 indica clarament alguna transformació urbanística a la

zona que farà que no sigui necessari l'ús d'aquest desguàs públic. En canvi, les reformes detectades al tram de claveguera trobat a l'excavació del Carrer Sant Cristófor núm. 12 ens indiquen que, gairebé en el mateix moment en què s'anul·la un tram de claveguera 50 metres més amunt, aquesta resulta encara un equipament prou útil com per fer-hi obres de manteniment. Les dues actuacions necessiten ser analitzades en el marc de la topografia de la zona, més enllà de l'estudi concret dels materials pertanyents als dos conjunts, anàlisi que s'ha realitzat en el capítol dedicat a l'estudi global del carrer.

En primer lloc, observem una gran similitud entre ambdós contextos pel que fa als materials que contenen. A través d'aquests, podem constatar clarament com la ciutat d'*Iluro*, a finals de segle III i començaments del IV dC, es trobava plenament connectada amb els circuits comercials del moment, que són sobretot marítims. Aquest fenomen l'hem pogut observar en els tres tipus ceràmics estudiats més importants quant a volum: la vaixel·la de taula, la ceràmica de cuina i els contenidors amfòrics. Analitzant globalment cadascun d'aquests grups, podem veure com predomina l'origen africà de bona part de vasos, mentre que entre les àmfores, a més de les africanes també trobem una proporció semblant de contenidors sud-hispànics. L'associació que podem establir entre contenidors de productes agrícoles i vaixelles corrobora, un cop més, que estem davant d'un comerç mixt, força especialitzat i programat, basat en la comercialització d'uns excedents agrícoles nord-africans: oli i cereals, que són canalitzats vers *Hispania*. Aquests productes constitueixen les càrregues principals i més voluminoses dels vaixells, juntament amb carregaments de ceràmiques d'un volum menor; si bé les ceràmiques tenen una importància secundària com a càrrega, a nivell de negoci deuriem ser molt interessants atesa la gran quantitat en què apareixen.

Vora el 96% de les ceràmiques fines de taula trobades en les dues excavacions que analitzem tenen un origen nord-africà, descomptades les peces que podem considerar residuals i que representen encara no el 40% de la vaixel·la de taula, i corresponen als segles II, III i començaments del IV dC. La resta pertany a una producció gàl·lica del segle IV dC purament testimonial, la Lucente.

La ceràmica de cuina, sempre molt més especialitzada, és també essencialment africana -més del 90%- i hi predominen sobretot les formes més corrents: els plats/tapadora i les cassoles. La quasi

igualtat numèrica que s'estableix entre els exemplars de plats/tapadora i cassoles ens suggereixen la seva relació utilitària, que sens dubte determinava la seva producció i comerç, per arribar finalment a la seva amortització. És en aquest moment quan podem constatar amb l'evidència arqueològica una associació, totalment lògica: a cada cassola li correspondrà una tapadora.

En tercer lloc, les àmfors acaben d'enfortir les evidències comercials entre *Hispania* i els centres productors de l'*Africa Proconsularis*, *Mauretania Caesarensis* i *Byzacena*, amb representació dels tipus amfòrics d'origen africà més corrents de l'època, com són les formes Keay I-A i Keay I-B, Africana I-A i Africana II-A, etc. A diferència, però, de les altres ceràmiques que hem analitzat, les àmfors d'aquests dos estrats mostren també com s'estableix una relació comercial entre *Iluro* i les regions sud-hispàniques, sobretot la província *Baetica*: hem pogut documentar aquesta relació a partir de les àmfors Keay XVI A i Keay XVI B que hem trobat en quantitats molt semblants als tipus nord-africans.

El tram de claveguera del *cardo maximus*, localitzat a l'excavació d'El Carreró núm. 43-45 va ser amortitzat a finals del segle III dC o molt a començaments del segle IV dC. En el transcurs de l'excavació, va detectar-se un únic estrat d'amortització, fet que indica, per tant, un farciment força ràpid. La datació l'establim a partir dels materials més moderns, des de la datació *post quem* que ofereix una moneda de Gal·liè (253-268 dC) fins alguns materials ceràmics: la t.s. africana C, la t.s. africana A/D i alguns fragments de Lucente, juntament amb la inexistència de t.s. africana D, que com a dada negativa ens forneix el terme *antequem*. La ceràmica comuna africana es mou en el mateix àmbit cronològic: cassoles de les formes Ostia III-267 i Ostia III-331, o la mateixa Hayes 23-B, poden arribar clarament fins al segle IV dC; també els plats/tapadora poden allargar-se fins aquestes dates; és encara més clar el cas de la forma Ostia IV-59, que té el seu moment inicial a començaments de segle IV dC. Finalment, les àmfors acaben de confirmar la datació proposada: els envasos africans de les formes Africana II-C i Keay I-B i els sud-hispànics de la forma Keay XVI-A ens porten a finals de segle III o començaments del IV dC. Els materials arqueològics que s'han trobat en el farciment de la claveguera ens porten a pensar que aquests podrien tenir el seu origen en alguna escombraria domèstica, ja que destaca sobretot la gran quantitat d'ossos exhumats (més de dos milers). També destaquem força fragments de llànties, materials que a la UE 2014 de l'excavació del Carrer Sant Cristòfor núm. 12 són

quasi bé inexistents. És de destacar també que entre la vaixela de taula i les àmfors han aparegut força materials residuals. L'estat de trencament dels materials i la mateixa lògica d'abandonament d'un desguàs públic, que en un determinat moment queda destapat no permeten pensar en un procés lent d'amortització i farciment. Recordem també que hi faltava tota la coberta, fet que ens fa pensar en una acció intencionada i puntual.

La UE 2014, interpretada com el resultat d'una remoció de terres per a reparar un tram de la claveguera del *cardo maximus* -el trobat a l'excavació del Carrer Sant Cristòfor núm. 12-, ha estat datada de començaments del segle IV dC. La cronologia que aporta el conjunt de materials és força clara: com en el tram de claveguera trobat a l'excavació d'El Carreró núm. 43-45, els materials més moderns seran els que ens serviran per determinar-ne la cronologia. En primer lloc, ens hem de referir a la moneda de consagració de Claudi II, que ens situa aquest estrat davant una cronologia *post quem* de 270 dC. Les ceràmiques de la vaixela de taula que podem datar a partir de mitjans del segle III dC són la t.s. africana C, amb un total de set plats que corresponen al 12'50% del total d'aquest tipus de ceràmica, i la t.s. africana D, amb un total de set plats de peu atrofiat que representen el 10'94% del total d'aquest tipus de ceràmica, de les formes més primerenques com la Lamb. 51-A, Hayes 58-B, Hayes 67 i Hayes 65-1, peces que serien les primeres que arribarien a *Iluro*, a partir del segon quart del segle IV dC. La ceràmica de cuina africana ofereix un repertori molt semblant al que s'ha trobat en el farciment de la claveguera de l'excavació d'El Carreró núm. 43-45, que hem datat entre finals de segle III i començaments del IV; en aquest estrat del Carrer Sant Cristòfor núm. 12 també hi hem trobat uns exemplars de cassola de la forma Atlante CVII-10; d'acord amb el context on han aparegut, potser caldria rebaixar la cronologia inicialment proposada per a aquesta a l'Atlante: 360-440 dC (ATLANTE I 1981). També les àmfors d'aquest estrat, tret de les residuals, acaben d'arrodonir la cronologia proposada: com passava en el conjunt trobat a l'excavació d'El Carreró núm. 43-45 tenim exemplars de diversos orígens geogràfics -peces sud-hispàniques, bètiques, lusitanes o gal·les- amb formes que conviuen durant tot el segle IV dC i algunes que perduraran fins a mitjans del segle V dC, tal com ens mostra l'abocador de Vila-roma a Tarragona (TED'A 1989: 316 i s.) que ja hem comentat.

En els dos conjunts s'han documentat gibrelles de pasta groga que possiblement cal sumar al conjunt de produccions africanes. La ceràmica comuna

d'origen local o indeterminat es limita sobretot a dos tipus de recipient: l'olla globular de petita vora exvasada, que podem classificar d'una forma genèrica dins la forma Vegas 1; i un segon tipus que correspon a la gerra amb una o dues nanses. Aquest contenidor/servidor de líquids és fabricat amb ceràmica de pasta depurada, cuïta oxidada i acostuma a presentar una engalba rogenca en el seu exterior. Tret d'aquests dos tipus, la resta de vaixel·la de cuina és gairebé tota d'origen africà.

A la UE 2014 els materials residuals de vaixel·la de taula, a diferència del nivell d'amortització de la claveguera de Can Ximenes, representa poc més del 20% del total de la vaixel·la de taula, i a més, hi havia una quantitat d'ossos i fragments de llàntia considerablement menor. Aquests aspectes suggereixen un origen diferent per aquest farciment, que lògicament s'explica atenent a la seva diferent funció: en el cas de l'excavació del Carrer Sant Cristòfor núm. 12, en tractar-se d'una reparació puntual de la claveguera, una vegada acabada la reforma, la trinxera resultant al mig del carrer fou ràpidament tapada amb terres i materials que poden presentar una certa barreja, ja que poden procedir del mateix carrer, com a resultat de l'obertura de la rasa, o bé d'una altra estratificació propera.

<b>CAN FULLERACHS (439 fragments)</b>			
<b>VAIXELLA DE TAULA</b>		<b>64</b>	<b>14,58</b>
	<u>Campaniana del grup B</u>	2	3,13
	<u>Imitacions de campaniana</u>	1	1,56
	<u>Ts itàlica</u>	1	1,56
	<u>Ts gal·lica</u>	1	1,56
	<u>Ts hispànica</u>	1	1,56
	<u>Parets fines</u>	7	10,94
	<u>Vidriada</u>	1	1,56
	<u>Ts africana</u>	48	75,00
	africana A	33	51,56
Lamb. 2A/Hayes 9 <sup>a</sup>	4	6,25	
Lamb. 1A/Hayes 8 <sup>a</sup>	3	4,69	
Lamb. 1B/Hayes 8B	1	1,56	
Lamb. 4/36	10	15,63	
Lamb. 3a/Hayes 14/Hayes 16	8	12,50	
Lamb. 23	1	1,56	
Lamb. 19	1	1,56	
Lamb. 9b	1	1,56	
Hayes 22	1	1,56	
Lamb. 13	1	1,56	
Ostia II-306	1	1,56	
Gerreta indeterminada	1	1,56	
	africana C	8	12,50
Lamb. 40 bis/Hayes 50	3	4,69	
Lamb. 42	1	1,56	
Lamb. 41/Hayes 48A	1	1,56	
Salomonson C3	1	1,56	
Hayes 44	1	1,56	
Indeterminada	1	1,56	
	africana D	7	10,94
Lamb. 51 <sup>a</sup>	4	6,25	
Hayes 67	1	1,56	
Hayes 65.1	1	1,56	
Hayes 58B	1	1,56	
	<u>Lucente</u>	2	3,13
Lamb. 1/3	2	3,13	

<b>CERÀMICA COMUNA</b>			<b>68</b>	<b>15,49</b>
	<u>Africana</u>		6	8,82
Gibrells Vegas 12.2	1	1,47		
Gibrell Vila-roma 6.108	1	1,47		
Gibrell Vila-roma 6,86	1	1,47		
Indeterminats	3	4,41		
	<u>Local o indeterminada</u>		62	91,18
Morters	14	20,59		
Plat Lamb. 51 sense vernís?	1	1,47		
Plat simil Lamb. 51	2	2,94		
Plats grisos	2	2,94		
Tapadores fetes a mà	5	7,35		
Tapadores amb pasta groga	2	2,94		
Gerres amb nansa	6	8,82		
gerres sense nansa	21	30,88		
Kalathos	1	1,47		
Pseudo-kalathos	1	1,47		
Grans atuells	3	4,41		
Dolium	4	5,88		
<b>AMFORES</b>			<b>64</b>	<b>14,58</b>
	<u>Itàliques</u>		4	6,25
Dressel 2-4	3	4,69		
Lamb. 2	1	1,56		
	<u>Oriental</u>		1	1,56
Dressel 2-4	1	1,56		
	<u>Tarraconenses</u>		21	32,81
Dressel 1/laietana	2	3,13		
Tarraconense 1/Laietana 1	3	4,69		
Pascual 1	2	3,13		
Dressel 2-4	14	21,88		
	<u>Púniques</u>		1	1,56
Indeterminada	1	1,56		
	<u>Gal·les</u>		5	7,81
Gauloise 4	5	7,81		
	<u>Africanes</u>		3	4,69
Africana II-A/Keay V	1	1,56		
Keay XXV	1	1,56		
Indeterminades	1	1,56		
	<u>Sudhispàniques o lusitanes</u>		27	42,19
Haltem 70	1	1,56		
Dressel 7-11	7	10,94		
Dressel 14	3	4,69		
Dressel 20	5	7,81		
Keay XVI-A	4	6,25		
Keay XIII-A/Dressel 23	3	4,69		
Tejarillo II	1	1,56		
Keay XXIII	1	1,56		
Indeterminades	2	3,13		
	<u>Indeterminades</u>		2	3,13



Gràfic núm. 4: classes i tipologia de la ceràmica de taula de Can Fullerachs

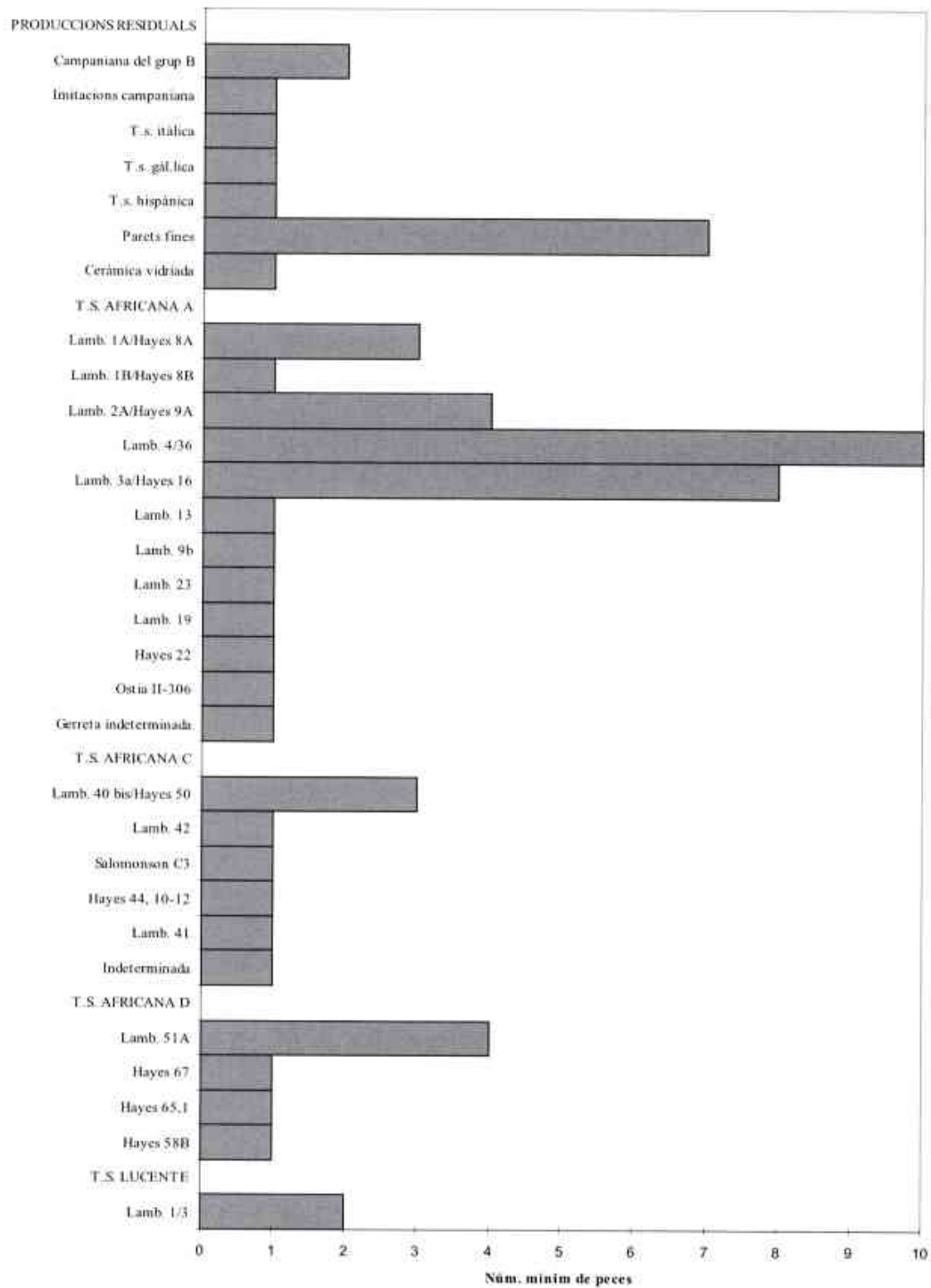

Gràfic núm. 5: tipologia de la ceràmica de cuina africana de Can Fullerachs

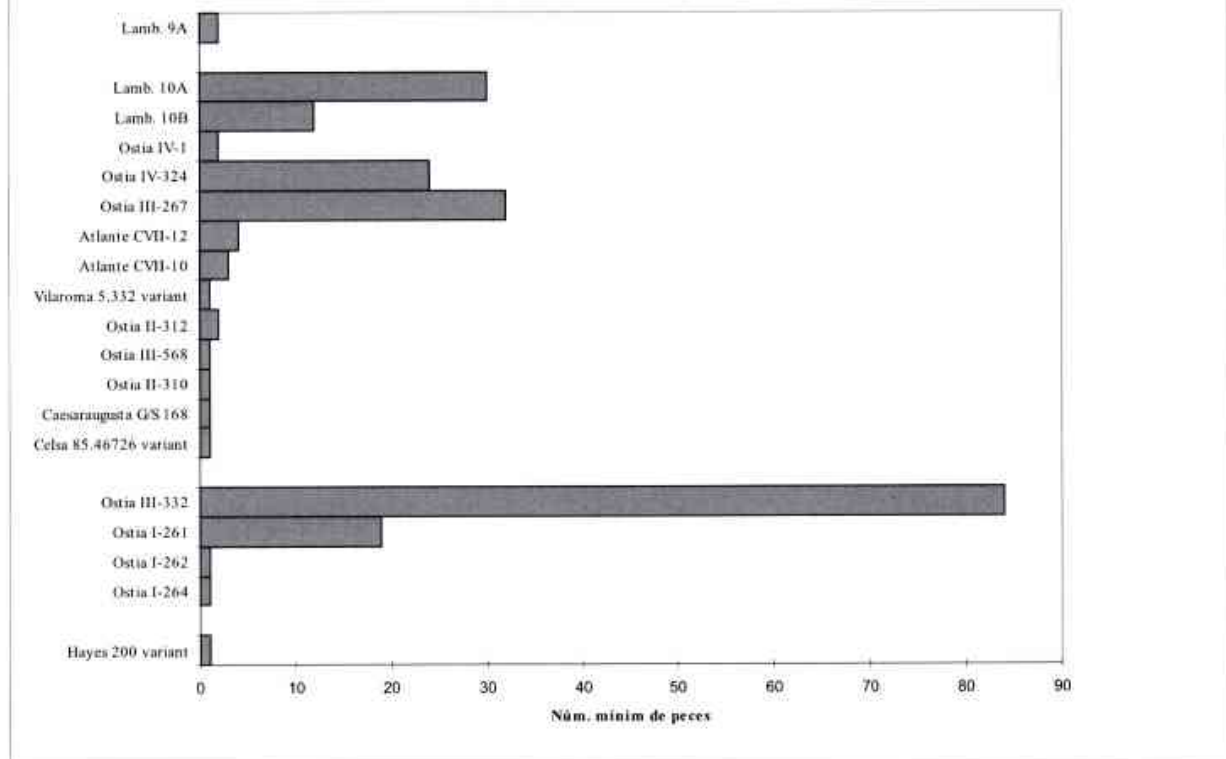

Gràfic núm. 6: procedència i tipologia de les àmfores de Can Fullerachs

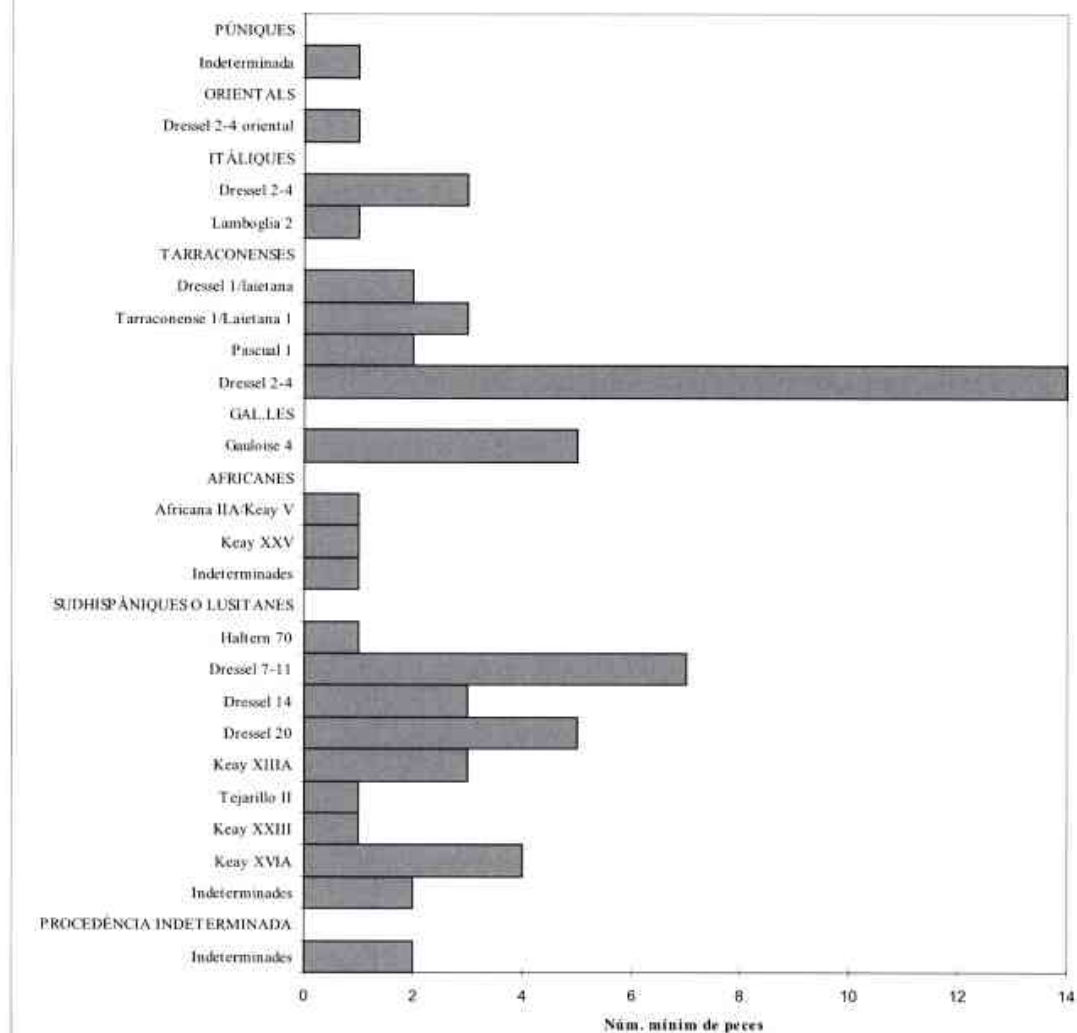

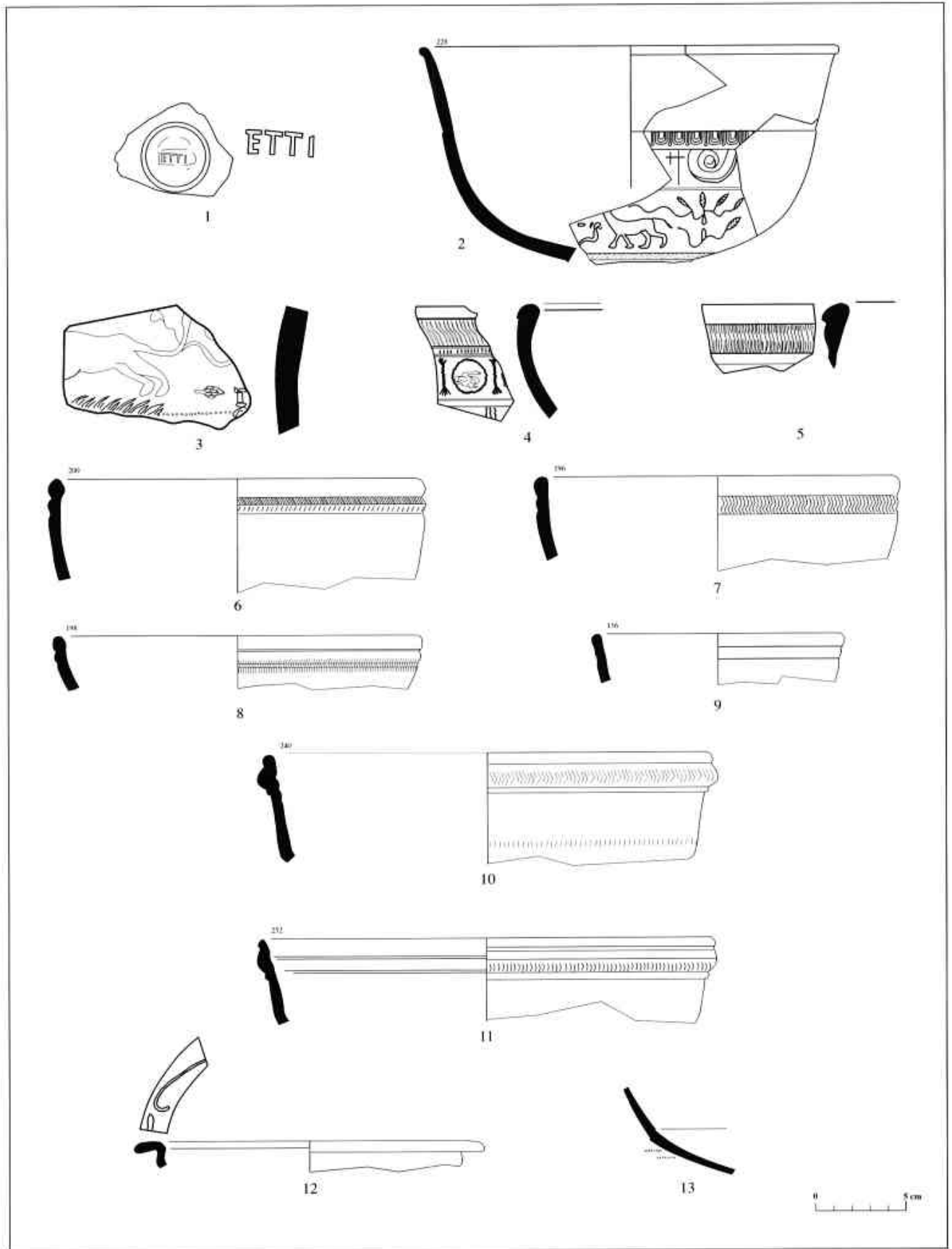

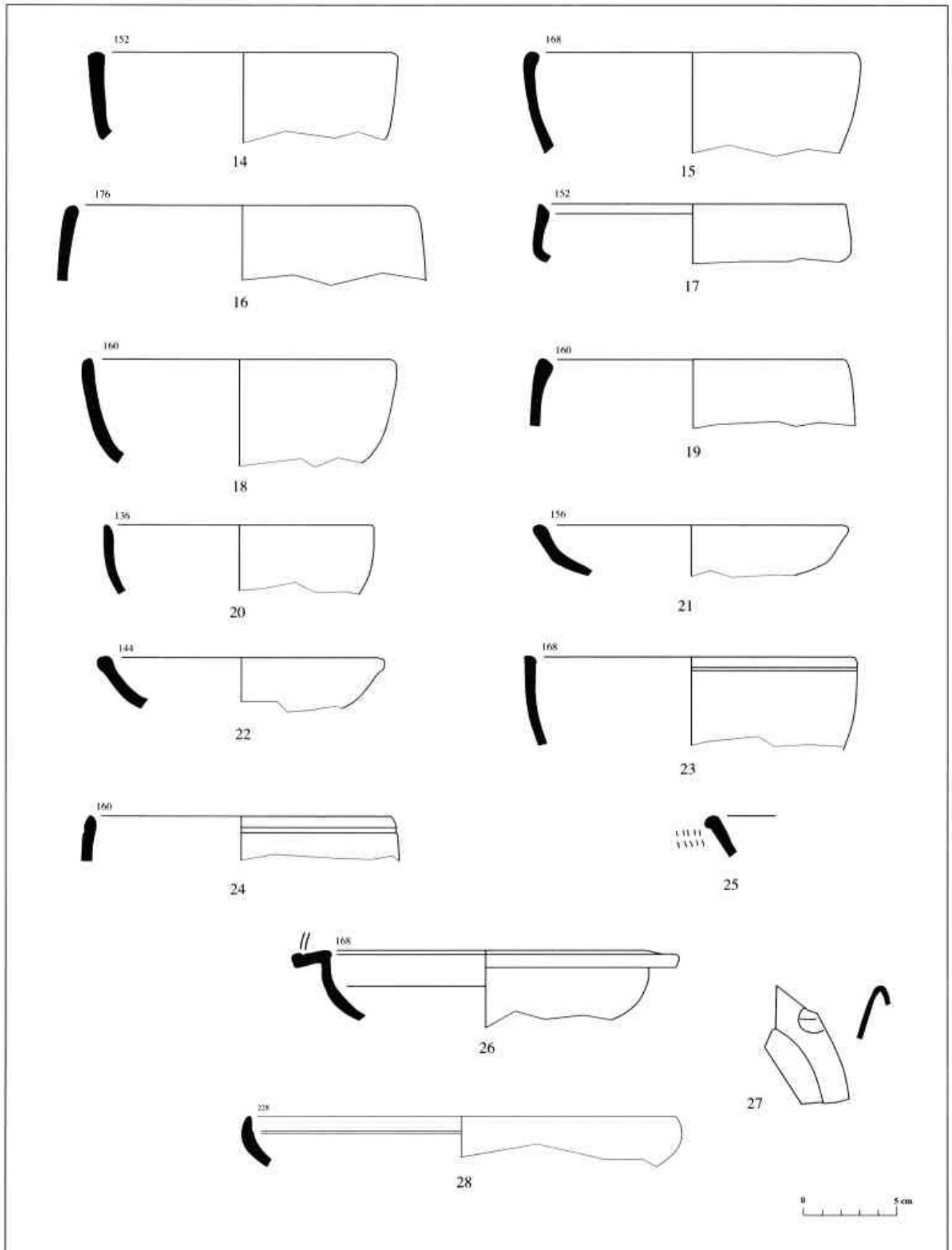

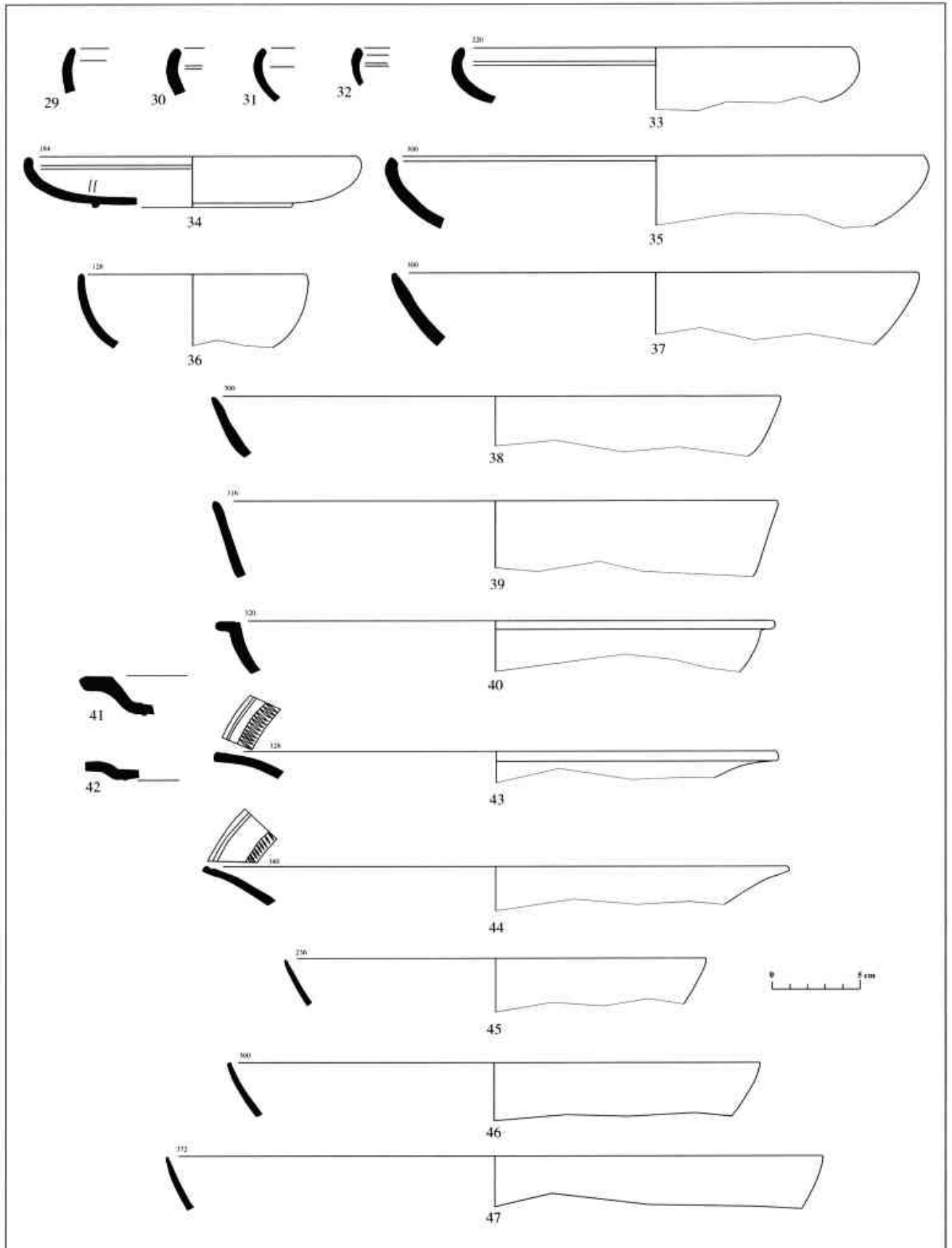

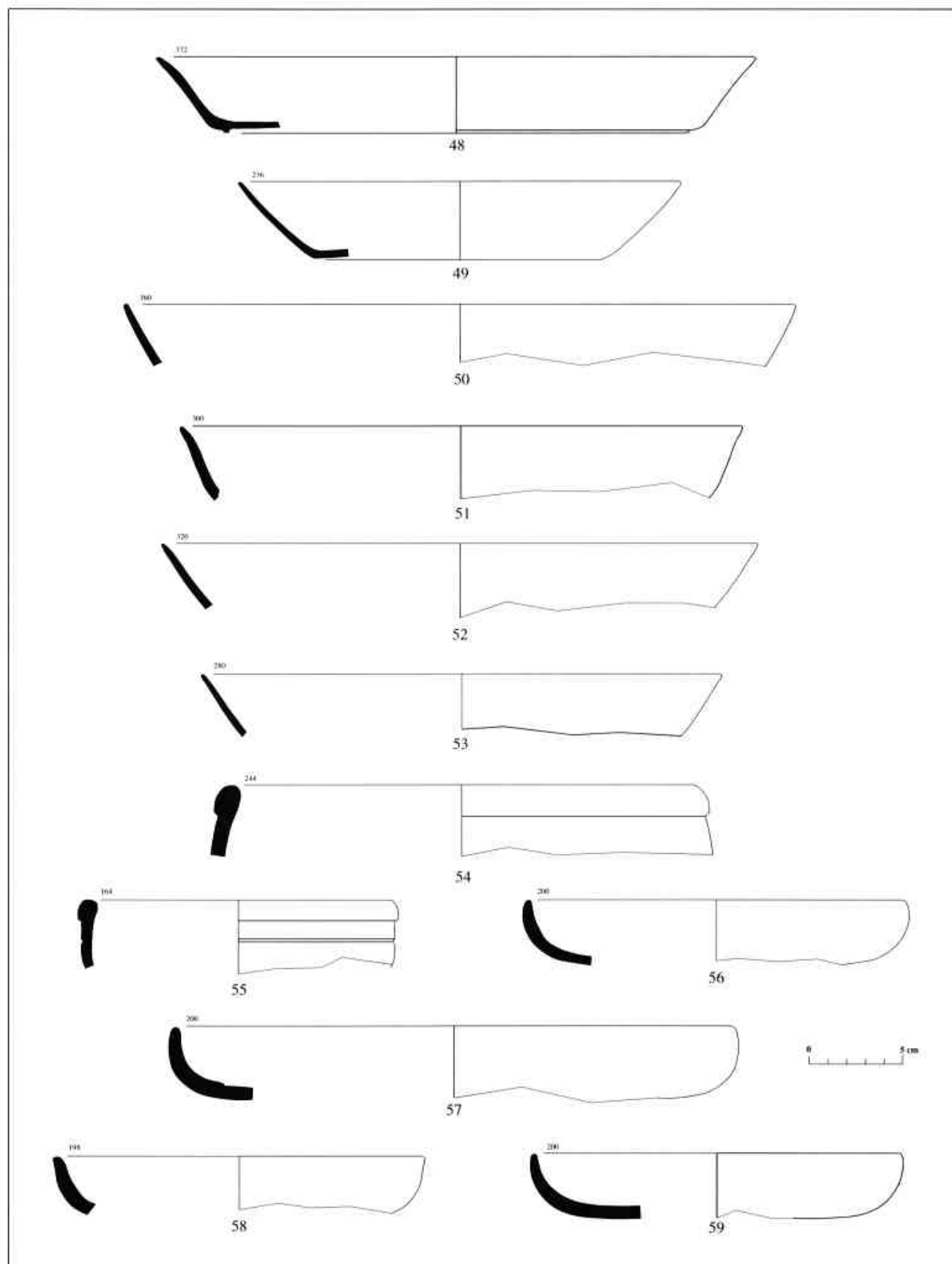

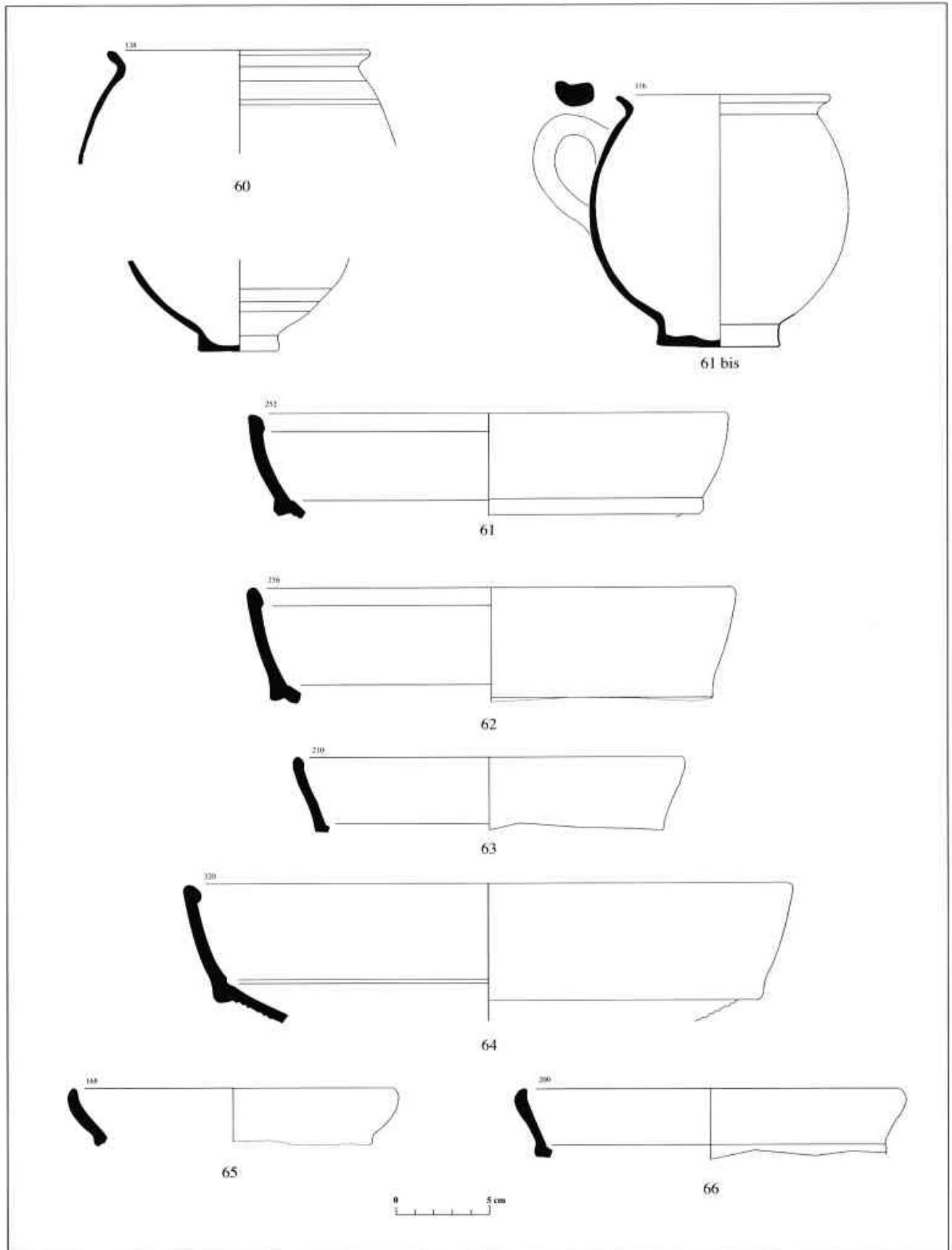



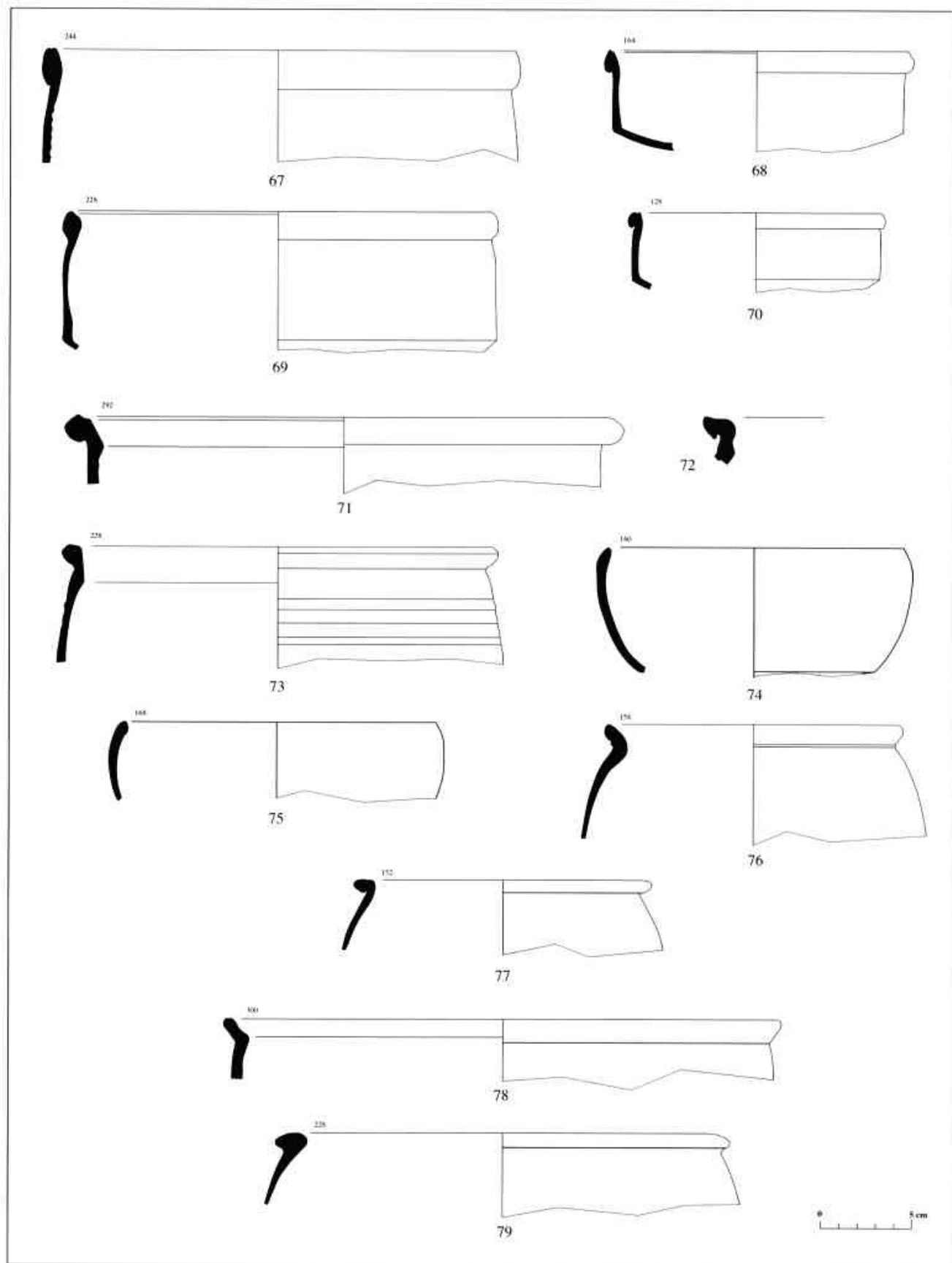

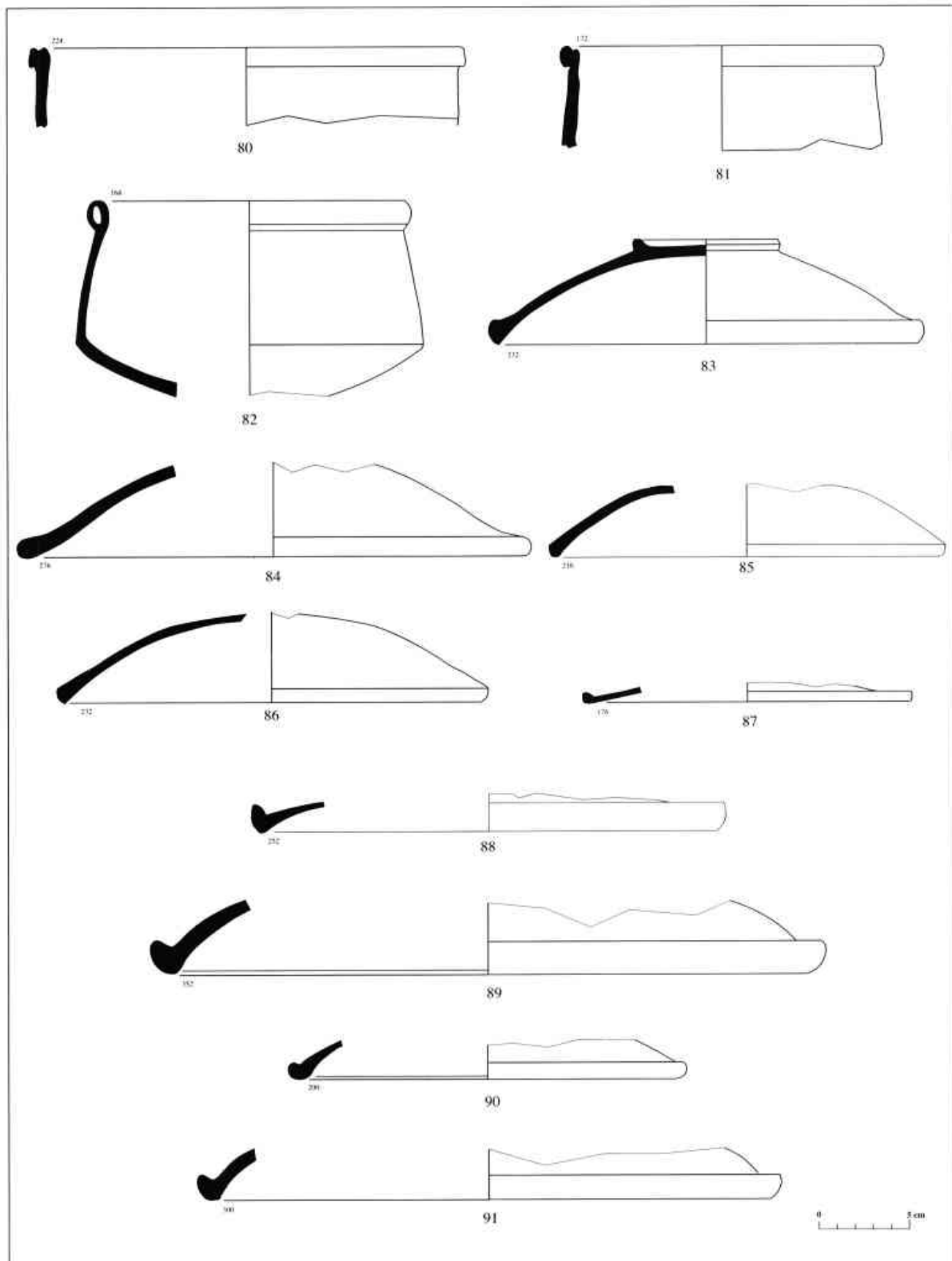

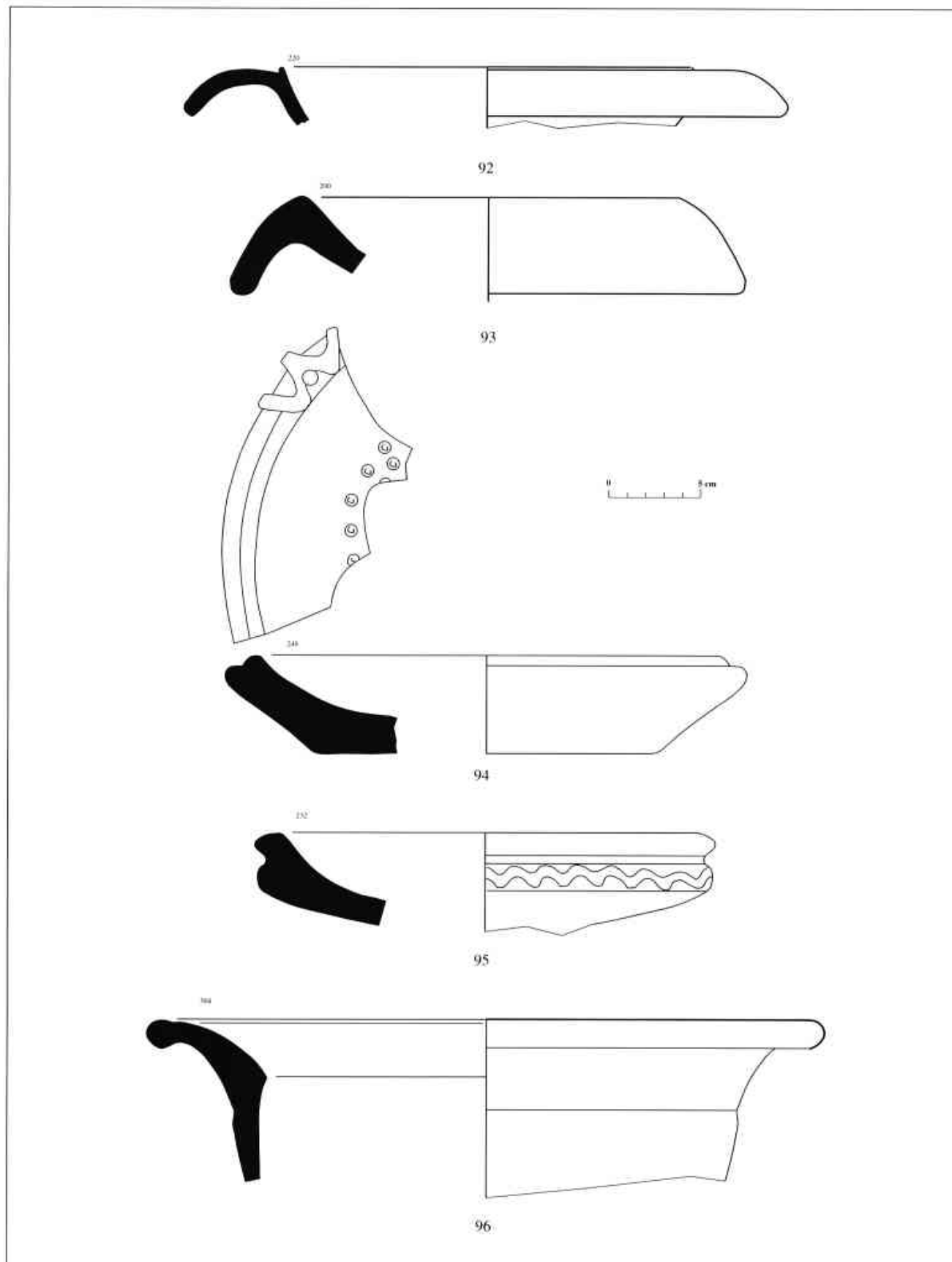

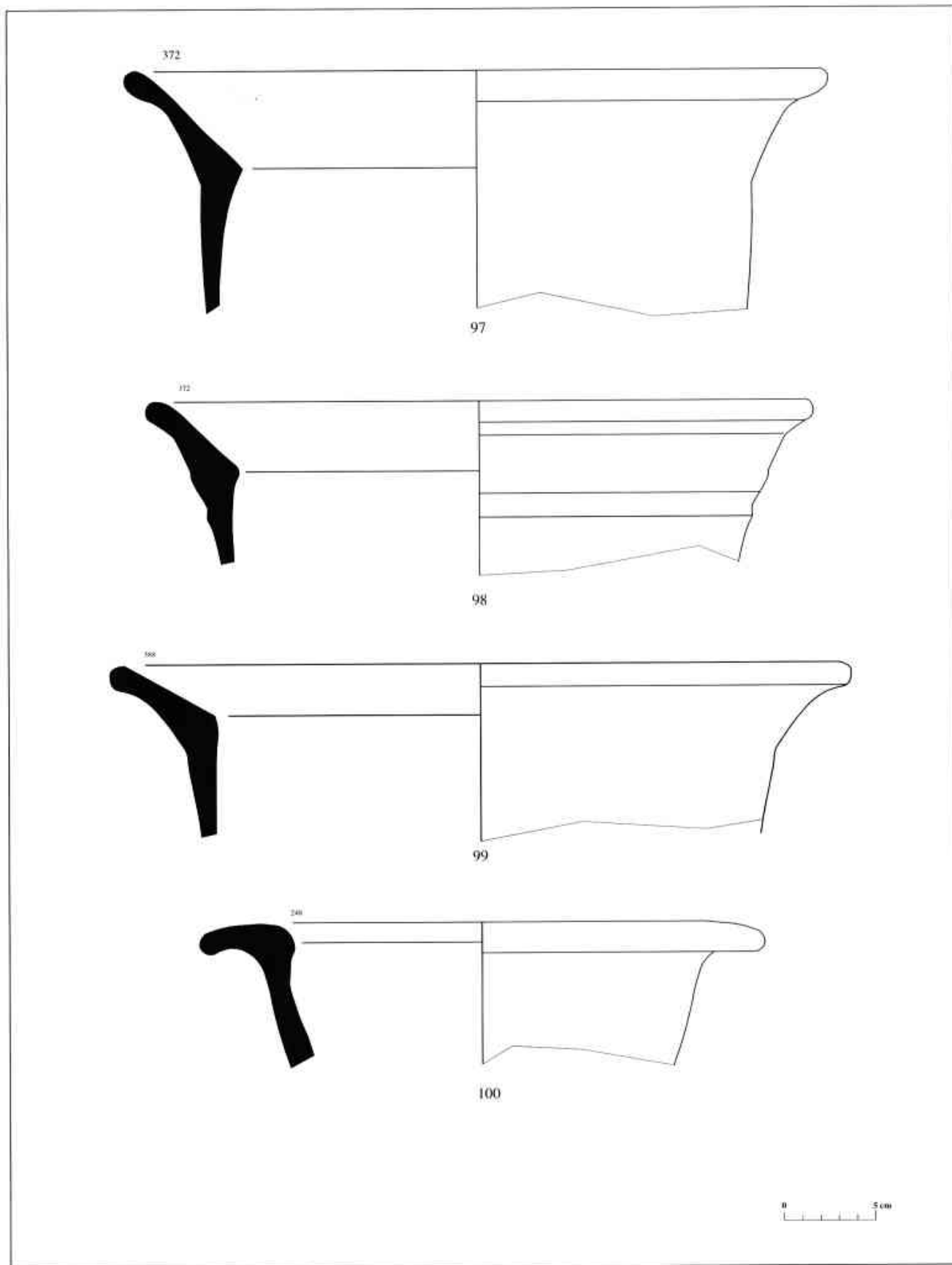

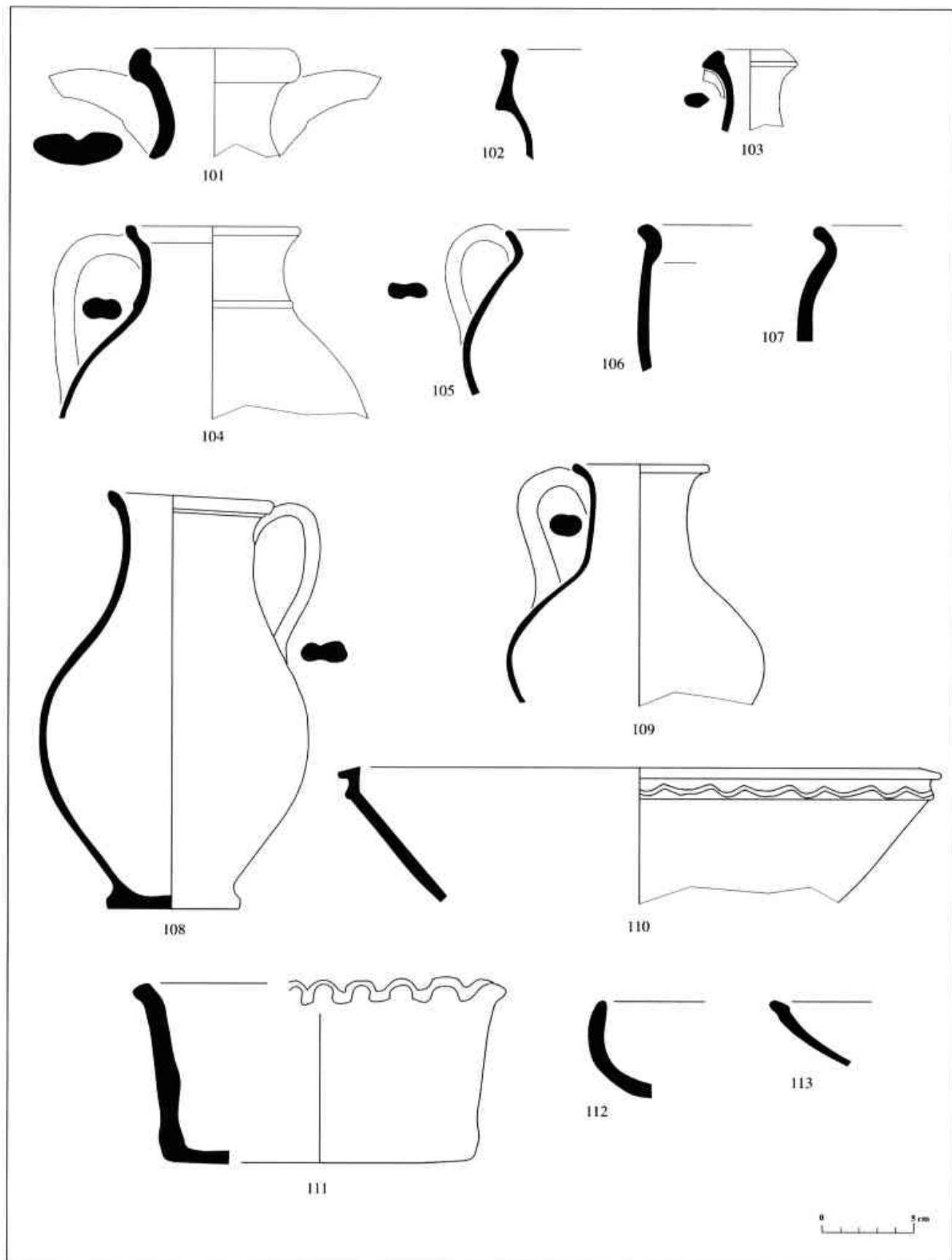

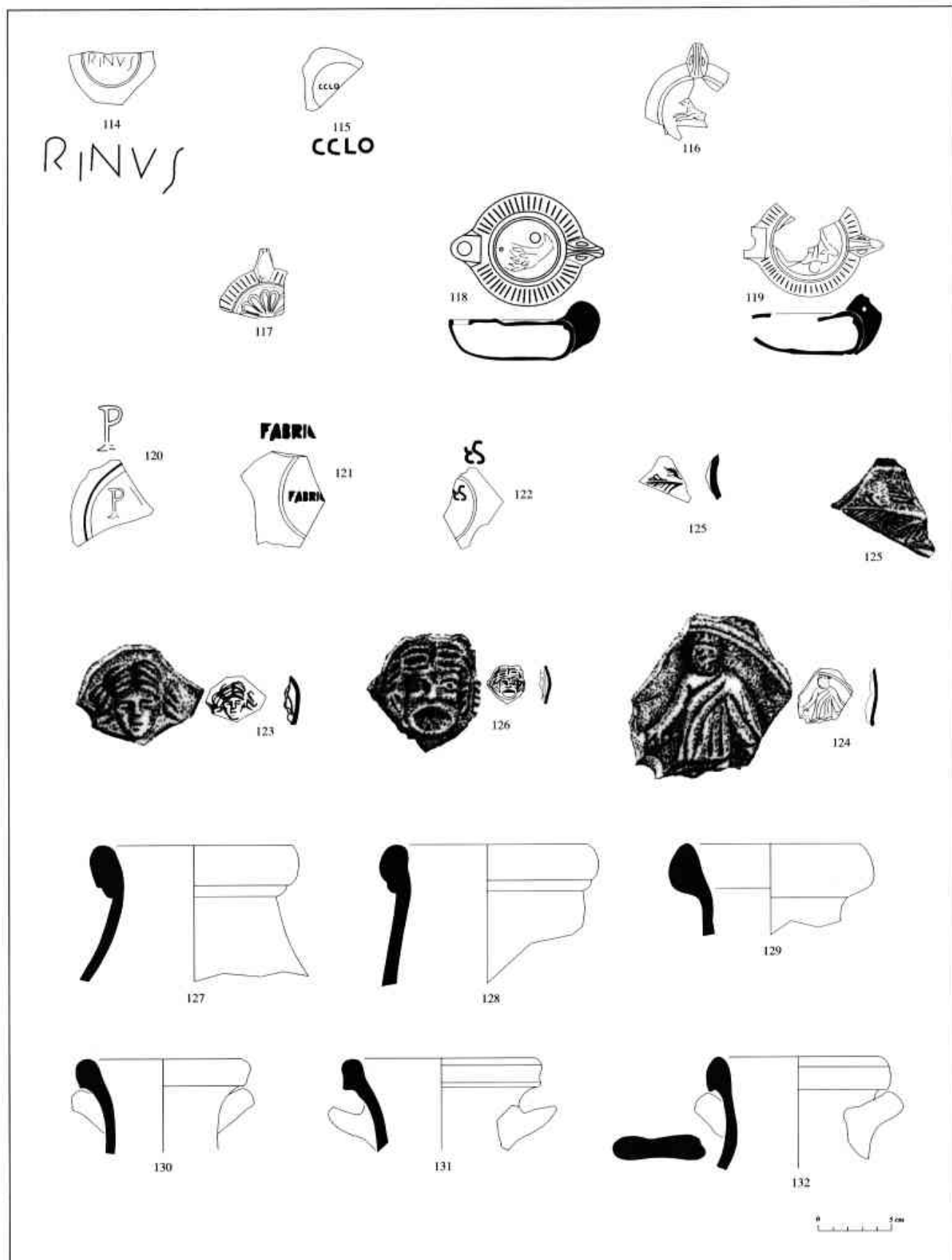

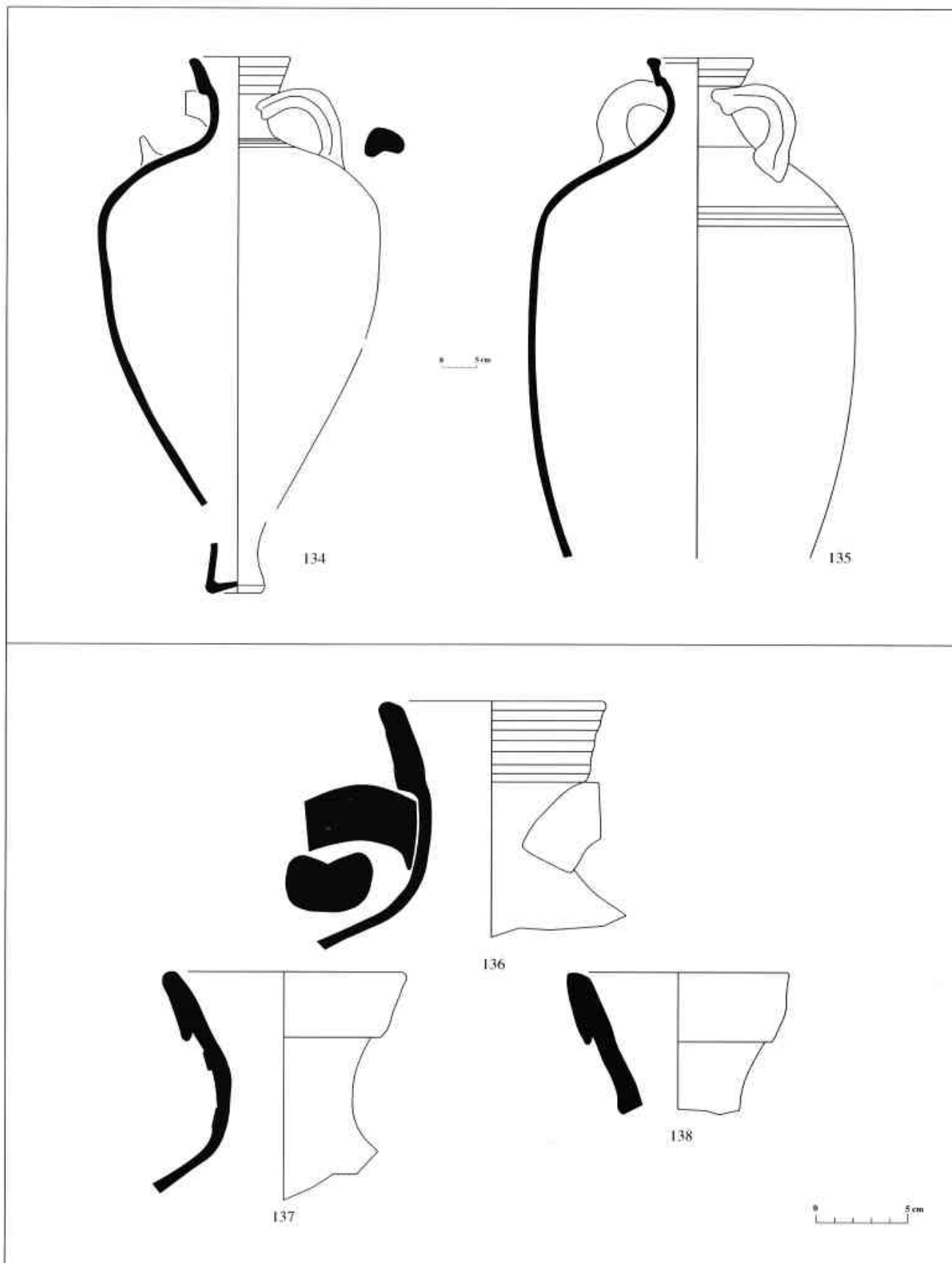

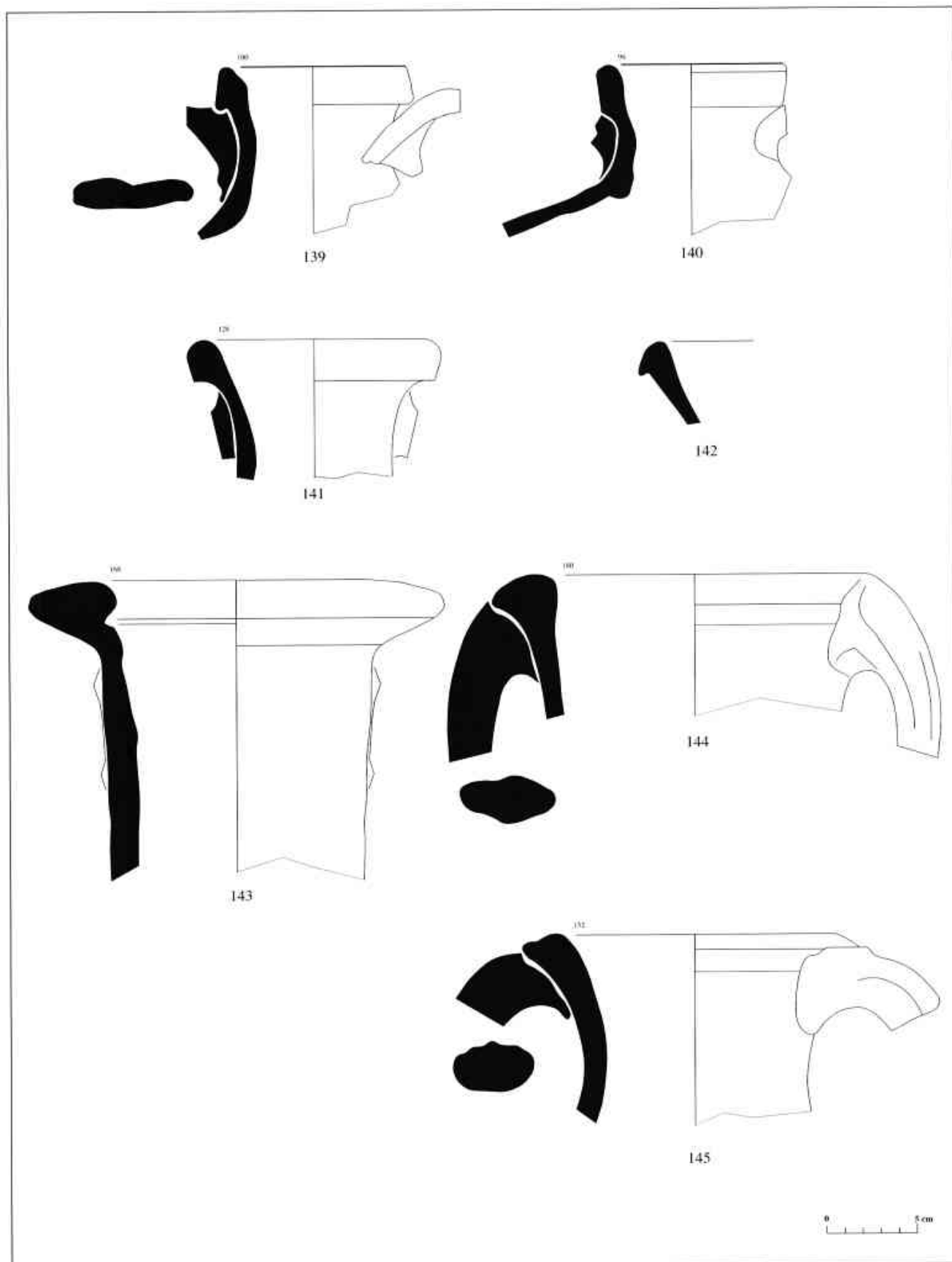



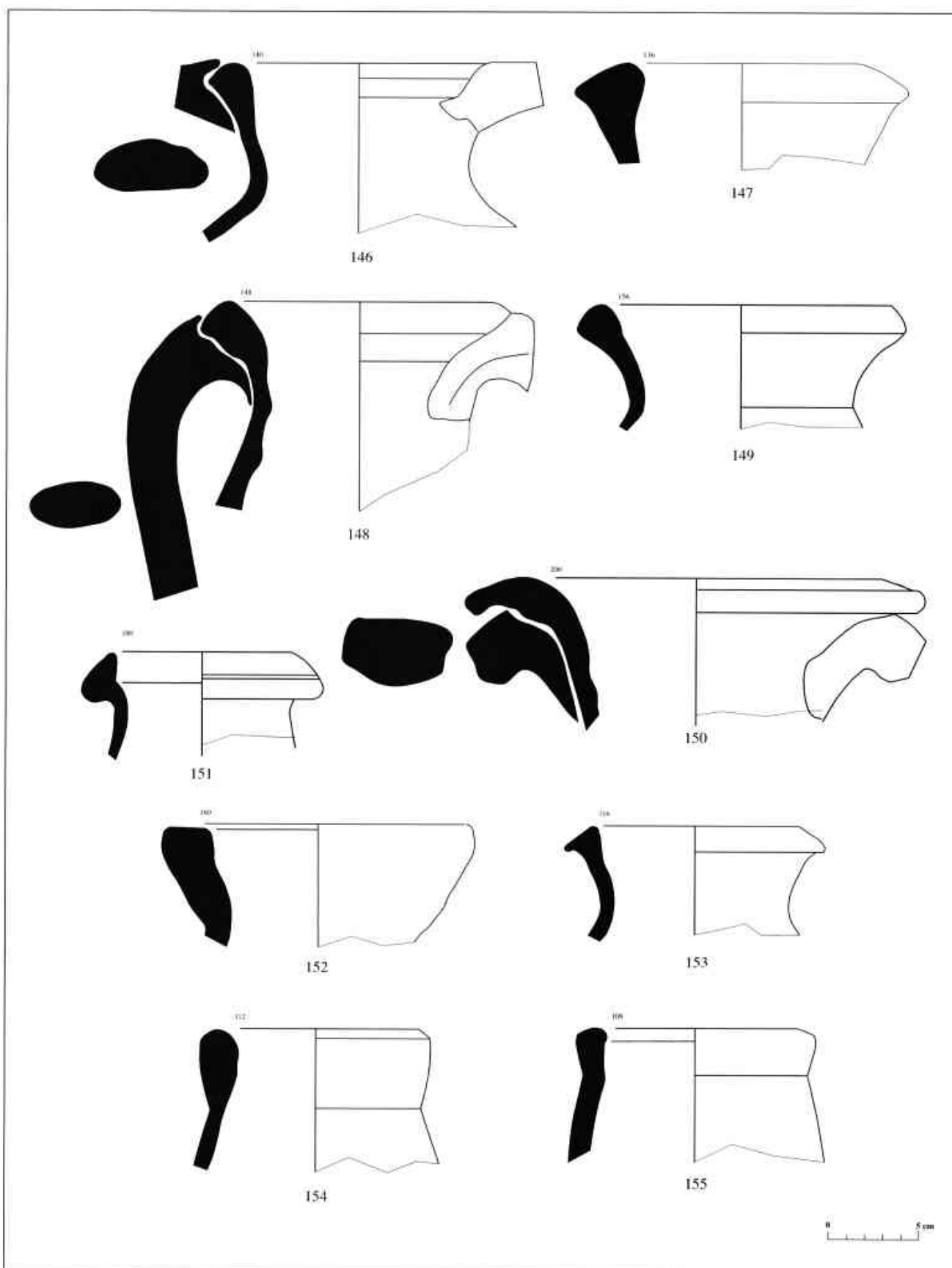

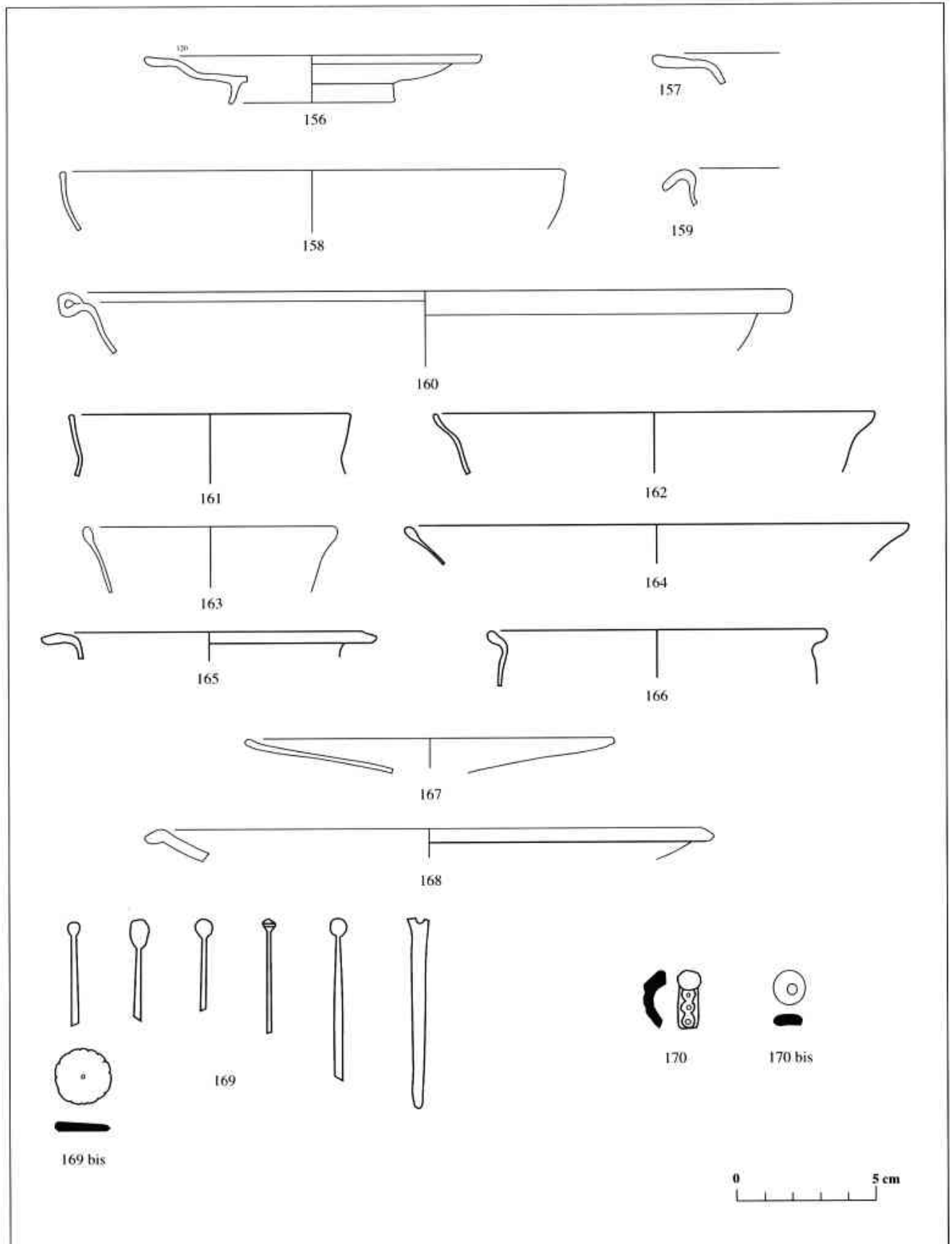

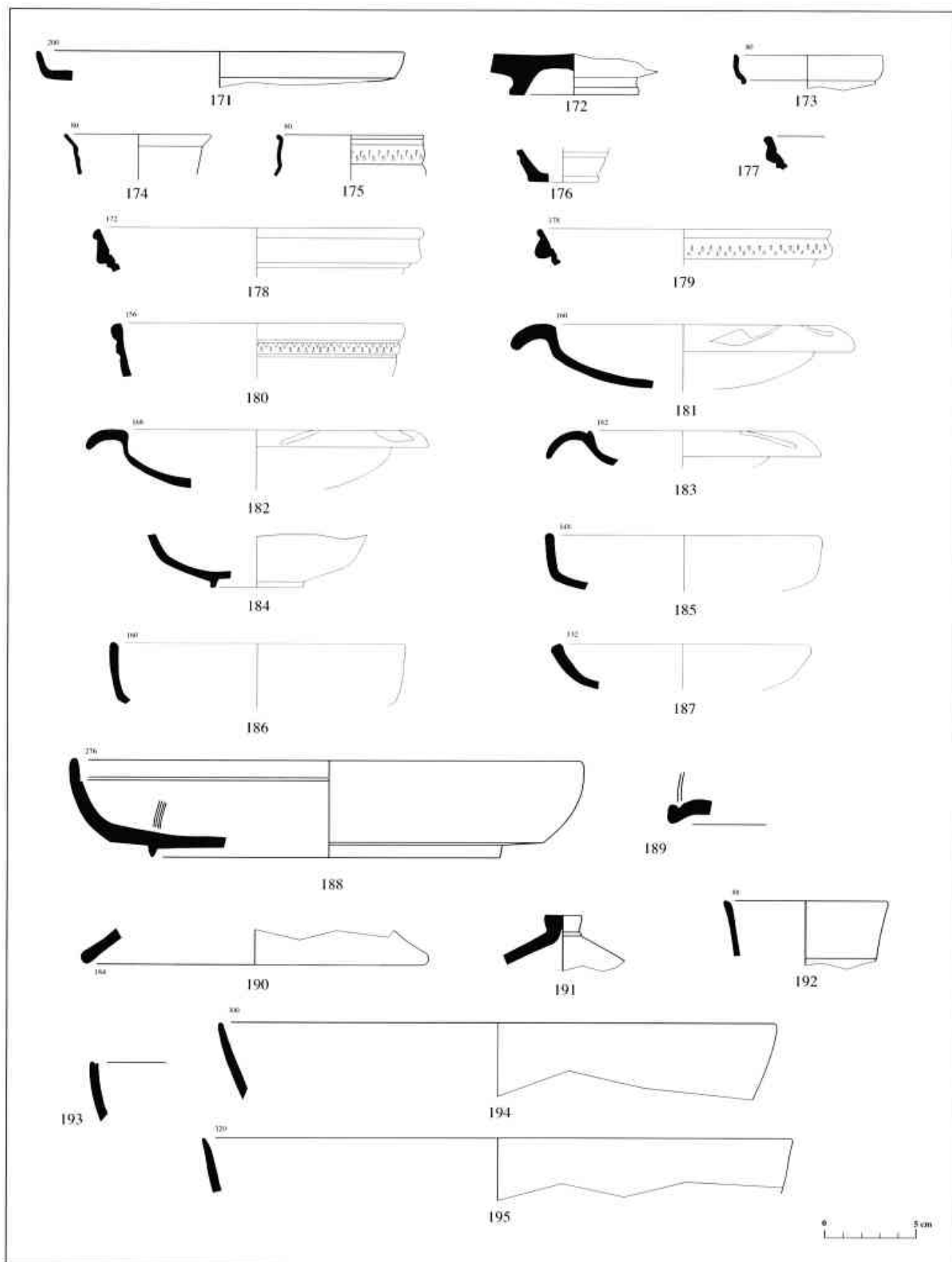

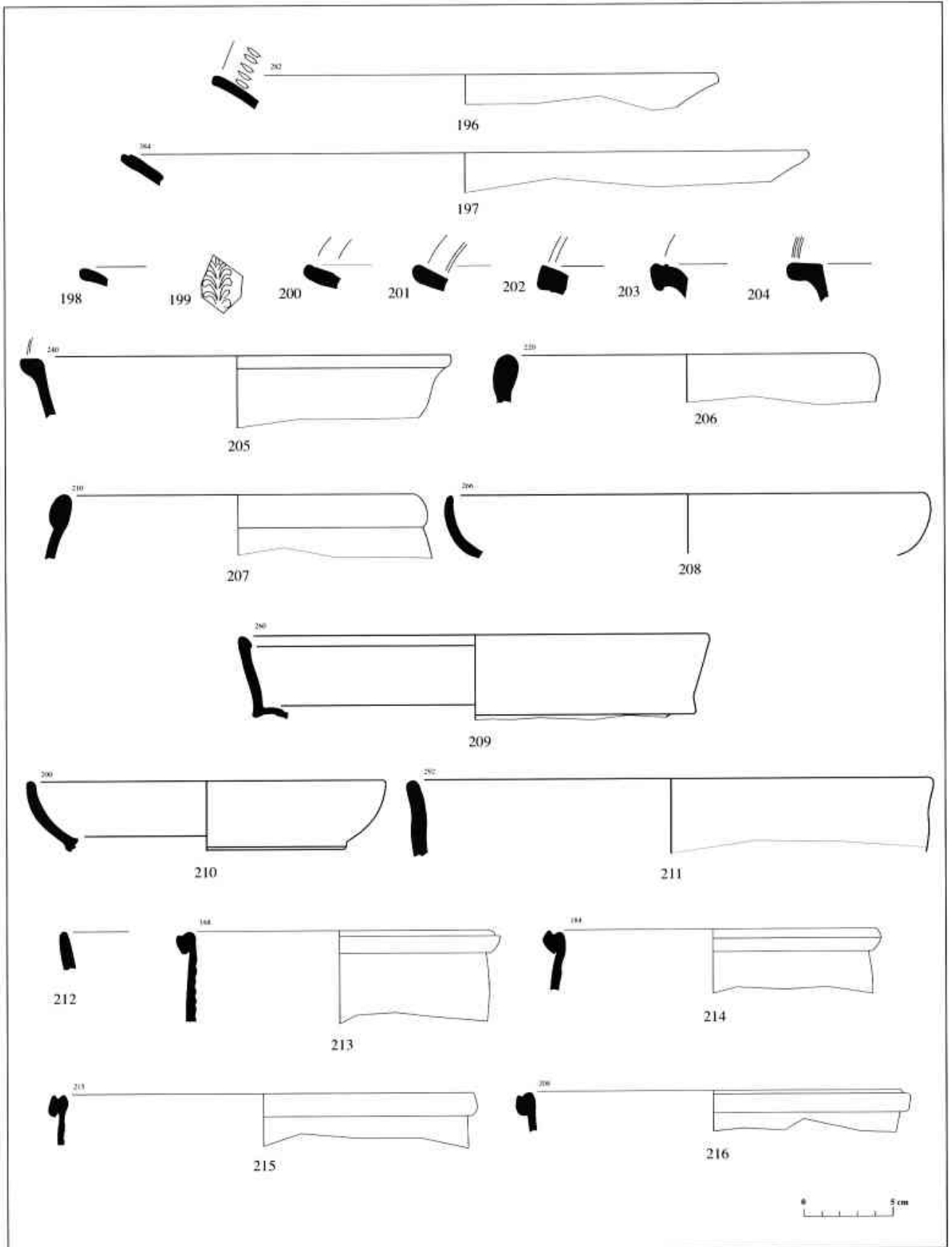

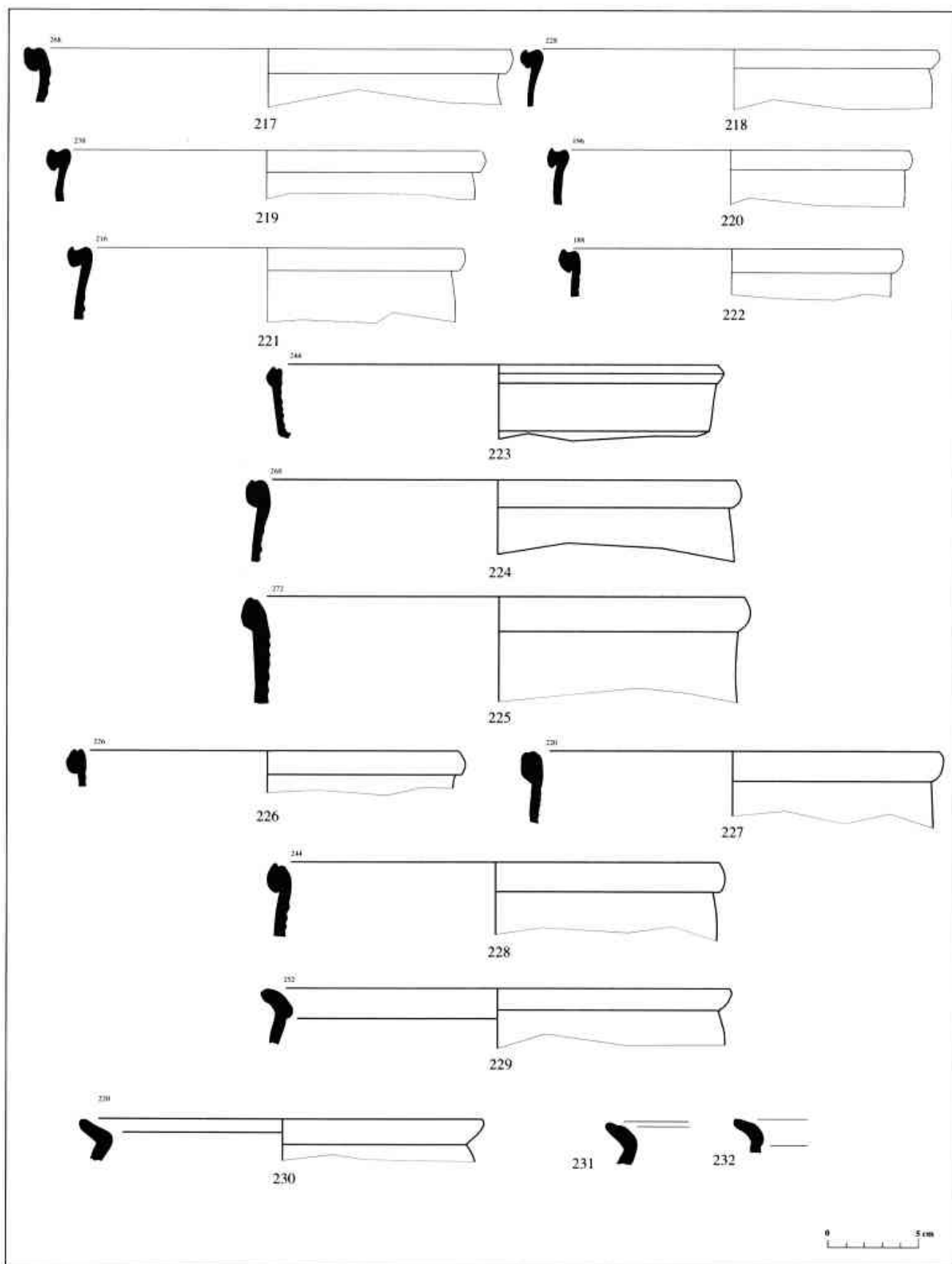

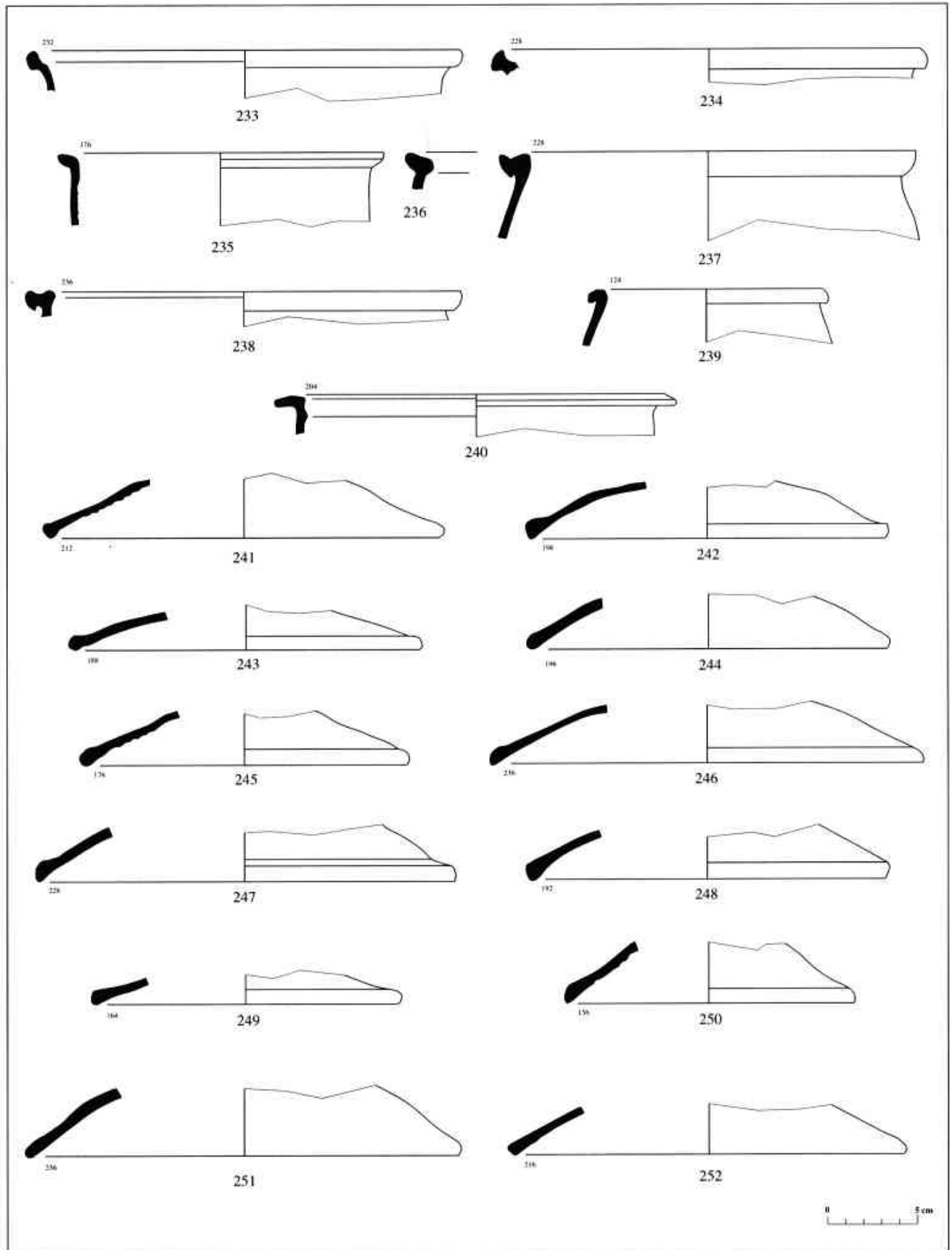

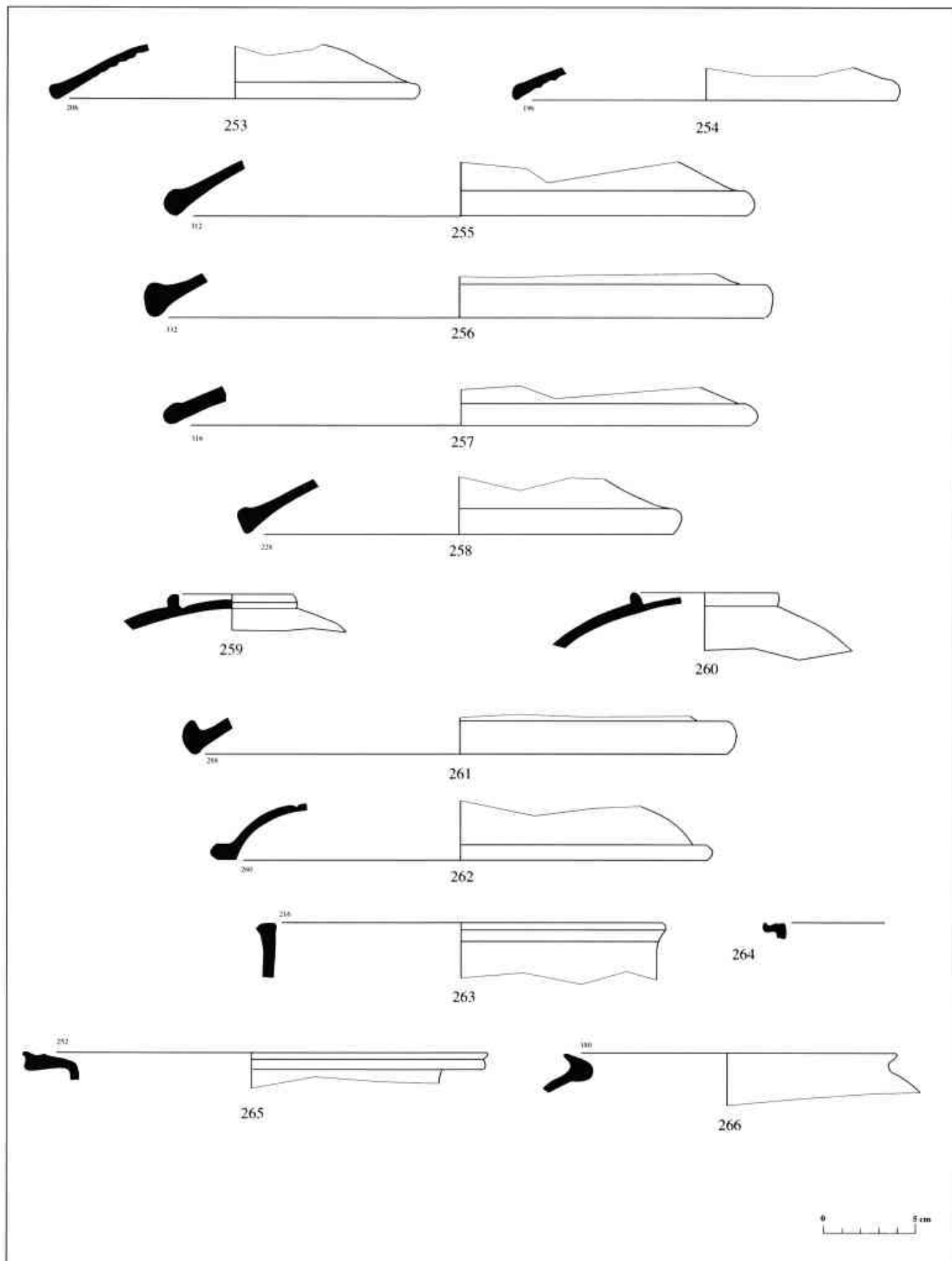

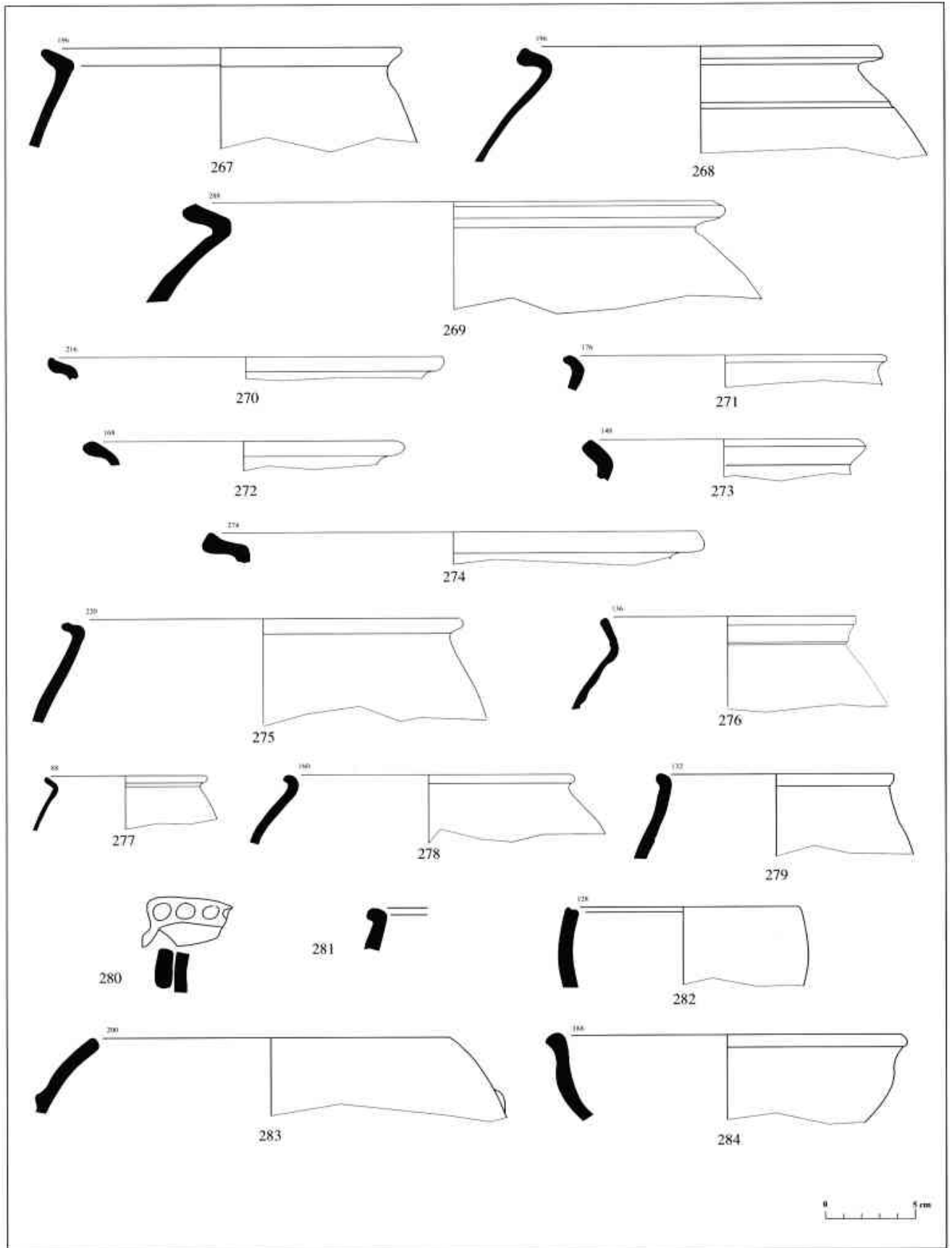



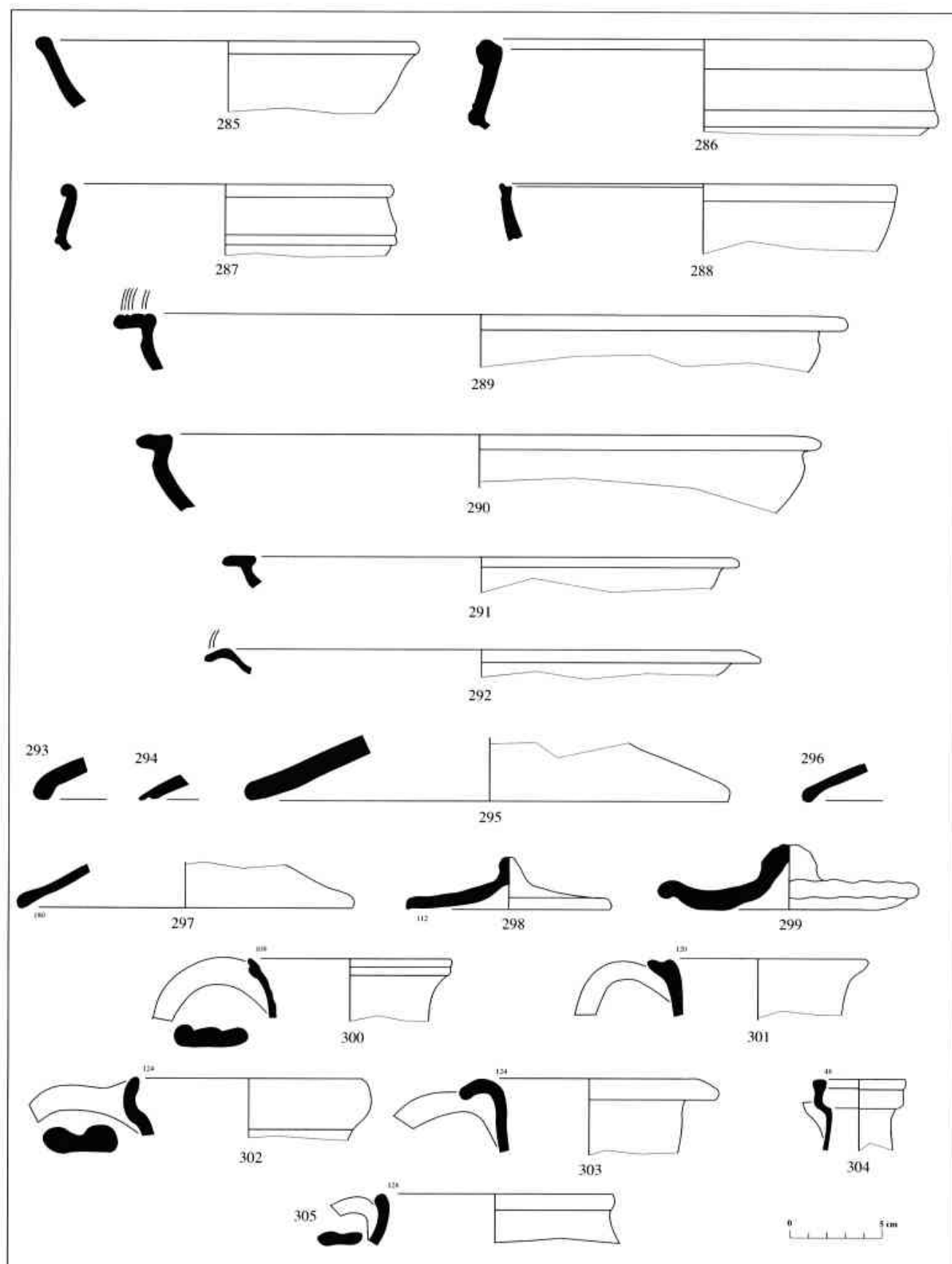

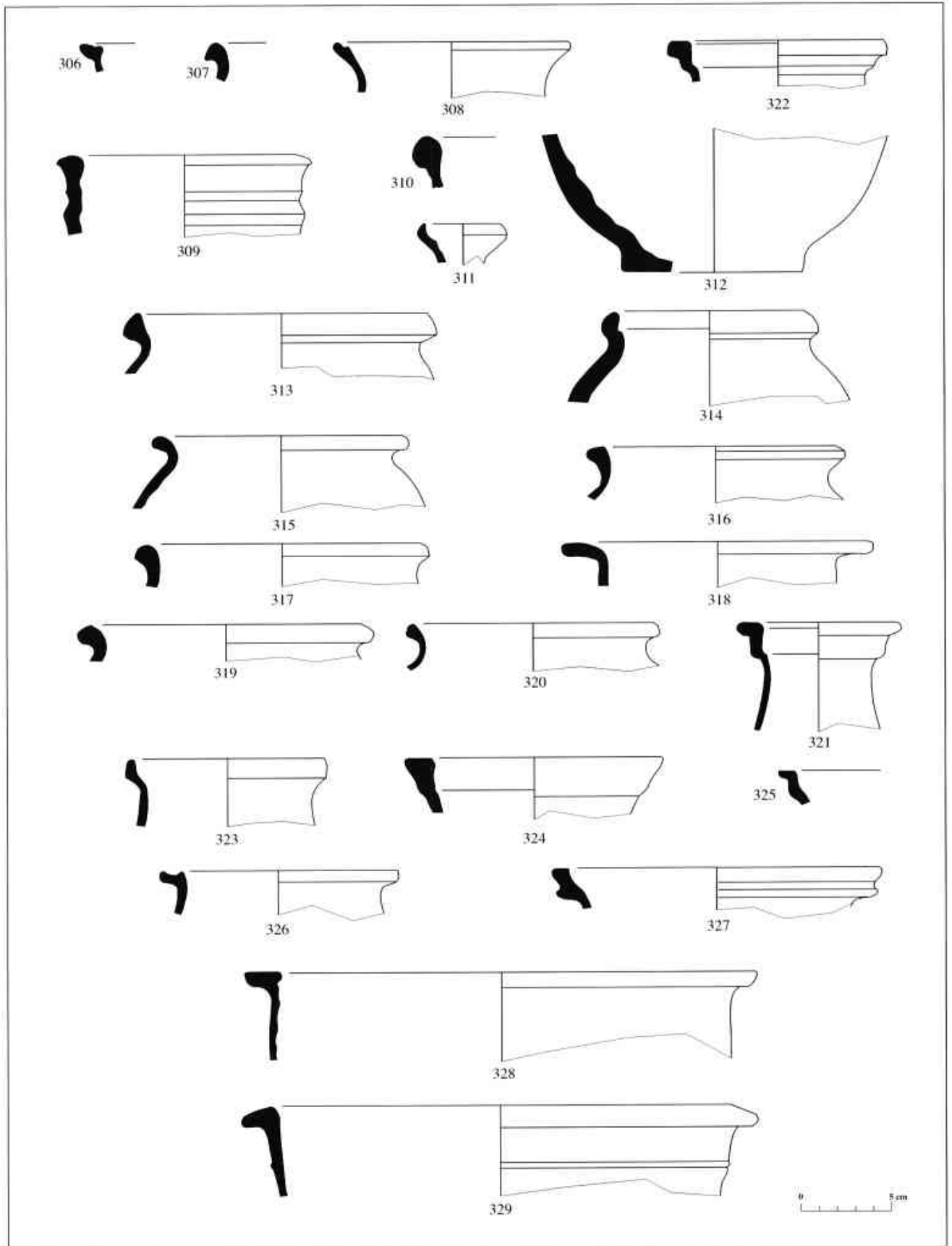

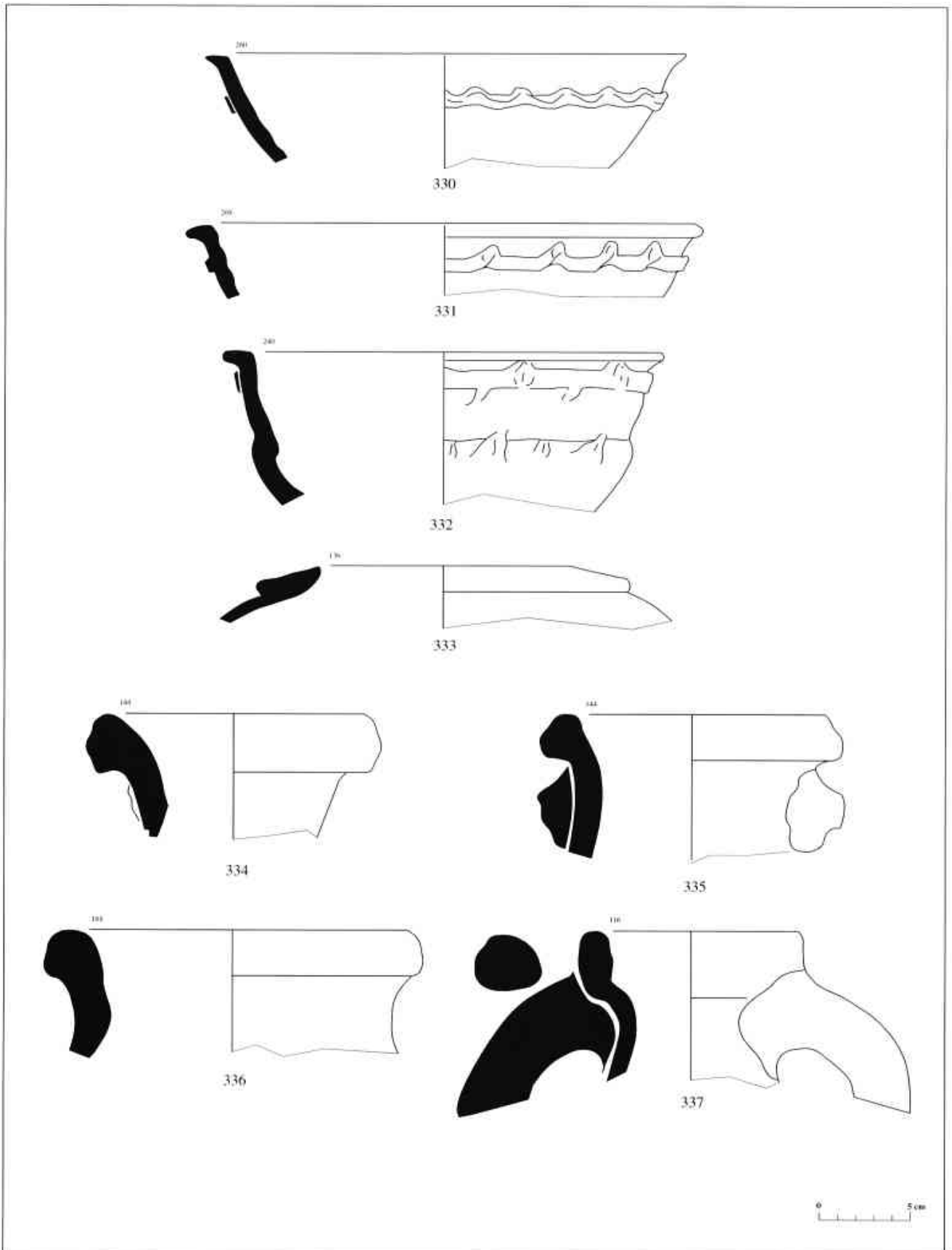

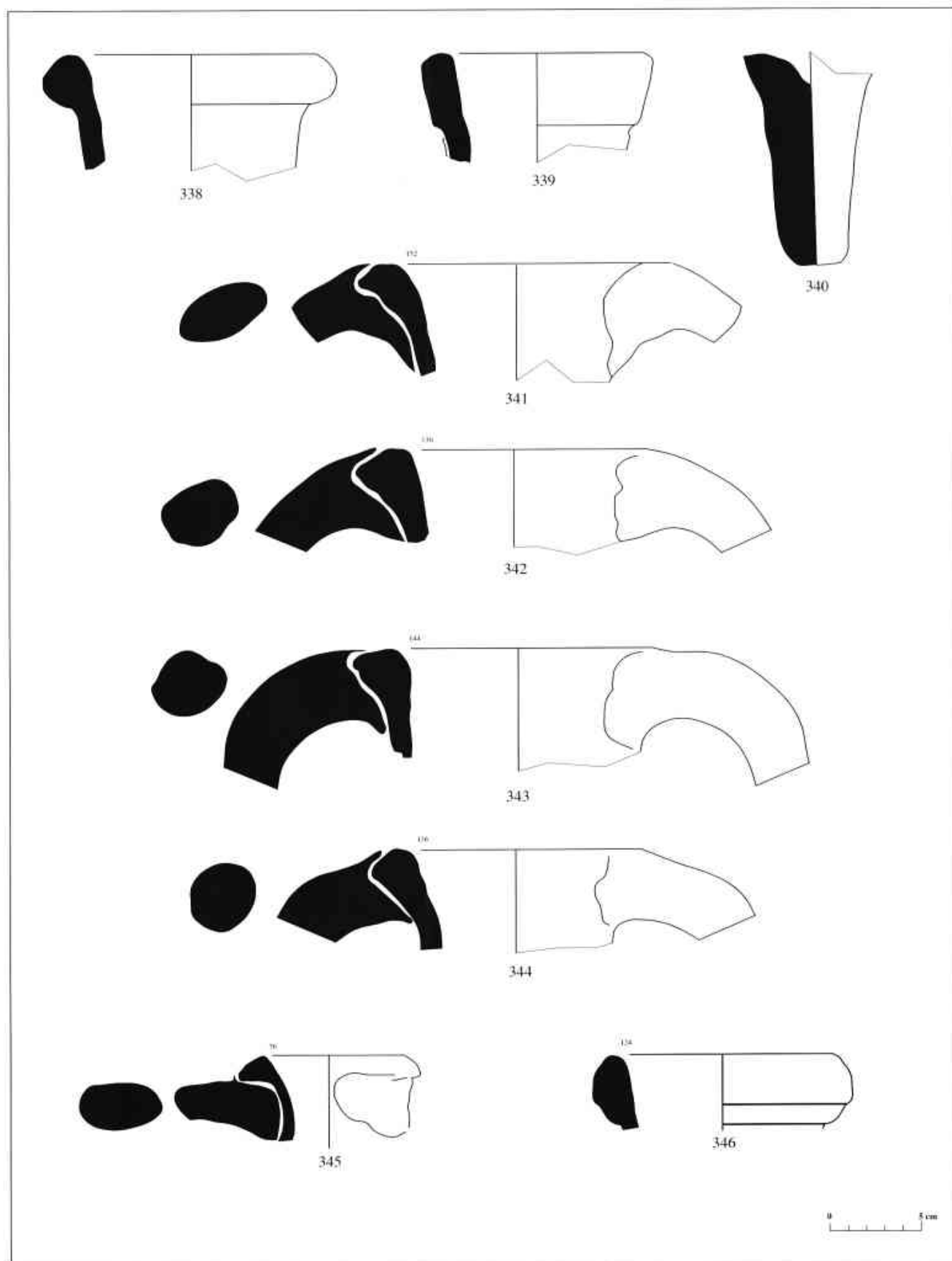

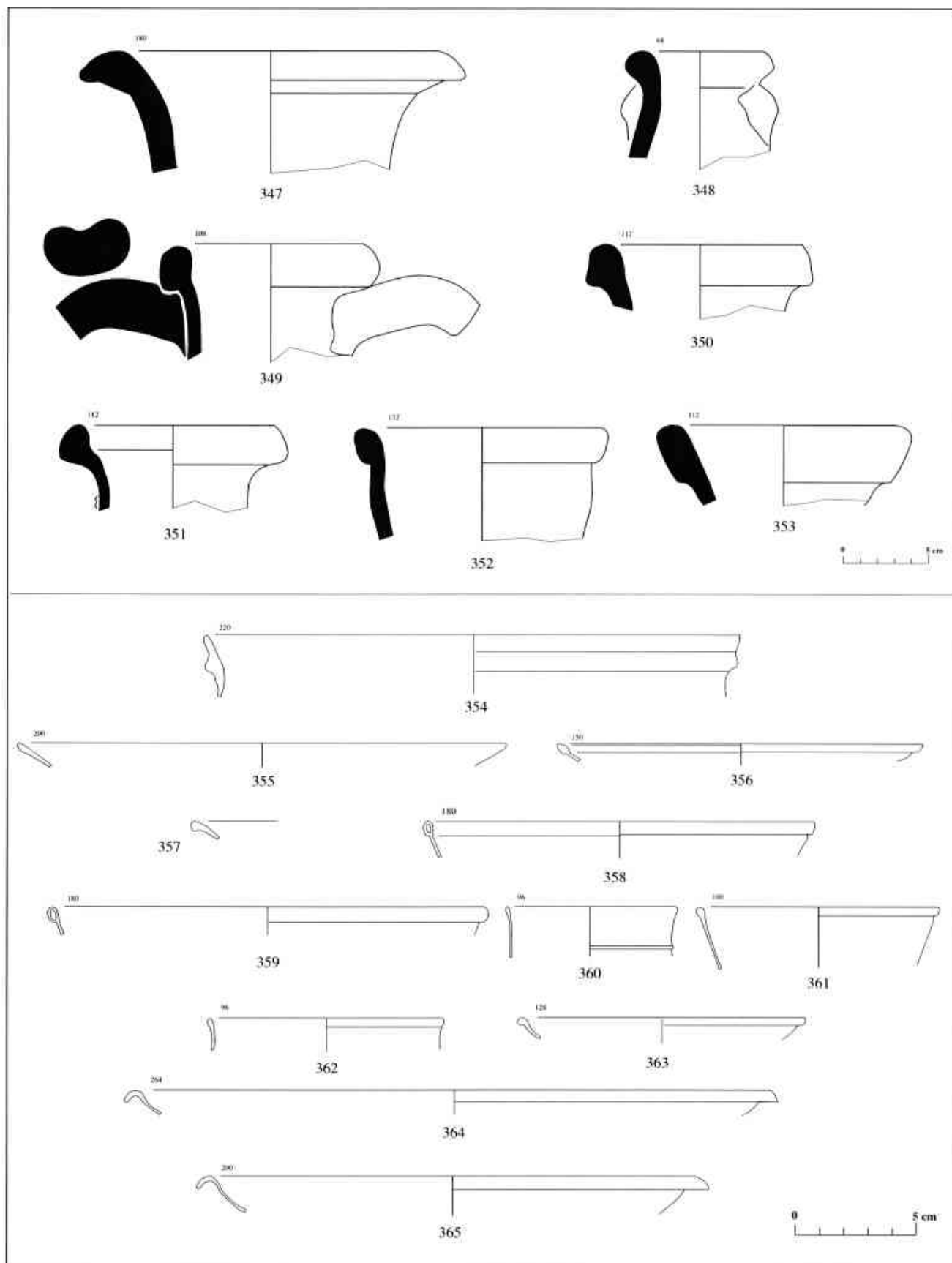

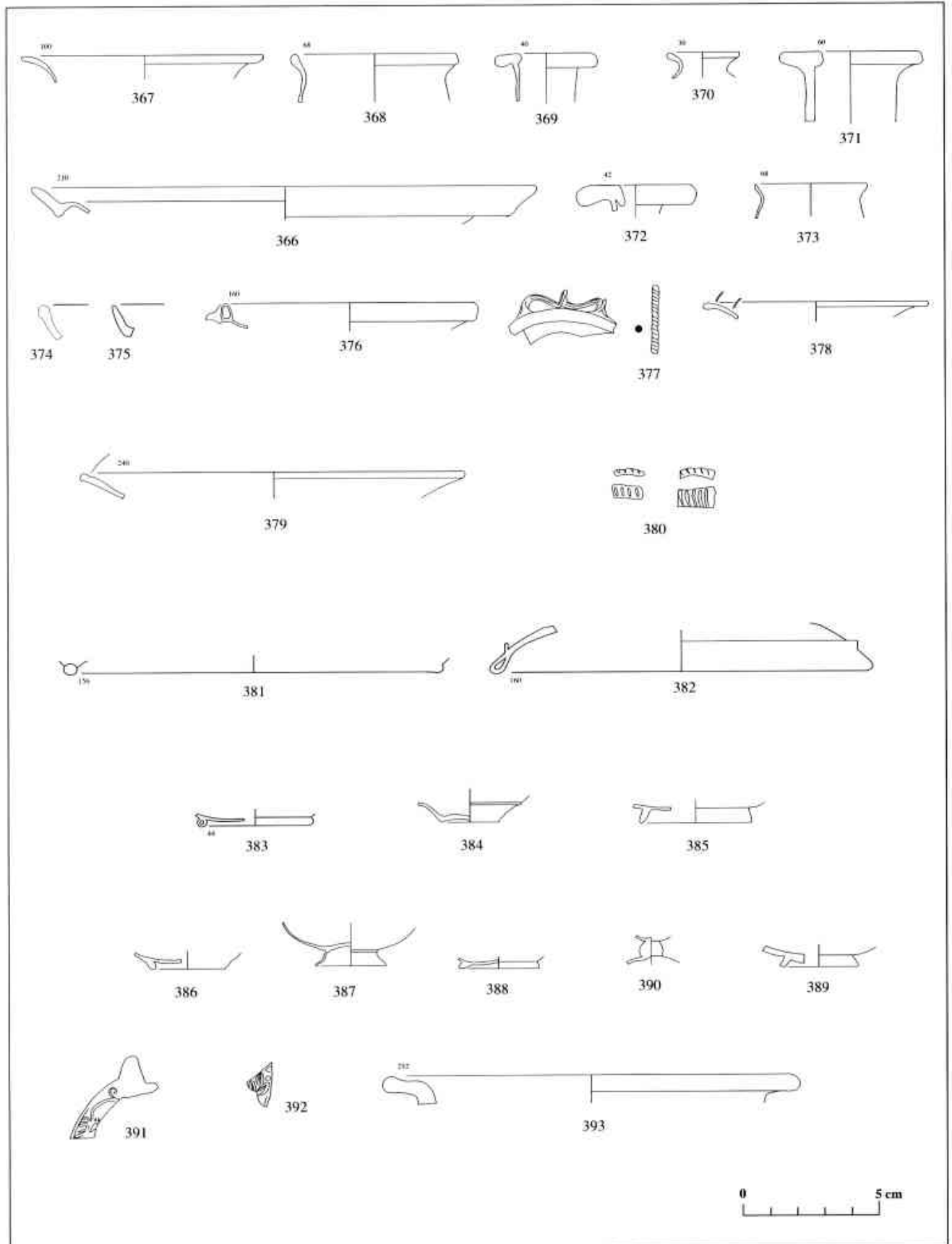

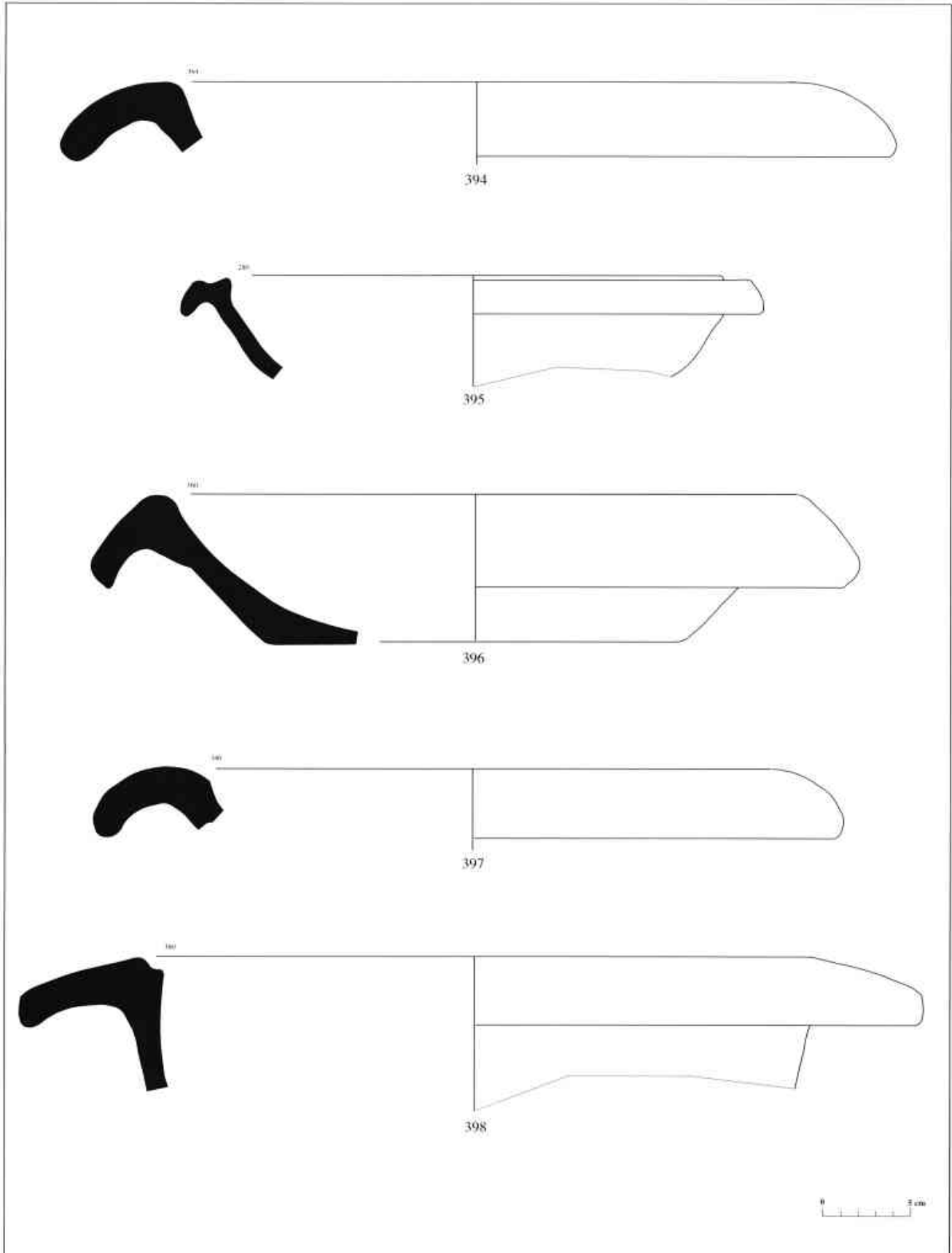

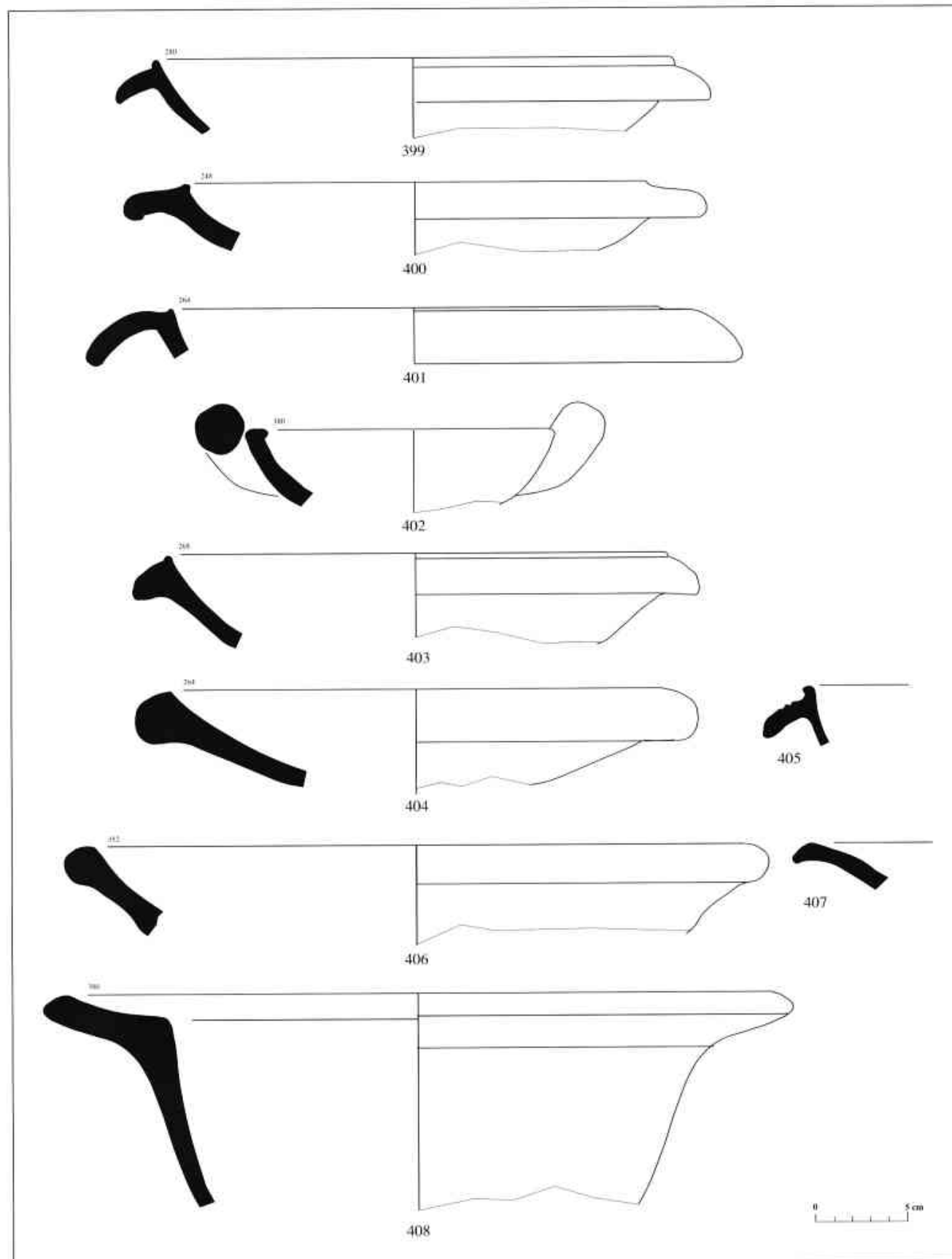



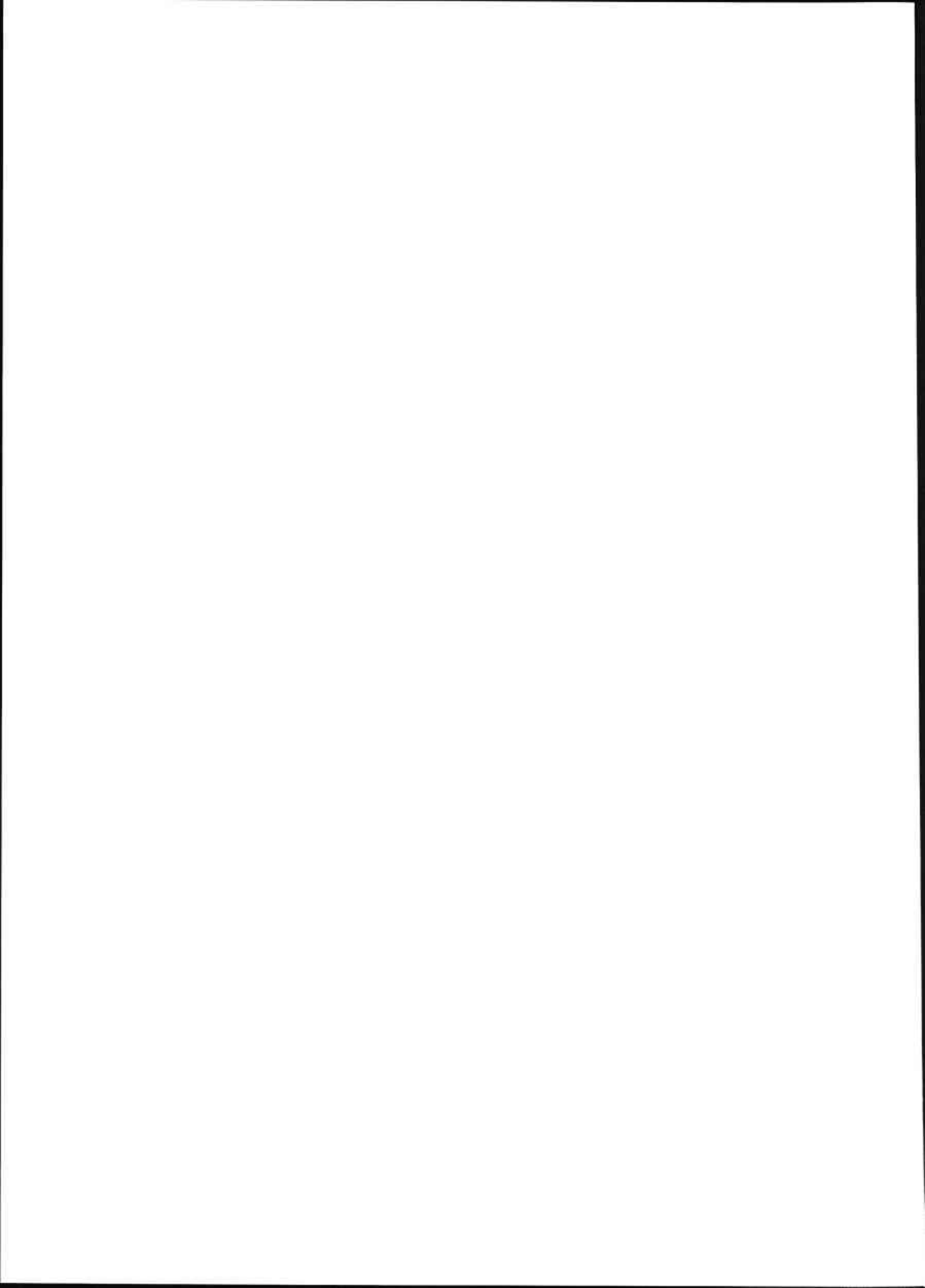

ANEX 3:

**ELS ESTRATS DEL SEGLE V dC I L'AMORTITZACIÓ  
DEL *CARDO MAXIMUS* D'ILURO.**

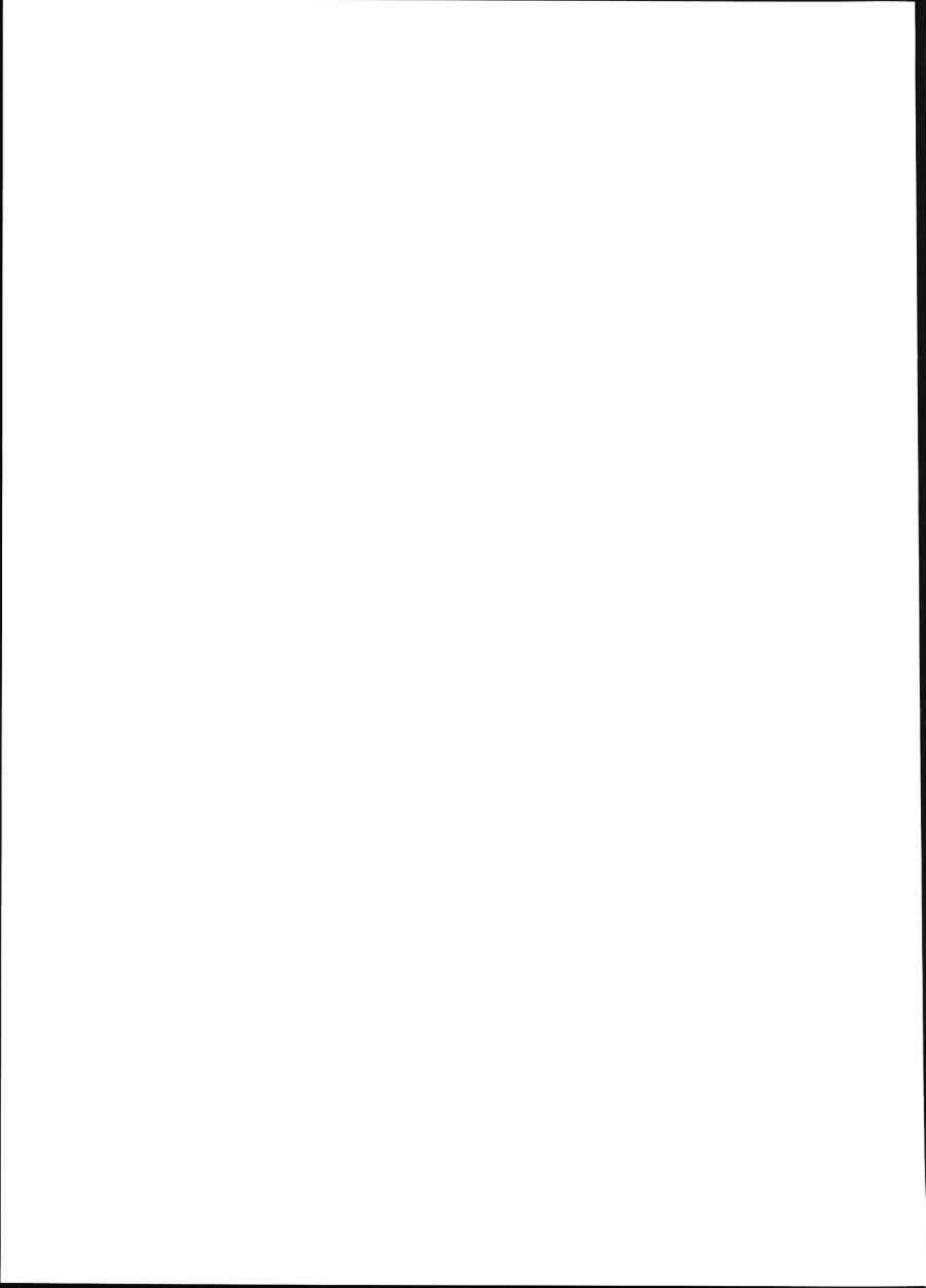

## ANNEX NÚM. 3

## ELS ESTRATS DEL SEGLE V dC I L'AMORTITZACIÓ DEL *CARDO MAXIMUS* D'ILURO.

Com s'ha assenyalat en el lloc corresponent, el *cardo maximus* d'Iluro va patir una sèrie de transformacions que alteraren la seva estructura inicial, configurada en època tardorepublicana: creació de nous paviments, reparació de la claveguera principal, construcció o abandonament dels desguassos secundaris, modificacions dels habitatges i *tabernae* que donen al carrer, etc (*vid. supra*).

Les últimes reformes importants de la via se situen a les darreries del segle III o començaments del IV dC (vegeu annex 2). La naturalesa d'aquesta reforma (una reparació de la coberta de la claveguera central, que correspon a la UE 2014 de l'excavació de Can Puig) indica clarament que el sector sud de la ciutat mantenia encara algun tipus d'ocupació i, el que és més important, l'estructura urbanística i les infraestructures públiques originals. Fins a les darreries del segle V dC, quan es produeix l'abocament d'un nivell de terres que cobreix el *cardo maximus* que, ben segur, modificà la fesomia d'aquest sector de la ciutat, no es constata una nova intervenció en el sector. Aquest nivell correspon a la UE 2003 de Can Puig, excavada a la campanya de 1989.

Es tracta d'un farciment de gran potència (fins a 0'80 m) format per terres, abundant material ceràmic i numismàtic, materials d'enderroc i deixalles domèstiques, realitzat de forma intencional i en un moment molt concret. En total es varen recuperar 7353 fragments ceràmics que corresponen a un nombre mínim estimat de mil cent tretze recipients<sup>3</sup>. El conjunt està format majoritàriament per produccions en circulació durant els segles IV i V dC, encara que també es troben materials residuals, la majoria dels quals són ceràmiques pròpies del període alt i mig imperial (segles I a III dC). Eliminant aquestes ceràmiques residuals, resten un total de vuit-cents seixanta-sis recipients entre vaixelles de taula, ceràmiques de cuina i comunes, llànties i recipients de transport (vegeu Gràfic núm. 1).

Tanmateix, la identificació concreta d'alguns dels materials residuals presenta problemes. Dins les vaixelles de taula, les llànties, les ceràmiques comunes i de cuina importades o les àmfores, els recipients

residuals es poden reconèixer fàcilment. En canvi, ha estat gairebé impossible distingir algunes de les ceràmiques comunes més antigues respecte a les contemporànies amb la formació de l'estrat; l'única excepció són produccions concretes, com ara les ceràmiques ibèriques, les ceràmiques amb engalba i les comunes itàliques. Aquestes limitacions obliguen a actuar amb una certa prudència a l'hora d'interpretar els percentatges de materials i les àrees geogràfiques representades.

L'estudi de les produccions i, per tant, d'els percentatges utilitzats, es limita exclusivament al conjunt dels materials tardans (segles IV i V dC), encara que es fa un breu esment a les produccions i tipologies més antigues en cada apartat. A més a més, l'estudi inclou referències als contextos arqueològics de cronologia similar coneguts a la Mediterrània occidental, en especial aquells més propers i que semblen prou representatius, com Tarragona. Tot això evidentment, amb la prudència a què obliga la comparació entre nuclis urbans en una situació socioeconòmica, cultural i administrativa molt diferent.

Aquestes referències inclouen, per cada producció específica, la comparació amb els percentatges i tipologies d'altres llocs. Però l'anàlisi més acurada es realitza en els apartats dedicats a la formació i cronologia de la UE 2003 i a les qüestions relacionades amb la circulació i el consum de productes agrícoles i ceràmics a Iluro durant el segle V dC. Per la mateixa raó, s'inclouen en aquests apartats les dades sobre els contextos i materials tardans coneguts a altres llocs de la ciutat i del seu territori.

Cal assenyalar, en relació amb aquest fet, que unitats estratigràfiques similars a la UE 2003 també apareixen a altres estacions arqueològiques d'Iluro, relacionades directament amb el *cardo maximus* o amb les edificacions situades a ambdós costats: c/ Pujol s/n (excavació de 1987), c/ Pujol 51 (excavació de 1990), c/ Pujol 43-45 (excavació de 1994) i Carreró 43-45 (excavació de 1982). Les seves característiques i produccions són analitzades en detall en els capítols corresponents, però també seran utilitzades en aquest annex, ja que permeten precisar la cronologia d'amortització de la via. En general, les coincidències cronològiques entre els nivells d'amortització detectats a diversos llocs de la ciutat ajuden a comprendre millor l'abast real de les transformacions urbanes d'Iluro en època tardana. Paral·lelament, el material d'aquests contextos confirma algunes de les conclusions establertes amb l'estudi de la UE 2003.

<sup>3</sup> La quantificació dels percentatges per a valorar àrees de procedència, produccions i tipologies es realitza a partir del número estimat de recipients; l'existència de possibilitats diverses ha dificultat, en alguns casos, la comparació amb els resultats de contextos ceràmics tardans d'altres llocs; per a aquestes possibilitats de quantificació: Bonifay 1986, 295

### **Les vaixelles de taula.** (Gràfic núm. 2)

Les ceràmiques de taula del nivell d'amortització del *cardo maximus*, amb un nombre estimat de tres-centes quatre peces, inclouen un conjunt molt ampli i diversificat pel que fa a procedències i a cronologies. Les produccions clarament residuals constitueixen una part reduïda que comprèn les ceràmiques de vernís negre (campaniana A i campaniana del gup B) i les t.s. itàlica, gàl·lica, hispànica altoimperial i africana A; en total, vuitanta-nou exemplars.

Significativament, el conjunt més important entre les produccions més antigues és el de la t.s. africana A, que mostra un ampli ventall de formes: Lamb. 1, Lamb. 3c', Lamb. 4/36, Lamb. 7, Lamb. 21 i Lamb. 23. Aquesta situació confirma la gran importància de les produccions africanes de taula dels segles I i II dC en el litoral català (AQUILUÉ 1985; AQUILUÉ 1987).

En canvi, la resta de produccions està representada per escassos fragments, generalment petits i rodats, i unes poques formes. L'escassa proporció i característiques dels materials residuals antics i la diversitat del material inclòs (no exclusivament ceràmic) mostra que el nivell es va formar de forma directa amb aportacions d'estrats tardans, potser d'un abocador, més fàcils d'utilitzar en aquest context urbà.

Les vaixelles de taula tardanes comprenen la t.s. africana C i D, les produccions tardanes del sud de les Gàl·lies (*Derivées-des-Sigillées-Paleochrétiennes* grises i ataronjades i ceràmiques Lucentes), la t.s. hispànica tardana i les ceràmiques orientals (un recipient que podria correspondre a la *Late Roman D*). Amb un total de dos-cents quinze recipients aquestes vaixelles representen el 24'83% del conjunt de materials ceràmics tardans.

#### **La t.s. africana.**

Aquest grup, el més important entre les vaixelles de taula (en representa el 76'28%), està format per la t.s. africana C i D (la bibliografia per a aquestes produccions és molt nombrosa; per a una anàlisi global recent de les seves característiques i cronologia: TORTORELLA 1986 i 1987; també pot consultar-se REYNOLDS 1995, per als aspectes relacionats amb la circulació, mercats i problemes cronològics relacionats amb contextos i tipologies concretes).

Amb deu recipients, la t.s. africana C és el conjunt més reduït, ja que només representa el 6'09% de totes les sigil·lates africanes tardanes. En relació a totes

les vaixelles de taula d'aquest període, la t.s. africana C equival al 4'65%. Les formes presents són típiques de la segona meitat del segle III dC i de primera meitat del segle IV: Lamb. 40 (núm. 1), Sal. C3 (núm. 2), un plat proper al tipus Lamb. 41 (núm. 3) i, en major proporció, el plat Lamb. 40bis (amb quatre individus; núm. 4). Totes les peces s'inclouen en la producció C<sup>2</sup>.

Entre els recipients decorats, s'ha de destacar un fragment de vora d'una copa de la forma Hayes 52B, n. 22=Salomonson b, amb una argila taronja pàl·lid i un vernís molt diluït (núm. 5). Aquest recipient presenta un element decoratiu aplicat que es pot assimilar al motiu Atlante 95 (*venator* amb llança). La cronologia d'aquesta forma, fabricada en A<sup>2</sup>, A decorada, C<sup>1</sup>, C<sup>2</sup>, C<sup>3</sup> amb motius aplicats i D, ocupa des de finals del segle III dC fins a finals del segle IV (o començaments del V, segons Hayes: *Atlante I*, 162).

Finalment, es pot incloure dins d'aquesta producció una copa de llavi penjant, propera a la forma Hayes 70 (produïda en E: *Atlante I*, 121; però també en D al Clos de la Lombarde: SABRIÉ, SABRIÉ 1991, 96). El fragment té una argila ataronjada, compacta i ben depurada, un vernís més espès i decoració a rodeta sobre el llavi (núm. 6). També és interessant un element decoratiu aplicat sobre un fragment de plat en C<sup>1</sup> (un peix que correspon al motiu Atlante 45: *Atlante I*, 168) (núm. 7).

Amb 154 recipients, la t.s. africana D és la producció més important dins de les vaixelles de taula considerades globalment: suposa el 69'53% de totes aquestes i el 93'91% de la t.s. africana (Gràfic núm. 3). Seguint la classificació de l'Atlante les formes identificades es poden separar en una sèrie de grans grups (*Atlante I*, 79):

#### Plats sense peu o amb peu atrofiat.

És el grup més nombrós i amb una major diversitat tipològica. Inclou les formes Hayes 58A i 58B (núm. 8 i 9, respectivament); Lamb. 51, 51A=Hayes 59, n. 9 (núm. 10 a 15); Hayes 61, n. 13 (núm. 16); Hayes 61, n. 26 (núm. 17 i 18); Hayes 61, n. 21 (núm. 19 a 21); Hayes 61, nn. 29-30, 33=Lamb. 53bis (núm. 23 a 31); Waagé 1948 IX, n. 831 u (núm. 32); alguns fragments que poden atribuir-se a aquest darrer tipus o a la Lamb. 54, 54ter (manquen perfils sencers per a distingir-los; núm. 33 a 37); Hayes 60, nn. 1, 2 (núm. 38 i 39); Lamb. 9A (núm. 40); Hayes 50B, n. 61 (núm. 41); Hayes 67 (núm. 42 i 43); i un plat amb vora penjant i marcada amb incisions atribuïble a la variant

Conimbriga 1975, lám. LXXII, n. 92 (núm. 44).

Algunes formes presenten certes particularitats o són més difícils de classificar dins de les tipologies establertes. Cal destacar en aquest sentit, dues vores de plat semblants al tipus Waagé 1948, lám. IX, 870 a (núm. 45 i 46); una vora amb decoració de perletes que correspondria a un plat Hayes 56 o a una variant (núm. 47; *vid. Atlante I*, 92); un plat amb vora estriada i paret de perfil carenat, marcada per un grup d'estries, que es podria relacionar amb el tipus Rüger 1968, fig. 11, n. 5 (núm. 49) (forma rara i datada entre 375-400: *Atlante I*, 86); un plat de parets obertes amb vora estriada i projectada a l'exterior, forma Hayes 79=Lamb. 59 (núm. 48); i un gran plat de paret corbada i vora indiferenciada, marcada amb grups de petites incisions i una acanaladura per sota, proper al tipus Fulford 3 (núm. 50) (FULFORD, PEACOCK 1984, 51).

#### Plats amb peu.

Aquest grup inclou les formes Hayes 87A (núm. 52), Hayes 93A (núm. 51) i Hayes 104A (núm. 53), cadascuna representada per un sol exemplar.

#### Bols i copes amb llistell, àpodes o amb peu atrofiat.

Conjunt relativament important, per la seva diversitat tipològica i quantitat. Inclou els bols de perfils exvasats i llavi indiferenciat o poc diferenciat Hayes 80A (núm. 54 a 56), Hayes 80B=Lamb. 58 (núm. 57) i Hayes 81 (núm. 58 i 59); les copes amb vora horitzontal i extrem penjant Hayes 73A i 73B (núm. 60-63 i 64-65, respectivament); i els bols amb visera Hayes 91A i 91B (núm. 66 i 67, respectivament; alguns fragments no es poden atribuir amb seguretat a cap de les variants: núm. 68 a 70). També apareix una petita copa d'uns 15-16 cm de diàmetre, peu poc marcat i un perfil semblant a la Hayes 67, definida com Hayes 67/71 (núm. 71 a 73) (HAYES 1980, 485; SAGUI 1980, 498-99; probablement aquestes dues formes devien formar un servei).

Finalment, es pot incloure dins aquest grup un fragment de vora inclinada a l'interior, amb l'extrem engruixit i marcada per estries, propera a la forma Hayes 70 (núm. 74). Com ja s'ha assenyalat, aquesta mena de recipient es troba, produït en D, al Clos de la Lombarde (SABRIÉ, SABRIÉ 1991, 96). El fragment de la UE 2003 correspon a la producció D<sup>1</sup>.

#### Copes amb peu.

Representades únicament per dos exemplars de la forma Hayes 94, recipient de petites dimensions amb la vora horitzontal i arrodonida (núm. 75 i 76).

#### Altres.

Dos fragments de recipients de parets molt exvasades i amb una vora petita, lleugerament engruixida i gairebé horitzontal (núm. 77 i 78).

Pel que fa a les proporcions del material, domina clarament el grup dels plats sense peu o amb peu atrofiat: l'integren un total de cent-onze recipients que es reparteixen en dinou formes i variants diferents. Segueixen, a molta distància, els bols i copes amb llistell, àpodes o amb peu atrofiat (trenta-sis individus repartits en nou formes), els plats amb peu (el mateix número de recipients i de formes: tres), els bols amb peu i els altres tipus (dos recipients i una única forma en cada cas).

Les diferències quantitatives en la tipologia també són importants. El conjunt mostra una marcada dualitat entre un gran nombre de formes i variants representades per escassos fragments (trenta-dos en total) i unes poques formes que suposen la majoria absoluta de recipients estimats. Entre aquestes les més freqüents són les diverses variants de la Hayes 61, amb quaranta-sis exemplars, i la Lamb. 51, 51A=Hayes 59, n. 9, amb trenta. Aquests recipients suposen, respectivament, el 29'87% i el 19'48% de la t.s. africana D. A molta distància se situen les formes Hayes 67 i la Hayes 91, ambdues amb dotze individus (7'79%), i la Hayes 73 i Hayes 80, amb vuit cadascuna (5'19%).

Quant a les produccions la D<sup>1</sup> domina clarament el conjunt, ja que suposa el 93'5% de la t.s. africana D. Corresponen a la D<sup>2</sup> dos exemplars de la forma Hayes 61, núm. 26, sis de la Hayes 61, nn. 29-30, 33=Lamb. 53bis, un de la Hayes 79=Lamb. 59 i un plat Hayes 104A; en total, el 6'5%.

La UE 2003 també proporcionà una sèrie de composicions o elements decoratius estampats sobre t.s. africana D que no poden atribuir-se a cap forma concreta; no s'inclouen, per tant, en la quantificació del nombre estimat de recipients. El catàleg inclou un total de vint-i-vuit peces, la majoria de les quals només presenta un o dos motius o es limita a la repetició del mateix en una única banda decorativa. Els motius i combinacions reconeixibles, sempre sobre el fons de la peça, són els següents:

núm. 79 - Fragment de banda decorativa, limitada per dues sèries d'estries, formada per la repetició d'un motiu de petits cercles concèntrics. Assimilables al motiu Hayes 24=Atlante 8. Estil A (ii). Producció D<sup>2</sup>.

núm. 80 - Fragment amb restes d'una banda decorativa limitada a l'exterior per un grup d'estries. A l'interior restes d'una composició de la que només es conserva una palmeta assimilable al motiu Hayes 78=Atlante 160. Estil A (ii). Producció D<sup>1</sup>.

núm. 81 - Fragment amb restes de dues bandes decoratives separades per una altra de llisa i per estries. La interior conserva part de dues palmetes disposades radialment, assimilables als motius Hayes 1=Atlante 108 o Hayes 3=Atlante 112. L'exterior, gairebé perduda, també devia incloure algun tipus de motiu vegetal. Estil A (ii). Producció D<sup>1</sup>.

núm. 82 - Fragment amb dues bandes decoratives concèntriques separades per estries. L'externa inclou dos quadrats reticulats, assimilables amb Hayes 69=Atlante 31, separats per un motiu vegetal estilitzat semblant al tipus Hayes 73=Atlante 137. La banda interna inclou dos cercles reticulats de mida diferent, assimilables al motiu Hayes 70=Atlante 32. Estil A (ii). Producció D<sup>1</sup>.

núm. 83 - Fragment de fons amb part d'una banda decorativa que devia alternar palmetes i cercles concèntrics; només s'identifica una palmeta. Estil A (ii). Producció D<sup>1</sup>.

núm. 84 - Fragment decoratiu format per part d'una palmeta i un altre element no identificat. La palmeta pot correspondre al motiu Hayes 2=Atlante 109 o Hayes 4=Atlante 14. Estil A (ii). Producció D<sup>1</sup>.

núm. 85 - Composició decorativa formada per dues palmetes, una d'elles gairebé perduda, disposades radialment; assimilable al motiu Hayes 4=Atlante 114. Entre elles es disposa un altre element, potser un reticulat. Estil A (ii)-(iii). Producció D<sup>1</sup>.

núm. 86 - Fragment amb dues bandes concèntriques. L'exterior, més estreta, és llisa. La interior inclou part d'una palmeta i d'un altre motiu no identificat. La composició decorativa consistia possiblement en una successió alternativa d'aquests elements. La palmeta correspon, potser, a la Hayes 4=Atlante 114. Estil A (ii)-(iii). Producció D<sup>1</sup>.

núm. 87 - Restes d'una composició formada per la repetició d'un motiu de cercles concèntrics. Assimilable al motiu Hayes 28=Atlante 12, que apareix en els estils A (ii), B, C i D. Producció D<sup>1</sup>.

núm. 88 - Banda decorativa limitada externament per tres estries. A l'interior inclou un motiu de cercles

concèntrics amb l'exterior dentat assimilable a Hayes 32=Atlante 23. Estil A (ii)-(iii). Producció D<sup>1</sup>.

núm. 89 - Restes d'una composició limitada exteriorment per estries. Només inclou part d'un motiu de cercles concèntrics molt esborrat; potser equivalent a Hayes 28=Atlante 12. Estil A (ii)-(iii). Producció D<sup>1</sup>.

núm. 90 - Restes d'una banda decorativa formada per dues palmetes que semblen en disposició radial respecte a un cercle delimitat per una estria. La fragmentació de les palmetes impedeix d'assimilables amb cap motiu catalogat. Estil A (ii)-(iii). Producció D<sup>1</sup>.

núm. 91 - Restes de dues palmetes, potser disposades radialment. Assimilables al motiu Atlante 116. Estil A (ii)-(iii). Producció D<sup>1</sup>.

núm. 92 - Composició formada per dues bandes concèntriques separades per estries. La primera és llisa; la segona presenta una agrupació de petits cercles concèntrics en forma de triangle. Motiu Hayes 24=Atlante 8. Estil A (ii)-(iii)? Producció D<sup>1</sup>.

núm. 93 - Composició formada per dues bandes concèntriques; l'exterior és llisa i la interior decorada. De la decoració d'aquesta només resta un motiu romboïdal. El paral·lel més proper és el motiu AA-83, procedent de les excavacions de l'Antiga Audiència de Tarragona (AQUILUE 1993, 137). Estil A (ii)-(iii). Producció D<sup>1</sup>.

núm. 94 - Fragment d'una banda decorativa, limitada per estries, formada per la repetició d'un motiu de cercles concèntrics amb l'exterior dentat. Assimilable al motiu Hayes 32=Atlante 17. Estil A (iii). Superfície molt erosionada. Producció D<sup>2</sup>.

núm. 95 - Fragment amb dues bandes concèntriques; l'exterior és llisa. A l'interior, restes de decoració formada per la repetició d'un motiu de cercles concèntrics similar al núm. 94. Potser es tracta de la mateixa peça. Estil A (iii). Producció D<sup>2</sup>.

núm. 96 - Restes de composició formada per un fragment de quadrat reticulat limitat externament per un grup d'estries. El quadrat és assimilable al motiu Hayes 69=Atlante 31. Potser es tracta de la mateixa composició que en el cas anterior; estampació similar. Estil A (ii)-(iii)? Producció D<sup>2</sup>.

núm. 97 - Fragment d'una composició formada per un motiu vegetal, disposat en forma d'estel, rematat

per petits cercles concèntrics. En els espais entre els motius s'estampà un quadrat reticulat. La decoració vegetal s'assimila al motiu Hayes 75=Atlante 140, el reticulat amb el Hayes 69=Atlante 31 i els cercles amb el Hayes 24=Atlante 8. Estil A (iii). Punxó molt mal imprès. Producció D<sup>2</sup>

núm. 98 - Composició formada per bandes concèntriques separades per estries; l'exterior, estreta i llisa, i la interior, delimiten una franja decorativa constituïda per una successió de motius de quatre cercles concèntrics, el primer dentat. Assimilable al motiu Hayes 32=Atlante 23. Punxó molt desgastat. Estil A (iii). Producció D<sup>1</sup>.

núm. 99 - Composició formada per dues bandes concèntriques separades per estries. La banda externa és llisa, mentre que la zona interna és decorada per una repetició d'un motiu de cercles concèntrics amb l'exterior dentat. Motiu Hayes 37=Atlante 24. Estil A (iii). Producció D<sup>1</sup>.

núm. 100 - Composició formada per tres bandes concèntriques, dues de llises i una de central decorada, separades per estries. La decoració d'aquesta consisteix en la repetició d'un motiu reticulat d'angles arrodonits, assimilable al motiu Hayes 67=Atlante 29. Estil A (iii). Producció D<sup>1</sup>.

núm. 101 - Fragment de composició decorativa limitada a l'exterior per dues estries. Inclou una representació animal repetida dues vegades. Propera al motiu Hayes 153=Atlante 357, que apareix en Estil A (iii) i E (i). Producció D<sup>1</sup>.

núm. 102 - Fragment de banda decorativa limitada per dues sèries d'estries i formada per la repetició d'un motiu geomètric constituït per dos arcs oposats entre les quals es disposen petits cercles. Aquest motiu apareix en una sèrie de conjunts de Cartago datats entre 500 i començaments del segle VII (FULFORD, PEACOCK 1984, 95-96, *stamps* nn. 79, 94, 108). Podria correspondre a l'estil D, que Hayes situa entre 440 i 500 (HAYES 1972, 221). Producció D<sup>1</sup>.

núm. 103 - Fragment de banda decorativa limitada per dues sèries d'estries. La composició repeteix una palmeta molt complicada separada per un motiu geomètric que consisteix en un llaç amb petits cercles intercalats. Els paral.lels més propers per a la palmeta, encara que molt més simples, són els motius Hayes 117=Atlante 114 i Hayes 118=Atlante 14, que corresponen als estils A (iii), C/D i E (i). Producció D<sup>1</sup>.

núm. 104 a 106 - Tres fragments amb decoració de

palmetes semblants als motius Hayes 2=Atlante 108 i Hayes 4=Atlante 114. Producció D<sup>1</sup>.

L'única forma que es pot relacionar directament amb una composició decorativa és un plat Hayes 61, nn. 29-30, 33=Lamb. 53bis (núm. 26). Aquesta peça inclou una ampla banda decorativa, limitada per dues estries, formada per la repetició d'un element vegetal estilitzat disposat radialment. L'element és semblant, encara que no exacte, al motiu Hayes 77=Atlante 143. Estil A (ii). Producció D<sup>2</sup>.

També s'ha de destacar la presència de diversos fragments de fons de recipients de peu atrofiat amb decoració *feather-rouletting*, que podrien correspondre a alguna de les copes de la forma Hayes 91 recuperades a l'estrat.

Tant les tipologies com els estils decoratius permeten suggerir una cronologia de segle V avançat per a la majoria dels materials i per a la formació l'estrat; si bé amb alguns problemes en relació amb el moment de constitució definitiva. Els contextos similars són relativament nombrosos al litoral d'*Hispania Tarraconensis* i a altres punts del Mediterrani central i occidental (REYNOLDS 1995, en els apèndix de les p. 194 i s., recull un inventari general de jaciments, problemes de datació i tipologies i dades econòmiques). Com que la t.s. africana D és la base per a establir la cronologia de la UE 2003, els paral.lels d'aquesta producció s'analitzen en detall a l'apartat dedicat a aquesta qüestió.

### Produccions tardanes de la Gàl.lia.

Aquest conjunt inclou la ceràmica Lucente i les *Derivées-des-sigillées-paleochrétiennes* (DSP) grises i ataronjades. Són quaranta-cinc peces, que suposen el 20'93% de les ceràmiques de taula tardanes.

A la ceràmica Lucente correspon un total de vint-i-tres individus (el 10'69% de totes les vaixelles de taula) (Gràfic núm. 4). Els vernissos d'aquest grup són poc adherents i no gaire brillants, amb tonalitats variades que van del vermell fosc al marró o negre. L'argila està ben depurada, és porosa i té un color ataronjat més o menys intens però uniforme.

La gran majoria de les peces són recipients oberts. Dins d'aquests, la forma millor representada és el bol de perfil carenat i vora ametllada Lamb. 1/3, amb un total de onze peces (núm. 107 a 110). Aquesta és, amb gran diferència, la forma més abundant als jaciments del litoral català (AICART, LLINÀS, SAGRERA



1991, 197). Cap d'elles conserva restes de les típiques bandes a rodeta o línies pintades, però a la UE 2003 es recuperaren nombrosos fragments de carena amb aquestes decoracions que devien correspondre a la forma esmentada.

La resta de recipients són una copa de perfil carenat i vora indiferenciada Lamb. 3 (que es pot relacionar amb el tipus 30 de Portout) (núm. 111); dues petites copes amb nanses, vora diferenciada per un solc superior o un bisell i decoració a la barbotina, que corresponen a la forma Portout 36b (núm. 112-113; *vid.* PERNON, PERNON 1990, 116; potser també es pot atribuir a aquestes el fragment núm. 114); i dues peces amb un perfil molt exvasat i vora indiferenciada properes a la forma Lamb. 9B (núm. 115-116).

Les formes tancades inclouen una gerra i dos recipients de coll alt i molt estret, possiblement ampolles (núm. 117) (*cf.* les formes 90, 95 i 96 de Portout; PERNON, PERNON 1990, 122-23).

Pel que fa a la DSP (un total de vint-i-dos recipients que equivalen al 10'24% de les ceràmiques de taula) domina clarament la coccio reductora, representada per setze exemplars, davant la coccio oxidant, amb tant sols sis peces. Aquest domini és un tret molt característic d'aquesta producció (RIGOIR 1968, 183; FABREGA 1989a, 169) (Gràfic núm. 5).

La major part de recipients d'ambdues produccions, concretament el 54'55%, correspon a bols i copes: són les formes Rigoir 3, 6 i 18. La resta es distribueix entre plats, plats-tapadora i recipients tancats. Aquest predomini dels bols és normal a la Península Ibèrica (FABREGA 1989a, 167). Moltes peces presenten decoracions estampades, generalment limitades a la repetició d'un motiu de cercles concèntrics; però també apareixen composicions més complexes. En general, les composicions són relativament elaborades i ocupen bona part de la superfície, separades en bandes decoratives mitjançant estries poc marcades; els punxons són de mida petita i senzills, amb una estampació poc acurada, en alguns casos gairebé esborrada. Aquestes característiques permeten suggerir una atribució de la majoria de recipients a l'àrea del Llenguadoc, molt ben representada a la Península Ibèrica (RIGOIR 1968, 185; RIGOIR, RIGOIR 1971, 38 i 66; PAZ PERALTA 1991, 208).

La DSP grisa es caracteritza per argiles de color gris clar uniforme, ben depurades i amb petites inclusions blanques. El vernís és de color gris fosc, brillant (amb algunes excepcions) i generalment poc

adherent (totalment perdut en certs casos). Aquest grup inclou un nombre important de formes.

Els plats estan representats per la forma Rigoir 1, amb composicions decoratives que ocupen tota la superfície del llavi (núm. 118 a 120). Cal destacar una vora amb una decoració formada per la repetició d'un motiu de quatre cercles concèntrics (l'exterior format per una línia de punts) i petites incisions a l'extrem (núm. 120). Un motiu semblant apareix a Roses (RIGOIR, RIGOIR 1971, núm. 737 i fig. 61). La vora d'un dels altres plats està decorada amb línies d'estries, mentre que la del tercer està gairebé destruïda i no se'n pot restituir la decoració.

També es pot atribuir a aquesta forma, o a la Rigoir 8, un fragment de fons amb restes d'una banda decorativa, delimitada per dues estries, formada per la repetició d'un motiu de tres cercles concèntrics (núm. 121) (*vid.* els motius núm. 475 i 592; RIGOIR, RIGOIR 1971, amb paral·lels a Tarragona i Narbona).

Les copes Rigoir 3a estan representades per dues peces (núm. 122-123). La decoració de la primera, més complexa, consta d'un motiu format per una doble línia de punts disposada en ziga-zaga; sense paral·lels exactes propers (RIGOIR, RIGOIR 1971, núm. 687; RIGOIR, RIGOIR 1991, núm. 3954). En els espais que resten se situen motius de tres cercles concèntrics, l'exterior format per punts (RIGOIR, RIGOIR 1991, núm. 4139 i 4121); l'extrem del llavi està marcat amb petites incisions. La decoració de la segona copa es basa en la repetició d'una palmeta de forma arrodonada, molt simple (formada només per algunes línies) i poc marcada.

Els bols Rigoir 6a estan representats per dos recipients (núm. 124-125). Un presenta una banda decorativa sota el llavi que consisteix en la repetició d'un motiu de quatre cercles concèntrics, l'exterior format per una línia de punts (motius semblants: RIGOIR, RIGOIR 1971, núm. 828 i 829, a Empúries i Tarragona); la impressió és molt defectuosa. El segon, molt petit, només mostra part d'un petit motiu de cercles concèntrics format, com a mínim, per dues línies de punts i situat per sota l'estria que marca el llavi i altres estries més fines.

Per la seva banda, l'únic bol de la forma Rigoir 6b mostra una composició més complexa, disposada en 2 bandes decoratives, que ocupa tota la superfície del recipient (núm. 126). La primera, consisteix en una successió de palmets triangulars, sense nervadura central i emmarcades per una línia de punts (element molt freqüent: RIGOIR, RIGOIR 1971, pàg. 52 i

fig. 63). La segona repeteix un motiu circular amb radis, emmarcada per un cercle de punts (cf. RIGUIR, RIGUIR 1971, núm. 729, de Roses).

També mostra una disposició decorativa relativament complexa un bol de la forma Rigoir 18 (núm. 128). La superfície d'aquesta peça s'organitza en tres bandes decoratives separades per fines estries: la superior, immediatament sota el llavi, i la inferior presenten decoració a rodeta poc marcada; la banda central consisteix en la repetició d'un motiu circular amb radis emmarcat per un cercle de punts. Els punxons estan molt erosionats i la impressió dels motius és molt dolenta (motius semblants, però no exactes a RIGUIR, RIGUIR 1971, 46, i RIGUIR, RIGUIR, 1991, fig. 62). Un altre fragment de la mateixa forma només inclou una banda decorativa a rodeta situada sobre la línia de carena (núm. 129).

Finalment, destaca un fragment de plat-tapadora Rigoir 30 amb decoració distribuïda en quatre bandes separades per estries poc profundes (núm. 130). L'exterior, tocant el llavi, estava marcada a rodeta; la central es limita a la repetició d'un motiu de tres petites estries flanquejades per línies de punts que gairebé cobreix tota la superfície (cf. els motius núm. 558 -Tarragona- i 804 -Solsona-, amb una sola estria interna: RIGUIR, RIGUIR 1971). De les dues interiors, una, com a mínim, era llisa. També es recuperarà un altre fragment de la mateixa forma, però és massa petit per a establir si era o no decorat.

La resta de peces decorades inclouen un fragment de fons amb un motiu de cercles (núm. 131) i dos fragments, potser d'una forma Rigoir 6 o 18, amb decoracions de palmetes. La primera és triangular, no té nervadura central, presenta dos petits cercles a la part inferior i està emmarcada per una línia de punts (núm. 132). L'altre presenta una nervadura central marcada per estries i cercles a la base (núm. 133).

Els únics recipients sense decoració són un bol de paret reentrant, semblant a la forma Rigoir 6b, amb vora bisellada (núm. 127), un petit bol de parets molt obertes i vora diferenciada i exvasada, representat per dues peces (núm. 134) i un fragment d'un petit recipient tancat (una ampolla o una gerreta) amb nansa (núm. 136).

També es recuperarà un fragment de vora de plat Rigoir 8, massa petit però com per a poder observar-hi cap decoració (núm. 135).

Dins la DSP ataronjada és possible distingir dos grups, encara que la mostra disponible és massa

reduïda com per a treure'n conclusions sobre produccions o procedències. El primer es caracteritza per argiles fines, ben depurades i poroses, de coloració taronja pàl·lid i uniforme. El vernís és d'un color taronja intens i poc adherent (en algunes peces s'ha perdut totalment). En aquest, s'inclouen dues vores Rigoir 6b, un altre fragment Rigoir 6 i diversos fragments que permeten construir un bol Rigoir 15. El segon grup, representat només per un plat Rigoir 1 i un bol Rigoir 6b, mostra una argila ben depurada, de coloració beix amb taques grises, i un vernís ben adherit i de color poc uniforme, marró fosc a l'interior i més vermellós a l'exterior.

El plat Rigoir 1 presenta una vora amb la part exterior marcada per petites incisions i una banda decorada a l'interior formada per la repetició d'un motiu molt esborrat (línea ondulada?) disposat en diagonal (núm. 137). Un exemple molt semblant, format per línies de punts, apareix a Saragossa amb una cronologia de finals de segle V-inicis del VI (PAZ PERALTA 1991, 211, fig. 89, 1). Una estria fina separa les dues parts de la vora. La paret està marcada per profundes incisions que es tanquen a l'extrem superior tot formant triangles; en correspondència amb aquestes la superfície interna de la paret presenta una sèrie d'ondulacions.

Dels tres bols Rigoir 6b sols un conserva una banda decorada a rodeta. Un altre encara té l'extrem superior d'una palmeta (núm. 138-139). El més ben conservat mostra una banda decorativa formada per la repetició d'una palmeta (núm. 140) (cf. RIGUIR, RIGUIR 1991, núm. 3799).

El bol Rigoir 15 conserva part d'una composició decorativa complexa formada per tres bandes (núm. 141). La superior repeteix un motiu de doble arcada formada per una línia continua i una línia de segments (motius semblants: RIGUIR, RIGUIR 1971, núm. 742 -Sant Cugat-, núm. 546 -Elx- i núm. 796 -Barcelona; vid. RIGUIR, RIGUIR 1991, núm. 3874, 3875 i 3876, els dos darrers combinats amb una palmeta); dins de l'arcada se situa una petita palmeta (cf. RIGUIR, RIGUIR, 1971, 52). La franja central repeteix un motiu de palmeta formada per línies ondulades. La inferior, separada de les dues anteriors per una estria, consisteix en la repetició de la combinació d'una doble arcada dins la qual se situa una palmeta emmarcada per una línia. L'estampació dels punxons és molt dolenta.

També cal destacar un fragment de fons, potser de la forma 6 o 18, amb una banda decorativa formada per la repetició d'una palmeta sense nervadura central i delimitada per una línia de punts (cf. RIGUIR,

RIGOIR, 1971, 52); s'aprecien restes d'un altre motiu intercalat entre les palmetes. Per sota, dues estries separen la franja decorada i la base (núm. 142).

Les produccions gál.liques tardanes apareixen amb freqüència en contextos dels segles IV i V del litoral de la Península Ibèrica, encara que amb percentatges molt diversos i amb grans variacions<sup>4</sup>.

La Lucente suposa el 4'60% de les vaixelles de taula de l'abocador de Vila-roma; però n'és totalment absent en un dels nivells d'amortització de l'Antiga Audiència i només suposa el 0'90% en els estrats de l'abocador del mateix lloc (TED'A 1989, 426; AQUILUÉ 1993, 139). Aquesta absència s'ha de posar amb relació amb la disminució de les importacions d'aquests materials durant la segona meitat del segle V, data proposada pels estrats de l'Antiga Audiència. El mateix succeeix a altres àrees del litoral de la *Tarraconensis*. En general, la ceràmica Lucente està representada en proporcions significatives (òbviament, sempre a molta distància de la t.s. africana) en els nivells de primera meitat del segle V de la província (vid. ORFILA 1988, i ORFILA, CAU 1994, per les Balears; AICART, LLINÀS, SAGRERA 1991, 205, per les comarques de Girona; per València: BLASCO, ESCRIVÀ, SORIANO 1994, 358).

A Sa Mesquida, per exemple, la Lucente representa el 26'18%. Afegint les DSP, les ceràmiques gál.liques tardanes suposen en aquest lloc el 33'14% (ORFILA, CAU 1994, 281-82 i gràfiques de les láms. XVII-XVIII; els percentatges poden ser una mica més elevats, ja que els càlculs dels autors integren vaixelles de taula i llànties).

En tots els casos la forma més freqüent és el bol Lamb. 1/3 seguit a molta distància de formes molt característiques del segle V, com les copes Portout 36 (MUÑOZ 1989, 176; ORFILA, CAU 1994, 282; més en general: AICART, LLINÀS, SAGRERA 1991, 197). Aquesta situació és la que també s'aprecia a la UE 2003 de Can Puig.

La DSP grisa i ataronjada també està ben representada en els contextos hispànics del segle V. A Vila-roma suposa el 12'72% de les vaixelles de taula tardanes, amb una relació entre produccions reduïdes i oxidades de vint-i-nou i set exemplars, respectivament. Moltes de les formes identificades també apareixen a la UE 2003: Rigoir 1, 3, 6, 18, 30 (FABREGA 1989a, 167s.).

Globalment, les produccions tardanes de les Gàl.liques representen a Vila-roma el 17'32%. A l'Antiga Audiència

la DSP suposa el 22'50% de les vaixelles del nivell d'amortització i el 19'92% en els estrats de l'abocador. Aquesta proporció augmenta fins al 20'72% si hi sumem la ceràmica Lucente. Les formes presents són entre les més freqüents i la gran majoria són en coccio reductora: Rigoir 1, 3, 18 i 30 (AQUILUÉ 1993, 127 i 139).

A Sa Mesquida, la DSP és minoritària respecte a la Lucente (suposa aproximadament el 6'96% del conjunt format per ceràmiques de taula i llànties). Com a altres contextos tardans, trobem formes molt difoses (Rigoir 1, 3, 8, 15) i un domini, encara que no absolut, de ceràmiques grises enfront de les ataronjades (ORFILA, CAU 1994, 282; la majoria de les formes esmentades apareixen a altres llocs de les Balears: DE NICOLAS 1994). Els contextos tardans de València també inclouen les formes més freqüents: Rigoir 1, 2, 3, 6, 18, 29 (BLASCO, ESCRIVÀ, SORIANO 1994, 359).

Els d'altres contextos de la Mediterrània occidental de cronologia similar presenten situacions molt particulars. La DSP apareix en poca quantitat, i només està representada per les formes Rigoir 1 i 18, en els nivells de primera meitat de segle V de *Turris Libisonis*. En el mateix nucli la Lucente (pràcticament, limitada a la forma Lamb. 1/3) domina les importacions gál.liques, però també suposa una part molt reduïda de les vaixelles de taula (VILLEDEU 1984, 133s.).

També a Roma aquestes produccions són molt poc importants quantitativament parlant (WHITEHOUSE *et al.* 1982, 60; CARIGNANI *et al.* 1986, 31).

Òbviament, la situació és molt diferent a les ciutats i nuclis rurals del sud de les Gàl.liques. En els nivells de primera meitat del segle V del Clos de la Lombarde, la DSP domina absolutament la vaixel·la de taula (RIGOIR, RIGOIR 1989, 123); igualment, en els estrats de segle V de l'antic port de Marsella representen la major part (Períodes 1 i 2-A, amb percentatges del 83 i 75%, respectivament: BONIFAY 1983, 304 i quadre de la fig. 13; CAVAILLÈS-LLOPIS 1986, 177 i quadres de les figs. 8, 9 i 14; vid. en general, REYNOLDS 1995, 36).

Entre totes aquestes situacions específiques, les comparacions més interessants són les que aporten els contextos de Tarragona. Les coincidències entre la UE 2003 i els nivells de Vila-roma i l'Antiga Audiència són notables: formes concretes identificades, presència majoritària de formes tancades, domini de les produccions reduïdes enfront de les ataronjades, percentatges globals de ceràmiques gál.liques en relació a d'altres vaixelles de taula. La principal

<sup>4</sup> Els treballs sobre les importacions gál.liques tardanes *Hispania* amb posterioritat a Rigoir 1968 s'han limitat a la publicació de contextos concrets i a la indicació d'alguns problemes generals; Bacaria 1987 i 1993, ofereix un panorama global de la cronologia i circulació, especialment de les DSP, a Tarragona i a altres ciutats del litoral català.

diferència és la pràctica absència de ceràmica Lucente en els nivells de segona meitat de segle V de *Tarraco*. Aquesta pot ser una dada útil per a conèixer el procés de formació del nivell d'amortització del *cardo maximus* (vid. *infra* per al problema de la cronologia).

### La t.s. hispànica tardana.

Aquesta producció inclou cinc individus que equivalen al 2'33% de les vaixelles de taula.

Les formes decorades estan representades exclusivament pel bol Drag. 37. Les composicions decoratives identificades són molt característiques d'aquesta forma. Totes pertanyen al segon estil decoratiu, el més representatiu de la t.s. hispànica tardana, i, dins d'aquest, s'inclouen en el grup de les decoracions formades per grans cercles concèntrics, juxtaposats o secants, amb motius centrals variats i que es disposen en un sol fris (MAYET 1984, 259; PAZ PERALTA, 1991, 105). Per a l'anàlisi concreta dels motius decoratius és molt útil la sistematització de J. R. Rodríguez López (LÓPEZ RODRÍGUEZ 1985, 49).

En la peça millor conservada, la decoració consisteix en una successió de circumferències que es tallen amb altres, formades per una successió de motius apuntats -puntes de fletxa-, que es disposen entre dues línies contínues: element 3A 1/1 de Rodríguez López (núm. 143). Dins dels cercles es disposa una línia paral·lela formada per petites rosetes, mig esborrades, i una altra roseta en posició central, totes del tipus 1A 1. En els punts d'intersecció dels cercles es disposa un element vertical format per una successió de puntes de fletxa, semblant al motiu 3D 23, encara que, en aquest cas, el nostre fragment està rematat per un petit punt; prop d'aquest motiu apareixen altres elements massa esborrats per a identificar-los. La disposició correspondria a la combinació número 8 de la classificació de López Rodríguez (1985, 95).

En un altre recipient (núm. 144) la decoració consisteix en una sèrie de cercles concèntrics gairebé sencers: l'intern format per una línia ondulada que forma triangles (element 3A 6/1: apareixen de semblants a PAZ PERALTA 1991, 147, fig. 57, núm. 319 i 320); l'extern, format per segments (element 3A 4/1). Al centre dels cercles es disposa una roseta molt mal impresa. Les dimensions del fragment no permeten establir el tipus de composició decorativa.

Un tercer fragment (núm. 145) mostra una banda decorativa formada per porcions de cercle, amb part d'un altre cercle a sobre; tots ells corresponen a

l'element 3A 1/1. El cercle superior tanca un motiu vertical format per puntes de fletxa superposades (element 3B 1). Dins el primer cercle hi havia un altre motiu, però no es pot identificar. El fragment és massa petit per a restituir-ne el tipus de composició.

La t.s. hispànica tardana també inclou una vora d'un recipient tancat, potser un *olpe* (núm. 146) i una vora indeterminada (núm. 147).

La t.s. hispànica tardana és característica de contextos ceràmics de segle V en el litoral de la *Tarraconensis*, però sempre en proporcions molt reduïdes i pràcticament limitada al bol Drag. 37 i a algunes formes llises (MENDEZ, RAMALLO 1985, 254-56; PAZ PERALTA 1991).

Pel que fa a contextos de primera meitat del segle V, la t.s. hispànica oscil·la entre el 5'30% de les vaixelles de taula de l'abocador de Vila-roma i el 0'55-0'56% de Sa Mesquida (MUÑOZ 1989, 174; vid. igualment les conclusions de la pàg. 126; ORFILA, CAU 1994, 280). En els dos nivells de la segona meitat del segle V de l'Antiga Audiència se situa entre el 5'40 i el 12'50% (AQUILUE 1993, 147 i 127). El material hispànic de la UE 2003 respon, doncs, a una situació semblant a la d'altres contextos de la *Tarraconensis*: presència reduïda i limitada a unes poques formes de gran difusió.

### Ceràmiques de taula orientals.

Les produccions del Mediterrani oriental estan representades només per un recipient, que suposa el 0'46% de les vaixelles de taula (núm. 148). Es tracta d'un plat de 24'4 cm de diàmetre, amb una vora engruixida de secció triangular i lleugerament penjant. L'argila és d'un color marró clar, grisós i uniforme, i la vora presenta una franja de tonalitat grisa fosca, perduda a alguns punts. El vernís és molt diluït, ben adherit a l'argila i sense lluentor. Per les seves característiques sembla una producció oriental, potser la *Late Roman D* (cf. la descripció de HAYES 1972, 371).

Aquestes produccions, que Hayes considera d'origen xipriota, se situen entre finals del segle IV i el 700, amb un període de màxim desenvolupament en l'època vàndala (HAYES 1972, 371; *Atlante I*, 239). El perfil i característiques de la peça no corresponen exactament a cap de les formes individualitzades per Hayes. La vora triangular i penjant recorda lleugerament la forma Hayes 9B, datada entre finals del segle VI i el segle VII, però el recipient de la UE

2003 és de parets molt menys profundes i no presenta cap dels tractaments decoratius de la Hayes 9B.

Les produccions tardanes orientals, generalment *Late Roman C*, apareixen amb certa freqüència en nivells de segona meitat del segle V en contextos urbans del litoral de la *Tarraconensis*, inclosa la pròpia *Iluro*, si bé en quantitat sempre molt reduïda (MÉNDEZ 1984; REYNOLDS 1987; NIETO 1984; per a *Iluro*, on apareixen *Late Roman C* i *D* i ceràmiques egípcies: JARREGA, CLARIANA 1994; per a les exportacions en general: REYNOLDS 1995, 34s., que destaca la raresa de la *Late Roman D* a l'occident mediterrani). En els contextos més propers i millor coneguts, els estrats de 450-500 i darrer quart de segle V de l'Antiga Audiència de Tarragona, la *Late Roman C* representa, respectivament, el 2'50 i el 8'12% de les vaixelles de taula (AQUILUÉ 1993, 127 i 147). En canvi, no es coneixen ceràmiques orientals a l'abocador de Vila-roma. A Sa Mesquida les ceràmiques orientals, igualment *Late Roman C*, representen el 7'52% (ORFILA, CAU 1994, 280).

### Les ceràmiques de cuina africanes.

La definició de formes residuals i tardanes dins d'aquest conjunt és relativament difícil, ja que les seves cronologies de producció i circulació són, en certs casos, molt àmplies. Aquest problema es repeteix a la resta de les ceràmiques de cuina i comunes recuperades a l'estrat. Del total de dos-cents quaranta-dos recipients estimats de procedència africana, cent noranta-quatre corresponen a tipologies característiques de contextos tardans i suposen el 22'35% del total de materials d'aquest període de la UE 2003 (Gràfic núm. 6). La resta pot ser considerada clarament com a residual. En concret, els plats-tapadora Ostia II-302, les cassoles Ostia II-303, Ostia II-312 i Ostia III-269, i els vasos Hayes 131 i 200 (per les produccions altoimperials: AQUILUÉ 1985). Un problema diferent és el que plantejen les formes que poden considerar-se residuals en el moment precís de formació de la UE 2003 (*vid. infra*).

Els recipients estudiats s'han agrupat en plats-tapadores, cassoles i olles, seguint la classificació establerta a l'*Atlante* i altres publicacions (*Atlante I*, 208 i s.; AQUILUÉ 1994).

Amb un total de setanta-nou exemplars els plats-tapadores representen el 40'73% de les ceràmiques de cuina africanes. Les formes millor representades són les Ostia III-fig. 332, amb quaranta-dos exemplars (núm. 149 a 152) i la Ostia I-261 amb vint-i-un (núm.

153 a 156). També apareixen les formes Ostia IV-59 (núm. 157), Ostia I-264 (núm. 158-159), Ostia I-17 (núm. 160) i una vora propera al plat Atlante CV-1 (núm. 161). La majoria són formes que apareixen en el segle II o poc després i arriben als segles IV-V (*Atlante I*, 211; AQUILUÉ 1994, 67). La gran quantitat de plats Ostia III-332 (el 26'80% de les ceràmiques de cuina africanes) planteja alguns problemes, ja que aquesta forma es datava dins del període alt i mig imperial. La seva aparició en contextos de mitjan segle V ha fet pensar que podria arribar a les darreries del segle IV o inicis del següent (AQUILUÉ 1989b, 201, les considera residuals a Vila-roma; *cf. Atlante I*, 212).

Les cassoles són el conjunt més important per nombre de formes i de peces: noranta-tres exemplars que suposen el 53'10%. Dominen clarament els recipients caracteritzats per una patina cendrosa exterior; concretament, la cassola de vora bifida Ostia III-267=Hayes 197, representada per cinquanta-tres exemplars (núm. 162 a 166). Aquest recipient és un dels més freqüents dins les ceràmiques de cuina africanes (AQUILUÉ 1994, 68-69). A molta distància, també són presents les formes Atlante CVII-11 i CVII-12 (núm. 167 i núm. 168-169, respectivament). La primera es coneix en contextos de segles IV a VI, mentre que la cronologia del segon és indeterminada (*Atlante I*, 220). Dins les cassoles amb engalba, s'inclouen les formes Lamb. 10A=Hayes 23B, amb vint-i-un exemplars (núm. 170 a 172), Lamb. 10B=Hayes 23A (núm. 173-174), Lamb. 9A (núm. 175-176) i la Ostia IV-1 (núm. 177 a 179). Totes elles arriben a finals de segle IV i algunes als contextos del segle V (AQUILUÉ 1989b, 200; AQUILUÉ 1994, 69).

El grup de les olles, el 4'63% del total, només inclou la forma Vila-roma 5.40 (núm. 180 a 183). Aquest recipient de superfície cendrosa, caracteritzat per un cos globular i una vora engruixida i exvasada, amb encaix per a tapadora, ha estat identificat en els nivells de segle V de Vila-roma, on és molt nombrós. La cronologia proposada és de 400-450 (AQUILUÉ 1989b, 199 i 204).

Finalment, algunes formes de difícil classificació estan representades únicament per un sol exemplar i no pot excloure's que alguna d'elles també sigui residual. Es tracta d'una olla de parets rectes, amb superfície cendrosa i vora penjant, marcada a l'interior per una estria (núm. 184), una gerra de vora bisellada, lleugerament reentrant i marcada per estries, que porta una nansa (núm. 185) i una ampolleta de vora penjant i coll molt estret (núm. 186).

Les produccions de cuina nord-africanes de la UE 2003 mostren certes coincidències tipològiques amb altres jaciments de la Mediterrània occidental. Destaquen en particular dos trets: la importància dels plats-tapadora i de les cassoles davant d'altres conjunts com les olles i les gerres, i el domini absolut de certes formes: Ostia III-332 i Ostia I-261 entre els plats i Ostia III-267 i Lamb. 10A entre les cassoles.

A la UE 2003 els plats-tapadora suposen el 40'73% i el grup representat per totes les cassoles el 53'10%. Dins d'aquestes estan millor representades les cassoles amb patina cendrosa: 30'42% de tot el conjunt davant del 22'68%. Pel que fa a la tipologia, tres úniques formes suposen el 66'48% de les ceràmiques de cuina africanes: el plat Ostia III-332 (26'80%), la cassola Lamb. 10A (12'37%) i la cassola Ostia III-267 (27'31%).

La importància de certs grups com els plats-tapadora davant d'altres i la diversitat del repertori tipològic apropen aquest conjunt ceràmic a l'abocador de Vila-roma (AQUILUÉ 1989b, 201). Tanmateix, existeixen algunes diferències importants. La primera és la importància numèrica d'algunes formes presents a la UE 2003: l'Ostia III-332, entre els plats; la Lamb. 10A o 10B, entre les cassoles amb engalba; i l'Ostia III-267, entre les cassoles amb patina cendrosa. Totes aquestes són absolutament minoritàries a l'esmentat abocador (*vid.* quadre de la fig. 94; AQUILUÉ 1989b, 200). Una altra diferència a destacar és la importància del grup de les olles amb patina cendrosa a Vila-roma: el 37'31% de les ceràmiques de cuina africanes, repartit entre cinc formes diferents (AQUILUÉ 1989b, 194s. i 201).

Les cassoles Lamb. 10A i 10B també estan poc representades, o són totalment absents, en els nivells de segle V de *Turris Libisonis*, Roma (temple de la *Magna Mater*) i Cartago (VILLEDIEU 1984, 181; NEURU *et al.* 1980). En els nivells de l'esmentat temple, les formes més comunes són el plat-tapadora Ostia IV-61 i la cassola Ostia IV-1. També cal destacar que els percentatges de representació d'aquestes ceràmiques en relació amb d'altres produccions comunes són molt reduïts (CARIGNANI *et al.* 1986, 32s.).

Les formes Ostia III-332 i Ostia III-267 suposen un problema especial. A la UE 2003 estan representades per 52 i 53 peces, respectivament. Però es consideren residuals a la majoria de contextos de segle V publicats: abocador de Vila-roma, a Tarragona; *Turris Libisonis* (AQUILUÉ 1989b, 193 i 201; VILLEDIEU 1984, 135; 1986, 154; a Sardenya haurien deixat d'importar-

se, com les cassoles amb engalba interior, a finals de segle IV-començaments del segle V en relació amb el descens de la presència de les ceràmiques de cuina africanes).

En canvi, tots aquest recipients apareixen ben representats en els nivells de finals de segle IV-començaments de segle V de la basilica del Clos de la lombarde, a Narbona, i també es troben en els estrats del mateix moment del Circ de Cartago (SABRIÉ, SABRIÉ 1991, 104s.; TOMBER 1989, 484s.). Les coincidències amb aquests llocs, tant com les diferències amb els contextos ja esmentats, situen bona part del material ceràmic en un moment anterior a la formació definitiva de la UE 2003.

Finalment, dins el conjunt de ceràmiques africanes de la UE 2003 cal destacar la presència de diverses formes de cronologia tardana més avançada, encara que cap d'elles no és numèricament important. És el cas de les cassoles Ostia IV-1, Atlante CVII-11 (abundant a Cartago) i CVII-12, o dels plats Atlante CV-1 (pròpies de segle V; AQUILUÉ 1989b, 204; NEURU *et al.* 1980, 201; CARIGNANI *et al.* 1986, 32).

El repertori ceràmic sembla mostrar, en resum, una situació material característica de les darreries del segle IV o d'inicis del V, amb una presència més reduïda de tipologies més tardanes. La situació, que és la mateixa que s'aprecia en les vaixelles de taula, permet precisar alguns dels factors relacionats amb la formació i cronologia de la UE 2003 (*vid. infra*).

### Les ceràmiques comunes.

Sota aquesta denominació s'inclou un conjunt de produccions força heterogeni per les seves característiques físiques (cocció oxidant o reductora, presència, en certs casos, d'elements decoratius, etc.) i, en especial, pel seu ús i procedència. En relació amb aquesta darrera qüestió cal assenyalar que generalment no ha estat possible distingir o precisar amb seguretat les àrees productores d'aquest tipus de materials. Aquest fet condiona qualsevol conclusió sobre la continuïtat de les produccions locals altoimperials o sobre la circulació i regions exportadores d'alguns tipus ceràmics a l'antiguitat tardana. El problema es fa evident en tractar certes ceràmiques comunes i grolleres de suposat origen nordafricà i italià (*vid.* CA.T.H.M.A. 1991).

La UE 2003 inclou dos-cents quaranta-un recipients, dels que quaranta-set són ceràmiques ibèriques, ceràmiques engalbades altoimperials i

importacions itàliques tardorepublicanes. La resta, cent noranta-quatre peces, correspon a produccions tardanes. Les ceràmiques pintades i algunes imitacions es descriuen en altres apartats.

La major part d'aquest gran conjunt el formen les ceràmiques oxidades. L'estudi d'aquest grup presenta algunes dificultats, ja que no sempre ha estat possible establir el seu caràcter contemporani o residual en relació amb la resta de ceràmiques del segle V. La fragmentació del material també dificulta una identificació tipològica acurada (de fet, no ha estat possible classificar alguns fragments). A grans trets, es poden separar una sèrie de grups: formes obertes (inclosos els morters), formes tancades i grans recipients.

El primer grup inclou un total de dinou morters, distribuïts entre cinc o sis formes. Però tan sols dues d'aquestes estan representades per un nombre significatiu de peces. La primera, amb tres recipients, és una forma de gran difusió per a la qual alguns autors proposen un origen nord-africà (FULFORD, PEACOCK 1984, formes 2.1 i 2.2, i pàg. 173; molt abundant a l'abocador de Vila-roma: FABREGA 1989b, 206, tipus Vila-roma 6.1; C.A.T.H.M.A. 1991 *type* 1; REYNOLDS 1995, 88). Es caracteritza per una visera recta i lleugerament inclinada, amb estries a la part superior; la vora, lleugerament engruixida, està marcada per estries a l'interior i a l'exterior (núm. 187-188).

El segon tipus de morter, amb onze exemplars, mostra un perfil molt similar al de la forma Vila-roma 6.23, que és freqüent en nivells de segle V: paret exvasada i visera corbada, molt penjant i engruixida (núm. 189 a 192). També es recuperaren alguns morters de major mida amb una gran visera inclinada i recta o lleugerament corbada (núm. 193 a 196).

Els bols són un conjunt de recipients amb perfils i característiques decoratives molt diverses. Destaquen els recipients de perfil carenat, paret estriada i vora engruixida propers al tipus Vila-roma 6.28 (inclosos dins la categoria de bols amb broc, presents en nivells de segle V i de possible fabricació local: FABREGA 1989b, 211) (núm. 197-198), els bols carenats que recorden formes de la terrisseria de Llafranc (núm. 199-200) i els bols hemisfèrics de vora indiferenciada (núm. 202 a 206).

Una altra categoria, els plats, està representada únicament per tres peces (núm. 207 a 209).

Les formes tancades inclouen gerres, olles (no sempre fàcils de distingir de les primeres) i ampolles.

Els dos primers tipus són els més abundants (cinquanta-quatre i vint-i-set exemplars respectivament).

Entre les olles destaca la diversitat de dimensions i de perfils del llavi (núm. 210 a 214). S'han de destacar els petits recipients amb vora engruixida i solcada per una estria i algunes grans olles amb vora engruixida i lleugerament penjant i coll exvasat. Les gerres són recipients amb una sola nansa i perfil en «S». Les vores, generalment exvasades i separades del coll mitjançant un graó, també són molt variades: motllurades, llises, més o menys gruixudes i amb una petita estria interna, etc. (núm. 215 a 237).

Les ampolles formen un conjunt molt reduït i difícil de definir per la manca de prou recipients (tant sols dos). Aparentment es tracta de peces de coll molt estret i d'una sola nansa. En els exemplars conservats les vores són motllurades i presenten un engruiximent (núm. 238-239).

Els grans recipients són quinze (núm. 240 a 248). No és possible identificar els tipus precisos per la manca de perfils sencers. Alguns podrien correspondre a grans contenidors de cos ovoide o gibrelles, utilitzats per a emmagatzematge (*cf.* els tipus Vila-roma 6.107 i 6.108); però altres semblen recipients més oberts. Els recipients recuperats es caracteritzen per obertures de gran diàmetre i grans vores horitzontals o lleugerament inclinades a l'interior i definides per la presència d'un engruiximent o estries; un graó bastant pronunciat marca el canvi del coll al cos de la peça.

Un grup clarament identificable dins de les ceràmiques oxidades, i que correspon a la categoria de les gibrelles, és el format per les anomenades «ceràmiques comunes africanes de pasta groga», presents al litoral nord-est de la *Tarraconensis* des de mitjans segle II dC (CASAS *et al.* 1990, 44; per a alguns dubtes sobre la seva atribució geogràfica: AQUILUÉ 1994, 61). L'argila d'aquests recipients és de color groc pàl·lid, dura, amb gran quantitat de desgredant i superfícies rugoses. Aquesta producció inclou quatre individus (núm. 249 a 252).

La UE 2003 inclou formes molt difoses, com les grans gibrelles de base plana amb vora exvasada, totalment recta o lleugerament corbada, ben diferenciada de la paret per un graó intern i rematada amb un engruiximent. Aquests gibrells apareixen en nivells tardans de Tarragona i Cartago, només per esmentar llocs i conjunts prou nombrosos (FABREGA 1989b, 219,

tipus Vila-roma 6.89; tipus 4 de Fulford, amb els percentatges més importants, dins el segle V, a Cartago: FULFORD, PEACOCK 1984, 195; TOMBER 1989, *LR Basin 3*) (núm. 249-250). A la UE 2003 aquesta forma està representada per dues peces. També cal destacar la presència d'un recipient de grans dimensions caracteritzat per unes parets exvasades, la presència de nanses i un llavi molt gruix de secció triangular i marcat per estries (núm. 252). Formes semblants apareixen a Cartago (definit com *LR Basin 2*: HAYES 1976, 102; FULFORD, PEACOCK 1984, 177; tipus 3.2; TOMBER 1989, 474).

Finalment, dins de les ceràmiques comunes es pot individualitzar un grup de vint-i-dos exemplars caracteritzats per una coccio reductora, argiles ben depurades i superfícies tractades amb cura que es distingeixen clarament d'altres produccions més antigues, clarament residuals (per exemple, les ceràmiques ibèriques) (núm. 253 a 257). Tanmateix algunes també podrien ser residuals. El conjunt inclou alguns perfils que podrien atribuir-se a olles i gerres (setze exemplars), a bols (quatre peces) i a plats (dos).

El repertori de ceràmiques comunes de la UE 2003 presenta algunes coincidències globals amb altres contextos de segle V. L'abocador de Vila-roma, per exemple, inclou algunes formes semblants entre els bols i els morters, alguns d'ells, de possible producció nord-africana (FULFORD, PEACOCK 1984, 16s.; TOMBER 1989, 469; C.A.T.H.M.A. 1991). També apareixen aquí les grans gibelles de pasta groga que són típiques dels nivells tardans de molts jaciments (FÀBREGA 1989b, 219). Finalment, i potser aquest és un tret més important, tant el nivell del *cardo maximus* com Vila-roma mostren un clar predomini d'algunes classes de recipients respecte a d'altres (olles i gerres, morters, certs bols i grans recipients d'emmagatzematge) davant de l'escassa presència dels plats (FÀBREGA 1989b, 205). Tanmateix el repertori de la UE 2003 és molt més limitat respecte a Vila-roma, com mostren l'absència de les gerres de dues nanses, les gerres de possible origen nordafricà, també freqüents en contextos tardans, els gibrells o les tapadores.

Per altra banda, amb independència dels problemes que provoca la fragmentació del material, els paral·lels tipològics precisos amb formes d'altres contextos són escassos<sup>5</sup>. La majoria de coincidències correspon a les formes (els morters Fulford 22 o Vila-roma 6.1 i les grans gibelles *LR Basin 2* i 3) per a les quals es proposa un origen nord-africà. S'explicarien, doncs, en el marc de la circulació general de produccions africanes tardanes.

Entre les ceràmiques oxidades sense procedència precisa els únics paral·lels corresponen al bol Vila-roma 6.28, present en quantitats reduïdes, i als morters semblants al tipus Vila-roma 6.23. La resta del material mostra grans diferències amb altres jaciments. De fet, els repertoris de ceràmiques comunes en els contextos de segle V publicats mostren particularitats bastant marcades. Aquesta situació es podria explicar per la fragmentació de la fabricació i de la circulació. Però cal reconèixer que no coneixem gairebé res de l'organització artesanal i dels circuits de distribució de produccions manufacturades al litoral de la *Tarraconensis* durant l'antiguitat tardana.

### Les ceràmiques pintades baiximperials.

Aquest és un grup molt reduït, ja que només es varen recuperar fragments de dues peces, que representen el 0'23% del material ceràmic tardà (núm. 258-259). Es tracta de recipients tancats, possiblement ampolles, una forma relativament freqüent en aquesta producció.

Les argiles són dures, compactes i ben depurades i de color marró pàl·lid. La decoració pintada es caracteritza per motius complicats, formats per grans traços o franges, que cobreixen gran part de la superfície del recipient. Els colors més freqüents són el marró fosc, el vermell i el negre.

Les ceràmiques pintades baiximperials apareixen amb relativa freqüència en contextos tardans a *Hispania*, encara que sempre en quantitats reduïdes i amb poca diversitat tipològica; generalment són formes tancades. Un exemple proper és el material recuperat a l'abocador de Vila-roma. Aquest context inclou un conjunt de bols, ampolles i grans contenidors que suposen el 6'12% de les ceràmiques comunes (vid. FÀBREGA 1989, 228, on esmenta la difusió d'aquestes produccions, que es consideren locals).

### Les imitacions de ceràmiques de cuina africana.

Es tracta d'un grup minoritari (només cinc individus que suposen el 0'57% de les ceràmiques tardanes) format per recipients que imiten alguns dels tipus de ceràmica de cuina africana més difosos. Dins d'aquest conjunt s'identifiquen fàcilment perfils semblants a la cassola Ostia III-267 (núm. 260-261) i al plat-tapadora Ostia I-261 (núm. 262). Altres recipients podrien recordar indirectament formes africanes menys freqüents, amb vora engruixida, amb una inflexió interior i paret rentrant. Els incloum dins d'aquest apartat perquè tenen unes característiques físiques idèntiques

<sup>5</sup> Només per limitar-nos a la Península Ibèrica i a estudis que analitzen aquest material en el seu context, es poden esmentar: Fàbrega 1989b i Ramallo, Ruiz, Berrocal 1996 (estrats de segles V i VI de *Carthago Nova*).



a les dels tipus clarament reconeixibles (nòm. 263-264).

Són recipients fabricats amb tècnica oxidant, amb argila de color marró fosc, molt grollera i superfícies rugoses, amb abundants partícules de desgriant. La imitació dels trets característics de les produccions africanes es porta fins a l'extrem de reproduir la banda de color gris fosc que cobreix el llavi, pròpia dels plats i d'algunes cassoles. Altres peces mostren tota la superfície ennegrida, cosa que demostra que la peça devia anar al foc.

L'aparició d'aquestes ceràmiques ha de posar-se en relació amb el fenomen de la imitació de vaixelles de taula en època tardana (sigil.lata africana D, t.s. hispànica, etc.). Imitacions molt diverses es detecten amb relativa freqüència en contextos tardans de la Mediterrània occidental (pel cas de Tarragona: MUÑOZ 1989, 179s.)<sup>6</sup>. Aquests recipients apareixen sempre en proporcions limitades, però el fenomen té una certa entitat, ja que no s'imiten únicament tipus ceràmics de millor comercialització, com les vaixelles de taula esmentades. Alguns perfils de recipients de ceràmica grollera tardana, per exemple, recorden les formes de més àmplia difusió de la ceràmica comuna africana (és el cas de la forma Fulford 13; FULFORD, PEACOCK 1984, 161). La imitació de formes comunes o de taula no és, doncs, una pràctica anecdòtica, sinó que respon tant a necessitats de la demanda com a possibilitats o problemes d'abastiment concrets.

### Les ceràmiques grolleres.

Aquesta denominació abasta els recipients fabricats a mà i a torn lent, generalment amb cocció reductora (encara que a l'estrat també es recuperaren ceràmiques oxidades), i amb característiques tècniques molt particulars (tractament de les superfícies, desgriants). Aquesta producció representa una part important de les ceràmiques recuperades en els contextos arqueològics dels segles IV i V dC.

La UE 2003 inclou un total de cent cinquanta-un individus que suposen el 17'40% de totes les ceràmiques tardanes (Gràfic nòm. 7). Un treball recent ofereix una classificació funcional que es pot seguir a grans trets en aquest conjunt: cassoles, grans olles, olles de perfil en «S», bois i tapadores (SUBIAS, REMOLÀ 1989). Les cassoles, i en especial les olles, suposen la gran majoria d'exemplars de ceràmica grollera.

L'anàlisi macroscòpica de les argiles permet distingir una sèrie de grups dins d'aquesta producció; òbviament,

amb tota la prudència que imposa una observació de caràcter superficial. El més nombrós (Grup 1), format per vuitanta-set peces, es caracteritza per superfícies d'un color negre bastant uniforme (amb algunes taques més clares), molt rugoses i amb vacuoles. En alguns casos s'aprecien petites fractures o la pèrdua de fragments superficials de la paret. El desgriant, perfectament visible a simple vista i molt abundant, inclou partícules molt petites, blanques i brillants (mica?), i d'altres de més grans. El tractament de la peça és bastant groller: els llavis són irregulars i la majoria de superfícies externes no estan ben acabades; algunes mostren marques d'algun tipus d'eina o l'aplicació d'elements tèxtils per allisar-les. Molts recipients mostren senyals de foc.

El Grup 2, integrat per dinou recipients, es caracteritza per unes superfícies amb un color gris clar uniforme, amb un nucli més fosc. En general, el tractament de la peça és més acurat: parets allisades amb marques de torn; detalls del llavi més ben acabats. El desgriant és molt abundant però només és visible en el tall de la peça: inclou petites partícules blanques o brillants i alguns fragments més grans que corresponen a partícules de sorra.

El Grup 3 es defineix per les superfícies bruyides i d'un color marró agrisat, més o menys fosc, i amb algunes taques vermelloses o groguenques. Aquest grup només inclou quatre peces, possiblement totes de la mateixa forma. Malgrat el seu estat fragmentari, sembla possible relacionar-les amb els tipus Fulford 8 i Reynolds 2.1.

El Grup 4, amb quaranta-una peces, es caracteritza per una cocció oxidant que dona superfícies vermelloses o marrons, amb algunes grans taques grises o negres. La superfície interna té un color marró vermellós i el núcli oscil·la entre l'ataronjat i el marró fosc. Alguns dels llavis presenten una franja fumada. El desgriant és molt abundant i de mida diversa, amb algunes partícules molt grans. Això produeix petites esquerdes i fractures en la superfície del recipient. El tractament posterior de la peça es limita a un allisat molt senzill de les parets (com en el Grup 1 alguns llavis no estan acabats amb cura).

L'anàlisi d'alguns fragments d'aquesta producció sembla avalar un origen local. Tanmateix, els criteris geològics no semblen determinants i la mostra és massa reduïda com per a extreure'n conclusions d'ordre econòmic aplicables a tot el conjunt<sup>7</sup>. En concret, no es pot determinar la procedència o procedències d'aquestes ceràmiques i, per tant, les

<sup>6</sup> Per les imitacions de terra sigil.lata hispànica tardana (i la inspiració d'aquestes mateixes en formes Africanes): Mayet 1984, 271-272; Mezquiriz 1985, 142. La sigil.lata Africana D i algunes produccions amfòriques Africanes són imitades a Itàlia, com mostra el cas dels tallers de Classe; Maioli, Stoppioni 1989, 568-569 i 570-571.

<sup>7</sup> Una petita mostra del material, junt amb d'altres peces d'Iluro, ha estat analitzada per M. A. Cau, de la Universitat de Barcelona, i per A. Álvarez, de la Universitat Autònoma de Barcelona, que consideren el material com de probable origen local.

àrees productores i circulació (per a aquestes qüestions, REYNOLDS 1985).

Cada grup inclou la majoria de les formes individualitzades, de manera que no es pot assenyalar una relació entre certes tipologies i un tipus de fabricació concreta. Només els bols i les tapadores apareixen únicament en el Grup 1, però aquest fet es deu, segurament, a la reduïda quantitat de peces disponibles.

Les formes obertes estan representades de forma gairebé exclusiva per les cassoles (núm. 265 a 286). Dins d'aquest grup, que inclou quaranta-una peces i representa el 27'62% de les ceràmiques grolleres, es reconeixen alguns perfils propers als tipus classificats en estudis recents; concretament:

- Recipients de paret exvasada i lleugerament corvada, amb vora angular, definida per un petit engruïment o per una fina estria (núm. 265-266). El perfil és proper a les formes Vila-roma 7.1 i Fulford 13.1-2. Aquesta última, per a la qual es proposa una cronologia de 400/425 a 475/500, recorda el perfil de les cassoles Lamb. 10A=Hayes 23B (FULFORD, PEACOCK 1984, 161).
- Perfils exvasats, de vora indiferenciada o lleugerament engruïda, similars a la forma Vila-roma 7.3 (núm. 267 a 270). També es pot proposar una relació amb la forma Fulford 3.4 (la forma 3 té una cronologia de segle IV fins a 450/475: FULFORD, PEACOCK 1984 159).
- Recipients de perfil hemisfèric i vora indiferenciada, semblants a la forma Vila-roma 7.4 (núm. 271-272). També poden comparar-se amb la forma Reynolds 5.2, de base plana, amb una cronologia de segle V (REYNOLDS 1985, 253).
- Cassoles properes als tipus Fulford 8 i Reynolds 2.1 (núm. 273 a 275). La cronologia d'aquestes peces ocupa la segona meitat del segle V i el segle VI (FULFORD, PEACOCK 1984, 56; REYNOLDS 1985, 250). Com ja s'ha assenyalat, són els únics recipients amb superfície brunyida.
- Cassoles hemisfèriques de vora diferenciada (núm. 276) (potser relacionables amb el tipus Fulford 2: FULFORD, PEACOCK 1984, 157).
- Cassoles de vora poc diferenciada i agafadors, semblants a la forma Vila-roma 7.10 (núm. 277-278). A Cartago apareixen nombrosos recipients semblants, més o menys exvasats i profunds, amb

cronologies de segle IV i ple segle V: Fulford 3.1-2 i Fulford 13.6 a 9 (FULFORD, PEACOCK 1984, 159 i 161).

- Cassoles de perfil exvasat i vora engruïda i amb la part superior plana, que es pot projectar horitzontalment, semblant a la Vila-roma 7.11 (núm. 279 a 281); també es pot comparar amb la forma Reynolds 4.2, per a la qual es proposa una cronologia de segle IV-inicis del V (REYNOLDS 1985, 252; per a una datació més avançada: TED'A 1989 236).

De la resta de formes obertes cal destacar una cassola de perfil hemisfèric i vora de secció triangular (núm. 283), un recipient de parets molt exvasades i vora massissa (núm. 285) i dos bols (núm. 287-288). El fragment núm. 285 mostra un tipus de vora semblant a la forma Fulford 1, però el recipient sembla més fondo (cf. C.A.T.H.M.A. 1991, *type* 25).

Les olles, amb un total de noranta-una peces, són el conjunt més ben representat (60'26% de la ceràmica grollera). Dins d'aquestes es poden distingir les grans olles, les olles de perfil en «S» (amb vores de forma diversa), un grup definit per una vora indiferenciada i una paret recta o rentrant i alguns fragments de classificació difícil.

Les grans olles (disset peces) inclouen:

- Recipients amb agafadors, assimilables a la forma Vila-roma 7.13 (setze exemplars; núm. 289 a 292). Per a aquesta forma, que apareix en nivells de segle V i començaments del VI, es proposa un origen sud-itàlic (Fulford) o ibèric (Reynolds) (FULFORD, PEACOCK 1984, forma 20-3; REYNOLDS 1985, 251; C.A.T.H.M.A. 1991, *type* 26).
  - Olles semblants a la forma Fulford 32 (un sol exemplar; núm. 293). Per aquesta forma es proposa una cronologia de segle V i un origen itàlic (Sardenya, Sicília, Pantellària) (FULFORD, PEACOCK 1984, 166; REYNOLDS 1985, 254, forma 6.1; C.A.T.H.M.A. 1991, *type* 7).
- El conjunt més nombrós dins les olles són les olles de perfil en «S» (seixanta peces), entre les que poden identificar-se recipients més o menys propers a tipus ja classificats:
- Olles properes a Vila-roma 7.22 (núm. 294 a 307). És la forma més nombrosa: vint-i-quatre exemplars.

- Formes properes a Vila-roma 7.28 (núm. 308 a 312): deu exemplars.
- Olles amb graó intern (núm. 313 a 317). Els paral·lels més propers, encara que no exactes, són les olles amb perfil en «S» i vora més o menys penjant, amb encaix per a la tapadora, que apareixen en nivells dels segles V i VI a Cartagena (per exemple, el tipus 3: LAÍZ, RUIZ 1988, 279-281).

Altres formes són més difícils de classificar. Entre elles es poden destacar les que tenen agafadors o nanses (núm. 319 a 321). També podrien incloure's dins el grup de les olles alguns recipients de vora recta i exvasada, marcada per un graó (núm. 323-324), altres de perfil globular, amb coll estret i vora recta i indiferenciada (núm. 326 a 330), recipients de boca estreta, de mida diversa (núm. 331 a 333) i, finalment, alguns de vora lleugerament engruixida (núm. 334 a 336).

El conjunt també inclou un grup de set tapadores (núm. 337 a 341). Són peces de diàmetre reduït i poc fondes, de vora engruixida o indiferenciada, semblants a les que apareixen en altres contextos dels segles IV a VI (vid. tipus Fulford 5.1 i 27.7: FULFORD, PEACOCK 1984, 159 i 165).

Els percentatges dels diversos conjunts i bona part de les tipologies de la ceràmica grollera de la UE 2003 mostren certes coincidències amb altres contextos ceràmics del segle V.

El cas més proper geogràficament, l'abocador de Vila-roma, es caracteritza pel mateix predomini de les olles, seguides per les cassoles, davant de la resta de grups. A Vila-roma el conjunt format per les grans olles i les olles de perfil en «S» suposa globalment el 56'02% de les ceràmiques grolleres i hi ha una clara diferència entre ambdós grups (el 21'73% i el 34'29% respectivament) (SUBIAS, REMOLÀ 1989, 244). A la UE 2003 el mateix conjunt suposa un percentatge bastant similar, el 60'26% i la principal diferència és un desequilibri major entre les dues categories: el 11'26% per les grans olles i el 49% per les olles en «S». Però les coincidències en els percentatges podrien ser majors, ja que dins de les olles, concretament dins del grup de perfil en «S», de la UE 2003, poden incloure's formes que a Vila-roma s'inclouen en classes més heterogènies, com els pots o tupins.

Els dos contextos també coincideixen en l'escassa importància dels bols i de les tapadores. Els primers suposen el 1'32% a la UE 2003 i el 0'96% a Vila-roma i els segons el 4'85% i el 3'38% respectivament

(SUBIAS, REMOLÀ 1989, 241, 243).

Igualment s'ha de destacar la presència de molts recipients amb perfils similars a les tipologies de Vila-roma, tant entre les olles (formes Vila-roma 7.13, 7.22 i 7.28) com, especialment, entre les cassoles (Vila-roma 7.1, 7.4 i 7.11). Molts apareixen en contextos de primera meitat del segle V de la Península Ibèrica i altres àrees de la Mediterrània occidental (FULFORD, PEACOCK 1984, 157s.; REYNOLDS 1985 i 1995, 86s.; C.A.T.H.M.A. 1991). Aquest fet planteja la qüestió de la circulació d'aquest tipus de produccions.

És indubtable que les coincidències amb els repertoris d'altres contextos tardans pot fer pensar en una distribució d'algunes ceràmiques grolleres fabricades a Itàlia i illes properes, a altres àrees d'*Hispania*, el sud de França o el Nord d'Àfrica (REYNOLDS 1995, 103). Només cal esmentar les grans olles amb paret reentrant i agafadors properes a la forma Fulford 32 o la Vila-roma 7.13 (FULFORD, PEACOCK 1984, 166; C.A.T.H.M.A. 1991, 38). Però també és probable que, en alguns casos, les similituds tipològiques reflecteixin una imitació de les formes realment en circulació. Altres peces presenten semblances amb conjunts ceràmics llunyans, com Cartago, Clos de la lombarde o *Turris Libisonis*, però també es tracta de semblances puntuals i relacionades amb els tipus de major difusió en contextos tardans. En aquest sentit, podrien tractar-se també d'imitacions.

En general els contextos ceràmics d'altres àrees geogràfiques mostren diferències globals importants amb la UE 2003. Els paral·lels més significatius són els geogràficament propers, com ara Tarragona, que s'integren en un context socio-cultural i econòmic similar al d'*Iluro*. Aquesta situació podria reflectir l'existència de produccions locals i circuits d'abastiment de radi intrarregional o local que dominarien els mercats d'una zona concreta; a aquestes s'afegirien les produccions llunyanes, importades en proporcions minoritàries (cf. REYNOLDS 1995, 103; C.A.T.H.M.A. 1991, 43). De fet, la coexistència de produccions locals i regionals i de produccions importades caracteritza tant les ceràmiques comunes com les grolleres d'època tardana. En qualsevol cas, és evident que només l'anàlisi físicoquímica d'aquestes produccions permetrà identificar procedències.

### Les llànties.

Aquest conjunt inclou una gran quantitat de fragments de produccions altoimperials. Les llànties d'època tardana només en són cinc (el 0'57% del

conjunt aquí estudiat) i totes són d'origen africà.

D'aquest petit conjunt poden identificar-se tres peces; encara que l'adscripció tipològica dins de les classificacions recents és una mica difícil (*Atlante I*, 186s.; RUIZ DE ARBULO 1989, 182). Les altres dues peces són massa fragmentades.

La llàntia més ben conservada es caracteritza per una canal poc marcada i unida al disc i per una nansa massisa marcada per una estria. El *margo*, de superfície convexa, està decorat amb una successió d'incisions, mentre que el disc conserva el cap d'una figura humana en relleu (un motiu similar, encara que la figura és diferent a ANSELMINO 1986, fig. 3c; sobre una llàntia *Atlante VIII A2a*). Les característiques tipològiques i la decoració permeten atribuir-la a la forma Hayes IB=*Atlante VIII*, encara que és difícil precisar més potser podria correspondre a la variant *A2a*.

Del segon fragment només resta part del *margo*, del disc i de la canal. El *margo*, de superfície convexa, està decorat amb un motiu imprès format per una fulla de palma esquematitzada. El disc conserva restes d'un motiu en relleu (un peix). La canal és poc marcada i s'uneix al disc. Possiblement, també correspon a la forma Hayes IB=*Atlante VIII*.

Aquesta forma va ser fabricada pels tallers de Tunísia central des del 325 dC en endavant i és característica dels contextos de segle V. Entre els més propers, geogràficament parlant, cal destacar l'abocador de Vila-roma i l'Antiga Audiència a Tarragona (RUIZ DE ARBULO 1989, 186; AQUILUÉ 1993, 122; per la cronologia: *Atlante I*, 193; ANSELMINO 1986, 236).

De la darrera peça només resta un fragment de la part superior. Inclou part del *margo*, amb decoració d'oves, i del disc, que conserva un gran crismó; la impressió dels motius decoratius és molt dolenta.

### Les àmfores

La UE 2003 també ha proporcionat un conjunt nombros d'àmfores. En total s'han comptabilitzat cent recipients tardans, el 11'64% del material ceràmic, que procedeixen de quatre grans àrees geogràfiques: nord d'Àfrica, litoral de la *Tarraconensis*, sud de la Península Ibèrica i Mediterrània oriental (Gràfics núm. 8 i 9).

Les àmfores clarament residuals d'aquest grup, no incloses en la quantificació dels percentatges, són

principalment els recipients vinaris de la *Tarraconensis*, característics d'època augustiana i del segle I dC: formes Pascual 1, Tarraconesa 1/Laietana 1 i Dressel 2-4 (algunes de les quals semblen més tardanes, dels segles II i III dC). També cal destacar la diversitat de produccions residuals sud-hispàniques (segles I-II dC) per a vi, oli o salaons: formes Haltern 70, Dressel 14, Dressel 7-11, Beltrán IIB i Dressel 20. Altres produccions antigues a comentar són un fragment d'àmfora púnica i dos de la forma Cretoise 2 o 4. Les àmfores residuals són 34 en total.

El grup principal entre el material tardà el formen les àmfores africanes, les quals, amb cinquanta-sis recipients, suposen el 56% del total. Dins d'aquest dominen de forma absoluta les àmfores originàries de l'àrea *Proconsularis-Bizacena*, a la qual corresponen onze de les formes identificades i quaranta-quatre recipients. Això representa aproximadament el 78'50% de totes les àmfores africanes. Però aquest percentatge és segurament més elevat, ja que l'argila dels recipients no classificats permet situar l'origen de la majoria en la mateixa regió.

La Tripolitania, una àrea exportadora important entre els segles I i IV dC, està representada únicament per dos fragments de la forma Tripolitana III.

Les formes identificades són les següents:

- Keay IIIA similis: dos exemplars (núm. 342-343).
- Keay IIIB similis: un exemplar (núm. 344).
- Keay XI/Tripolitana III: un exemplar segur i un altre de molt semblant (núm. 345 i 346, respectivament).
- Keay XXIV: un fragment de vora que pot atribuir-se a la variant A (núm. 347).
- Keay XXV/Beltrán 64/Vegas 53/Ostia IV, figs. 142-160. És el recipient més nombros (13 recipients en total). Poden identificar-se les variants B (núm. 348 a 350 i potser núm. 351), C (núm. 352-353), E (núm. 354-355), K (núm. 356), Q (núm. 357) i Y (núm. 358); altres peces són massa fragmentàries com per a classificar-les amb precisió (núm. 359-360). Una de les àmfores Keay XXVB porta la marca PGT (núm. 348).
- Keay XXVII/Ostia IV fig. 583: set exemplars, inclòs un recipient sencer; tots de la variant B (núm. 361 a 364 i 392).

- Keay XXXV: amb el mateix nombre de peces; totes de la variant B (núm. 365 a 368). Un dels fragments presenta una marca impresa, que es conserva parcialment i de la qual no es pot establir si es tracta d'un cercle o altre signe, o una lletra C.
- Keay XXXVI/Beltrán 63: cinc recipients, un de la variant A i quatre de la variant B (núm. 369 i núm. 370 a 373, respectivament).
- Keay XLI: un exemplar (núm. 374).
- Keay L: un exemplar (núm. 375).
- Keay LXI/Beltrán 60: un fragment de la variant B (núm. 376).
- Keay LXII/Beltrán 59/Mid Roman amphora 17a: dos exemplars de la variant A (núm. 377-378).
- Keay LXXVII: un sol fragment probable (núm. 379).

Els recipients no identificats la fragmentació dels quals no permet una atribució segura, són dotze (núm. 380 a 391).

El segon grup per importància quantitativa i diversitat tipològica és el de les àmfors sud-hispàniques (vint-i-tres exemplars, que equivalen al 23%). Dins d'aquest grup, es poden distingir dues grans àrees de procedència. La primera és la vall del Guadalquivir, de la qual provenen la major quantitat de recipients: quatre de la forma Keay XIII/Dressel 23 variants A i C (núm. 393-394 i núm. 395, respectivament); vuit de la forma Keay XIX/Almagro 51B-C/Beltrán 52 variants B i C (núm. 396 a 401; amb alguns dubtes d'atribució precisa pel núm. 402); i cinc de la forma Keay XXIII/Almagro 51C/Ostia IV-255-256/Beltrán 51 (núm. 403 a 405). Afegim a aquests un altre de probable amb argila similar (núm. 406).

La segona és el litoral de la Bètica i la Lusitània que produïa recipients per a salaons. Està representada únicament per la forma Keay XVI/Almagro 50. Dins d'aquesta s'identifiquen una àmfora de la variant XVIIA i tres que poden correspondre a les variants B o C (núm. 407 i núm. 408 a 410, respectivament). Hi ha una altra àmfora de la qual no s'ha pogut precisar la classificació.

L'orient és representat per un total de deu recipients, que suposen el 10% de les àmfors. Destaquen tres fragments del tipus Keay LIII/Late Roman Amphora 1, dos de la variant B (núm. 411-412) i un de la variant

C (núm. 413), tres vores de la forma Keay LXV/Late Roman 2 (núm. 414 a 416) i una possible àmfora de procedència egípcia (núm. 417)<sup>9</sup>. Hi ha encara dos perfils més dels quals no s'ha pogut precisar la classificació (núm. 418-419).

Les produccions tardanes de la Tarraconesa inclouen un únic exemplar, que representa el 1% (núm. 420). Correspon a una imitació de l'àmfora bètica Keay XIX, tipus que no es coneixia fins ara (els models més imitats són les àmfors sudhispàniques Keay XVI i XXIII i les africanes Keay XXV: KEAY 1984, 401; REMOLÀ, ABELLÓ 1989, 299). La seva argila suggereix una fabricació a l'antiga Laietània, probablement fins i tot de la mateixa àrea del Maresme, ja que presenta característiques idèntiques a les produccions altoimperials de Pascual 1 i Dressel 2-4; argila de color ataronjat vermellós, dura i rugosa, amb desgreixant de mica (per la fabricació tardana d'àmfors a aquesta àrea: KEAY 1984, 400). Malgrat l'escassa importància quantitativa, val la pena destacar la seva presència, ja que indica la continuïtat de la producció i exportació vinària de la zona, ni que sigui de forma molt reduïda (KEAY 1987, 385; REMOLÀ, ABELLÓ 1989, 302).

Finalment, es recuperaren deu recipients, el 10% del total d'àmfors tardanes, que no es poden atribuir a cap tipologia o àrea productora (núm. 421 a 427).

El repertori identificat a la UE 2003 mostra una sèrie de coincidències generals, quant a tipologies i àrees de producció, amb altres contextos ceràmics del segle V dC.

A Tarragona, tant l'abocador de Vila-roma com els nivells de l'Antiga Audiència inclouen àmfors procedents del nord d'Àfrica, d'Orient i del sud d'*Hispania*, junt a les produccions locals. Les diferències fonamentals respecte a la UE 2003 que estudiem són les proporcions del material.

A Vila-roma els percentatges de representació són gairebé equivalents entre el nord d'Àfrica (24'50%), l'Orient (25'50%) i el sud de la Península Ibèrica (25%). El volum d'àmfors africanes està, doncs, molt lluny del 56% de l'estrat UE 2003; però les tipologies identificades són pràcticament les mateixes que a *Iluro*: Keay III, Keay XXV, Keay XXVII, Keay XXXV, Keay XXXVI, Keay XLI, Keay LXI i Keay LXII. També coincideixen ambdós llocs en algunes de les formes més ben representades: Keay XXV, Keay XXVII, Keay XXXV i Keay XXXVI. Una altra coincidència és el predomini aclaparador de les produccions tunisenques davant de les tripolitanes (REMOLÀ, ABELLÓ 1989, fig.

<sup>9</sup> Comunicació del Dr. César Carreras.

172 i conclusions de la pàg. 427).

També hi ha algunes coincidències tipològiques pel que fa a les àmfores orientals i, especialment, sud-hispàniques (tipus Keay LIII, Keay LXV, Keay XIII, Keay XVI, Keay XIX i Keay XXIII), encara que la diversitat dins aquests grups en el cas de la UE 2003 és molt menor (REMOLÀ, ABELLÓ 1989, 276s., 289s. i fig. 172).

Els nivells de segona meitat del segle V de l'Antiga Audiència mostren una situació bastant semblant a la de Vila-roma pel que fa a tipologies i a distribució de les àrees representades: l'orient, amb el 34%; el nord d'Àfrica, amb el 24%; sud de la Península Ibèrica, amb el 20% (REMOLÀ 1993, 151). Igualment, la comparació global de tots els contextos de segle V a Tarragona mostra una distribució equitativa entre aquestes tres regions (REMOLÀ 1993, 164).

Els nivells de segle V de Cartagena i de València, només per esmentar alguns estrats d'aquesta cronologia al litoral hispànic, també inclouen moltes de les formes africanes, orientals i sud-hispàniques presents a la UE 2003 (RAMALLO, RUIZ, BERROCAL 1996, 141; BLASCO, ESCRIVÀ, SORIANO 1994, 363, indiquen, sense donar una estimació quantitativa, que a València predominen les importacions africanes, malgrat que a finals de segle i inicis del VI augmenti la presència de recipients orientals).

Els altres contextos ceràmics de la Mediterrània occidental publicats també mostren grans coincidències tipològiques amb la UE 2003, però aquest fet ha de valorar-se amb prudència, ja que es tracta dels recipients més exportats. En canvi, els percentatges d'àrees representades són bastant diferents dels que proporciona Iluro i, en certs casos, *Tarraco*. La majoria coincideixen en la presència cada vegada menor de les produccions sud-hispàniques.

A Marsella, les UE 2095-097 i UE 2696 del període 1, datades en la primera meitat del segle V, proporcionen una bona representació d'àrees exportadores. Les àmfores sud-hispàniques només estan presents a les dues primeres amb el 5'66% i són absents a la darrera. En canvi, les àmfores africanes suposen el 22'64% a les UE 2095-097 i el 17'75% a la UE 2696 i les orientals representen el 37'73 i el 43'92%, respectivament (percentatges calculats sobre el nombre mínim d'individus: BONIFAY 1986, 270 i 302-303; un fet a tenir en compte és la gran quantitat de recipients de procedència indeterminada en aquesta ciutat: entre el 33'96 i el 38'31%).

A Arles les proporcions del material en els nivells d'inicis de segle V són els següents: 15% per la Península Ibèrica; 40% per les àmfores orientals; 32% per les àmfores africanes (BONIFAY, CONGES, LEGUILLOUX 1989). En els nivells de primera meitat del segle V de Beaucaire les àmfores africanes i orientals suposen percentatges aproximadament iguals: el 42'7 i el 47'5, respectivament; les àmfores hispàniques tant sols representen el 0'2% (RAYNAUD 1991, 244 i nota 49; no s'assenyala, però, el nombre mínim d'individus).

Una situació diferent és la que ofereix el Clos de la Lombarde. Aquí les àmfores sud-hispàniques representen gairebé el 44% i les nord-africanes el 32'19%, mentre que les orientals no arriben al 7% (RAYNAUD 1991, 235s.; cal esmentar que els percentatges totals també inclouen les àmfores residuals). Aquesta sobrerrepresentació de les àmfores hispanes és explicada com el resultat de la proximitat de Narbona a Hispània i a les vies on circulen les seves produccions (RAYNAUD 1991, 245). Les tipologies identificades són les més freqüents en contextos de finals segle IV i primera meitat del V i mostren grans coincidències amb els repertoris de Vila-roma i l'Antiga Audiència de Tarragona.

A *Turris Libisonis* els diversos estrats de segle V mostren oscil·lacions en els percentatges. Àfrica passa del 65'7% de l'estrat IVa.1 (425-440 dC) al 57'9% de l'estrat IVb.1 (440-460 dC) i al 52'9% de l'estrat V (460-70 fins a les darreries del segle V). L'orient passa del 17'50% al 8'90%, per augmentar fins el 19'30% a l'estrat V. El material hispànic baixa del 13'70%-14'20% (nivells IVa.1-IVb.1) al 9'70% de l'estrat V (VILLEDEU 1986, 156 i quadre 5).

A Roma les àmfores africanes representen el 42'50% i les orientals el 57'36% en els nivells de l'*Schola Praeconum*. En el temple de la *Magna Mater* les africanes són el 32% i les orientals el 43'12% (WHITEHOUSE *et al.* 1982, 80; CARIGNANI *et al.* 1986, 39). En ambdós casos encara es troben àmfores sud-hispàniques (sempre els tipus Keay XIII i XXIII), però els percentatges són molt reduïts: el 2'29% al temple de la *Magna Mater*. Aquest fet ha de posar-se en relació amb la progressiva disminució de les exportacions d'aquesta àrea durant la primera meitat del segle V i, sobretot, des de mitjan segle (CARIGNANI *et al.* 1986, 38; REYNOLDS 1995, 67).

A la mateixa Itàlia alguns contextos presenten una situació diferent. Un cas representatiu, pel seu caràcter de nucli urbà i la seva posició litoral és el de Nàpols. En un context datat cap el 440 dC, les àmfores

africanes oscil·len entre el 44'4% i el 57'1%, mentre que les orientals suposen entre el 7'1 i el 10'1% (ARTHUR 1985, 250; les variacions de les proporcions responen als diferents tipus de quantificació: nombre de fragments o pes). En dos contextos situats cap el 500 dC, les àmfores africanes estan menys representades: entre el 21 i el 30'8% i el 22'8 i el 32'6%, respectivament; les àmfores orientals augmenten la seva presència amb valors del 17 al 19% (*ibid.* 251s.).

És evident, en resum, que el repertori amfòric de la UE 2003 demostra la integració d'Iluro dins de les xarxes comercials de l'antiguitat tardana; les coincidències d'àrees exportadores i de tipologies són prou reveladores en aquest sentit. Més concretament, el nostre repertori mostra les particularitats i associacions regionals d'aquesta circulació (coincidències amb Tarragona o Narbona), fet que s'analitza més endavant.

La majoria dels recipients identificats, amb independència de les regions productores, circula entre la segona meitat del segle IV i mitjans del segle V. Per altra banda, sembla significativa la presència i nombre de les formes característiques de la segona meitat del mateix segle i del VI. Aquests fets han de posar-se en relació amb el procés de formació de l'estrat (*vid. infra*).

### La numismàtica.

En l'estrat que estem estudiant també es va trobar un nombrós i interessant lot de monedes que tot seguit analitzarem.

D'antuvi, cal deixar constància que l'estat de conservació de les monedes és força dolent: la majoria estan menjades per l'òxid o foren retallades en el seu moment per posar-les en circulació novament amb un altre valor (en general, es tracta de les monedes del segle IV dC/inicis del V dC, però també de molts dels antoninians trobats) i n'hi ha que sols són fragments; malgrat això, la majoria han pogut ser identificades d'una manera o altra.

En total varen aparèixer en aquest estrat cent trenta-tres peces de diverses èpoques, des d'ibèriques fins una de molt a inicis del segle V dC (no depassa el 408 dC); dues de les monedes trobades no han pogut ser datades. Com no podia ser d'altra manera, tenint en compte l'estrat on varen aparèixer, destaca la gran quantitat de monedes del segle IV dC/inicis del V d. C: cent catorze peces, la qual cosa representa el 85,71% del total. De les de cronologia anterior, cal fer

esment que més de la meitat (nou sobre disset) són antoninians de la segona meitat del segle III dC (Gràfic núm. 10).

Les monedes que seran objecte d'aquesta anàlisi són les del segle IV dC/inicis del V dC, que abasten el període cronològic concret comprès entre 318-408 dC, i esdevenen especialment abundants les de cronologia de 337 dC en endavant i fins el 363 dC.

Les monedes del període estudiat que han pogut ser datades amb més o menys precisió són cent un exemplars (sobre cent catorze) que es reparteixen de la següent manera:

- Sis exemplars datats entre 318-330 dC (5,94% del total)
- Cinquanta-vuit exemplars datats entre 337-348 dC (57,43% del total)
- Vint-i-nou exemplars datats entre 348-363 dC (28,71% del total)
- Vuit exemplars datats entre 363-408 dC (7,92% del total).

Així doncs, les monedes datades entre 337-363 dC, vuitanta-set exemplars de les cent una datades (86,14%), componen el gruix de les monedes en circulació en aquest sector del *cardo maximus* de la ciutat d'Iluro en aquells moments.

Quant a tipologia dels reversos destaquen molt especialment els tipus *Gloria Exercitus* (1 estendard) amb 23 exemplars (22,77% del total), *Victoriae Dd Avgg Nn* amb 31 (30,69% del total) i *Fel Temp Reparatio FH* amb 22 exemplars (21,78% del total). (Gràfics núm. 11 i 12).

Quant a procedències, s'ha pogut establir la de seixanta-cinc monedes; en destaca el predomi quasi absolut de les seques occidentals sobre les orientals; pel conjunt de les monedes del període analitzat resulta que cinquanta cinc peces (84,62%) són occidentals. Aquest predomini es fonamenta, però, en el període 318-348 dC (un 94,12% de seques occidentals contra un 5,88% de seques orientals), ja que en el període posterior les procedències s'igualen (Gràfic núm. 13), si bé aquest resultat s'ha de prendre amb precaució pel fet que en el segon període són majoritàries les monedes de les quals no hem pogut determinar la seca (el 62,16%). Josep M<sup>a</sup> Gurt, en el treball que féu sobre la circulació monetària en el territori comprès entre les ciutats romanes de *Baetulo* i *Iluro*, arribà a resultats semblants per al conjunt del període analitzat (GURT 1979; l'autor disposava de

setanta-una peces amb seca coneguda). Aquesta distribució geogràfica de procedència de les monedes estudiades és molt similar també al de la majoria de jaciments de la Península Ibèrica estudiats l'any 1979 per Jean-Pierre Bost i altres (BOST-CAMPO-GURT 1979).

D'entre les seques occidentals en destaquen *Roma* amb setze monedes (29,09%) i el conjunt de les seques gal·les (*Arelate*, *Lugdunum* i *Treveri*), preses com un tot, amb disset monedes (30,91%); d'entre les seques orientals en destaquen *Constantinopolis* amb tres monedes (30%) i *Antioquia* amb dues monedes (20%) (Gràfic núm. 14). En l'estudi de Gurt abans citat, en canvi, hi figura *Arelate* com a seca occidental més representada (catorze exemplars) seguida de ben a prop per *Roma* (tretze exemplars), i entre les orientals *Nicomedia* (tres exemplars).

Quant als nominals efectius de les monedes en circulació, malgrat el seu mal estat de conservació que ja hem comentat, creiem haver pogut assignar-los a un total de noranta-quatre de les cent catorze monedes que corresponen al període analitzat, en funció de la divisió clàssica per diàmetres i tenint en compte no el valor inicial en el moment d'emetre's la moneda sino el que en resultà després de ser o no retallada: destaca la quasi absència d'AE2 (sols n'hi ha 3 exemplars) i el relatiu equilibri entre AE3 i AE4 (46 i 35 exemplars respectivament). Com hem comentat, moltes de les monedes, especialment pels AE4, foren convenientment retallades per adaptar-les a les necessitats del moment. També volem destacar la presència d'un petit conjunt de monedes AE3 i AE4 partides, set i tres respectivament (Gràfic núm. 15).

La distribució de pesos dels diferents nominals (Gràfics núm. 16 i 17) semblarien donar les equivalències següents, basades en els pesos mitjans:

	Nominal	Pes mitjà	Valor
	AE4	0,73 gr	1
AE3	1,42 gr	2 AE4	
AE2	5,54 gr	4 AE3 = 8 AE4	
½ AE3	0,96 gr		
	½ AE4	0,38 gr	

Un aspecte en el qual per l'estat de conservació de les monedes lamentablement no podem aprofundir és el de les imitacions. Sembla que tenim imitacions per a la majoria de reversos trobats. En concret, ens semblen imitacions les següents monedes:

- Revers *Gloria Exercitus* (2 estendards): 48/105
- Revers *Gloria Exercitus* (1 estendard): 77/40, 78/69

i 79/104

- Revers *Victoriae Dd Avggq Nn*: 50/67 i 59/35
- Revers *Fel Temp Reparatio*: 82/39, 84/169, 87/74, 88/90, 91/118, 92/99, 95/148, 101/49, 103/68, 104/83, 105/88 i 107/110
- Revers *Victoriae Dd Avg*: 109/81
- Revers *Spes Reipvblice*: 96/87, 98/129 i 99/166
- Revers *Vrbs Roma Felix*: 115/113.

Comparat amb els models de circulació monetària detectats a *Barcino* i descrits per T. Marot (MAROT 1990), per exemple, el del *cardo maximus* d'Iluro no s'ajusta exactament ni al de la primera meitat del segle V dC (a *Barcino* predomina quasi absolutament el nominal AE3 i les monedes encunyades entre 330-350) ni tampoc al de finals del segle V dC/primer meitat del VI dC (a *Barcino* predominen les encunyacions de 350-378 i circula més el nominal AE4 que l'AE3). A jutjar per les dades (equilibri en la circulació d'AE3 i d'AE4 i relatiu equilibri entre les encunyacions de 337-348 dC i 348-363 dC) semblaria que cronològicament ens trobem entre un model i l'altre, i per tant, la datació que caldria donar al model de circulació al *cardo maximus* d'Iluro seria mitjans del segle V dC.

Si bé aquesta cronologia s'adiu perfectament amb la del volum predominant del material ceràmic exhumat en l'estrat, no concorda amb la que s'assigna com a data de formació d'aquest estrat per la presència de poques però determinades formes de ceràmica que el fan més tardà (darrer quart del segle V dC). Com ja hem comentat abans, no s'ha trobat cap moneda que pugui acostar la data del model de circulació monetària a la de formació de l'estrat, fet que, com a mínim resulta paradoxal, i per al qual no tenim resposta.

Quant al tercer model plantejat per T. Marot en l'article anteriorment esmentat, està massa allunyat cronològicament com per a poder establir-ne cap mena de comparació.

S'observa, d'altra banda, una certa similitud amb el conjunt de monedes trobades en els paviments datats de la primera meitat del segle V dC de la *Porta Decumana* de *Barcino* (MAROT 1994), on hi ha, com al *cardo maximus* d'Iluro, els nominals AE2, AE3 i AE4 i hi predominen també les monedes encunyades entre 335-361.

Un altre conjunt de monedes que podríem considerar de cronologia semblant seria el trobat a l'abocador del segle V dC en el fòrum provincial de



*Tarraco* (TED'A 1989). En aquest cas, tanmateix hi ha un predomini molt important del nominal AE2 i de les seques orientals; d'altra banda, el gruix de les monedes foren encunyades entre 378-395 dC.

En altres cinc excavacions, de les deu que són objecte de l'estudi del qual aquest annex forma part, també han aparegut monedes en estrats amb aquesta mateixa cronologia, si bé les troballes han estat molt menys nombroses i per tant no aporten gairebé res de nou al que portem assenyalat.

D'aquestes cinc excavacions, n'hi ha dues que no aporten res per l'extrema migradesa de les troballes; ens referim a les excavacions fetes al Carrer Sant Cristòfor núm. 10 (bar «Oliveras») (sols hi aparegueren dues monedes, una de les quals indeterminada) i al Carrer d'En Pujol núm. 51 (sols hi aparegueren dues monedes, una del període 330-348 dC i l'altra del 348-363 dC).

Les altres tres excavacions que han aportat monedes en estrats datables en la mateixa època han estat les fetes al Carrer d'En Pujol núm. 43-45 (catorze monedes), al Carrer d'En Pujol l'any 1987 amb ocasió de la repavimentació del carrer (onze monedes) i al Carreró núm. 43-45 (divuit monedes).

De les monedes trobades en aquestes tres excavacions, potser convé destacar la relativa importància dels antoninians; alguns d'aquests foren retallats per a adequar-los als nominals en circulació, especialment pel cas de l'excavació feta al Carreró on és a més l'espècie monetària més abundant.

Destaca també el fet que entre les monedes del segle IV dC d'aquestes tres excavacions siguin majoria les monedes encunyades en el període comprès entre 330-348 dC en les dues excavacions fetes al Carrer d'En Pujol, mentre que en la feta al Carreró hi ha un perfecte equilibri entre les monedes encunyades entre 330-348 dC, entre 348-363 dC i entre 363-408 dC (tres monedes per a cada període). També cal destacar que en l'excavació feta al Carrer d'En Pujol l'any 1987 va aparèixer una moneda partida, la 7/8.

En aquestes sis excavacions també ha estat possible de detectar algunes imitacions. Es tracta de les següents monedes:

- Carrer d'En Pujol núm. 51: núm. 2/2, imitació del revers *Fel Temp Reparatio*.
- Carrer d'En Pujol núm. 43-45: núm. 11/30, imitació

del revers *Fel Temp Reparatio*.

- Carrer d'En Pujol (any 1987): núm. 8/9, imitació del revers *Fel Temp Reparatio*.
- El Carreró núm. 43-45: 9/15/60216/mcm 2915, imitació del revers *Gloria Exercitus* (1 estendard), i 11/49/60226 i 12/18/60219/MCM 2918, imitació del revers *Fel Temp Reparatio*.

Considerades globalment totes les monedes de totes les excavacions, els resultats no difereixen gaire dels apuntats en parlar només de les monedes de «Can Puig/Can Fullerachs»: en destacaríem el volum d'antoninians en circulació, i el fet que de les seques gal·les sobresurti la d'*Arelate* amb tretze exemplars.

Per últim, voldríem destacar una sèrie d'aspectes interessants d'algunes de les monedes que hem estudiat en aquest apartat. De les aparegudes a «Can Puig/Can Fullerachs», la moneda núm. 47/106, la llegenda d'anvers de la qual seria una variant de la descrita al RIC; la moneda núm. 60/43 que presenta un motiu semblant a una palma inclinada que seria inèdit; i la moneda 111/53, la marca de seca de la qual seria també inèdita. De l'excavació feta al Carreró núm. 43-45, la moneda núm. 8/48/60153, la marca de seca de la qual també seria inèdita.

## Inventari

### Monedes de la UE 2003 de «Can Puig/Can Fullerachs»

(En negreta i entre parèntesi el nominal pel qual devien de circular les monedes del segle IV dC en el segle V dC)

#### Període anterior a August

1/134 - *Bilbilis?*  
 P.: 2'63 gr Diàm.: 23'20 mm E.: 8'00 h ?  
 ANVERS: cap baronívol vers la dreta?  
 REVERS: genet vers la dreta; a l'exerg sembla haver-hi la lletra ibèrica *I*, inici de la llegenda (*Bilbilis?*).  
 NOMINAL: as.  
 CRONOLOGIA: 98/94-80/72 aC

2/152 - *Ebusus*.  
 P.: 1'89 gr Diàm.: 15'90 mm E.: 6'00 h  
 ANVERS: déu Bes.  
 REVERS: brau vers l'esquerra.  
 NOMINAL: unitat.  
 CRONOLOGIA: 214-150 aC  
 Campo XII.

3/137 - *Ikalkusken?*  
 P.: 2'34 gr Diàm.: ? mm E.: ? h  
 ANVERS: gastat.  
 REVERS: part davantera inferior d'un cavall vers l'esquerra.  
 NOMINAL: as.  
 CRONOLOGIA: aprox. 140-125 aC

## 4/136 - Kese

P.: 2'62 gr Diàm.: ? mm E.: 10'00 h ?

ANVERS: restes de cap baronívol vers la dreta; al darrera restes de símbol.

REVERS: part posterior inferior de cavall vers la dreta; a l'exerg semblen veure-s'hi restes de la llegenda ibèrica &lt;[S] &gt;

NOMINAL: as.

CRONOLOGIA: primer quart del segle II aC

## 5/157 - Massalia.

P.: 1'06 gr Diàm.: 10'95 mm E.: ? h

ANVERS: gastat.

REVERS: brau a la dreta; al dessorre semblen veure-s'hi restes de llegenda.

NOMINAL: quart.

CRONOLOGIA: fi segle II aC/mitjans I aC

Període August-230/240 dC

## 6/135 - Nemausus.

P.: 4'85 gr Diàm.: 24'70 mm E.: ? h

ANVERS: IMP [DIVI F]. Cap d'Agripa vers l'esquerra i cap d'August vers la dreta.

REVERS: gastat.

NOMINAL: as.

CRONOLOGIA: 20 aC/14 dC

RIC I, pàgs. 51-52, núm. 154-161.

## 7/170 - Tarraco.

P.: 8'50 gr Diàm.: 23'80 mm E.: ? h

ANVERS: [TI CAES AVG] PONT MA[X TRIB POT]. Cap de Tiberi, llorejat, vers la dreta.

REVERS: [DRVS]VS CA[ES TRIB POT IVL AVGVSTA]. Caps afrontats de Livia i Drus.

NOMINAL: as.

CRONOLOGIA: 22-23 dC

Vives CLXXI-8.

## 8/143 - Roma.

P.: 11'60 gr Diàm.: 25'25 mm E.: 12'00 h

ANVERS: [DI]VA-FAVSTIN[A]. Bust de Faustina vers la dreta.

REVERS: figura femenina dempeus, vers l'esquerra, amb un ceptre llarg i una flor; al camp lletres [S] C.

NOMINAL: as.

CRONOLOGIA: 141 dC

RIC III, pàg. 167, núm. 1165.

Període 230/240-300 dC

## 1.- Seca indeterminada

## 9/73 - ?

P.: 1'82 gr Diàm.: 18'85 mm E.: 6'30 h ?

ANVERS: [... GALI]ENV[S A]VG]. Cap ? de Gal.liè, radiat, vers la dreta.

REVERS: [... ]G. Semblen veure-s'hi restes d'una figura femenina dempeus.

NOMINAL: antoninià.

CRONOLOGIA: 260-268 dC

## 10/173 - ?

P.: 3'09 gr Diàm.: 17'85 mm E.: 1'30 h

ANVERS: bust radiat, de Tètic?, vers la dreta.

REVERS: figura dempeus.

NOMINAL: antoninià.

CRONOLOGIA: 270-273 dC

## 2.- Indeterminades

## 11/139 - ?

P.: 1'96 gr Diàm.: 18'55 mm E.: 7'00 h

ANVERS: restes de bust vers la dreta.

REVERS: [AEQ]VI[TAS AVG]. *Aequitas* dempeus, vers l'esquerra, amb un corn de l'abundància i unes balances.

NOMINAL: antoninià.

## 12/141 - Roma?

P.: 1'30 gr Diàm.: 15'50 mm E.: 6'00 h

ANVERS: bust radiat vers la dreta.

REVERS: *Fides* dempeus, vers l'esquerra, amb dos estendards i un objecte no definible; al camp hi ha la lletra  $\Gamma$ .

NOMINAL: antoninià.

## 13/142 - ?

P.: 1'64 gr Diàm.: 15'10 mm E.: ? h

ANVERS: gastat.

REVERS: [... A]VGVSTI. Restes no definibles.

NOMINAL: antoninià.

## 3.- Monedes de consagració de Claudi II

## 14/32 - ?

P.: 1'69 gr Diàm.: 16'75 mm E.: 6'30 h

ANVERS: [DIVO C]LAVDIO. Cap de Claudi II, radiat, vers la dreta.

REVERS: [CON]SECRATIO. Altar.

NOMINAL: antoninià.

CRONOLOGIA: posterior a 270 dC

RIC V-1, pàgs. 233-234, núm. 261-262.

## 15/33 - ?

P.: 2'45 gr Diàm.: 19'45 mm E.: ? h

ANVERS: gastat.

REVERS: [CONS]ECCR[ATIO]. Altar encès.

NOMINAL: antoninià.

CRONOLOGIA: posterior a 270 dC

RIC V.1, pàgs. 233-234, núm. 261-262.

## 16/164 - ?

P.: 2'24 gr Diàm.: 16'80 mm E.: 11'00 h

ANVERS: [DIVO CLAV]DIO. Bust de Claudi II, radiat, vers la dreta.

REVERS: [CONSE]CRATIO. Altar encès.

NOMINAL: antoninià.

CRONOLOGIA: posterior a 270 dC

RIC V.1, pàgs. 233-234, núm. 261-162.

## 17/172 - ?

P.: 1'37 gr Diàm.: 16'65 mm E.: 6'00 h

ANVERS: [DIVO CL]AVDIO. Cap de Claudi II, radiat, vers la dreta.

REVERS: [CON]SECRATIO. Àguila esplaiada.

NOMINAL: antoninià.

CRONOLOGIA: posterior a 270 dC

RIC V.1, pàg. 234, núm. 266.

Període 300-330 dC

## 18/133 - ?

P.: 3'22 gr Diàm.: 18'45 mm E.: ? h

ANVERS: molt gastat, sembla veure-s'hi un bust vers l'esquerra.

REVERS: molt gastat, s'hi veuen dues Victòries afrontades que suporten alguna cosa; sembla tractar-se del revers *Victoriae Laetae Princ Perp.*NOMINAL: *nummus* (AE3).

CRONOLOGIA: 318-319 dC

19/116 - Arelate o Heraclea.

P.: 1'86 gr Diàm.: 18'15 mm E.: 6'00 h

ANVERS: C[RI]SPVS-N[OB] CAES. Bust de Crisp, vestit, cuirassat i amb corona de llorer, vers l'esquerra.

REVERS: P[ROVIDEN-TIAE] CAE[SS]. Porta de camp amb dues torretes, sense batents; hi ha una estrella al dessorre.

NOMINAL: *nummus* (AE3).

CRONOLOGIA: 324-326 dC

RIC VII, pàg. 263, núm. 269 o 271, pàg. 265 núm. 287-288, o pàg. 551, núm. 74.

## Període 330-348 dC

## 1.- Antioquia

20/61

P.: 1'27 gr Diàm.: 15'65 mm E.: 12'00 h

ANVERS: bust de Constantí I, vestit, cuirassat i amb vel, vers la dreta; hi ha restes il·legibles de la llegenda.

REVERS: [V]N MR. Emperador dempeus, vers la dreta, amb vel, amb la mà dreta aixecada; a l'exerg SMAN[A].

NOMINAL: *nummus* (AE3).

CRONOLOGIA: 347-348 dC

RIC VIII, pàg. 521, núm. 112.

## 2.- Arelate

21/60

P.: 1'77 gr Diàm.: 15'95 mm E.: 6'00 h

ANVERS: IMP CONS-[TANS AVG]. Bust de Constant, vestit, cuirassat, llorejat i amb diadema de rosetes, vers la dreta.

REVERS: dos soldats dempeus, amb casc, escut i llança, de front, mirant-se, entre ambdós un estendard; en l'estendard O i a l'exerg [P]CON[ST].

NOMINAL: *nummus* (AE3).

CRONOLOGIA: 337-340 dC

RIC VIII, pàg. 205, núm. 6.

22/109

P.: 1'62 gr Diàm.: 15'10 mm E.: 6'00 h

ANVERS: CONSTANS-[PF] AVG. Bust de Constant, vestit, cuirassat i amb diadema de rosetes, vers la dreta.

REVERS: GLORI-A EXER-CITVS. Dos soldats dempeus, amb casc, escut i llança, de front, mirant-se, entre ambdós un estendard; en l'estendard G i a l'exerg SARL.

NOMINAL: *nummus* (AE3).

CRONOLOGIA: 340 dC

RIC VIII, pàg. 206, núm. 57.

23/65

P.: 0'52 gr Diàm.: 12'80 mm E.: 1'00 h

ANVERS: bust, diademat i llorejat, vers la dreta.

REVERS: [GLOR]-IA EXE[RC-ITVS]. Dos soldats dempeus, amb casc, escut i llança, de front, mirant-se, entre ambdós un estendard; en l'estendard hi ha la marca .NOMINAL: *nummus* (AE4).

CRONOLOGIA: 337-340 dC

RIC VIII, pàg. 205, núm. 10-14.

24/89 (Foto núm. 1)

P.: 0'41 gr Diàm.: 12'95 mm E.: 6'00 h

ANVERS: bust vers la dreta.

REVERS: dos soldats dempeus, amb casc, escut i llança, de front, mirant-se, entre ambdós un estendard. en l'estendard sembla haver-hi una N; a l'exerg restes il·legibles.

NOMINAL: *nummus* (AE4 partit).

CRONOLOGIA: 337-340 dC

## 3.- Constantinopolis

25/168 (Foto núm. 2)

P.: 1'27 gr Diàm.: 15'90 mm E.: 1'00 h

ANVERS: DN CONSTA-NS PF AVG. Cap de Constant, amb diadema de rosetes, vers la dreta.

REVERS: GLOR-IA EXERC-ITVS. Dos soldats dempeus, amb casc, escut i llança, mirant-se, entre ambdós un estendard; a l'exerg CONS (lletres una mica degenerades).

NOMINAL: *nummus* (AE3).

CRONOLOGIA: 337-339 dC

RIC VIII, pàg. 449, núm. 29.

## 4.- Heraclea

26/34 (Foto núm. 3)

P.: 1'65 gr Diàm.: 14'40 mm E.: 12'00 h

ANVERS: [CONST]-ANS AVG. Bust de Constant, vestit, cuirassat, amb diadema de rosetes i llorejat, vers l'esquerra.

REVERS: GLOR-IA EXERC-[ITVS]. Dos soldats dempeus, amb casc, escut i llança, mirant-se, entre ambdós hi ha un estendard; a l'exerg sembla llegir-s'hi SMHA.

NOMINAL: *nummus* (AE3).

CRONOLOGIA: 337-340 dC

RIC VIII, pàg. 431, núm. 27.

## 5.- Lugdunum

27/57

P.: 1'17 gr Diàm.: 15'90 mm E.: 12'00 h

ANVERS: CONS[TANTINVS IVN NOB C]. Bust de Constantí II, vestit, cuirassat i amb corona de llorer, vers la dreta.

REVERS: [GLORIA EXERC]ITVS. Dos soldats dempeus, amb casc, escut i llança, mirant-se, entre ambdós hi ha un estendard; a l'exerg sembla llegir-s'hi PLG.

NOMINAL: *nummus* (AE3).

CRONOLOGIA: 335 dC

RIC VII, pàg. 140, núm. 271.

28/46

P.: 1'20 gr Diàm.: 15'05 mm E.: 12'00 h

ANVERS: CONSTAN-[S PF AV]G. Bust de Constant, vestit, cuirassat i diademat, vers la dreta.

REVERS: [VICTORIA]E DD AVGG Q[N]. Dues Victòries dempeus, mirant-se, cadascuna amb una corona de llorer; al camp monograma P-h

NOMINAL: *nummus* (AE3).

CRONOLOGIA: 347-348 dC

RIC VIII, pàg. 181, núm. 58.

29/54

P.: 1'16 gr Diàm.: 14'80 mm E.: 12'00 h

ANVERS: [CONSTANTI-VS] PF AVG. Bust de Constanci II, llorejat, vers la dreta.

REVERS: VICT[ORIAE DD AVGGQ NN]. Dues Victòries dempeus, mirant-se, cadascuna amb una corona de llorer; entre les Victòries sembla haver-hi una palma; a l'exerg sembla llegir-s'hi PLG.

NOMINAL: *nummus* (AE3).

CRONOLOGIA: 347-348 dC

RIC VIII, pàg. 181, núm. 65.

30/91

P.: 1'52 gr Diàm.: 15'40 mm E.: 6'00 h

ANVERS: CONS[TANTI-VS P]F AVG. Bust de Constanci II, vestit, cuirassat i amb corona de llorer, vers la dreta.

REVERS: [VICTO]RIAE DD AVGGQ N[N]. Dues Victòries dempeus, mirant-se, cadascuna amb una corona de llorer; entre ambdues hi

ha les lletres S [T], una al dessorre de l'altra.

NOMINAL: *nummus* (AE3).

CRONOLOGIA: 347-348 dC

RIC VIII, pàg. 180, núm. 45.

31/96

P.: 0'97 gr Diàm.: 16'00 mm E.: 6'00 h

ANVERS: [CO]NST[ANTI-V]S PF [A]VG. Bust de Constandi II, vestit, cuirassat i amb corona de llorer, vers la dreta.

REVERS: [VICTOR]IAE DD [AV]GGQ NN. Dues Victòries dempeus, mirant-se, cadascuna amb una corona de llorer, i entre ambdues, una palma.

NOMINAL: *nummus* (AE3).

CRONOLOGIA: 347-348 dC

RIC VIII, pàg. 181, núm. 65.

6.- Roma

32/98 (Foto núm. 4)

P.: 0'58 gr Diàm.: 16'60 mm E.: 6'00 h

ANVERS: FL CONSTAN[S NOB CAES]. Bust de Constant, vestit, cuirassat i amb corona de llorer, vers la dreta.

REVERS: GLOR-[IA EXERC-ITVS]. Dos soldats dempeus, amb casc, escut i llança, entre ambdós, un estendard; a l'exerg R\*[P].

NOMINAL: *nummus* (AE3 partit).

CRONOLOGIA: 336-337 dC

RIC VII, pàg. 344, núm. 394.

33/63

P.: 1'16 gr Diàm.: 18'40 mm E.: 6'00 h

ANVERS: [D]N FL CONSTANS [A]VG. Bust de Constant, vestit, cuirassat, llorejat i amb diadema de perletes, vers la dreta.

REVERS: GLOR-[IA EXERC-IT]VS. Dos soldats dempeus, amb casc, escut i llança, de front, mirant-se, entre ambdós, un estendard; a l'exerg R\*P.

NOMINAL: *nummus* (AE3).

CRONOLOGIA: 337-340 dC

RIC VIII, pàg. 250, núm. 26.

34/31

P.: 1'19 gr Diàm.: 19'95 mm E.: 11'00 h

ANVERS: [DN F]L CO[...] AVG. Bust, llorejat, vers la dreta.

REVERS: [GLO]RI-A E[XER]C-ITV[S]. Dos soldats dempeus, amb casc, escut i llança, mirant-se; entre ambdós, un estendard.

NOMINAL: *nummus* (AE3).

CRONOLOGIA: 337-340 dC

35/38

P.: 0'72 gr Diàm.: 15'95 mm E.: 12'30 h

ANVERS: bust vers la dreta.

REVERS: [GLORIA EXERCITV]S. Dos soldats dempeus, amb casc, escut i llança, entre ambdós, un estendard; a l'exerg R\*P.

NOMINAL: *nummus*.

CRONOLOGIA: 337-340 dC

36/59

P.: 1'06 gr Diàm.: 16'00 mm E.: 6'00 h

ANVERS: DN FL CONS-TANS [AVG]. Bust de Constant, cuirassat i amb corona de llorer i rosetes, vers la dreta.

REVERS: SECVRI-TAS REI P. *Secvritas* dempeus, de front, amb les cames creuades, amb el cap girat vers la dreta, té un ceptre en la mà dreta i recolza el colze esquerre en una columna; a l'exerg R[O].

NOMINAL: *nummus* (AE3).

CRONOLOGIA: 337-340 dC

RIC VIII, pàg. 250, núm. 10.

37/72

P.: 1'25 gr Diàm.: 14'65 mm E.: 6'30 h

ANVERS: [...]G. Bust, llorejat i amb rosetes, vers la dreta.

REVERS: *Secvritas* dempeus, de front, amb el cap vers la dreta, amb les cames creuades, en la mà dreta hi té un ceptre llarg, recolza el colze esquerre en una columna.

NOMINAL: *nummus* (AE3).

CRONOLOGIA: 337-340 dC

38/95 (Foto núm. 5)

P.: 0'74 gr Diàm.: 14'25 mm E.: 5'00 h

ANVERS: [...] AVG. Bust vers la dreta.

REVERS: [SECVRI-T]AS [REI P]. *Secvritas* dempeus, de front, amb les cames creuades, amb el cap girat vers la dreta, té un ceptre en la mà dreta i recolza el colze esquerre en una columna.

NOMINAL: *nummus* (AE3 partit).

CRONOLOGIA: 337-340 dC

RIC VIII, pàg. 250, núm. 9-13.

39/75

P.: 0'89 gr Diàm.: 13'30 mm E.: 6'00 h

ANVERS: bust de Constant, vestit, cuirassat, llorejat i amb diadema de rosetes, vers la dreta.

REVERS: dues Victòries dempeus, mirant-se, cadascuna amb una corona de llorer; entre ambdues semblen haver-hi dues palmes; a l'exerg RP.

NOMINAL: *nummus* (AE4).

CRONOLOGIA: 347-348 dC

RIC VIII, pàg. 254, núm. 95.

40/84

P.: 1'14 gr Diàm.: 15'45 mm E.: 5'30 h

ANVERS: (CO)[...]. Bust de Constant, vestit, cuirassat, llorejat i amb diadema de rosetes, vers la dreta.

REVERS: dues Victòries dempeus, mirant-se, cadascuna amb una corona de llorer; entre ambdues sembla haver-hi dues palmes.

NOMINAL: *nummus* (AE3).

CRONOLOGIA: 347-348 dC

RIC VIII, pàg. 254, núm. 95.

41/100

P.: 1'17 gr Diàm.: 17'15 mm E.: 8'30 h

ANVERS: bust de Constant vers la dreta.

REVERS: [VICT]ORIAE [DD AVGGQ NN]. Dues Victòries dempeus, mirant-se, cadascuna amb una corona de llorer, entre ambdues sembla que hi hagi dues palmes.

NOMINAL: *nummus*.

CRONOLOGIA: 347-348 dC

42/70

P.: 1'92 gr Diàm.: 16'05 mm E.: 6'00 h

ANVERS: CON[...]. Bust, vestit, cuirassat, llorejat i amb diadema de perletes, vers la dreta.

REVERS: [VICTORIAE A]VG[GQ NN]. Dues Victòries dempeus, mirant-se, cadascuna amb una corona de llorer; a l'exerg R[O].

NOMINAL: *nummus* (AE3).

CRONOLOGIA: 347-348 dC

RIC VIII, pàg. 253, núm. 82-84.

43/97

P.: 0'83 gr Diàm.: 17'60 mm E.: 11'00 h

ANVERS: [...] PF AVG. Bust vers la dreta.

REVERS: [VICT]ORI[AE DD AVGGQ NN]. Dues Victòries dempeus, mirant-se, cadascuna amb una corona de llorer; a l'exerg sembla llegir-s'hi la llegenda R[...].

NOMINAL: *nummus* (AE3).

CRONOLOGIA: 347-348 dC

44/115

P.: 0'38 gr Diàm.: 12'20 mm E.: 6'00 h

ANVERS: restes de bust, amb corona de llorer?, vers la dreta.

REVERS: dues Victòries dempeus, mirant-se, cadascuna amb una corona de llorer, i entre ambdues, una palma.

NOMINAL: *nummus*.

CRONOLOGIA: 347-348 dC

45/126

P.: 1'31 gr Diàm.: 14'40 mm E.: 6'00 h

ANVERS: restes de bust vers la dreta.

REVERS: Dues Victòries dempeus, mirant-se, cadascuna amb una corona de llorer, entre ambdues sembla haver-hi una palma.

NOMINAL: *nummus* (AE3 partit).

CRONOLOGIA: 347-348 dC

7.- *Siscia*

46/45

P.: 1'66 gr Diàm.: 16'30 mm E.: 12'00 h

ANVERS: bust, potser de Constant, vestit, cuirassat i amb diadema de rosetes, vers la dreta; restes il·legibles de la llegenda.

REVERS: [VICTORIAE DD AVGG Q NN. Dues Victòries dempeus, mirant-se, cadascuna amb una corona de llorer; al camp N i a l'exerg hi ha restes il·legibles de la marca.

NOMINAL: *nummus* (AE3).

CRONOLOGIA: 347-348 dC

RIC VIII, pàg. 363, núm. 189;

8.- *Augusta Treverorum*

47/106 (Foto núm. 6)

P.: 1'21 gr Diàm.: 14'95 mm E.: 7'30 h

ANVERS: CONSTANTI-NVS IVN NOB C. Bust de Constantí II, cuirassat i amb corona de llorer, vers la dreta.

REVERS: GLOR-IA EXERC-[ITV]S. Dos soldats dempeus, amb casc, escut i llança, de front, mirant-se, entre ambdós dos estendards; a l'exerg TRP- o TR-P.

NOMINAL: *nummus* (AE3).

CRONOLOGIA: 330-333 dC

RIC VII, pàg. 215 núm. 527 o pàg. 216 núm. 539.

48/105 (Foto núm. 7)

P.: 0'77 gr Diàm.: 12'60 mm E.: 6'00 h

ANVERS: CONS[... ]S P(F) (A)[VG]. Bust, de Constantí II?, vestit, cuirassat i amb corona de llorer, vers la dreta.

REVERS: GLOR-IA EXE[RC-ITVS] (llegenda degenerada). Dos soldats amb casc, escut i llança, entre ambdós dues ensenyes militars; entre les ensenyes militars hi ha un punt; a l'exerg TRS.

NOMINAL: *nummus* (AE4).

CRONOLOGIA: 330-335 dC

49/85

P.: 1'54 gr Diàm.: 16'75 mm E.: 6'00 h

ANVERS: [FL IVL C]ONSTANTIVS AVG. Bust de Constantí II, vestit, cuirassat i amb corona de llorer, vers la dreta.

REVERS: [GLORI]-A EXER-[CIT]VS. Dos soldats dempeus, amb casc, escut i llança, de front, mirant-se, entre ambdós, un estendard; a l'exerg [-]TRP[-].

NOMINAL: *nummus* (AE3).

CRONOLOGIA: 337-340 dC

RIC VIII, pàg. 144, núm. 93-94.

50/67 (Foto núm. 8)

P.: 1'29 gr Diàm.: 13'80 mm E.: 10'00 h

ANVERS: (CON)[... ](S PF) AVG. Bust vers la dreta.

REVERS: Dues Victòries dempeus, mirant-se, cadascuna amb una corona de llorer; entre ambdues, hi ha un símbol no definible; a l'exerg

[... ]TRP[-].

NOMINAL: *nummus* (AE4).

CRONOLOGIA: 347-348 dC

## 9.- Seques occidentals indeterminades

51/77 - *Arelate, Lugdunum, Aquileia o Siscia*.

P.: 1'19 gr Diàm.: 16'50 mm E.: 12'00 h

ANVERS: [... ]A[... ] AVG. Bust llorejat vers la dreta.

REVERS: [GLORIA EX]ER[CITVS]. Dos soldats dempeus, amb casc, escut i llança, de front, mirant-se, entre ambdós un estendard; en l'estendard hi ha el símbol  $\Phi$ .NOMINAL: *nummus* (AE3).CRONOLOGIA: Si és d'*Arelate* és de Constantí I, de 336 dC; si és de *Lugdunum* és de Constantí II/Constantí II/Constant, de 337-338 dC; si és d'*Aquileia* és de Constantí II/Constant, de 340 dC; i si és de *Siscia* és de Constantí II/Constantí II/Constant, de 339-340 dC RIC VII, pàg. 276, núm. 394; RIC VIII, pàg. 178, núm. 4-11; RIC VIII, pàg. 317, núm. 33-34; o RIC VIII, pàg. 355, núm. 85-104; respectivament.52/78 - *Augusta Treverorum o Arelate*.

P.: 1'21 gr Diàm.: 16'20 mm E.: 6'00 h

ANVERS: CONSTAN[TI]-VS PF AVG. Bust de Constantí II, vestit, cuirassat i amb diadema de rosetes, vers la dreta.

REVERS: GLORI-A EXER-CITVS. Dos soldats dempeus, amb casc, escut i llança, de front, mirant-se, entre ambdós un estendard; en l'estendard G.

NOMINAL: *nummus* (AE3).

CRONOLOGIA: 340 dC

53/50 - *Aquileia o Roma*.

P.: 0'48 gr Diàm.: 15'20 mm E.: 12'00 h

ANVERS: restes de bust, diademat, vers la dreta.

REVERS: [VICTOR]IAE DD [AVGG Q NN]. Dues Victòries dempeus, mirant-se, cadascuna amb una corona de llorer; entre elles sembla haver-hi una corona de llorer.

NOMINAL: *nummus*.

CRONOLOGIA: 347-348 dC

54/36 - ?

P.: 1'27 gr Diàm.: 13'65 mm E.: 6'00 h

ANVERS: CONSTAN[TIVS ...]. Bust de Constant, vestit, llorejat i amb rosetes, vers la dreta.

REVERS: VICTORIAE D[ ]D AVGG Q NN]. Dues Victòries dempeus, mirant-se, cadascuna amb una corona de llorer.

NOMINAL: *nummus* (AE4).

CRONOLOGIA: 347-348 dC

55/41 - ?

P.: 1'18 gr Diàm.: 15'95 mm E.: 6'00 h

ANVERS: [...]-PF AVG. Bust de Constant, diademat, vers la dreta.

REVERS: [VICTOR]IAE DD AVGG Q NN. Dues Victòries dempeus, mirant-se, cadascuna amb una corona de llorer; al camp, palma.

NOMINAL: *nummus* (AE3).

CRONOLOGIA: 347-348 dC

56/101 - ?

P.: 0'65 gr Diàm.: 13'75 mm E.: 12'00 h

ANVERS: [... ]CONSTAN]-S PF AVG. Bust de Constant vers la dreta.

REVERS: [VIC]TORIAE DD [AVGG Q NN]. Dues Victòries dempeus, mirant-se, cadascuna amb una corona de llorer.

NOMINAL: *nummus* (AE4).

CRONOLOGIA: 347-348 dC

57/175 - ?

P.: 0'86 gr Diàm.: 13'85 mm E.: 6'00 h

ANVERS: CONSTAN]-[S PF AVG]. Bust de Constant, diademat, vers

la dreta.

REVERS: [VIC]TORIAE DD A[V]G[G]Q [NN]. Dues Victòries dempeus, mirant-se, cadascuna amb una corona de llorer.

NOMINAL: *nummus* (AE4).

CRONOLOGIA: 347-348 dC

58/66 - ?

P.: 1'41 gr Diàm.: 15'40 mm E.: 6'00 h

ANVERS: [... CONSTANTI]VS PF [AVG]. Bust de Constanci II, llorejat, vers la dreta.

REVERS: [VICTORIAE DD AV]GGQ NN. Dues Victòries dempeus, mirant-se, cadascuna amb una corona de llorer.

NOMINAL: *nummus* (AE3).

CRONOLOGIA: 347-348 dC

59/35 - ?

P.: 1'79 gr Diàm.: 13'20 mm E.: ? h

ANVERS: restes de bust vers la dreta.

REVERS: dues Victòries dempeus, mirant-se, cadascuna amb una corona de llorer; es conserva alguna resta il·legible de la llegenda.

NOMINAL: *nummus* (AE4).

CRONOLOGIA: 347-348 dC

60/43 - ? (Foto núm. 9)

P.: 0'56 gr Diàm.: 13'05 mm E.: 12'00 h

ANVERS: bust, diademat?, vers la dreta.

REVERS: dues Victòries dempeus, mirant-se, cadascuna amb una corona de llorer; entre ambdues hi ha una palma inclinada.

NOMINAL: *nummus*.

CRONOLOGIA: 347-348 dC

61/47 - ?

P.: 0'86 gr Diàm.: 13'50 mm E.: 12'00 h

ANVERS: [...]NST[...]. Bust, diademat, vers la dreta.

REVERS: dues Victòries dempeus, mirant-se, cadascuna amb una corona de llorer.

NOMINAL: *nummus*.

CRONOLOGIA: 347-348 dC

62/52 - ?

P.: 1'91 gr Diàm.: 16'00 mm E.: 12'00 h

ANVERS: CON[...]. Bust, diademat, vers la dreta.

REVERS: [VICTORIAE DD AV]GGQ [NN]. Dues Victòries dempeus, mirant-se, cadascuna amb una corona de llorer.

NOMINAL: *nummus* (AE3).

CRONOLOGIA: 347-348 dC

63/71 - ?

P.: 1'27 gr Diàm.: 16'15 mm E.: 6'00 h

ANVERS: restes de bust vers la dreta.

REVERS: [VICTORIAE DD AV]GGQ NN. Dues Victòries dempeus, mirant-se, cadascuna amb una corona de llorer.

NOMINAL: *nummus* (AE3).

CRONOLOGIA: 347-348 dC

64/80 - ?

P.: 1'19 gr Diàm.: 14'75 mm E.: 12'00 h

ANVERS: bust, diademat?, vers la dreta; es conserven restes il·legibles de la llegenda.

REVERS: dues Victòries dempeus, mirant-se, cadascuna amb una corona de llorer.

NOMINAL: *nummus* (AE3).

CRONOLOGIA: 347-348 dC

65/82 - ?

P.: 0'73 gr Diàm.: 13'85 mm E.: 12'00 h

ANVERS: DN [... ]S AVG. Bust, amb diadema de rosetes, vers la dreta.

REVERS: dues Victòries dempeus (sols se'n veu una), mirant-se, cadascuna amb una corona de llorer.

NOMINAL: *nummus* (AE4).

CRONOLOGIA: 347-348 dC

66/93 - ?

P.: 1'13 gr Diàm.: 14'85 mm E.: 6'00 h

ANVERS: [C]ONST[...]. Restes de bust vers la dreta.

REVERS: [VICTORIAE DD AV]GGQ NN. Dues Victòries dempeus, mirant-se, cadascuna amb una corona de llorer.

NOMINAL: *nummus* AE3 partit).

CRONOLOGIA: 347-348 dC

67/102 - ?

P.: 1'08 gr Diàm.: 14'90 mm E.: 6'00 h

ANVERS: bust vers la dreta; es conserven restes il·legibles de la llegenda.

REVERS: [VICTORIAE DD AV]GGQ NN. Dues Victòries dempeus, mirant-se, cadascuna amb una corona de llorer.

NOMINAL: *nummus* (AE3).

CRONOLOGIA: 347-348 dC

68/111 - ?

P.: 0'34 gr Diàm.: 11'90 mm E.: 12'00 h

ANVERS: restes de bust vers la dreta.

REVERS: dues Victòries dempeus, mirant-se, cadascuna amb una corona de llorer.

NOMINAL: *nummus* (AE4 partit).

CRONOLOGIA: 347-348 dC

69/117 - ?

P.: 0'87 gr Diàm.: 15'75 mm E.: ? h

ANVERS: restes de bust vers la dreta.

REVERS: molt gastat, s'hi veuen però dues Victòries dempeus, mirant-se, cadascuna amb una corona de llorer.

NOMINAL: *nummus* (AE3).

CRONOLOGIA: 347-348 dC

70/151 - ?

P.: 1'56 gr Diàm.: 15'60 mm E.: 7'00 h

ANVERS: [... ]F AVG. Bust, vestit, amb diadema?, vers la dreta.

REVERS: [VICTORIAE] DD [AV]GGQ N[N]. Dues Victòries dempeus, mirant-se, cadascuna amb una corona de llorer.

NOMINAL: *nummus* (AE3).

CRONOLOGIA: 347-348 dC

10.- Seca indeterminada

71/76 - ?

P.: 1'42 gr Diàm.: 15'85 mm E.: 6'30 h

ANVERS: [CONSTANTINOP]OLIS. Bust de *Constantinopolis*, amb casc, vers l'esquerra; al darrera ceptre.

REVERS: Victòria sobre una proa, vers l'esquerra, porta una llança i es recolza en un escut.

NOMINAL: *nummus* (AE3).

CRONOLOGIA: 330-340 dC

72/42 - ?

P.: 0'58 gr Diàm.: 11'45 mm E.: ? h

ANVERS: CONSTAN-TINOPOLIS. Bust de *Constantinopolis*, amb casc, vers l'esquerra.

REVERS: gastat.

NOMINAL: *nummus* (AE4).

CRONOLOGIA: 330-348 dC

73/58 - *Lugdunum*, *Nicomedia*, *Cyzicus*.

P.: 1'29 gr Diàm.: 18'00 mm E.: 12'00 h

ANVERS: CONSTA-[NS ...]. Bust de Constant, diademat, vers la dreta.

REVERS: [GLOR-]IA EXERC-ITVS]. Dos soldats dempeus, amb casc, escut i llança, mirant-se; entre ambdós, un estendard.  
NOMINAL: *nummus*.  
CRONOLOGIA: 337-340 dC

74/56 - ?

P.: 1'47 gr Diàm.: 18'70 mm E.: 12'00 h  
ANVERS: [... CONS]TAN-TIVS N[...]. Bust llorejat de Constanci II vers la dreta.  
REVERS: [GL]OR-IA EXE[RC-ITVS]. Dos soldats dempeus, amb casc, escut i llança, mirant-se; entre ambdós, un estendard.  
NOMINAL: *nummus* (AE3).  
CRONOLOGIA: 335-337 dC

75/64 - ?

P.: 1'11 gr Diàm.: 16'00 mm E.: 12'00 h  
ANVERS: [... CONSTAN]-TIVS [...]. Bust de Constanci II, llorejat, vers la dreta.  
REVERS: [G]LOR-[IA] EXER[C-ITVS]. Dos soldats dempeus, amb casc, escut i llança, de front, mirant-se, entre ambdós un estendard.  
NOMINAL: *nummus* (AE3).  
CRONOLOGIA: 335-340 dC

76/125 - ?

P.: 0'65 gr Diàm.: 14'05 mm E.: 6'00 h ?  
ANVERS: CO[...] AVG. Restes de bust vers la dreta.  
REVERS: restes del revers del tipus *Gloria Exercitus* d'un estendard.  
NOMINAL: *nummus*.  
CRONOLOGIA: 337-340 dC

77/40 - ?

P.: 0'39 gr Diàm.: 9'70 mm E.: 12'00 h  
ANVERS: bust vers la dreta.  
REVERS: GLOR-[IA] EXERCITVS]. Dos soldats dempeus, amb casc, escut i llança, mirant-se, entre ambdós un estendard.  
NOMINAL: *nummus* (AE4).  
CRONOLOGIA: 335-340 dC

78/69 - ? (Foto núm. 10)

P.: 1'07 gr Diàm.: 13'00 mm E.: 1'00 h  
ANVERS: bust, llorejat?, vers la dreta.  
REVERS: [GLORIA] EXER[CITVS]. Dos soldats dempeus, amb casc, escut i llança, mirant-se, entre ambdós un estendard.  
NOMINAL: *nummus* (AE4).  
CRONOLOGIA: 335-340 dC

79/104 - ?

P.: 0'43 gr Diàm.: 11'15 mm E.: 6'00 h  
ANVERS: bust, diademat?, vers la dreta.  
REVERS: [G]LOR-[IA] EXERC-ITVS]. Dos soldats dempeus, amb casc, escut i llança; entre ambdós, un estendard; en l'estendard hi ha un punt i pel dessobre, un altre.  
NOMINAL: *nummus* (AE4).  
CRONOLOGIA: 335-340 dC

80/120 - ?

P.: 0'50 gr Diàm.: 13'40 mm E.: ? h  
ANVERS: gastat.  
REVERS: molt gastat, es veuen restes del revers *Gloria Exercitus* d'un estendard.  
NOMINAL: *nummus*.  
CRONOLOGIA: 335-340 dC

81/167 - ?

P.: 1'25 gr Diàm.: 13'35 mm E.: 6'00 h  
ANVERS: bust llorejat, amb diadema de rosetes, vers la dreta.  
REVERS: dos soldats dempeus, amb casc, escut i llança, mirant-se, entre ambdós un estendard.

NOMINAL: *nummus* (AE4).  
CRONOLOGIA: 335-340 dC

Període 348-363 dC

1.- *Arelate*

82/39

P.: 0'35 gr Diàm.: 11'95 mm E.: 7'00 h  
ANVERS: [DN] CON[STAN-TIVS PF AVG]. Bust de Constanci II, amb diadema de perletes.  
REVERS: FEL [TEMP REPARA]TIO. Soldat vers l'esquerra llancejant un genet caigut; a l'exerg [-]CON.  
NOMINAL: AE3 (AE4).  
CRONOLOGIA: 355-357/8 dC  
Sembla RIC VIII, pàg. 224, núm. 266.

83/48

P.: 0'60 gr Diàm.: 17'50 mm E.: 6'00 h  
ANVERS: restes del bust de Magenci o Decenci vers la dreta.  
REVERS: dues Victòries dempeus, mirant-se, que suporten un escut on hi ha la llegenda [VOT] V MV[L] X en quatre línies.  
NOMINAL: AE3.  
CRONOLOGIA: 351-352 dC

2.- *Constantinopolis*

84/169 (Foto núm. 11)

P.: 0'54 gr Diàm.: 11'65 mm E.: 8'00 h  
ANVERS: [...] AVG. Bust de Constanci II, diademat, vers la dreta.  
REVERS: FEL TEMP [REPARATIO]. Soldat amb casc, vers l'esquerra, amb escut en el braç esquerre, llancejant un genet caigut que duu barba, mira el soldat i estén el braç esquerre; hi ha un escut al terra, a la dreta; al camp hi ha un punt.  
NOMINAL: AE3 (AE4).  
CRONOLOGIA: 351-355 dC  
RIC VIII, pàg. 458, núm. 121.

3.- *Lugdunum*

85/184

P.: 2'24 gr Diàm.: 17'75 mm E.: 12'00 h  
ANVERS: [F]L [C]L IVLIANVS NO[B C]. Bust de Julià, vestit i cuirassat, vers la dreta; al darrera lletra M.  
REVERS: [FEL TEMP-RE]PARATIO. Soldat amb casc vers l'esquerra, porta un escut en el braç esquerre i llanceja un genet caigut que duu un casc punxagut, mira el soldat i estén el braç esquerre; al terra, a la dreta, hi ha un escut; a l'exerg, GP[LG].  
NOMINAL: AE3 (AE3).  
CRONOLOGIA: 355-357/8 dC  
RIC VIII, pàg. 191, núm. 199.

4.- *Nicomedia*

86/174

P.: 1'61 gr Diàm.: 16'65 mm E.: 11'00 h  
ANVERS: DN CONSTAN-[TIVS PF AVG]. Bust de Constanci II, diademat, vers la dreta.  
REVERS: SPES REI-[PVBLICE]. Emperador dempeus, amb casc, vestit militarment, amb un globus i una llança; a l'exerg hi ha SM[N...].  
NOMINAL: AE3 (AE3).  
CRONOLOGIA: 357/8-361 dC  
RIC VIII, pàg. 482, núm. 112.

5.- *Roma*

87/74

P.: 0'61 gr Diàm.: 11'95 mm E.: 12'00 h

ANVERS: DN CON[STANTIN]VS AVG. Bust de Constanci II, diademat?, vers la dreta.

REVERS: [FEL TEMP REPARAT]IO. Soldat amb casc, vers l'esquerra, llanceja un genet caigut; a l'exerg sembla veure-s'hi RP.

NOMINAL: AE3 (AE4).

CRONOLOGIA: 348-357/8 dC

#### 6.- Seques occidentals indeterminades

88/90 - occidental. (Foto núm. 12)

P.: 0'66 gr Diàm.: 11'80 mm E.: 12'00 h

ANVERS: bust vestit vers la dreta; al darrera el cap sembla haver-hi la lletra A o Δ; hi ha restes il·legibles de la llegenda.

REVERS: Soldat amb casc, dempeus, vers l'esquerra, llanceja un genet caigut; hi ha restes il·legibles de la llegenda.

NOMINAL: AE3 (AE4).

CRONOLOGIA: 348-354 dC

#### 7.- Seques indeterminades

89/37 - ?

P.: 1'26 gr Diàm.: 18'40 mm E.: 12'00 h

ANVERS: [...]NS[TAN]-TIVS PF AVG. Bust de Constanci II, diademat, vers la dreta.

REVERS: [FEL] TEMP [R]EPARAT[IO]. Soldat amb casc vers l'esquerra, llanceja un genet caigut del cavall.

NOMINAL: AE3 (AE3).

CRONOLOGIA: 348-357/8 dC

90/86 - ?

P.: 1'19 gr Diàm.: 16'55 mm E.: 7'00 h

ANVERS: DN CONSTAN-[T]IVS PF AVG. Bust de Constanci II, cuirassat i amb corona de llorer, vers la dreta.

REVERS: [FEL] TEMP RE-PAR[ATIO]. Soldat amb casc, vers l'esquerra, llanceja un genet caigut.

NOMINAL: AE3 (AE3).

CRONOLOGIA: 348-357/8 dC

91/118 - ?

P.: 0'41 gr Diàm.: 11'45 mm E.: 12'00 h ?

ANVERS: [...]VS PF A[VG]. Bust de Constanci II vers la dreta.

REVERS: molt gastat, s'hi veu un soldat amb casc, vers l'esquerra, que llanceja un genet caigut; hi ha restes il·legibles de la llegenda.

NOMINAL: AE3 (AE4).

CRONOLOGIA: 348-357/8 dC

92/99 - ? (Foto núm. 13)

P.: 1'16 gr Diàm.: 13'90 mm E.: 5'00 h

ANVERS: DN CON[...]. Bust de Constanci II, diademat?, vers la dreta.

REVERS: Soldat amb casc, vers l'esquerra, llanceja un genet caigut.

NOMINAL: AE3 (AE4).

CRONOLOGIA: 348-357/8 dC

93/108 - ?

P.: 1'10 gr Diàm.: 17'65 mm E.: 6'00 h

ANVERS: [...]TIV[...]. Bust, diademat, vers la dreta.

REVERS: [FEL TEMP RE]PARATIO. Soldat amb casc, vers l'esquerra, llanceja un genet caigut.

NOMINAL: AE3 (AE3).

CRONOLOGIA: 348-357/8 dC

94/114 - ?

P.: 0'45 gr Diàm.: 13'85 mm E.: 6'00 h ?

ANVERS: [...] CA]ES. Restes de bust, vestit, vers la dreta.

REVERS: restes del revers del soldat llancejant un genet caigut.

NOMINAL: AE3 (AE3 partit).

CRONOLOGIA: 351-357/8 dC

95/148 - ? (Foto núm. 14)

P.: 0'84 gr Diàm.: 15'15 mm E.: 11'00 h

ANVERS: [...]VS NOB C[AE]S. Bust vers la dreta.

REVERS: FEL TEMP [REPARATIO]. Soldat amb casc, vers l'esquerra, llanceja un genet caigut.

NOMINAL: AE3 (AE3 partit).

CRONOLOGIA: 351-357/8 dC

96/87 - ? (Foto núm. 15)

P.: 0'33 gr Diàm.: 9'00 mm E.: 6'00 h

ANVERS: bust vers la dreta.

REVERS: [SPES REI-P]VBL[ICE]. Emperador dempeus, amb casc, vestit militarment, vers l'esquerra, aguanta un globus i una llança.

NOMINAL: AE4 (AE4).

CRONOLOGIA: 355-363 dC

97/55 - ?

P.: 0'76 gr Diàm.: 17'45 mm E.: 6'00 h

ANVERS: DN [...]. Bust vers la dreta.

REVERS: Soldat amb casc, vers l'esquerra, llanceja un genet caigut; al camp M.

NOMINAL: AE3.

CRONOLOGIA: 355-357/8 dC

98/129 - ?

P.: 0'19 gr Diàm.: 10'35 mm E.: 6'00 o 12'00 h ?

ANVERS: restes de bust, diademat, vers la dreta.

REVERS: [...] IIIII. Sembla una figura dempeus, de front, amb una llança a la mà esquerra, tipus *Spes Reipublice*?

NOMINAL: AE4.

CRONOLOGIA: 355-363 dC

99/166 - ?

P.: 0'35 gr Diàm.: 10'00 mm E.: 7'30 h

ANVERS: bust nu de Julià vers la dreta.

REVERS: figura femenina dempeus, caminant vers l'esquerra; sembla el revers *Spes Reipublice*.

NOMINAL: AE3 (AE4).

CRONOLOGIA: 357/8-361 dC

100/44 - ?

P.: 0'48 gr Diàm.: 11'50 mm E.: 12'00 h

ANVERS: bust diademat vers la dreta.

REVERS: soldat amb casc, vers l'esquerra, llanceja un genet caigut.

NOMINAL: AE3 (AE4).

CRONOLOGIA: 348-357/8 dC

101/49 - ? (Foto núm. 16)

P.: 0'47 gr Diàm.: 11'20 mm E.: ? h

ANVERS: DN [...]. Bust diademat vers la dreta, sembla apreciar-s'hi una doble encunyació?

REVERS: molt gastat, per les restes que s'hi veuen sembla del tipus F H.

NOMINAL: AE3 (AE4).

CRONOLOGIA: 348-357/8 dC

102/51 - ?

P.: 1'46 gr Diàm.: 13'00 mm E.: 6'00 h

ANVERS: [...]CON[...]. Restes de bust vers la dreta.

REVERS: soldat amb casc, vers l'esquerra, llanceja un genet caigut.

NOMINAL: AE3 (AE4).

CRONOLOGIA: 348-357/8 dC

103/68 - ?

P.: 0'64 gr Diàm.: 12'80 mm E.: ? h

ANVERS: no definible; hi ha restes il·legibles de la llegenda.

REVERS: FEL TEMP [REPARATIO]. Soldat amb casc, vers l'esquerra, llanceja un genet caigut.



NOMINAL: AE3 (AE4).

CRONOLOGIA: 348-357/8 dC

104/83 - ?

P.: 0'25 gr Diàm.: 9'40 mm E.: 6'00 h ?

ANVERS: CON[...]? Bust vers la dreta?

REVERS: per les restes que s'hi veuen sembla correspondre al tipus F H; hi ha restes il·legibles de la llegenda.

NOMINAL: AE3 (AE4).

CRONOLOGIA: 348-357/8 dC

105/88 - ?

P.: 0'40 gr Diàm.: 12'65 mm E.: 5'00 h ?

ANVERS: sembla veure-s'hi un bust vers la dreta.

REVERS: Soldat amb casc, vers l'esquerra, llanceja un genet caigut.

NOMINAL: AE3 (AE4 partit).

CRONOLOGIA: 348-357/8 dC

106/103 - ?

P.: 1'42 gr Diàm.: 14'75 mm E.: 6'00 h

ANVERS: DN CON[...]. Bust, cuirassat i diademat, vers la dreta.

REVERS: [FEL TEMP] REPARA[TIO]. Soldat amb casc, vers l'esquerra, llanceja un genet.

NOMINAL: AE3 (AE3).

CRONOLOGIA: 348-357/8 dC

107/110 - ? (Foto núm. 17)

P.: 0'34 gr Diàm.: 10'90 mm E.: 5'30 h

ANVERS: [...]A[...] o [...]N[...]. Bust vers la dreta.

REVERS: [...]RMN o [...]RMAN o [...]RMIA. Soldat amb casc, vers l'esquerra, llanceja un genet caigut.

NOMINAL: AE3 (AE4).

CRONOLOGIA: 348-357/8 dC

108/112 - ?

P.: 0'38 gr Diàm.: 9'35 mm E.: 9'00 h ?

ANVERS: restes de bust vers la dreta.

REVERS: [FEL TEMP REPA]RAT[IO]. Soldat amb casc, vers l'esquerra, llanceja un genet caigut.

NOMINAL: AE3.

CRONOLOGIA: 348-357/8 dC

109/81 - ?

P.: 0'93 gr Diàm.: 16'85 mm E.: 5'30 h

ANVERS: bust, de Magenci o Decenci, vers la dreta; al darrera A.

REVERS: [V]ICT-ORIA-E DD [AVG]. Dues Victòries dempeus, mirant-se, entre ambdues suporten una corona de llorer on hi ha inscrita la llegenda VS MVL X o VR MVL X en tres línies.

NOMINAL: AE3 (AE3).

CRONOLOGIA: 351-352 dC

110/119 - ?

P.: 0'59 gr Diàm.: 12'15 mm E.: ? h

ANVERS: gastat.

REVERS: figura dempeus, amb llança i globus; sembla del tipus *Spes Reipublice*.

NOMINAL: AE3.

CRONOLOGIA: 355-361 dC

#### Període 364-408 dC

##### 1.- Antioquia

111/53 (Foto núm. 18)

P.: 2'67 gr Diàm.: 20'05 mm E.: 5'00 h

ANVERS: DN HON[ORI]-VS PF [A]VG. Bust d'Honori, diademat, vers la dreta.

REVERS: VI[RTVS EXERCIT]I. Emperador dempeus, de front, amb el cap girat vers la dreta, amb llança a la mà dreta i recolzant-se amb l'esquerra en un escut, i Victòria, vers l'esquerra, que el corona amb llorer i té una palma en la mà esquerra; a l'exerg, AN[T]I'.

NOMINAL: AE3 (AE3).

CRONOLOGIA: 395-408 dC

##### 2.- Arelate

112/30 (Foto núm. 19)

P.: 5'24 gr Diàm.: 23'45 mm E.: 2'40 h

ANVERS: DN GRATIA-NVS PF AVG. Bust de Gracià, vestit, cuirassat i amb diadema de perles, vers la dreta.

REVERS: REPARATIO-[RE]IPVB. Emperador dempeus, de front, amb el cap girat vers l'esquerra, amb la mà dreta aixeca una dona agenollada torrejada i amb la mà esquerra suporta una Victòria sobre un globus; a l'exerg, TCON.

NOMINAL: AE2 (AE2).

CRONOLOGIA: 378-383 dC

RIC IX, pàg. 67 núm. 20(a).

##### 3.- Constantinopolis

113/171 (Foto núm. 20)

P.: 5'94 gr Diàm.: 22'55 mm E.: 12'00 h

ANVERS: DN THEODO-SIVS PF AVG. Bust de Teodosi I, vestit, cuirassat i amb diadema de perles, vers la dreta.

REVERS: GLORIA-ROMANORVM. Emperador dempeus, de front, amb el cap vers la dreta, té un estendard i un globus; a l'exerg, CONSB.

NOMINAL: AE2 (AE2).

CRONOLOGIA: 392-395 dC

RIC IX, pàg. 235, núm. 88a2.

##### 4.- Cyzicus

114/62 (Foto núm. 21)

P.: 1'02 gr Diàm.: 13'75 mm E.: 1'00 h

ANVERS: DN THEO[DO-SI]VS PF AVG. Bust de Teodosi I, vestit, cuirassat i amb diadema de perles, vers la dreta.

REVERS: SALVS REI-PVBLICAE. Victòria caminant vers l'esquerra, amb la mà dreta suporta un trofeu que porta en l'espatlla i amb l'esquerra arrossega un captiu; al camp símbol  $\ddagger$ ; a l'exerg, SMK I'.

NOMINAL: AE4 (AE4).

CRONOLOGIA: 388-395 dC

RIC IX, pàg. 246, núm. 26b-3.

##### 5.- Roma

115/113

P.: 0'48 gr Diàm.: 10'35 mm E.: 6'00 h

ANVERS: [...]A[...]. Bust vers la dreta.

REVERS: Emperador dempeus, de front, amb el cap girat vers la dreta, aguantant un globus a la mà esquerra i duu un estendard amb la dreta; sembla el tipus *Urbs Roma Felix*.

NOMINAL: AE3 (AE4).

CRONOLOGIA: 394-395 dC

RIC IX, pàg. 135-136, núm. 67-68.

##### 6.- Tesalònica

116/92

P.: 1'43 gr Diàm.: 14'40 mm E.: 1'00 h

ANVERS: [DN VALEN]TINIANVS [PF AVG]. Bust de Valentinià II, vestit, cuirassat i amb diadema de perles, vers la dreta.

REVERS: dues Victòries dempeus, afrontades, cadascuna amb una corona de llorer; entre ambdues hi ha un punt; és del tipus *Victoria*

## Avg.

NOMINAL: AE4 (AE3).  
CRONOLOGIA: 384-388 dC  
RIC IX, pàg. 187, núm. 63a.

## 7.- Seques orientals

117/107 - Heraclea o Nicomèdia. (Foto núm. 22)  
P.: 5'44 gr Diàm.: 21'40 mm E.: 6'30 h  
ANVERS: DN HONORIVS P[F] AVG. Bust d'Honorí, vestit, cuirassat i amb diadema de perles, vers la dreta.  
REVERS: emperador dempeus, de front, amb el cap girat vers la dreta, aguanta un globus amb la mà esquerra i duu un estendard en la dreta; hi ha restes il·legibles de la llegenda; és del tipus *Gloria Romanorum*; a l'exerg sembla llegir-se SMNA o SMHA.  
NOMINAL: AE2 (AE2).  
CRONOLOGIA: 393-395 dC  
RIC IX, pàg. 263 núm. 46c

## 8.- Seques indeterminades

118/79 - ?  
P.: 1'08 gr Diàm.: 14'15 mm E.: 11'00 h  
ANVERS: [...] AVG. Bust, diademat?, vers la dreta.  
REVERS: [S]ALV[S] REI[-PVB]LICAE]. Victòria caminant vers l'esquerra, amb la mà dreta suporta un trofeu que porta en l'espatlla i amb l'esquerra arrossega un captiu; al camp símbol  $\text{P}$ .  
NOMINAL: AE4.  
CRONOLOGIA: 388-404 dC

Indeterminades del segle IV dC

119/94 - ?  
P.: 0'31 gr Diàm.: 9'95 mm E.: 12'00 h  
ANVERS: bust, llorejat, vers la dreta.  
REVERS: personatge dempeus, amb llança; s'hi veuen restes il·legibles de la llegenda.  
NOMINAL: (AE4).

120/123 - ?  
P.: 1'67 gr Diàm.: 15'90 mm E.: ? h  
ANVERS: bust cuirassat, amb diadema, vers la dreta; s'hi veuen restes il·legibles de la llegenda.  
REVERS: figura femenina vers l'esquerra.  
NOMINAL: (AE3 partit).

121/124 - ?  
P.: 0'72 gr Diàm.: 11'70 mm E.: 6'00 h  
ANVERS: restes de bust vers la dreta.  
REVERS: molt gastat, figura femenina? dempeus vers l'esquerra.

122/132 - ?  
P.: 1'61 gr Diàm.: 17'85 mm E.: ? h  
ANVERS: semblen endevinar-s'hi restes d'un cap vers la dreta.  
REVERS: sembla endevinar-s'hi una figura dempeus.

123/131 - ?  
P.: 1'85 gr Diàm.: 15'85 mm E.: ? h  
ANVERS: restes de bust vers la dreta.  
REVERS: restes no definibles.  
NOMINAL: (AE3).

124/158 - ?  
P.: 0'73 gr Diàm.: 13'45 mm E.: 6'00 h  
ANVERS: [... AV]G. Bust diademat vers la dreta.  
REVERS: molt gastat.  
NOMINAL: (AE4).

125/176 - ?  
P.: 0'83 gr Diàm.: 13'00 mm E.: ? h  
ANVERS: [...]IC[...]. Bust o cap, radiat, vers la dreta.  
REVERS: gastat.  
NOMINAL: (AE4).

126/121 - ?  
P.: 0'71 gr Diàm.: 15'45 mm E.: ? h  
ANVERS: restes de bust vers la dreta; s'hi veuen restes il·legibles de la llegenda.  
REVERS: gastat.

127/122 - ?  
P.: 1'17 gr Diàm.: 14'60 mm E.: ? h  
ANVERS: gastat.  
REVERS: sembla veure-s'hi una figura femenina caminant vers l'esquerra.

128/127 - ?  
P.: 0'84 gr Diàm.: 13'40 mm E.: ? h  
ANVERS: gastat.  
REVERS: restes indefinibles.  
NOMINAL: (AE4).

129/128 - ?  
P.: 0'76 gr Diàm.: 16'35 mm E.: ? h  
ANVERS: gastat.  
REVERS: gastat.

130/130 - ?  
P.: 0'90 gr Diàm.: 15'50 mm E.: ? h  
ANVERS: gastat.  
REVERS: gastat.  
NOMINAL: (AE3).

131/165 - ?  
P.: 0'67 gr Diàm.: 9'35 mm E.: ? h  
ANVERS: gastat.  
REVERS: gastat.  
NOMINAL: (AE4).

Indeterminades

132/140 - ?  
P.: 0'39 gr Diàm.: ? mm E.: ? h  
ANVERS: gastat.  
REVERS: gastat.

133/138 - ?  
P.: 7'28 gr Diàm.: 29'55 mm E.: ? h  
ANVERS: gastat.  
REVERS: gastat.

**Monedes de la UE 2 de la cala 4 de «Can Ximenes»**Període August-230/240 dC

1/32/60220/MCM 2932 - Roma.  
P.: 7'41 gr Diàm.: 24'55 mm E.: 6'00 h.  
ANVERS: bust de Marc Aureli, llorejat, vers la dreta.  
REVERS: dona asseguda, vers l'esquerra, amb un timó i un corn de l'abundància.  
NOMINAL: as.  
CRONOLOGIA: 162-163 dC  
Sembla RIC III, pàg. 320, núm. 1354.

Període 230/240-300 dC

## 1 - Seca indeterminada

2/38/60224/MCM 2938 - Roma?

P.: 1'54 gr Diàm.: 15'80 mm E.: 5'30 h.

ANVERS: cap radiat vers la dreta.

REVERS: Apol.lo nu, dempeus, vers l'esquerra, duu una branca de llorer en la mà dreta i es recolza en una lira situada sobre una roca. Al camp, lletra H.

NOMINAL: antoninià.

CRONOLOGIA: 255-270 dC

3/33/60221/MCM 2933 - ?

P.: 2'30 gr Diàm.: 18'60 mm E.: ? h.

ANVERS: [...]NVS PF AVG. Bust vers la dreta.

REVERS: sembla endevinar-s'hi una figura femenina, *Aequitas?*, dempeus, vers l'esquerra; amb la mà dreta sembla suportar un timó i en la mà esquerra sembla tenir-hi un corn de l'abundància.

NOMINAL: antoninià.

CRONOLOGIA: segona meitat del segle III dC

## 2.- Monedes de consagració de Claudi II

4/42/60227 - ?

P.: 0'83 gr Diàm.: 13'65 mm E.: 10'30 h.

ANVERS: [DIVO CLAV]DIO. Bust de Claudi II, radiat, vers la dreta.

REVERS: altar encès.

NOMINAL: antoninià.

CRONOLOGIA: posterior al 270 dC

RIC V.1, pàgs. 233-234, núm. 261-262.

5/14/602125/MCM 2914 - ?

P.: 2'17 gr Diàm.: 17'45 mm E.: 5'30 h.

ANVERS: bust de Claudi II, radiat, vers la dreta.

REVERS: CO[NS]ECRATIO. Altar encès.

NOMINAL: antoninià.

CRONOLOGIA: posterior a 270 dC

RIC V.1, pàgs. 233-234, núm. 261-262.

6/46/60229 - ?

P.: 0'44 gr Diàm.: 13'95 mm E.: ? h.

ANVERS: cap de Claudi II, radiat, vers la dreta.

REVERS: CON[SECRATIO]. Àguila esplaiada amb el cap vers la dreta.

NOMINAL: antoninià.

CRONOLOGIA: posterior al 270 dC

RIC V.1, pàg. 234, núm. 265-266.

7/43/60231 - ?

P.: 0'65 gr Diàm.: 14'00 mm E.: ? h.

ANVERS: restes de cap, radiat, vers la dreta.

REVERS: àguila (sembla del tipus *Consecratio* de Claudi II).

NOMINAL: antoninià.

CRONOLOGIA: posterior al 270 dC

Sembla RIC V.1, pàg. 234, núm. 265-266.

Període 330-348 dC1.- *Arelate*

8/48/60153 (Foto núm. 23)

P.: 1'99 gr Diàm.: 19'10 mm E.: 11'30 h.

ANVERS: CONSTANTI-NVS M[AX AVG]. Bust de Constantí I, cuirassat, llorejat, amb rosetes, vers la dreta.

REVERS: GLOR-IA EXERC-ITVS. Dos soldats dempeus, amb casc, escut i llança, de front, mirant-se; entre ambdós, dos estendards;

entre els dos estendards hi ha una corona de llorer i al seu dessota un punt; a l'exerg, P[CON]ST.

NOMINAL: *nummus*

CRONOLOGIA: 333-334 dC

RIC VII, pàg. 274, núm. 370 o 375.

9/15/60216/MCM 2915 (Foto núm. 24)

P.: 0'75 gr Diàm.: 12'80 mm E.: 6'00 h.

ANVERS: CONSTAN[TI-VS PF] AVG. Bust de Constanci II vers la dreta.

REVERS: GLOR I-[A] EXE[R]-CITVS. Dos soldats dempeus, amb casc, escut i llança, de front, mirant-se; entre ambdós, un estendard; a l'estendard G; a l'exerg, PAR[L].

NOMINAL: *nummus*

CRONOLOGIA: 340 dC

RIC VIII, pàg. 206, núm. 56.

## 2.- Roma

10/47/60230 (Foto núm. 25)

P.: 0'69 gr Diàm.: 14'90 mm E.: 6'30 h.

ANVERS: [D]N [FL CONSTA]NS AVG. Bust de Constant, llorejat, amb rosetes, vers la dreta.

REVERS: SECVR[ITAS]-RE[IP]. *Secvritas* dempeus, amb les cames creuades, de front però amb el cap girat vers la dreta, té un ceptre en la mà dreta i recolza el colze esquerre en una columna.NOMINAL: *nummus*

CRONOLOGIA: 337-340 dC

Període 348-363 dC

11/49/60226 - ? (Foto núm. 26)

P.: 0'60 gr Diàm.: 11'85 mm E.: 5'30 h.

ANVERS: DH IVLIAN[VS ¼]. Bust de Julià, vestit, vers la dreta.

REVERS: FEL TEHP [REPARATIO]. Soldat amb escut i llança llancejant un genet caigut.

NOMINAL: AE3.

CRONOLOGIA: 355-357/58 dC

12/18/60219/MCM 2918 - ?

P.: 0'62 gr Diàm.: 12'50 mm E.: 1'00 h.

ANVERS: [D]N FL CL IVLIA[NVS ...]. Bust, de Julià?, vers la dreta. La llegenda sembla de tipus llarg.

REVERS: [FEL TEM]P-REP[ARATIO]. Soldat amb escut i llança llancejant un genet caigut.

NOMINAL: AE3.

CRONOLOGIA: 355-357/8 dC

13/44/60228 - ?

P.: 0'86 gr Diàm.: 13'50 mm E.: 9'00 h.

ANVERS: bust, diademat, vers la dreta; hi ha restes il·legibles de la llegenda.

REVERS: semblen veure-s'hi restes del tipus de revers *Fel Temp Reparatio* del tipus F H.

NOMINAL: AE3.

CRONOLOGIA: 348-357/8 dC

Període 364-408 dC

## 1.- Roma

14/16/60217/MCM 2916

P.: 2'03 gr Diàm.: 17'25 mm E.: 6'00 h.

ANVERS: [DN] VALENTINI-[AN]VS [PF AVG]. Bust de Valentinià I, vestit i cuirassat, amb diadema de perles, vers la dreta.

REVERS: SECVR[ITAS REIPUBLICAE]. *Secvritas* dempeus, amb el cap girat vers l'esquerra; a l'exerg R-PRIM[A].

NOMINAL: AE3.  
CRONOLOGIA: 367-375 dC  
RIC IX, pàg. 121, núm. 24a.

## 2.- Seca indeterminada

15/36/60222/MCM 2936  
P.: 1'09 gr Diàm.: 15'00 mm E.: ? h.  
ANVERS: gastat.  
REVERS: GLO[RIA RO-MANORUM], Emperador caminant vers la dreta, arrossega un captiu i amb la mà esquerra aguanta un *labarum*.  
NOMINAL: AE3.  
CRONOLOGIA: 364-392 dC

16/39/60225/MCM 2939  
P.: 0'73 gr Diàm.: 12'60 mm E.: ? h.  
ANVERS: bust diademat, vers la dreta.  
REVERS: força gastat, s'hi endevina una creu.  
NOMINAL: AE4.  
CRONOLOGIA: 395-408 dC

Indeterminades del segle IV dC

17/37/60223/MCM 2937 - ?  
P.: 1'35 gr Diàm.: 15'35 mm E.: ? h.  
ANVERS: restes de bust vers la dreta.  
REVERS: gastat.  
NOMINAL: AE3?

18/45/60232 - ?  
P.: 0'80 gr Diàm.: 12'60 mm E.: ? h.  
ANVERS: gastat.  
REVERS: gastat.  
NOMINAL: AE3?

**Monedes de la UE 24 del Carrer Pujol (1987)**Període August-230/240 dC

1/6 - Roma.  
P.: 4'51 gr Diàm.: 22'50 mm E.: 6'00 h.  
ANVERS: P[.]A[.]VTI[L]A AVGVSTA, Bust de Plautilla vers la dreta.  
REVERS: [PIE]TAS [AVGVSTA], Plautilla dempeus.  
NOMINAL: As.  
CRONOLOGIA: 202 dC  
RIC IV.1, pàg. 309, núm. 581.

Període 230/240-300 dC

## 1.- Roma

2/10  
P.: 1'62 gr Diàm.: 18'95 mm E.: 6'00 h.  
ANVERS: [..]VDIVS AVG, Bust de Claudi II, radiat, vers la dreta.  
REVERS: Equitat dempeus, vers l'esquerra, amb un corn de l'abundància.  
NOMINAL: antoninià.  
CRONOLOGIA: 268-270 dC  
RIC V.1, pàg. 212, núm. 14-15.

## 2.- Monedes de consagració

3/3  
P.: 0'74 gr Diàm.: 15'90 mm E.: 9'00 h. ?  
ANVERS: restes de cap, radiat, vers la dreta?  
REVERS: àguila dempeus.

NOMINAL: antoninià.  
CRONOLOGIA: sembla del tipus *Consecratio* de Claudi II; per tant, posterior al 270 dC  
RIC V.1, pàg. 234, núm. 265-266.

Període 300-330 dC

4/12 - Arelate.  
P.: 2'04 gr Diàm.: 18'00 mm E.: 11'30 h.  
ANVERS: CONSTAN-[TINV]S AVG, Bust de Constantí I, cuirassat i llorejat, vers la dreta.  
REVERS: D[.]N CONSTANT[.]INI M[.]AX[.]AVG, Llegenda que envolta una corona de llorer dins de la qual hi ha V[.]O[.]T[.]X[.]X en dues línies; a l'exerg, [-]AR.  
NOMINAL: *nummus*.  
CRONOLOGIA: 322-323 dC  
RIC VII, pàg. 261, núm. 253.

Període 330-348 dC

## 1.- Arelate

5/7 - Arelate.  
P.: 0'84 gr Diàm.: 15'45 mm E.: 6'00 h.  
ANVERS: bust vers la dreta.  
REVERS: dues Victòries dempeus, mirant-se; entre ambdues, una P; hi ha restes il·legibles de la llegenda.  
NOMINAL: *nummus*.  
CRONOLOGIA: 347-348 dC  
RIC VIII, pàg. 209, núm. 83-87.

## 2.- Seca occidental indeterminada

6/4 - *Aquileia*, Roma o *Siscia*.  
P.: 0'50 gr Diàm.: 12'75 mm E.: 6'00 h.  
ANVERS: bust, llorejat i cuirassat, vers la dreta.  
REVERS: [VICTO]R-IA AV[.]GG, Victòria dempeus, vers la dreta.  
NOMINAL: *nummus*.  
CRONOLOGIA: 345-348 dC

## 3.- Seca indeterminada

7/8 - ?  
P.: 0'64 gr Diàm.: 15'70 mm E.: 12'00 h.  
ANVERS: [CONSTAN]-S PF AVG, Bust de Constantí, diademat, vers la dreta.  
REVERS: [VICTOR]IAE DD [AVGGQ NN], Dues Victòries dempeus; mirant-se, cadascuna amb una corona de llorer; entre ambdues sembla haver-hi una palma.  
NOMINAL: *nummus*.  
CRONOLOGIA: 347-348 dC

Període 348-363 dC

8/9 - Arelate o Nicomèdia. (Foto núm. 27)  
P.: 0'64 gr Diàm.: 13'15 mm E.: 12'00 h.  
ANVERS: [..]CONS[.], Bust de Constanci II, diademat, vers la dreta.  
REVERS: [F]EL [TEMP REP]ARA[TIO], Soldat amb casc que llança un genet caigut; al camp D.  
NOMINAL: AE3.  
CRONOLOGIA: 353-357/358 dC

Període 364-408 dC

9/11 - Arelate. (Foto núm. 28)  
P.: 1'53 gr Diàm.: 19'00 mm E.: 12'00 h.  
ANVERS: DN VALEN-[S PF AVG], Bust de Valentí, diademat i vestit.

vers la dreta.

REVERS: [SECVRIT]AS-REIPVBLIC[AE]. Victòria vers l'esquerra, amb palma i corona de llorer; al camp [O]F II.

NOMINAL: AE3.

CRONOLOGIA: 364-375 dC

#### Indeterminades del segle IV dC

10/2

P.: 1'07 gr Diàm.: 18'95 mm E.: ? h.

ANVERS: [...]VS[...]. Restes de cap.

REVERS: gastat.

11/5

P.: 0'27 gr Diàm.: 8'85 mm E.: ? h.

ANVERS: gastat.

REVERS: restes no identificables.

### Monedes de la UE 1003 del Carrer Pujol, 51

#### Període 330-348 dC

1/7 - Nicomedia. (Foto núm. 29)

P.: 1'74 gr Diàm.: 18'30 mm E.: 11'30 h.

ANVERS: CONSTANTI-NVS MAX AVG. Bust de Constantí I, vestit, cuirassat in *paludamentum*, amb corona de llorer amb rosetes, vers la dreta.

REVERS: GLOR-IA EXERC-ITVS. Dos soldats dempeus, amb casc, escut i llança, de front, mirant-se; entre ambdós, dos estendards; a l'exerg, SMN[...].

NOMINAL: *nummus*.

CRONOLOGIA: 330-335 dC

RIC VII, pàg. 633, núm. 188.

#### Període 348-363 dC

2/2 - ? (Foto núm. 30)

P.: 0'75 gr Diàm.: 11'25 mm E.: 8'00 h.

ANVERS: [...]PCU.]J{. Bust, vestit, vers la dreta.

REVERS: [...]P[...] RL[...]. Soldat amb casc i llança llancejant un genet caigut.

NOMINAL: AE3.

CRONOLOGIA: 348-357/8 dC

### Monedes de les UE 18024, 18041 i 19009 (equivalents) del Carrer Pujol, 43-45

#### Període anterior a August

1/8 - *Castulo*.

UE 18024.

P.: 10,01 gr Diàm.: 22,95 mm E.: 6,00 h.

ANVERS: cap baronivol vers la dreta.

REVERS: brau vers la dreta; al dessorre semblen haver-hi les lletres CN amb un creixent; a l'exerg [A]M[...]

NOMINAL: semis.

CRONOLOGIA: mitjans del segle II aC

Corpus Nummum pàg. 332-333, núm. 15-21.

#### Període August-230/240 dC

2/12 - *Tarraco*.

UE 18024

P.: 11,07 gr Diàm.: 31,40 mm E.: 9,00 h.

ANVERS: DEO AVGVST[O]. August, assegut vers l'esquerra, duu una pàtera i aguanta un ceptre.

REVERS: [AETERNITAS AVG]VSTA[E]. Temple octàstil; al dessorre lletres. [C] V T T.

NOMINAL: dupondi.

CRONOLOGIA: 15 dC

Vives CLXXI-1.

#### Període 230/240-300 dC

1.- Roma

3/21

UE 19009.

P.: 1,68 gr Diàm.: 19,25 mm E.: 1,00 h.

ANVERS: [IM]P CLAVDIVS AV[G]. Bust de Claudi II, radiat, vers la dreta.

REVERS: AEQVIT[AS AVG]. *Aequitas* dempeus, vers l'esquerra, amb unes balances i un corn de l'abundància.

NOMINAL: antoninià.

CRONOLOGIA: 268-270 dC

RIC V-2, pàg. 212, núm. 15.

2.- Seca indeterminada

4/5

UE 18024.

P.: 1,70 gr Diàm.: 17,00 mm E.: 6,30 h.

ANVERS: [...]VS A[VG] Cap, radiat, vers la dreta.

REVERS: [AEQVITA]S AVG *Aequitas* dempeus, vers l'esquerra, amb un corn de l'abundància i unes balances; al camp (

NOMINAL: antoninià.

CRONOLOGIA: 2a. meitat del segle III dC

5/25

UE 19009.

P.: 2,06 gr Diàm.: 17,40 mm E.: ? h.

ANVERS: [...]A]VG. Bust, radiat, vers la dreta.

REVERS: figura dempeus?

NOMINAL: antoninià.

CRONOLOGIA: 2a meitat del segle III dC

#### Període 300-330 dC

6/24 - *Arelate*. (Foto núm. 31)

UE 19009.

P.: 3,21 gr Diàm.: 24,20 mm E.: 12,30 h.

ANVERS: IMP LICINIVS PF AVG. Bust de Licini, llorejat, vers la dreta.

REVERS: SOLI INV-I-CTO COMITI. Sol dempeus, vers l'esquerra, amb una capa que li passa pel dessorre de l'espatlla esquerra, duu un globus en la mà esquerra i aixeca la dreta; a l'exerg, PARL i al camp, C S.

NOMINAL: *nummus*.

CRONOLOGIA: 317-318 dC

RIC VII, pàg. 249, núm. 155.

#### Període 330-348 dC

7/22 - ?

UE 19009

P.: 1,72 gr Diàm.: 16,95 mm E.: 6,00 h.

ANVERS: [VRBS] RO[MA]. Cap de Roma, amb casc, vers l'esquerra.

REVERS: lloba dempeus, vers l'esquerra, alletant Ròmul i Rem, al seu dessorre es veu una estrella.

NOMINAL: *nummus*.

CRONOLOGIA: 330-337 dC

8/26 - ?  
 UE 19009.  
 P.: 1,80 gr Diàm.: 16,45 mm E.: 7,00 h.  
 ANVERS: [... F]L IVL CONS[...]. Bust, llorejat, vers la dreta.  
 REVERS: [GLOR]IA EXER-[CITVS]. Dos soldats dempeus, amb casc, escut i llança, de front, mirant-se; entre ambdós, un estendard.  
 NOMINAL: *nummus*.  
 CRONOLOGIA: 335-340 dC

9/23 - ?  
 UE 19009.  
 P.: 1,09 gr Diàm.: 14,45 mm E.: 6,00 h.  
 ANVERS: [... ]S PF AVG. Bust, diademat, vers la dreta.  
 REVERS: [VICTOR]IAE DD AVG[GQ NN]. Dues Victòries dempeus, afrontades, cada una amb una corona de llorer; entre ambdues, una palma.  
 NOMINAL: *nummus*.  
 CRONOLOGIA: 347-348 dC

10/28 - ?  
 UE 19009.  
 P.: 1,45 gr Diàm.: 15,80 mm E.: 1,00 h.  
 ANVERS: bust vers la dreta; hi ha restes il·legibles de la llegenda.  
 REVERS: [VICTO]RIAE DD AVG[GQ NN]. Dues Victòries dempeus, afrontades, cadascuna amb una corona de llorer; entre ambdues, una palma.  
 NOMINAL: *nummus*.  
 CRONOLOGIA: 347-348 dC

#### Període 348-363 dC

11/30 - ? (Foto núm. 32)  
 UE 19009.  
 P.: 0,67 gr Diàm.: 11,25 mm E.: 6,30 h.  
 ANVERS: [... ] IVLIAN[VS ...] Cap de Julià vers la dreta.  
 REVERS: soldat amb llança que llança un genet caigut; a l'exerg, tres lletres indesxifrables.  
 NOMINAL: AE3.  
 CRONOLOGIA: 355-357/8 dC

#### Període 364-408 dC

12/3 - Roma (Foto núm. 33)  
 UE 18041.  
 P.: 2,35 gr Diàm.: 17,80 mm E.: 6,30 h.  
 ANVERS: DN VALEN-S PF AVG. Bust de Valent, vestit, cuirassat, amb diadema de perles, vers la dreta.  
 REVERS: SECVRITAS REIPVBLICAE. Victòria caminant vers l'esquerra, duu una palma i una corona; a l'exerg, SMÇRT  
 NOMINAL: AE3.  
 CRONOLOGIA: 24-VIII-367/17-XI-375 dC  
 RIC IX, 24b.

#### Indeterminades del segle IV dC

13/27 - ?  
 UE 19009.  
 P.: 1,41 gr Diàm.: 12,75 mm E.: ? h.  
 ANVERS: gastat.  
 REVERS: gastat.  
 NOMINAL: AE3?

#### Indeterminades

14/29 - ?  
 UE 19009.  
 P.: 7,40 gr Diàm.: 23,25 mm E.: ? h.

ANVERS: gastat.  
 REVERS: gastat.

## Monedes de la UE 9 del Carrer Sant Cristófor, 10

#### Període 348-363 dC

1/2 - ?  
 P.: 0'49 gr Diàm.: 11'10 mm E.: 6'00 h.  
 ANVERS: [... ] PF AVG. Bust, diademat, vers la dreta.  
 REVERS: [FEL TEMP REP]A[R]ATIO. Soldat amb casc i llança llancejant un genet caigut.  
 NOMINAL: AE3.  
 CRONOLOGIA: 348-357/358 dC

#### Indeterminades del segle IV dC

2/1 - ?  
 P.: 0'57 gr Diàm.: 11'50 mm E.: ? h.  
 ANVERS: gastat.  
 REVERS: gastat.

## CONCLUSIONS

### Les tipologies ceràmiques i la cronologia del conjunt.

La datació de la UE 2003 es recolza essencialment en la t.s. africana D recuperada. Dins d'aquesta producció, les formes que es fabriquen exclusivament durant el segle IV (arribant en alguns casos al 400) representen un percentatge molt reduït del total: Hayes 58A i B, Hayes 60, Hayes 50B i Lamb. 9A; totes representades per un o dos recipients. Potser també es podria incloure en el mateix grup el fragment proper al tipus Rüger 1968, 11, núm. 5.

La gran majoria de peces es pot situar plenament dins el segle V, arribant fins a la segona meitat, però cal distingir situacions diverses. En primer lloc, hi ha un grup molt important caracteritzat per una difusió i una cronologia àmplia que comença dins del segle IV i arriba al primer quart del segle V; en alguns casos, fins a mitjans-inicis del tercer quart del mateix segle. Aquí s'inclouen les formes Lamb. 51, 51A=Hayes 59-núm. 9, les diverses variants de la Hayes 61, la Hayes 67 i la possible Waagé 1948-làm. IX 870 a, la Hayes 67/71 i la Hayes 73A-B (TORTORELLA 1987; REYNOLDS 1995, 14, 17; per la Hayes 67/71: HAYES 1980, 485; SABRIE, SABRIE 1991, 96).

També es poden incloure aquí els recipients propers als tipus Fulford 3, que apareix a *Cartago* amb una cronologia de segle IV-425/450 (FULFORD, PEACOCK 1984, 51); o el fragment proper a la Hayes 56 (situat entre 360 i 430: *Atlante I*, 92). Aquest conjunt és el

més nombrós dins de la t.s. africana D de l'estrat, tant pel total de formes representades com per la quantitat de recipients de cadascuna d'elles: cent-sis individus estimats repartits entre dotze formes i variants.

Un altre conjunt important de formes se situa plenament dins del segle V avançat. Les modificacions, en alguns casos importants, de les cronologies proposades inicialment per Hayes per a algunes formes de t.s. africana se situen en aquest context<sup>9</sup>. Algunes formes, l'aparició de les quals se situava a la segona meitat del segle V o dins el segle VI, han estat avançades ara a la primera meitat i fins i tot al segle IV, encara que mantenen els límits finals (darrerries del segle V i inicis del segle VI). Aquí s'inclouen els tipus Hayes 80A i B, Hayes 81, Hayes 87A, Hayes 91A i B, Hayes 93 i Hayes 94.

Esquemàticament, les cronologies proposades són les següents: la forma Hayes 91A-B se situaria entre 375 i 500 dC, amb un *floruit* cap el 450 dC, i està encara ben representada en nivells de finals de segle V; les formes Hayes 80 i 81, entre 400 i 500 dC, tot i que augmenten quantitativament en els contextos del període vàndal; la Hayes 87A, entre 430 i 500 dC; la Hayes 93A apareixeria en la primera meitat del segle V, tindria el seu *floruit* cap el 450 dC i arribaria fins el 500 dC de forma residual; la Hayes 94A-B se situaria entre la primera meitat del segle V (o dins el tercer quart, segons Reynolds) i el segle VI avançat (comentari general per a totes aquestes rectificacions cronològiques a AQUILUÉ 1989a, 151s.; HAYES 1977, 281, 283; a més a més: *Atlante I*, 72, 102, 104, 106, 110; TORTORELLA 1987; REYNOLDS 1995, 149s.). Tanmateix, la cronologia d'algunes d'aquestes formes encara és molt discutida i cal tenir present les particularitats locals que poden donar-se al litoral de la *Tarraconensis*.

També se situa plenament dins el segle V la variant Conimbriga 1975, LXXII, 92, per a la qual es proposa una datació de 425-475 dC (*Atlante I*, 90). Per altra banda la forma Lamb. 59=Hayes 79, datada genèricament en el segle V, no apareix en contextos de Tarragona abans del 450 dC (AQUILUÉ 1993, 131; cf. *Atlante I*, 90).

Finalment, l'estrat inclou un fragment que es pot atribuir a la forma Hayes 104A. Per a aquesta forma, Hayes proposa una cronologia de segle VI (HAYES 1972, 166; Fulford insisteix en el mateix sentit: FULFORD, PEACOCK 1984, 73). Està present en els nivells de 465-468 dC de Conimbriga (*Atlante I*, 94s.; potser errònia)

i en altres contextos de darrerries del segle V de forma minoritària (AQUILUÉ 1993, 126; *Atlante I*, 259). Per la seva banda, Reynolds proposa per a la seva aparició una cronologia a l'entorn del 500 dC (REYNOLDS 1995, 153; l'autor no considera prou importants els indicis per a una datació una mica anterior).

Les formes d'aquest segon grup de sigil.lates africanes D permeten proposar una cronologia de segona meitat avançada del segle V, potser dins el darrer quart, per a la formació de la UE 2003.

El conjunt de motius i estils de la mateixa producció avala la cronologia proposada. La majoria de fragments correspon als estils A (ii) i A (iii), que se situen entre 350-420 i 410-470, respectivament (HAYES 1972, 219; *Atlante I*, 123). Tanmateix, també apareixen algunes composicions que semblen més tardanes, com el fragment núm. 102, que podria correspondre a l'estil D, datat entre el 440 i el 500 (HAYES 1972, 221; un motiu idèntic apareix a Cartago, dins el grup de decoracions datats cap el 500: FULFORD, PEACOCK 1984, 95, núm. 79; també apareix en nivells de segle VI molt avançat i inicis del VII: *ibid.*, 95-96, núm. 95 i 108).

Les altres produccions de taula i una part important de les ceràmiques de cuina africanes i de les àmfores confirmen una cronologia general de segle V (la descripció concreta es realitza dins dels apartats corresponents). En particular, les proporcions de les diverses produccions (lucente, DSP grisa i ataronjada, t.s. hispànica tardana i vaixelles de taula orientals) i els repertoris tipològics dins de cada conjunt coincideixen, a grans trets, amb els contextos de segle V de *Tarraco* (TED'A 1989; AQUILUÉ 1993; REMOLÀ 1993) i el panorama ofert per altres llocs d'*Hispania* (PAZ PERALTA 1991; BLASCO, ESCRIVÀ, SORIANO 1994; NIETO 1993; ORFILA 1988 i 1989; ORFILA, CAU 1994; REYNOLDS 1984 i 1987) i del Mediterrà occidental (REYNOLDS 1995).

També és significativa la presència de diversos fragments d'un plat de *Late Roman D*. Aquesta producció apareix a finals de segle IV, però es desenvolupa plenament a la segona meitat del segle V-inicis del VI (*Atlante I*, 239).

La majoria de produccions i tipologies de la UE 2003 tenen una difusió molt àmplia i ja es coneixen a la pròpia *Iluro*, com a molts altres jaciments de l'antiquitat tardana de Catalunya (per a la ciutat i el seu territori: PERA 1988; JÀRREGA, CLARIANA 1994; JÀRREGA, CLARIANA 1996). Però es tractava, en la majoria de casos, de dipòsits petits o que no permetien

<sup>9</sup> A ell corresponen formes per a les quals Hayes proposava cronologies molt modernes i, en alguns casos, encara discutides; per a una revisió general: Tortorella, 1987; Reynolds 1995, 148s.

gaires precisions d'ordre cronològic.

Per altra banda, recentment s'han identificat a *Iluro* alguns contextos ceràmics similars, per no dir idèntics, que ajuden a precisar el moment de formació i cronologia de la UE 2003 de Can Puig. Es tracta de la UE 2 d'un dels sondeigs realitzats el 1982 al Carreró 43-45, de la UE 24 de l'excavació feta a la recolzada del carrer d'En Pujol l'any 1987, de la UE 5022 de l'excavació feta en el carrer d'En Pujol 51 l'any 1990 i les UE 18025-18040-18041 i UE 19008-19009-19011 de l'excavació feta al carrer d'En Pujol 43-45 l'any 1994 (vid. *supra* apartats corresponents per la descripció de cadascuna d'aquestes estacions arqueològiques).

Per les seves característiques i situació, els dos primers corresponen al mateix nivell d'amortització del *cardo maximus*; aquest fet és especialment evident en el cas de l'excavació feta l'any 1987 a la recolzada del carrer d'En Pujol, situada molt a prop de Can Puig. Per la seva banda, els nivells tardans del carrer d'En Pujol 43-45 i 51 semblen correspondre a l'amortització d'alguns dels habitatges que donaven al *cardo maximus*.

La t.s. africana D de la UE 2 del Carreró 43-45 inclou diverses de les formes identificades a Can Puig: Hayes 58B, Lamb. 51, 51A, diverses variants de la Hayes 61, Hayes 67 i Hayes 91A i B; les tres darreres representen el 65% del total de la t.s. africana D. Aquest material situa la cronologia a mitjans-tercer quart del segle V. Però a més a més, també aparegueren un fragment de vora de la forma Hayes 104A i un fragment de vora horitzontal i paret decorada a rodeta proper als tipus Fulford 38 i 40 que es daten entre 450-475/500-525 i 475/500-530, respectivament (FULFORD, PEACOCK 1984, 61 i 63; Reynolds situa dins el tipus Fulford 40 perfils molt semblants a aquest: REYNOLDS 1987, 38). Les altres produccions identificades coincideixen amb aquesta cronologia: formes Rigoir 3 i Rigoir 18 en DSP grisa, àmfores africanes Keay XXVL i Keay LXIIA-Q i àmfores sud-hispàniques Keay XIII A-C i Keay XXIII.

La t.s. africana D de la UE 24 del carrer d'En Pujol-1987 inclou moltes de les formes esmentades: Hayes 58A-B, Hayes 60, Hayes 51, 51A, algunes variants de la Hayes 61 (Hayes 61, n. 13, Hayes 61, n. 21, Hayes 61, nn. 29-30, 33=Lamb. 53bis, Waagé 1948, IX, 831 u), Hayes 67, Hayes 73A-B i Hayes 91. Les formes més significatives són els plats amb peu Hayes 104A i les copes amb peu Hayes 99, Hayes 12/102 i Hayes 110; aquestes dues últimes amb cronologia de segona meitat del segle V i inicis del VI són comunes en els nivells de Cartago d'aquest moment i també apareixen en els estrats de l'Antiga Audiència de

Tarragona (AQUILUÉ 1993, 135; per la datació general: DELGADO, MAYET, MOUTHINO DE ALARCAO 1975, 267-68; HAYES 1980, 487; *Atlante I*, 115 i 259; REYNOLDS 1995, 146, proposa cronologies més tardanes).

Aquest estrat també inclou un conjunt important de DSP grisa (formes Rigoir 1, Rigoir 3a, Rigoir 4, Rigoir 9b, Rigoir 16 i Rigoir 18), Lucente (formes Lamb. 1/3 i Portout 36), àmfores africanes (en especial, les formes Keay IA, Keay V, Keay VI, Keay VII, Keay XXVB i G, Keay XXXVB, Keay XXVIIB, Keay XXXVIB i Keay LXIIA-B) i àmfores sud-hispàniques (Keay XIII A i Keay XVIA) que confirmen aquesta cronologia.

Com a element de datació més significatiu, els nivells d'amortització d'estructures domèstiques identificats en el carrer d'En Pujol 43-45 inclouen les formes Hayes 80A, Hayes 99, Hayes 91C (forma que es situaria dins el primer quart del segle VI), Hayes 104A i Conimbriga 1975, LXXII, 92 en t.s. africana D. Acompanyen aquest conjunt la ceràmica Lucente (forma Lamb. 1/3), la DSP ataronjada (Rigoir 6b) i àmfores africanes (Keay XXVB), sud-hispàniques (Keay XVIA) i orientals (Keay LIIIA i Keay LXV).

Finalment, la UE 5022 de l'excavació del carrer d'En Pujol 51, que també correspon a l'amortització d'un sector d'habitat tocant el *cardo maximus*, inclou els plats Hayes 50, Hayes 61 (quatre exemplars), Lamb. 51, 51A=Hayes 59, Hayes 67 i les copes i bols Hayes 73A, Lamb. 58=Hayes 80B, H Hayes 91 (tres exemplars), Hayes 94B, Hayes 99 i Holwerda 1936-làm. VI-658. La ceràmica gàl·lica inclou les formes Rigoir 1, Rigoir 5 i Rigoir 18 en DSP ataronjada, i Lamb. 1/3 en Lucente. També aparegueren àmfores africanes Keay VI, Keay VII i Keay XXV.

El millor element de datació de tots aquests estrats, la t.s. africana D, mostra, doncs, un ampli ventall de formes de segona meitat-finals del segle V, amb prolongació fins el segle VI. Entre les que proporcionen una datació més moderna, només cal esmentar els tipus Hayes 79, Hayes 91C, Hayes 99, Hayes 104A, Hayes 12/102 i Hayes 110 per a situar-nos a les darreries del segle V i, en algun casos, a inicis del VI.

Tots aquests contextos d'amortització inclouen un repertori molt ampli de ceràmiques de cuina africanes tardanes, també presents a la UE 2003: plats-tapadora Ostia III-332, Ostia I-261 i Ostia IV-59; cassoles Lamb. 10A, Lamb. 9A, Ostia IV-1, Ostia III-267 i *Atlante* CVII-12.

Els paral·lels, dins del segle V, per analitzar les tipologies de la UE 2003 i dels altres nivells d'amortització identificats al *cardo maximus* d'*Iluro* són



relativament nombrosos i, alguns d'ells, molt propers.

L'abocador de Vila-Roma de Tarragona, datat entre 440 i 450, ofereix una situació molt semblant pel que fa a les regions exportadores representades, el predomini de les vaixelles de taula africanes i els repertoris. Quant a la t.s. africana, l'abocador mostra la mateixa polarització entre tipus representats per un o dos recipients i unes poques formes, molt nombroses, que caracteritzen el nivell d'amortització del *cardo maximus*. Les formes més ben representades són la Hayes 61, amb 81 peces (37'5% de l'Africana D), la Hayes 91, amb 50 (23'14%) i els tipus Hayes 80-81, amb 29 (13'41%). El conjunt format per les tres formes representa el 74'05% de les sigil.lates africanes (AQUILUÉ 1989a, 147).

Un altre sector del complex monumental de Tarragona, l'Antiga Audiència, ha proporcionat dos dipòsits de segona meitat del segle V. El primer inclou algunes de les formes conegudes a Vila-Roma (Hayes 80, Hayes 81, Hayes 87A i Hayes 91), també presents a *Iluro*, i d'altres lleugerament més modernes, com l'Atlante XL-1-2 i la Hayes 86,1 (AQUILUÉ 1993, 126). El segon conjunt, amb una cronologia més precisa de darrer quart del segle V, inclou les formes Hayes 58, Hayes 59, Hayes 67, Hayes 87A-B, Hayes 76, Hayes 79, Hayes 86-1, Hayes 80A, Hayes 81, Hayes 80B/99, Hayes 91A-B-C, Hayes 99, Hayes 12.2, Hayes 12/110, Atlante XL-9 i Atlante LIII-2, algunes de les quals també trobem a la UE 2003 i als altres estrats d'amortització del *cardo maximus* esmentats (AQUILUÉ 1993, 145 i 147).

Un context també proper és un nivell de la factoria de salaons de la Ciutadella de Roses, datat a finals segle IV-inicis del V, que ha proporcionat una important quantitat de t.s. africana D: Hayes 58, Hayes 59, Hayes 61, Hayes 67 i Hayes 91 (NIETO 1993, 194s.). Un altre conjunt important correspon a l'abandonament de la factoria, que es realitzà en dues fases. A la primera, datada per X. Nieto dins la segona meitat del segle, pertanyen les formes Hayes 58B, Hayes 59, Hayes 60, Hayes 67, Hayes 80, Hayes 81, Hayes 73A i Hayes 91B. Es relacionen amb ella dos dipòsits (les UE 489-490) amb les formes Hayes 67, Hayes 91, Hayes 73A, Hayes 76 i Hayes 93B (NIETO 1993, 200, 202 i 204)<sup>10</sup>.

També són molt útils les precisions que aporten alguns contextos més llunyans. Per exemple els nivells d'inicis del segle V del Clos de la Lombarde, a

Narbona, inclouen les formes Hayes 58, Hayes 59, Hayes 61, Hayes 64, Hayes 67, Hayes 67/71, Hayes 70, Hayes 76, Hayes 80A, Hayes 81A i Hayes 91B. Els tipus millor representats són la Hayes 59, la Hayes 61 (amb un nombre molt elevat) i la Hayes 67 (SABRIÉ, SABRIÉ 1991, 92s.). Aquesta situació és molt semblant a la que mostra *Iluro*.

També existeixen algunes coincidències amb les primeres fases de la Bourse de Marsella; concretament, amb els períodes 1 i 2A. El primer, situat a la primera meitat del segle V, inclou les formes Hayes 59, Hayes 61B, Hayes 67, Hayes 81A-B i Hayes 91A-B. El període 2A se subdivideix en diverses fases, de les quals ens n'interessen les tres primeres: 2A.1, de la primera meitat del segle V; 2A.2, a mitjans-segona meitat del segle V; 2A.3, a finals segle V-inicis del VI (BONIFAY 1983, 308s.; cf. CAVALLÈS-LLOPIS 1986, 171s.; REYNOLDS 1995, 302, rectifica aquestes datacions i proposa les següents: mitjans segle V, 450-475 i 475-535/75, respectivament).

La fase 2A.1 inclou les formes Hayes 61B, Hayes 67, Hayes 80, Hayes 87A i Hayes 103A (BONIFAY 1983, 309s.). La fase 2A.2, les formes Hayes 61B, Hayes 67, Hayes 76, Hayes 82, Hayes 87A i Hayes 91 (BONIFAY 1983, 311). La darrera les formes Hayes 59, Hayes 61B, Hayes 63, Hayes 67, Hayes 80, Hayes 82, Hayes 84, Hayes 85, Hayes 86, Hayes 87A-B-C, Hayes 88, Hayes 91, Hayes 91C, Hayes 98, Hayes 99 i Hayes 104A; dins d'aquesta, són ben representades les formes Hayes 61B, Hayes 84, Hayes 87B, Hayes 91, Hayes 91C i Hayes 99 (BONIFAY 1983, 312s.). Moltes d'aquestes formes africanes també apareixen a la UE 2003 i als altres estrats d'amortització del *cardo maximus* d'*Iluro*.

*Turris Libisonis* ha proporcionat una sèrie d'estrats de segle V amb importants coincidències amb la UE 2003. Els estrats IVa.1 a 5, datats entre 425 i 450, inclouen les formes Hayes 58B, Hayes 59, Hayes 61, Hayes 62, Hayes 67, Hayes 76/71, Hayes 76, Hayes 80A, Hayes 81B i Hayes 91, i són abundants les formes Hayes 58B, Hayes 61 i Hayes 67. Les fases següents, datades entre 440 i 460, inclouen ja les formes Hayes 91C, Hayes 93B i Hayes 99A-B, juntament amb les ja esmentades com a elements més significatius (nivells IVb, IVc, IVd, IVe i IVf).

Finalment, a la fase V (de 465-70 fins a les darreries de segle) apareixen les formes Hayes 58B, Hayes

<sup>10</sup> Al litoral de la *Tarraconensis*, altres contextos urbans, com Cartagena i València, proporcionen paral.lels tipològics interessants (Ramallo, Ruiz, Berrocal 1996, 140; Blasco, Escrivà, Soriano 1994, 357s.); destaca, en especial, la fase III de València, segles V-VI, amb les formes Hayes 59, 61, 64, 67, 80, 87A, 90, 91, 91C, 99, 99C, 104A. Igualment interessants són les sigil.lates Africanes de Sa Mesquida, un petit nucli rural de Mallorca. El conjunt, situat dins el segon quart del segle V i que suposa el 55'15% de les vaixelles de taula i llànties, inclou moltes de les formes presents a *Iluro*: Hayes 50B, 59, 61A-B, 67, 73, 80, 81, 87A, 91A-B; les formes Hayes 61, 80-81 i 91 representen el 74'30% (Orfila 1989, 525; Orfila, Cau 1994, 281s.).

59, Hayes 61, Hayes 67, Hayes 76, Hayes 79, Hayes 80A, Hayes 81B, Hayes 90B, Hayes 91, Hayes 93B, Hayes 95, Hayes 99A-B, Hayes 103A i Hayes 104A/B; són abundants els tipus Hayes 67 i Hayes 91 (VILLEDEIU 1984, quadre de la pàg. 120; VILLEDEIU 1986, 153-155; els percentatges es calculen en relació al total de ceràmiques de taula i no són directament comparables amb el nostre cas). Aquesta situació és molt propera a la de la UE 2003.

Els contextos millor estudiats de Roma presenten alguns trets comuns. Els nivells tardans de l'*Schola Praeconum*, datats entre 430/40-450, inclouen les formes Hayes 59, Hayes 61A-B, Hayes 67, Hayes 80A-B, Hayes 81, Hayes 87A i Hayes 91A. Es significatiu el domini dels tipus Hayes 61, Hayes 80 i Hayes 81 (aquestes copes són majoritàries) i Hayes 91, que suposen el 62'24% del conjunt de les sigil·lates africanes D (WHITEHOUSE *et al.* 1982; REYNOLDS 1995, 328, identifica altres formes interessants, com la Hayes 12/102, Hayes 91C i Hayes 104A, aquesta darrera considerada una intrusió).

Per la seva banda, en els nivells de 430-475 del temple de la *Magna Mater* es troben algunes de les formes ja esmentades i el mateix domini de certs recipients, que suposen gairebé el 70% de la t.s. africana D: Hayes 61, Hayes 80, Hayes 81 i Hayes 91 (CARIGNANI *et al.* 1986, 36).

Un altre paral·lel interessant són els contextos de finals segle IV-inicis del V i d'època vàndala del Circ de Cartago. El primer inclou un ampli ventall de formes de t.s. africana D: Hayes 59, Hayes 60, Hayes 61, Hayes 62, Hayes 63, Hayes 64, Hayes 67, Hayes 67/71, Hayes 68, Hayes 70, Hayes 71, Hayes 72B, Hayes 73A, Hayes 76, Hayes 80A, Hayes 81B, Hayes 91, Hayes 103 i altres. Les formes millor representades són la Hayes 59, la Hayes 61 i la Hayes 67. No podem paral·lelitzar exactament els percentatges de Cartago amb els de la UE 2003, ja que es calculen sobre el nombre i pes de les vores i inclouen altres produccions africanes, però són molt indicatius del predomini de certes formes (TOMBER 1989, 445).

Els contextos del Circ amb materials de segona meitat-finals segle V són dos. El primer (l'anomenat *locus* 3007) inclou les formes Hayes 12/102, Hayes 59, Hayes 63, Hayes 67, Hayes 68, Hayes 80A-B, Hayes 81B, Hayes 87, Hayes 91 i Hayes 93. Són ben representades la Hayes 81B, Hayes 87 i Hayes 91 (amb les mateixes observacions respecte a les proporcions que en el cas anterior). Dins l'altre conjunt

(*locus* 3053), més reduït, s'identifiquen les formes Hayes 67, Hayes 87, Hayes 91, Hayes 93/94, Hayes 99 i Hayes 103 (TOMBER 1989, 505 i 507; l'autor assenyala que aquests dipòsits són més tardans per posició estratigràfica).

Tots aquests paral·lels permeten situar clarament el repertori de la UE 2003 dins la cultura material de les dècades centrals del segle V. Els nombrosos contextos de mitjans i segona meitat de segle V (Tarragona, Marsella, *Turris libisonis*, Roma) mostren importants coincidències en les tipologies i algunes de les proporcions. Precisant més, creiem que la diversitat i importància quantitativa de les formes que arriben al tercer quart del segle V (algunes d'elles arriben fins a finals de segle o continuen en el segle VI) i la presència de formes pròpies ja de la segona meitat permeten suggerir una cronologia avançada (entorn el darrer quart del segle V dC) com a moment concret de formació de l'estrat. Algunes de les formes en t.s. africana D que apareixen en els nivells finals d'altres sectors del *cardo maximus* i que no es documenten a la UE 2003 (Hayes 91C, Hayes 99, Hayes 12/102 i Hayes 110) reforcen aquesta cronologia, i alhora demostren que l'amortització del *cardo maximus* afectà gran part de l'àrea central i sud d'Iluro<sup>11</sup>.

Tanmateix, cal precisar que la gran majoria de les tipologies i del nombre total de peces de la UE 2003 pot incloure's perfectament dins la primera meitat del segle V. Aquest fet, que també s'aprecia en alguns dels contextos ceràmics esmentats (*Schola Praeconum*, temple de la *Magna Mater*: CARIGNANI *et al.* 1986, 28) determina les possibilitats d'anàlisi i interpretació del conjunt de produccions ceràmiques de la UE 2003 en termes econòmics i històrics.

### Les estructures de la circulació i del consum.

L'anàlisi dels materials de l'estrat d'amortització del *cardo maximus* permet realitzar algunes precisions sobre la circulació de ceràmiques i productes agrícoles a escala interprovincial en època tardana i sobre la integració del litoral català i de la ciutat d'Iluro en aquests circuits. És necessari, però, insistir que una part molt important de les ceràmiques recuperades no correspon al moment de formació de l'estrat d'amortització. El repertori de vaixelles i recipients amfòrics reflecteix, essencialment, la cultura material i els corrents d'intercanvi de les primeres dècades del segle V. La comparació amb els paral·lels ja esmentats de la *Tarraconensis* i d'altres llocs de la Mediterrània occidental, enforteix aquesta evidència.

<sup>11</sup> La importància i diversitat de formes de cronologia avançada en els diversos contextos d'amortització d'Iluro, així com la coincidència general en els repertoris presents en tots ells exclouen la possibilitat que ens trobem davant d'intrusions.

La part principal del dipòsit la formen els materials per a ús culinari i d'emmagatzematge que, amb cinc-cents quaranta-sis peces, representen el 62'68% del total. Aquest conjunt es divideix entre ceràmiques de cuina africana (el 22'40% del total de ceràmiques i el 35'54% d'aquest grup en concret), ceràmiques comunes oxidades (19'40% i 30'77%, respectivament), ceràmiques reduïdes (2'54% i 4'03%, respectivament), ceràmiques comunes de pasta groga (0'46% i 0'73%, respectivament), ceràmiques pintades (0'23% i 0'36%, respectivament), ceràmiques grolleres (17'43% i 27'66%, respectivament) i imitacions de ceràmiques de cuina africanes (0'57% i 0'91%, respectivament). Aquesta diversitat també reflecteix la varietat de zones de procedència malgrat les dificultats per pronunciar-se en aquest sentit, a causa de l'estat inicial dels nostres coneixements i la manca d'anàlisis físico-químiques. Aquest problema és molt evident en el cas de les ceràmiques grolleres, que probablement integren produccions locals i importades.

De la resta del material ceràmic les vaixelles de taula representen el 25'03% i les àmfores el 11'64%, mentre que les llànties suposen un percentatge ínfim del total, el 0'57%.

Un tret fonamental del conjunt és el predomini absolut de les produccions africanes. Aquest predomini es comprova tant pel que fa als diversos tipus de ceràmiques (sigil.lata africana C i D, ceràmiques de cuina, llànties) com a les importacions agrícoles. Aquesta situació culmina, simplement, una tendència anunciada i desenvolupada entre els segles I i III dC. Cal destacar, dins el conjunt del nord d'Àfrica, el pràctic monopoli de les produccions agrícoles originàries de l'actual Tunis enfront les procedents de la Tripolitania, representades per escassos fragments (les àmfores de la *Mauretania Caesariensis*, també conegudes a Illuro, no apareixen aquí)<sup>12</sup>. En aquest context es comprèn la presència massiva de les vaixelles de taula i de cuina de la Bizacena.

En termes absoluts, incloent-hi totes les produccions, els recipients Àfricans suposen el 76'28% de les vaixelles de taula tardanes, el 56% de les àmfores i el 60% de les llànties. Dins de les ceràmiques comunes i de cuina, les de procedència africana són el 35'54%, percentatge que augmentaria fins al 36'34% si s'hi poguessin afegir les ceràmiques comunes de pasta groga i els morters de la forma Vila-roma 6.1, de possible origen africà. En total, les ceràmiques africanes representen el 48'61% de totes les ceràmiques tardanes de la UE 2003 (o el 48'96%

si també es comptabilitzen les ceràmiques comunes esmentades). Aquest percentatge podria ser una mica més elevat si es conegués la composició de les ceràmiques grolleres.

Per utilitzar només un exemple proper i ben estudiat, a l'abocador de Vila-roma la t.s. africana C i D suposa el 76'33% de la vaixel·la de taula i, com a la UE 2003, hi ha un predomini absolut de produccions de Tunísia Septentrional. Entre les altres produccions, el 57'9% de les llànties, el 16'6% de la ceràmica comuna i el 24'5% de les àmfores són d'origen africà (TED'A 1989, 431; la t.s. africana suposa entre el 55 i el 60'36% de la vaixel·la de taula de l'Antiga Audiència: AQUILUÉ 1993, 126 i 147). Aquests percentatges donen una idea aproximada de la importància d'aquesta província en l'abastiment del litoral català (REYNOLDS 1995, 112 i 114).

Limitant-nos a les vaixelles de taula, el predomini de la t.s. africana és un tret característic de contextos de segle V avançat en el Mediterrani occidental. A Roma, són una mica més del 90% de la vaixel·la de l'*Schola Praeconum* i el 91% del temple de la *Magna Mater* (CARIGNANI *et al.* 1986, 36). A *Turris Libisonis* els percentatges augmenten progressivament: l'Africana D suposa el 41% de totes les ceràmiques fines de l'estrat IVa.1, el 66% en els nivells de mitjans segle i el 71% de l'estrat V, que correspon a la segona meitat (VILLEDEU 1986, 153s.).

El conjunt format per la resta de vaixelles de taula de la UE 2003 suposa una proporció molt reduïda del total. Entre aquestes, les úniques realment significatives per la seva varietat i nombre són els recipients del sud de la Gàl·lia: DSP grises i ataronjades i ceràmiques Lucentes. Les segueixen, a molta distància, la t.s. hispanica tardana i les produccions orientals.

Si ens concentrem en els recipients amfòrics, s'observa una significativa presència d'altres regions i una major diversificació en els productes en circulació del que permeten observar les vaixelles de taula. En primer lloc, les àmfores de la vall del Guadalquivir i del litoral sud-hispànic (per a oli i conserves de peix), que suposen el 23% dels recipients tardans; immediatament al darrera els recipients orientals, amb una presència significativa; finalment, un únic recipient d'origen tarraconense, possiblement per a vi, que respon a unes estructures productives diferents de les desenvolupades a la província entre els segles I aC i III dC. Les àmfores tarraconenses tardanes, que imiten prototipus africans o bètics i són més petites, corresponen a una circulació restringida a l'àmbit lo-

<sup>12</sup> Una important sèrie de exemplars del tipus Keay IA i B apareix en els nivells de darrer quart del segle III-començaments del segle IV dC de l'estació arqueològica del Carreró 43-45 (*vid. supra*).

cal o regional (KEAY 1984, 400; REMOLÀ, ABELLÓ 1989, 317).

Per altra banda, els repertoris amfòrics mostren situacions força similars a la d'algunes ciutats de la *Gallia Narbonensis*. A Narbona i llocs propers, en concret, les àmfores sud-hispàniques estan molt ben representades en nivells de primera meitat del segle V, indicant una continuïtat dels contactes amb el sud d'Hispania que remunten a època altoimperial (RAYNAUD 1991).

El predomini global de les produccions africanes, conjuntament a la diversitat de zones geogràfiques representades, és molt semblant a la situació que mostren els dipòsits del segle V més importants coneguts al litoral català: Vila-roma i l'Antiga Audiència a Tarragona, o la ciutat de Roses. Els estudis de síntesi d'altres nuclis urbans del sector oriental de la *Tarraconensis*, com *Baetulo*, València o Cartagena, confirmen aquesta situació (AQUILUÉ 1987; BLASCO, ESCRIVA, SORIANO 1994; RAMALLO, RUIZ, BERROGAL 1996; entre els contextos de l'interior es poden destacar Saragossa i Lleida: PAZ PERALTA 1991; JUNYENT, PÉREZ 1994). La majoria de contextos de la Mediterrània occidental esmentats mostren característiques semblants: Illes Balears, *Turris Libisonis*, Marsella, Narbona (amb la diferència que en aquestes, obviament, les vaixelles de taula gàl·liques són les predominants), Roma i Cartago.

La diversitat d'àrees subministradores, el predomini quasi general de les produccions africanes i els paral·lelismes tipològics concrets indiquen, essencialment, les coincidències generals en la circulació: és evident que gairebé tots els jaciments mediterranis inclouen, en major o menor mesura, alguna de les formes de vaixel·la de taula o dels recipients amfòrics produïts a gran escala (REYNOLDS 1995, 106s., realitza un anàlisi global de les tendències entre els segles IV i VII). Des d'aquesta perspectiva, els estrats d'amortització del *cardo maximus* d'*Iluro* mostren l'evident integració de la ciutat en les xarxes d'intercanvi del segle V.

Les diferències o coincidències més significatives per a conèixer les característiques dels intercanvis i les relacions interprovincials (o la formació d'àrees delimitades per les seves fonts d'abastiment) en què s'integra la ciutat, s'aprecien en les proporcions en que cada producció està representada. En aquest sentit, són importants les coincidències d'*Iluro* amb la situació de Tarragona. Destaca, en primer lloc, la presència relativament important de ceràmiques

tardanes de les Gàl·lies (pre-lucente i Lucente i DSP) molt similar als nivells de 440-450 de Vila-Roma (17'32%; TED'A 1989, 426); o comparable als dos estrats de segona meitat de segle V de l'Antiga Audiència, on suposen entre el 20'72% i el 22'50% (AQUILUÉ 1993, 147 i 127, respectivament).

Una situació similar mostra la t.s. hispànica tardana. A Vila-Roma suposa el 5'30% (TED'A 1989, 426). A l'Antiga Audiència representa el 12'50% i el 5'40% (AQUILUÉ 1993, 127 i 147). En canvi, la proporció de ceràmiques orientals és molt més reduïda al nivell d'amortització del *cardo maximus* que en aquests llocs (on suposen el 8'12% i el 2'50%: *ibid.*). No disposem de quantificacions tan precises per altres llocs propers (ciutat de Roses, *Baetulo*, València o Illes Balears), però les coincidències són nombroses i permeten parlar d'uns trets regionals: presència significativa de les vaixelles de taula gàl·liques i arribada, minoritària, de t.s. hispànica, importància dels recipients amfòrics sud-hispànics, etc. Tant en el cas d'*Iluro* com en el de Tarragona, la proximitat geogràfica i la posició en les rutes de circulació explicarien aquests trets (REYNOLDS 1995, 37 destaca l'àmbit regional de la circulació de vaixelles gàl·liques, per exemple).

Les coincidències globals entre les ciutats del litoral català i algunes del sud de les Gàl·lies fan pensar, en resum, en l'existència d'uns circuits d'abastiment que vinculaven gran part del litoral occidental de la Península Ibèrica, incloses les Illes Balears, segurament amb relació amb el pas de grans rutes. Igualment, és molt possible que aquests circuits, com a mínim, pel que fa a la relació entre Catalunya i l'àrea de Narbona, reproduïssin els coneguts en el període altoimperial (NIETO 1988, 105).

La importància respectiva de les diverses produccions és un altre fet a valorar. Les ceràmiques comunes i grolleres, molt heterogènies en característiques i procedència, són el grup més important. Si hi afegim les vaixelles de taula, destaquen clarament per davant dels recipients dedicats al transport de produccions alimentàries. La comparació no sembla significativa pel fet que reflecteix una situació normal: un dipòsit de vaixelles domèstiques de procedència urbana integrat en un gran estrat d'anivellació.

El fet més important és la diversitat de procedències de les vaixelles de taula i l'abundància, varietat tipològica i contemporaneïtat de la majoria de recipients. Això indica una regularitat d'abastiment i

la vinculació de la zona d' *Iluro* (ciutat i medi rural) als corrents d'intercanvi mediterranis. De forma complementària, la situació mostra la clara vinculació amb les formes del comportament quotidià o hàbits alimentaris i amb les preferències estètiques lligades a la tipologia i ornamentació dels productes domèstics propis del món mediterrani i de l'antiguitat tardana.

Com ja s'ha esmentat, la majoria de les produccions de taula, llànties i àmfors identificades ja es coneixien a *Iluro* anteriorment, encara que no en aquestes proporcions i en forma d'un conjunt tan homogeni. La constitució i materials de la UE 2003 demostren la pervivència de l'ocupació d' *Iluro* fins un moment molt avançat del segle V, quan es produeixen importants transformacions urbanes (amortització d'una part del *cardo maximus* i d'alguns dels habitatges del sector sud de la ciutat). Com s'ha esmentat, aquest fenomen sembla ser més general, ja que els estrats d'amortització del *cardo maximus* identificats en les excavacions del Carreró 43-45 i del carrer d'En Pujol proporcionen una cronologia similar (*vid.* apartat anterior).

Aquesta transformació també podria relacionar-se amb d'altres, com la constitució d'una necròpolis als voltants de l'actual basilica de Santa Maria, sector que sembla correspondre a un espai públic de la ciutat (CERDÀ *et al.* 1995). Tanmateix, aquesta necròpolis no es pot datar amb exactitud ni es poden establir les relacions entre els diversos sectors, exceptuant la ja esmentada claveguera principal (JÀRREGA, CLARIANA 1994a, 220, proposen situar-la dins el segle VI).

Paral·lelament, cal precisar que les modificacions, tot i ser molt importants, no suposen l'abandonament de la ciutat: les excavacions del Pla de l'Atur realitzades el 1984 permeten descobrir estructures datades cap a mitjan segle V (ARXÉ *et al.* 1986, 80; BACARIA 1987, 124). Igualment, una sèrie d'intervencions recents han permès identificar nivells que es podrien situar a les darreries del segle V-començaments del VI prop del *cardo maximus*. La pervivència de l'ocupació explica la troballa ocasional de materials molt tardans en els nivells medievals i moderns de la ciutat, que afectaren greument el nucli romà, així com algunes troballes sense context estratigràfic. Entre aquestes, es poden destacar les realitzades al Carrer de la Palma (forma Hayes 107 en t.s. africana D), de la Plaça Gran (forma Hayes 91D) i del Carrer Espenyas (ceràmica egípcia B; formes Hayes 91B, Hayes 99, Hayes 104B i C, en t.s. africana D; àmfora Keay LVIB; JÀRREGA, CLARIANA 1994a, 222).

L'ocupació tardana d'una petita ciutat provincial, concretada en la presència d'un repertori d'importacions molt diversificat, és un fet important. Una altra qüestió és definir l'entitat d'aquesta ocupació; en concret, precisar si encara ens trobem davant d'un nucli dotat de vida urbana i institucions. En relació amb aquest problema, cal definir quines foren les modalitats de circulació i consum que expliquen la presència de productes manufacturats i agrícoles de procedència tan diversa.

Sens dubte el factor litoral és important, ja que situa la ciutat vora a algunes rutes comercials. El problema és establir quins eren els factors d'atracció d' *Iluro*, que no era un gran centre administratiu, ni va concentrar una població important, com Tarragona. La posició litoral i el manteniment de la relació amb un territori ampli i poblat podrien explicar parcialment la seva capacitat per a concentrar productes de tots tipus. En aquest context, només caldria la integració en una xarxa de circulació de cabotatge, de radi regional i vinculada a alguns grans ports per a explicar la presència d'un conjunt tan important i diversificat de produccions agrícoles i ceràmiques. Una situació semblant ha estat proposta per a l'alt imperi (NIETO 1986).

Segurament la posició i la continuïtat parcial d' *Iluro* li permetria actuar com a centre de distribució comercial de gran part del Maresme. De fet, mentre que no es coneix massa de l'evolució de la ciutat, el territori proper manté la seva vitalitat i la densitat de l'ocupació, ja que moltes de les *villae* altoimperials estaven encara ocupades en època tardana (PREVOSTI 1981, 558, quantifica la reducció d'establiments rurals en un 21% respecte a l'Alt Imperi; aquesta dada s'ha de recollir amb precaució, ja que l'autora utilitza una mostra reduïda de 38 jaciments; a més a més, pocs d'ells han estat excavats). Alguns dels nuclis rurals més ben coneguts han proporcionat importants quantitats de vaixelles de taula i recipients amfòrics de la mateixa procedència que els estrats urbans, amb cronologies de segle IV i tot el segle V: Torre Llauder (CLARIANA, JÀRREGA 1994; CLARIANA, PREVOSTI 1994); Caputxins (JÀRREGA, CLARIANA 1995); Can Modolell (JÀRREGA, CLARIANA 1996).

El cas de Torre Llauder pot utilitzar-se com a exemple de les necessitats del món rural tardà. Els nivells dels segles IV i V de la *villa* es caracteritzen per una forta presència d'importacions (vaixelles de taula i productes agrícoles), dins les quals predominen de forma absoluta els materials d'origen africà. A

molta distància, també estan representades altres regions del Mediterrani: Bètica i Lusitània (àmfores), sud de les Gàl·lies (DSP i Lucente) i Orient (àmfores i *Late Roman C i D*).

Aquesta evidència material demostra la continuïtat de les relacions econòmiques entre *Iluro* i el poblament del seu territori durant el segle V. Un problema diferent és el que plantegen la naturalesa i entitat d'aquesta ocupació rural tardana, tal com queda reflectit essencialment en les *villae* importants (potser per un defecte de la investigació arqueològica?). El mateix cas de Torre Llauder mostra una reorganització total de la *villa* que provocà l'eliminació de l'últim espai relacionat amb les funcions residencials i de representació i la seva conversió en magatzem agrícola a les darreries del segle V-inicis del VI (CLARIANA, JARREGA 1994, 354s.; CLARIANA, PREVOSTI 1994, 124).

La situació del territori d'*Iluro* en el segle V permet matisar, en resum, la idea d'una desaparició o decadència total dels petits nuclis urbans del litoral nord-est de la *Tarraconensis* i d'una ruptura radical de les relacions socio-econòmiques entre camp i ciutat. És probable que els antics nuclis romans, molt limitats respecte a les dimensions inicials (sempre reduïdes, per altra banda), encara funcionessin com a punts que relacionarien el territori rural amb els circuits d'intercanvi mediterranis. Tanmateix, encara resta per establir la naturalesa exacta d'aquest hàbitat urbà i de les modalitats de la circulació al final de l'antiguitat.

Una altra qüestió important és la del funcionament dels circuits d'intercanvi, tant internament com entre el conjunt del territori d'*Iluro* i altres àrees de la província o altres regions. Un primer fet evident, per la comparació amb els diversos contextos urbans i rurals de la Mediterrània occidental publicats, és la integració en els circuits generals, interregionals, que abastien el litoral de la *Hispania Tarraconensis* durant el segle V.

Igualment, s'observa una forta relació amb les característiques i evolució dels contextos més propers (Tarragona, Roses, València, Illes Balears), que es podria explicar per trets particulars de l'abastiment del litoral nord-est de la Península Ibèrica. Els problemes i possibilitats que plantegen aquestes situacions pertanyen a l'àmbit més general de l'economia de la Mediterrània tardana i no es poden tractar aquí per manca de contextos amb altres cronologies a *Iluro*.

Finalment, algunes qüestions de caràcter tipològic i econòmic també queden, de moment, sense resposta clara. Algunes són molt concretes. Per exemple, el predomini del material africà de l'estrat d'amortització, que és aclaparador i sembla sobrerrepresentat. Malgrat la coincidència en la seva importància, alguns dels contextos tardans esmentats mostren diferències importants, especialment en el cas de les àmfores, recipients amb una durada d'utilització menor. La situació particular d'*Iluro* es podria explicar com a resultat del caràcter i procés de formació de la UE 2003, un abocament de terres de gran potència que devia integrar materials molt diversos i de fàcil disponibilitat dins de la ciutat. No es pot establir, doncs, si ens trobem davant d'una tendència o d'una característica de l'abastiment urbà d'aquest moment.

La solució a aquest, com a d'altres problemes, depèn en última instància de la localització i estudi de prou contextos ceràmics dels segles IV a VI que permetin establir l'evolució econòmica i el marc històric en el qual evolucionà la ciutat durant l'antiguitat tardana.

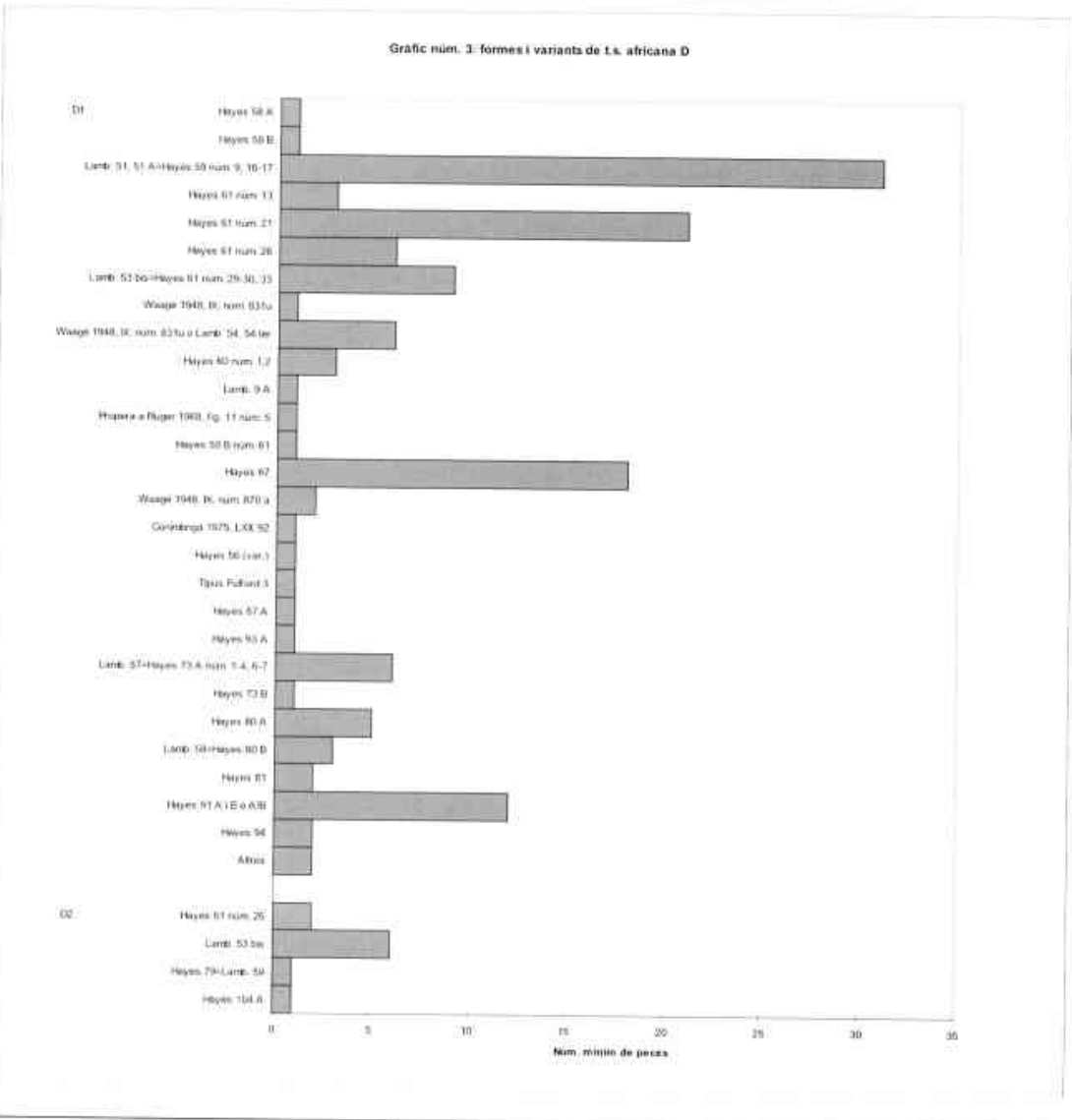
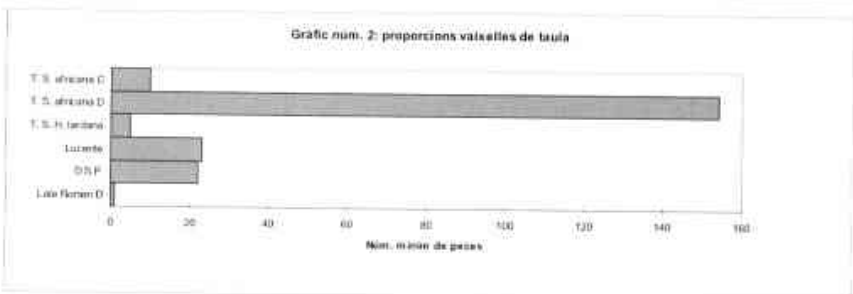
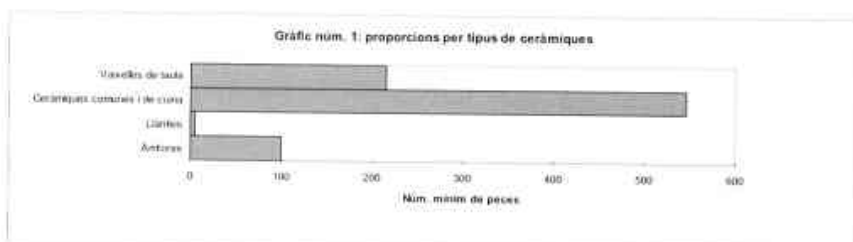

Gràfic núm. 4: formes de la ceràmica Lucente

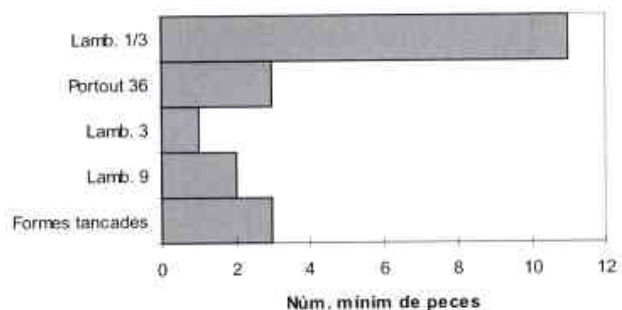

Gràfic núm. 5: formes de la ceràmica DSP

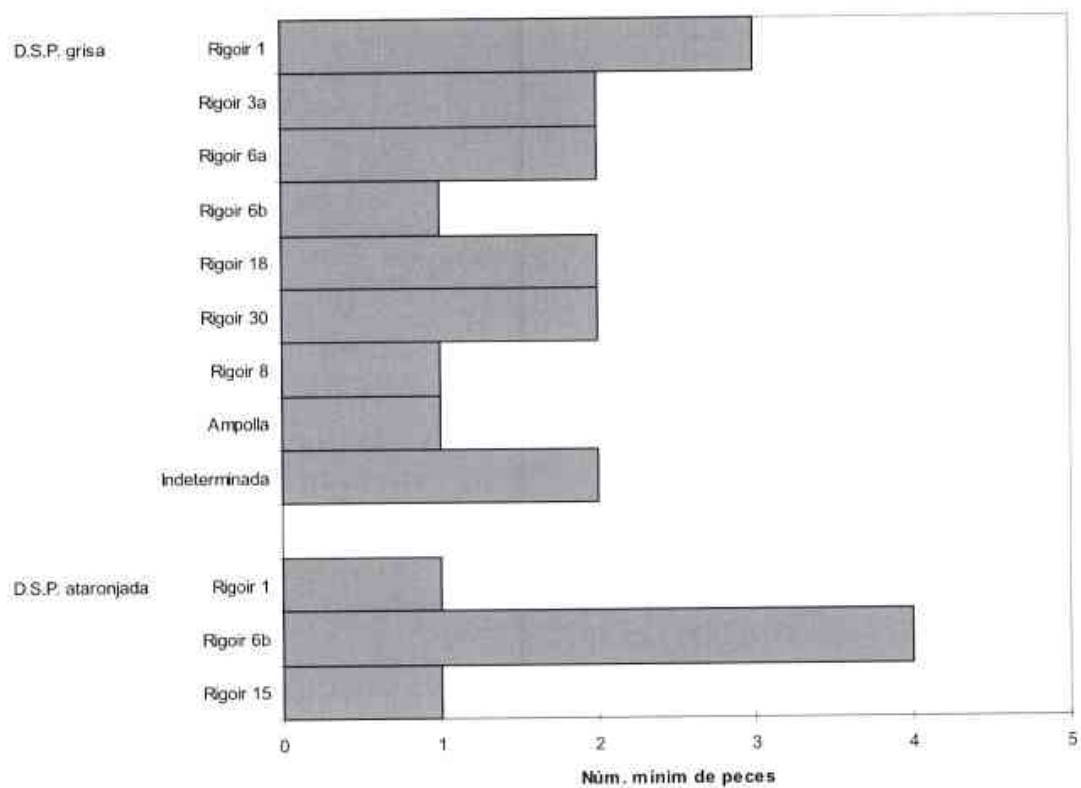



Gràfic num. 6: tipologia i formes de la ceràmica de cuina africana

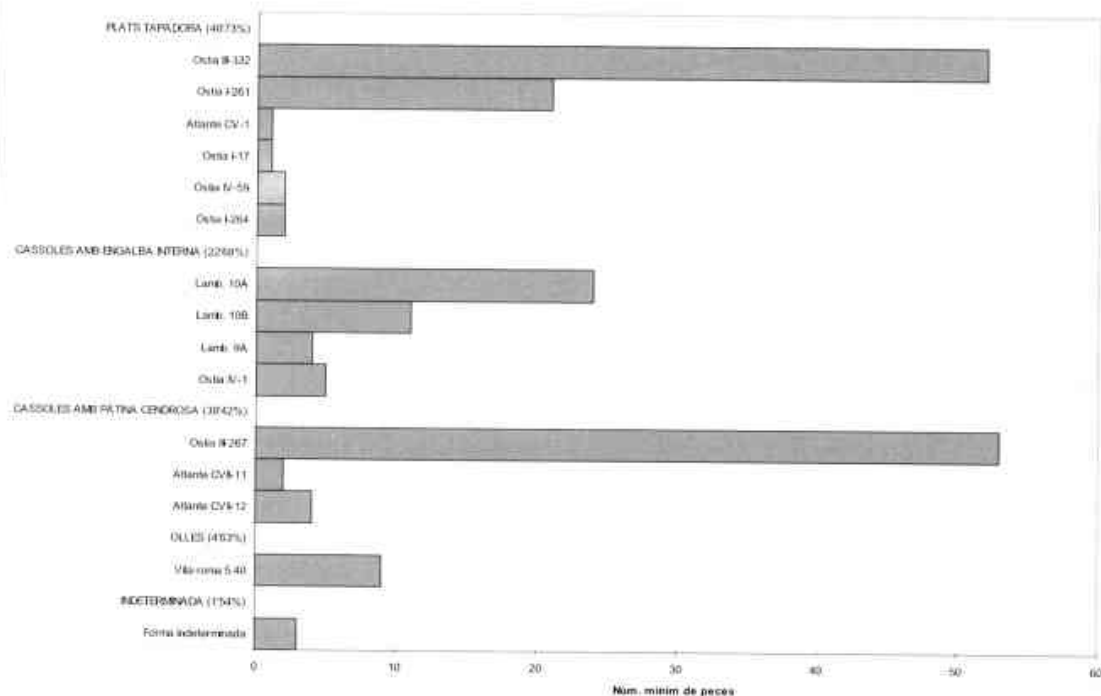

Gràfic num. 7: tipologia i produccions de la ceràmica grollera

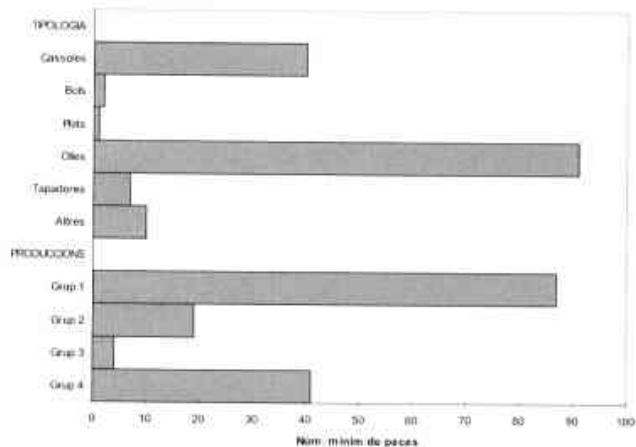

Gràfic núm. 8: formes de les àmfores

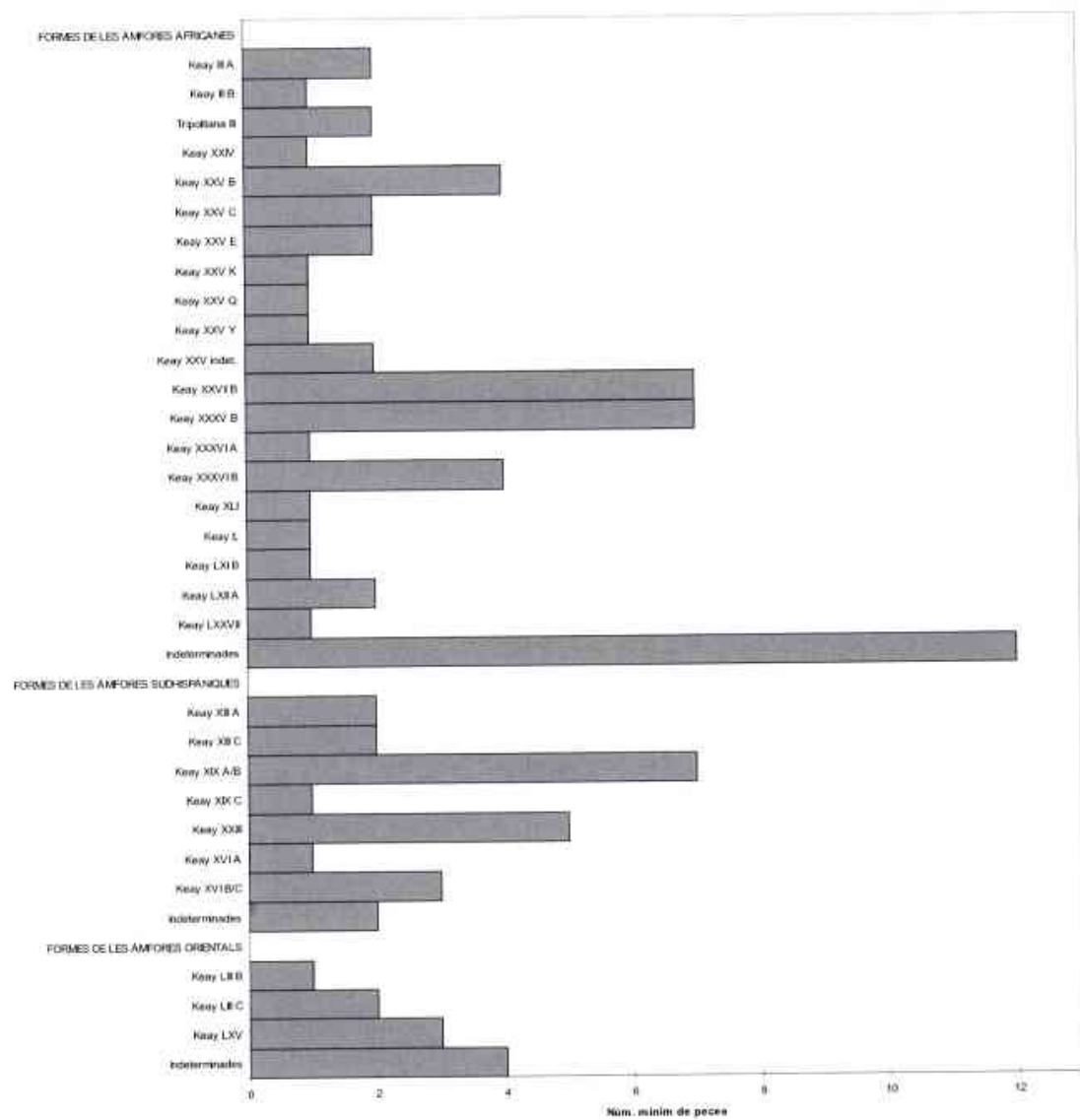

Gràfic núm. 9: procedència de les àmfores tardanes de la UE 2003

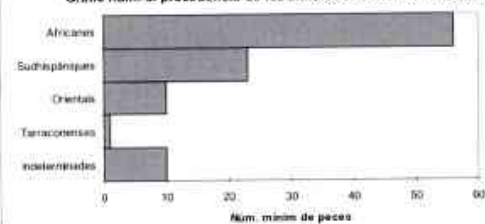

**Gràfic núm. 10: distribució cronològica**

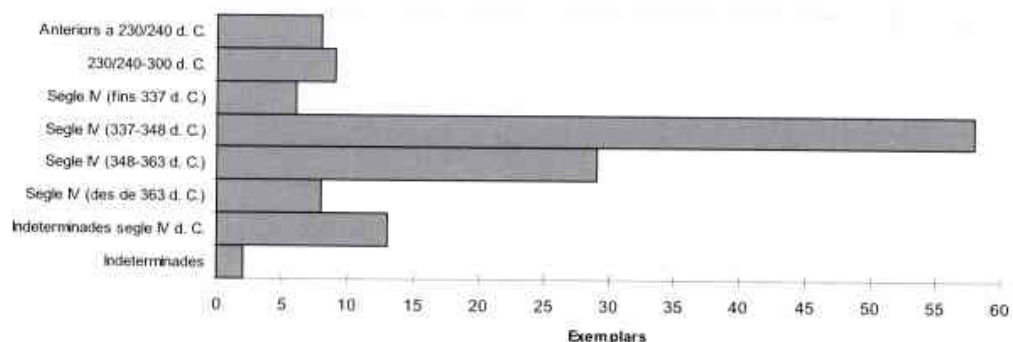

**Gràfic núm. 11: reversos de les monedes de 300-348 d. C.**

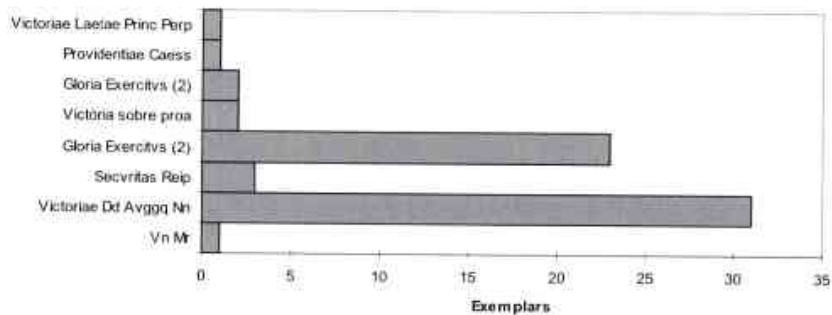

**Gràfic núm. 12: reversos de les monedes de 348-408 d. C.**

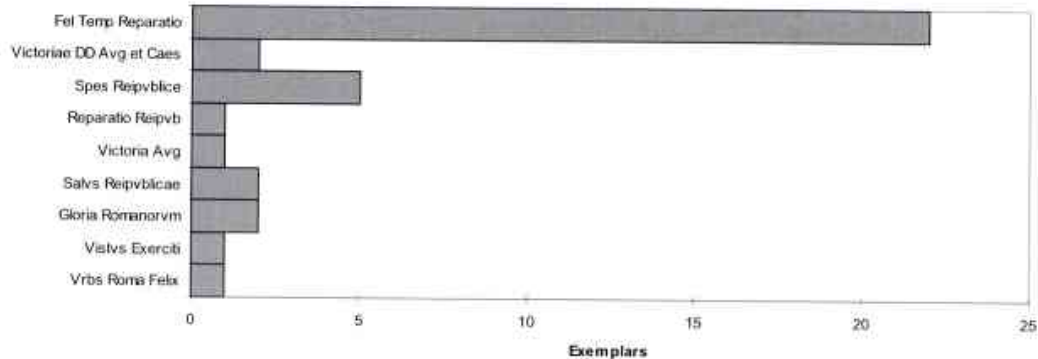

**Gràfic núm. 13: procedència de les monedes de la UE 2003**

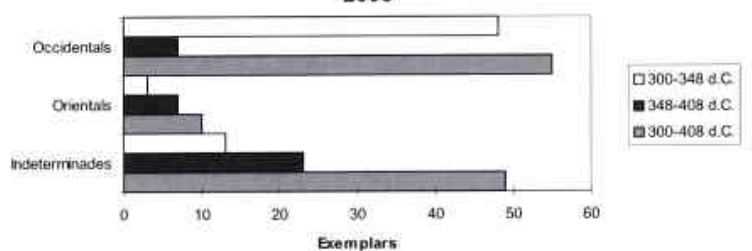

**Gràfic núm. 14: seques de les monedes de la UE 2003**

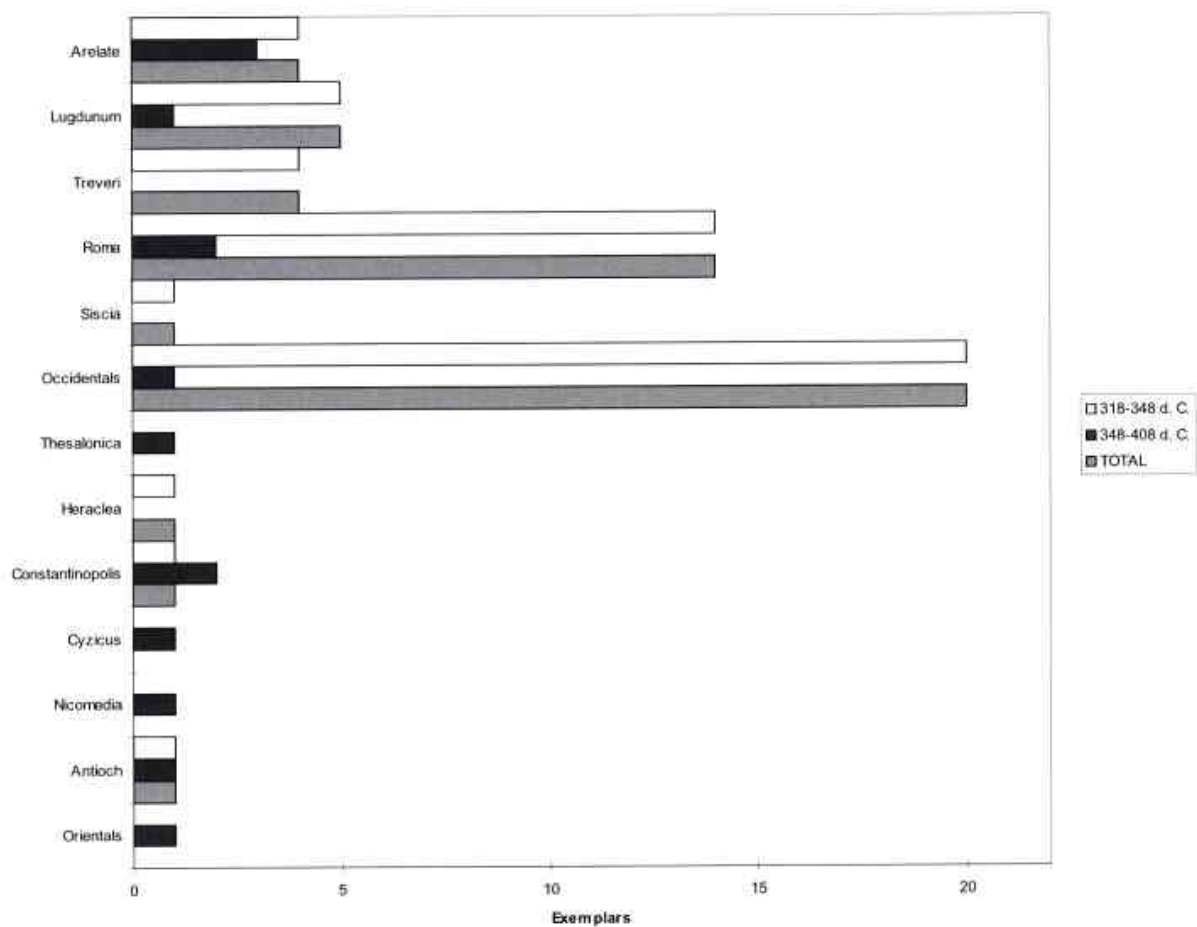

**Gràfic núm. 15: nominals de les monedes del segle IV d.**

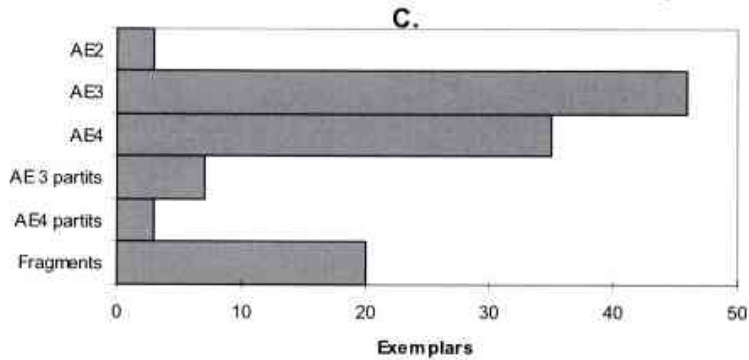

**Gràfic núm. 16: histograma de pesos dels AE3**

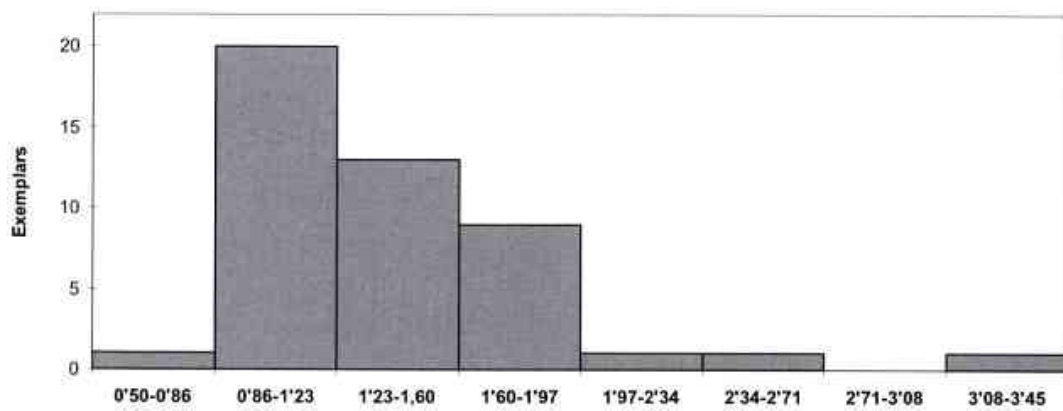

**Gràfic núm. 17: histograma de pesos dels AE4**

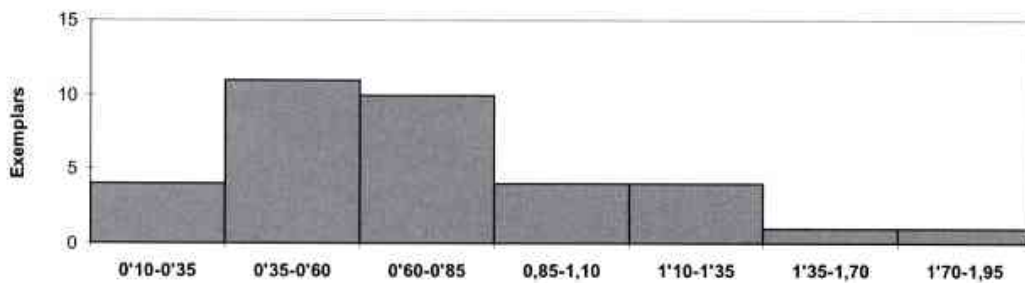

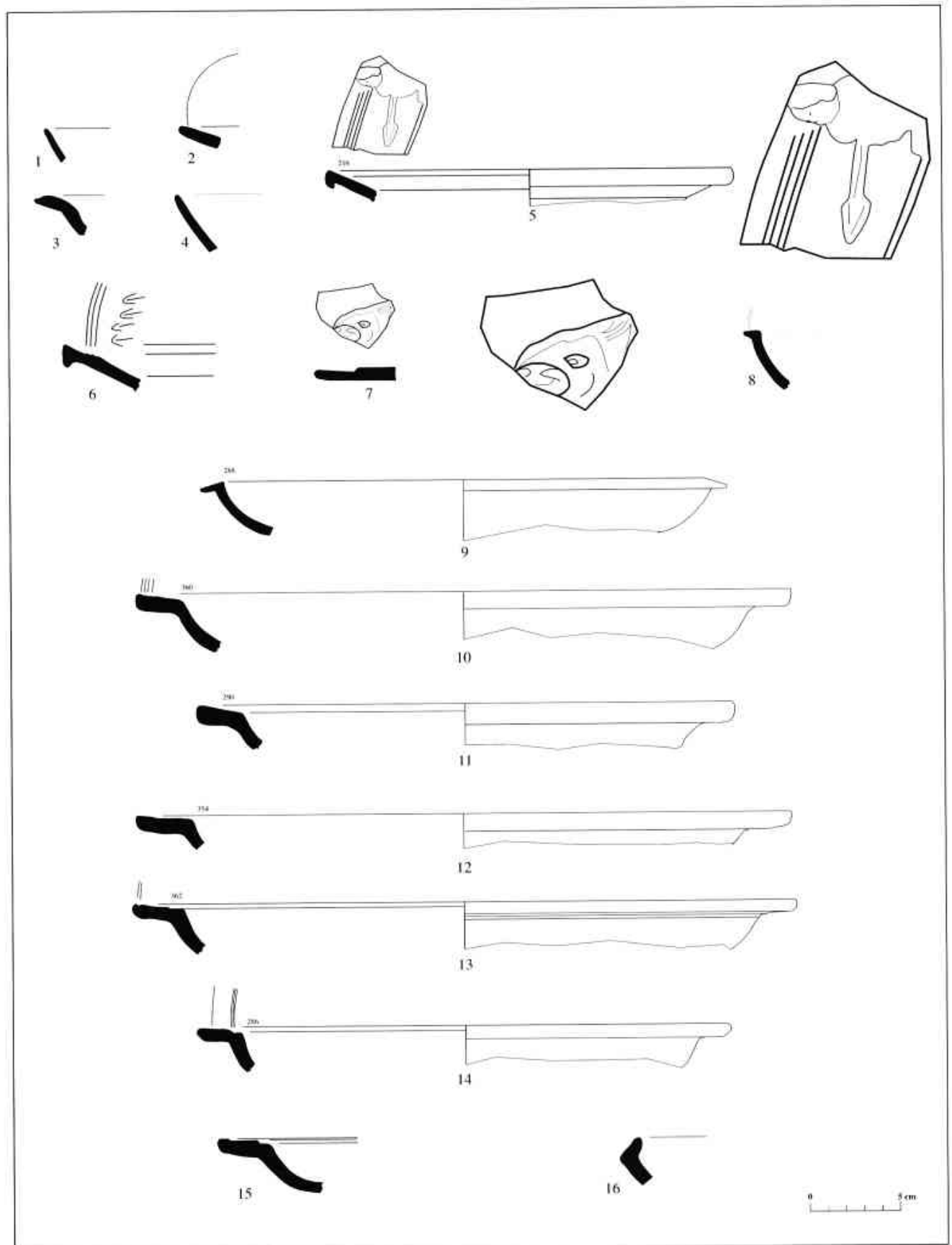

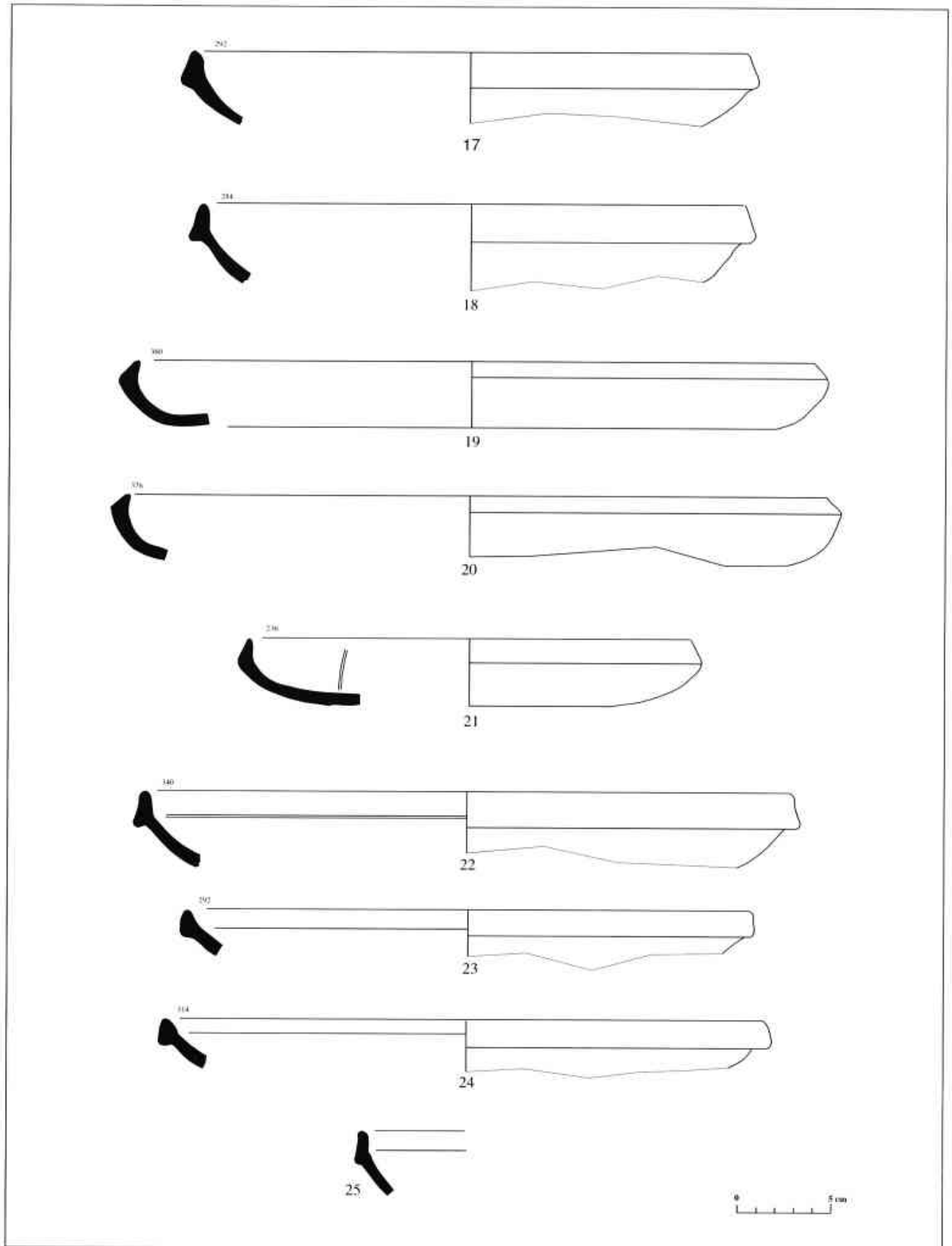

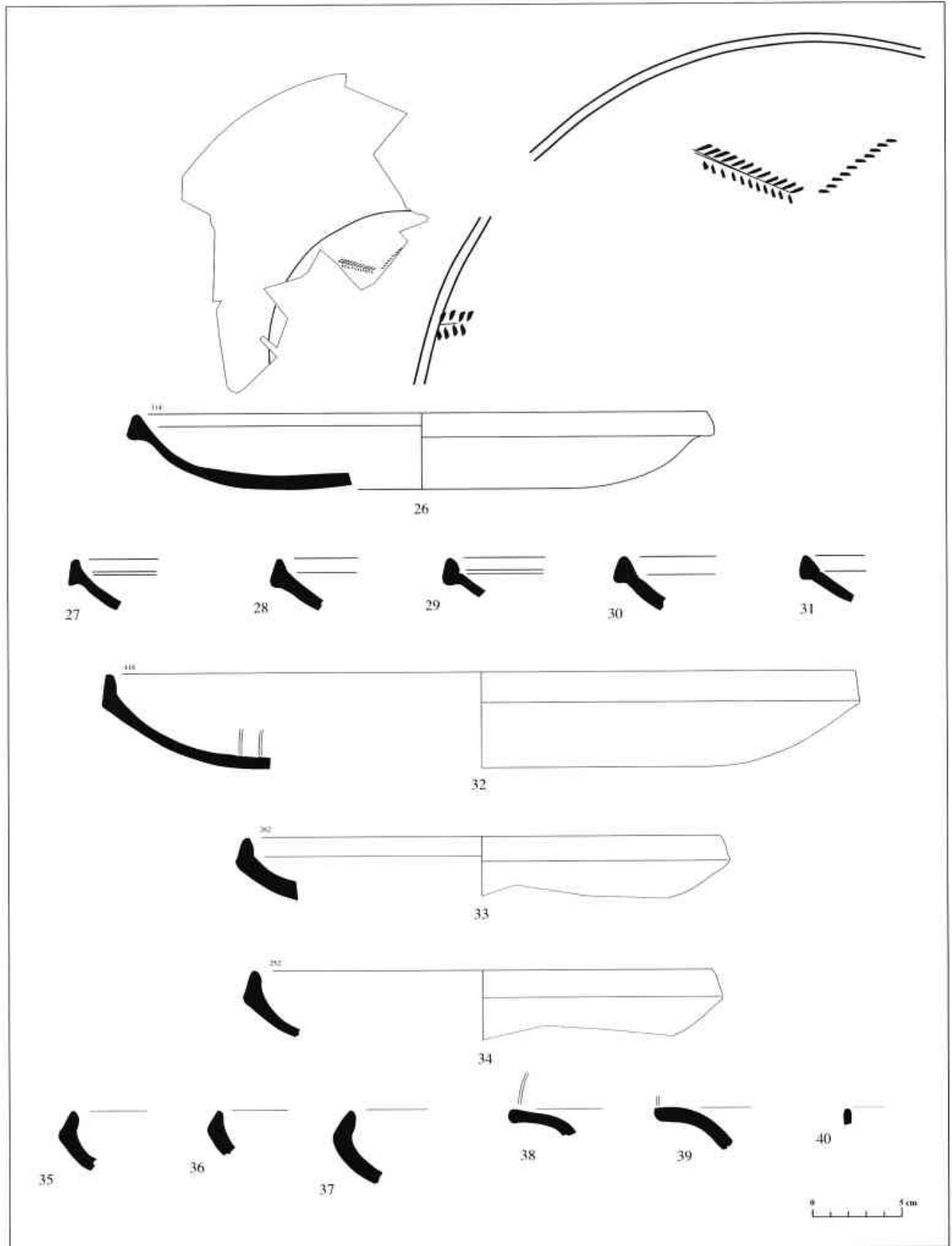



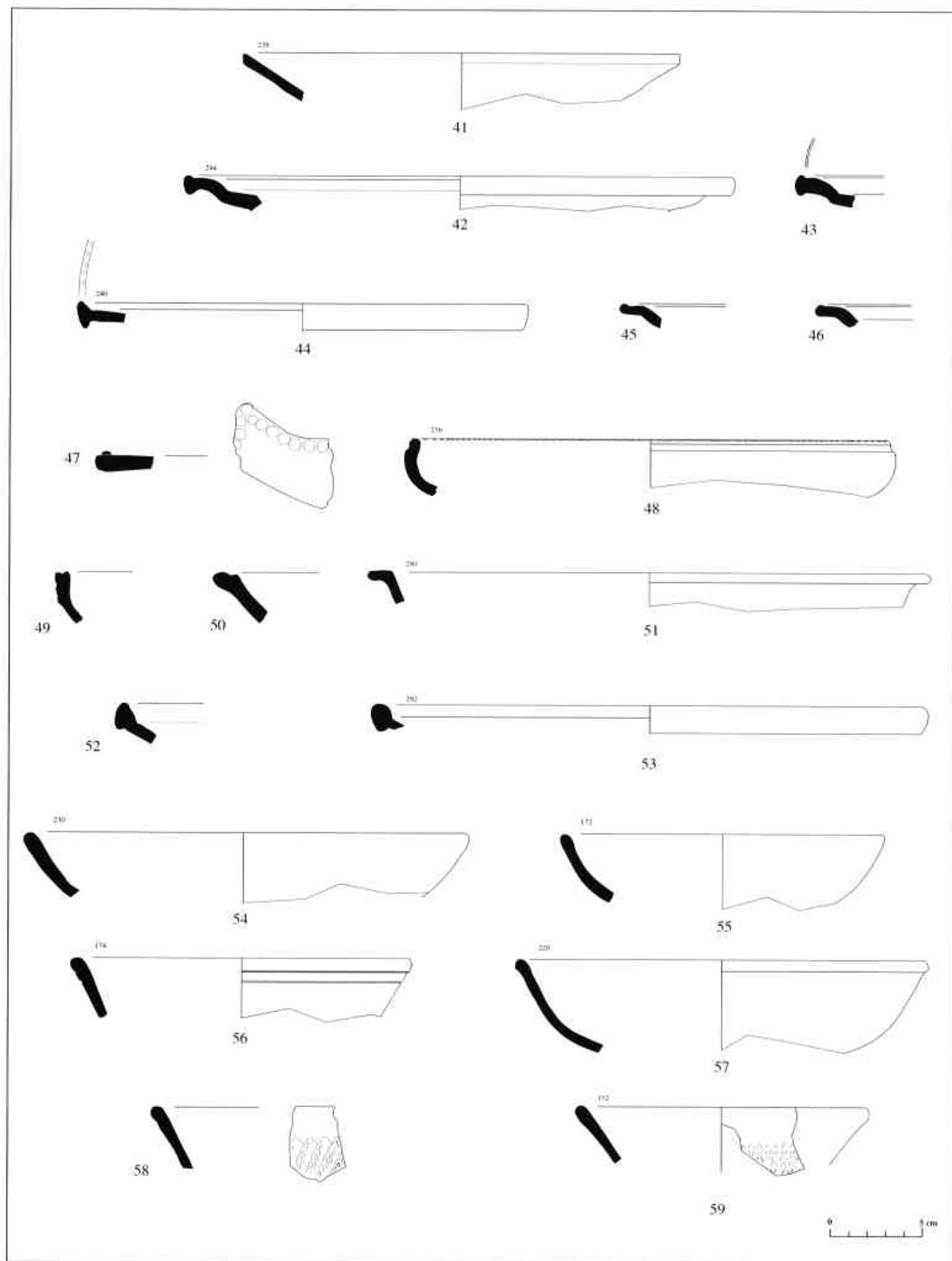

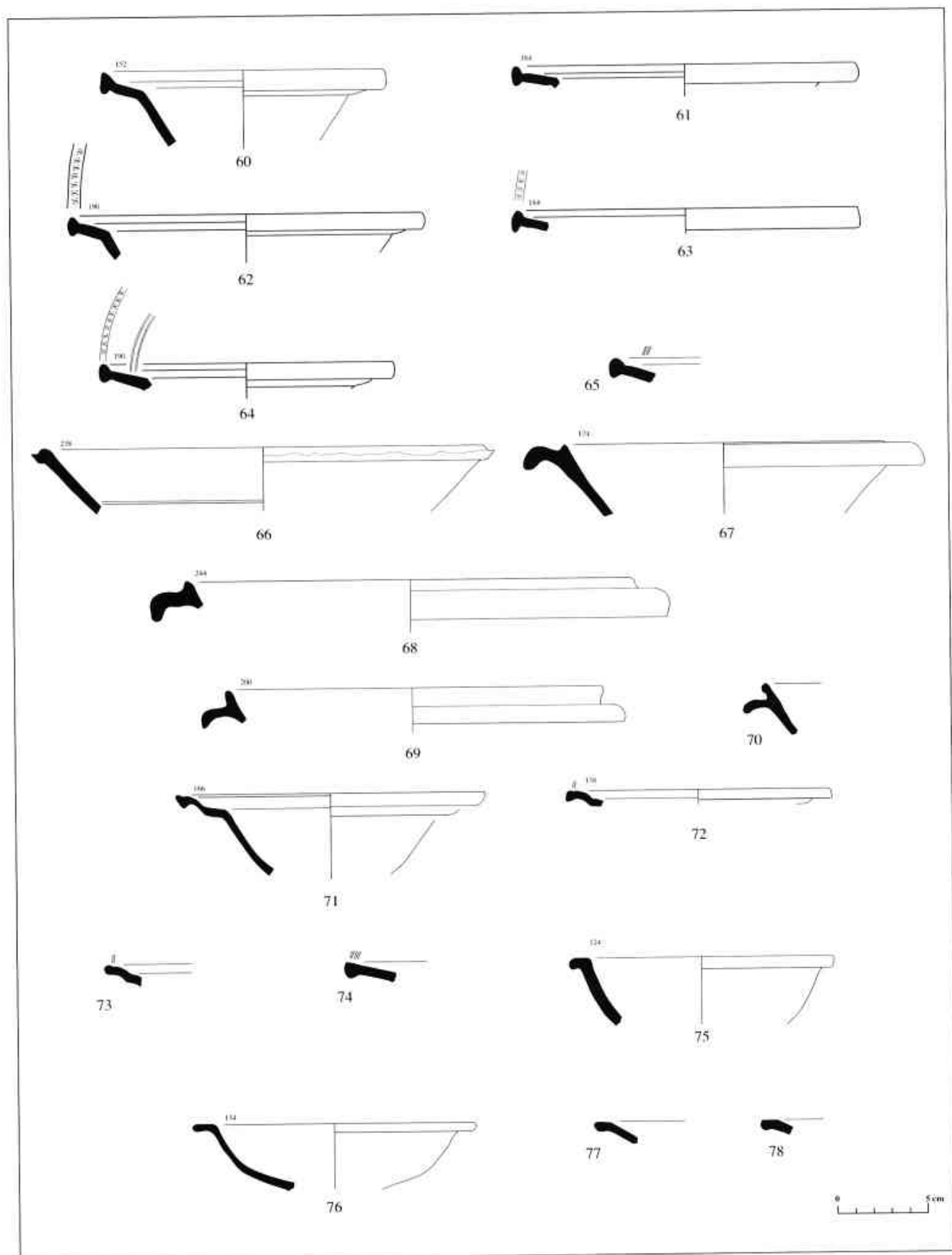

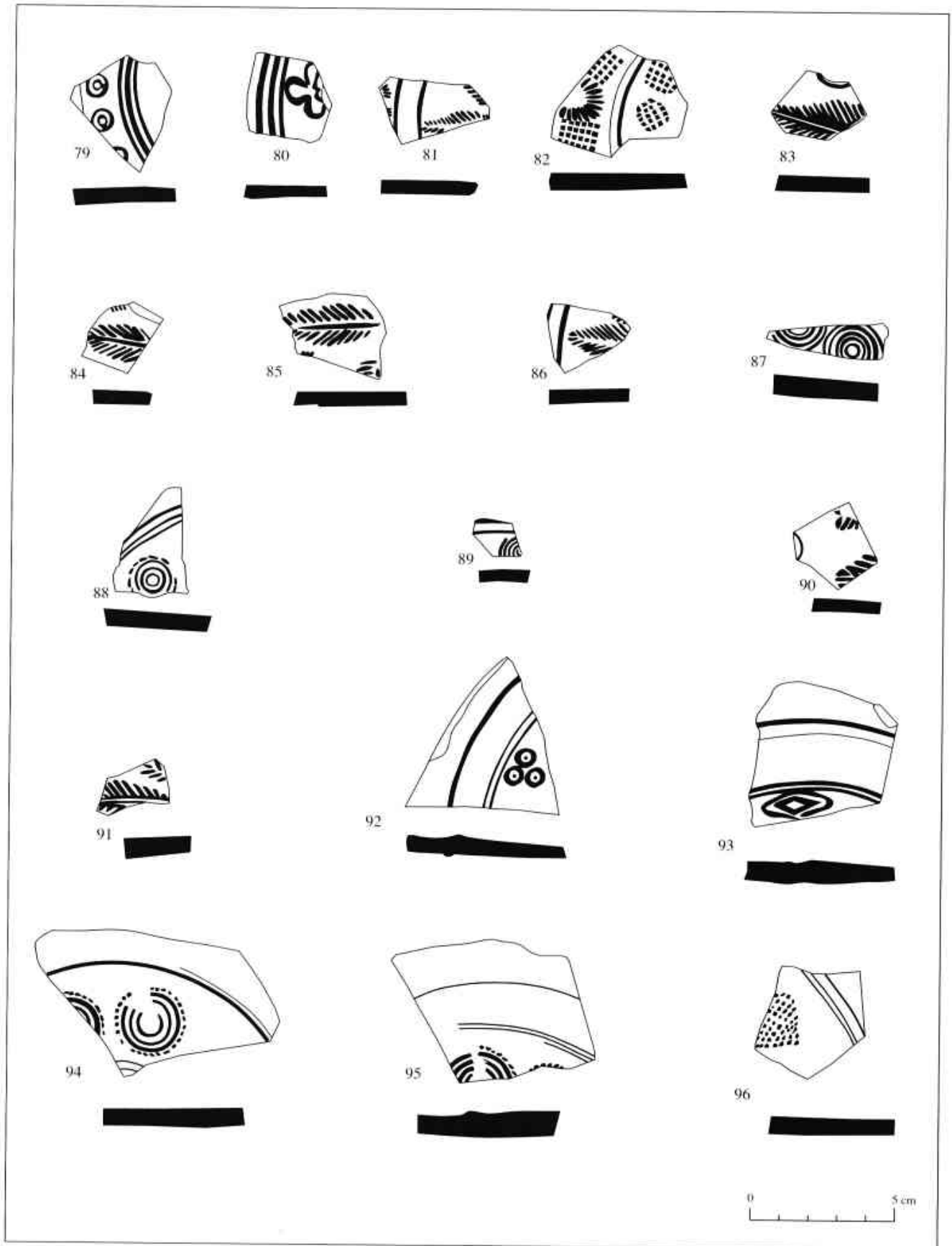

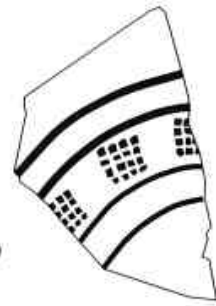
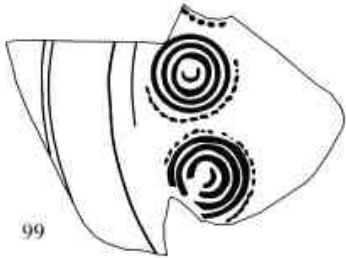
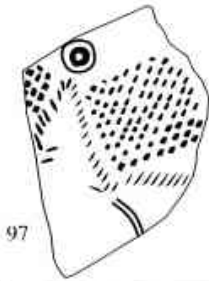

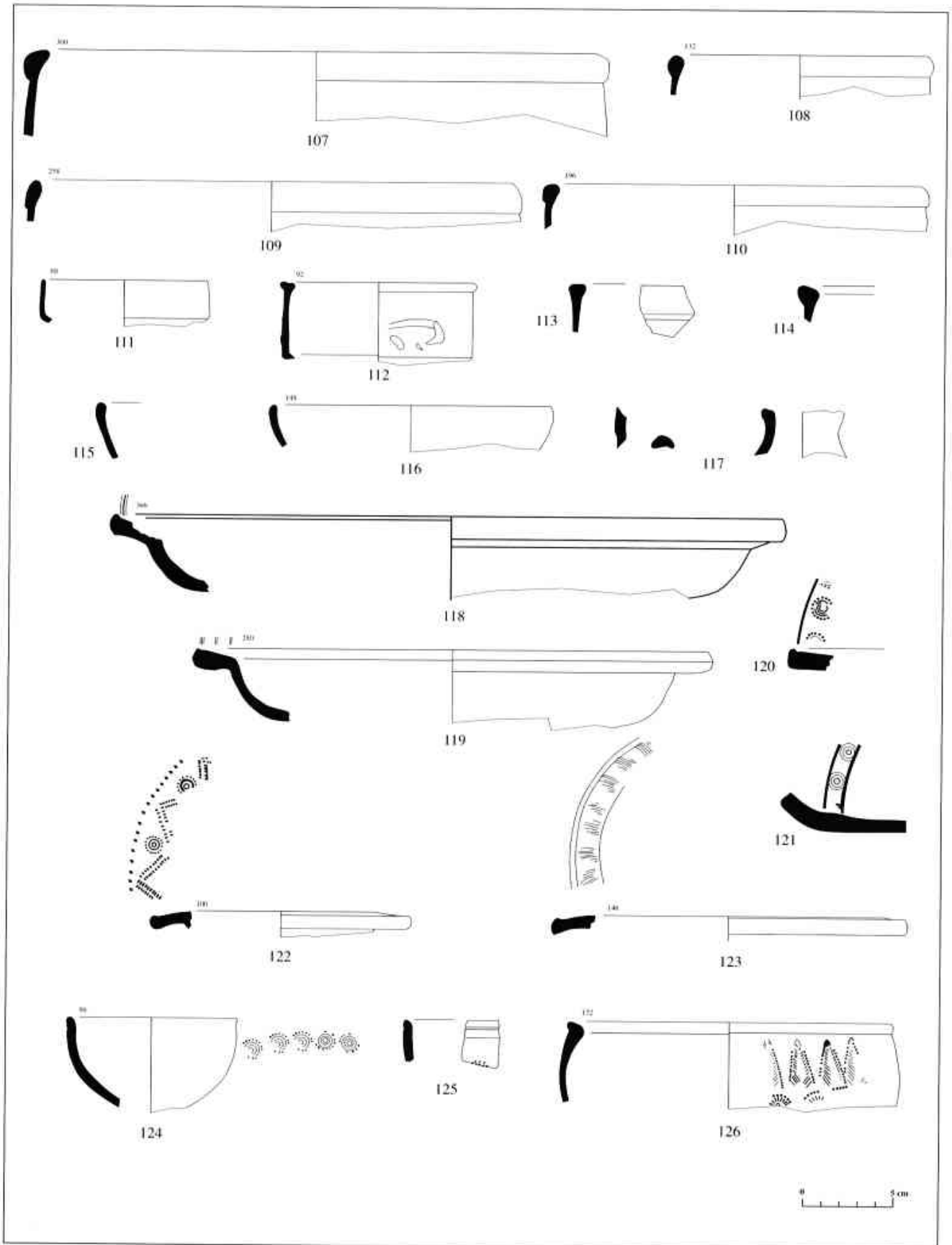

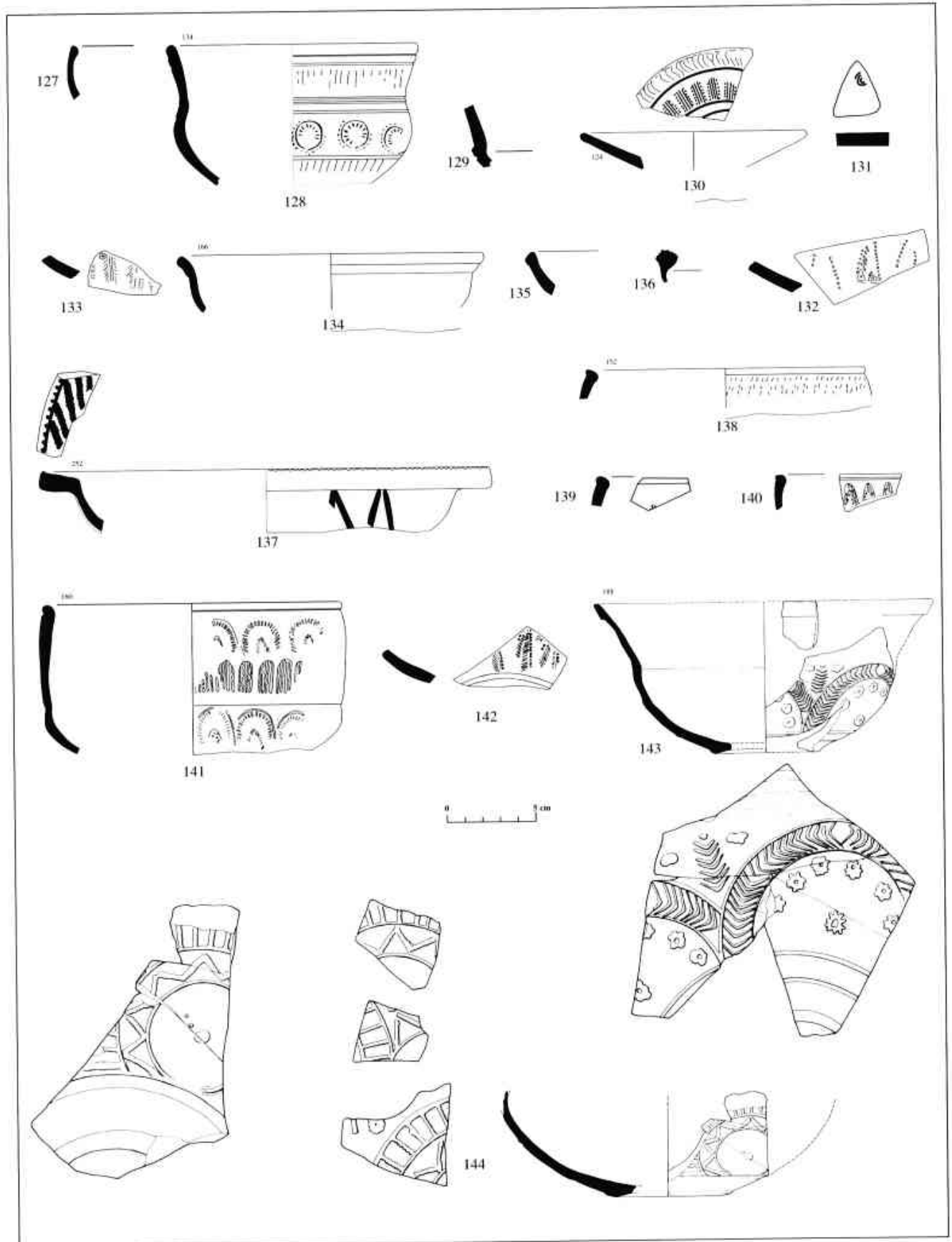

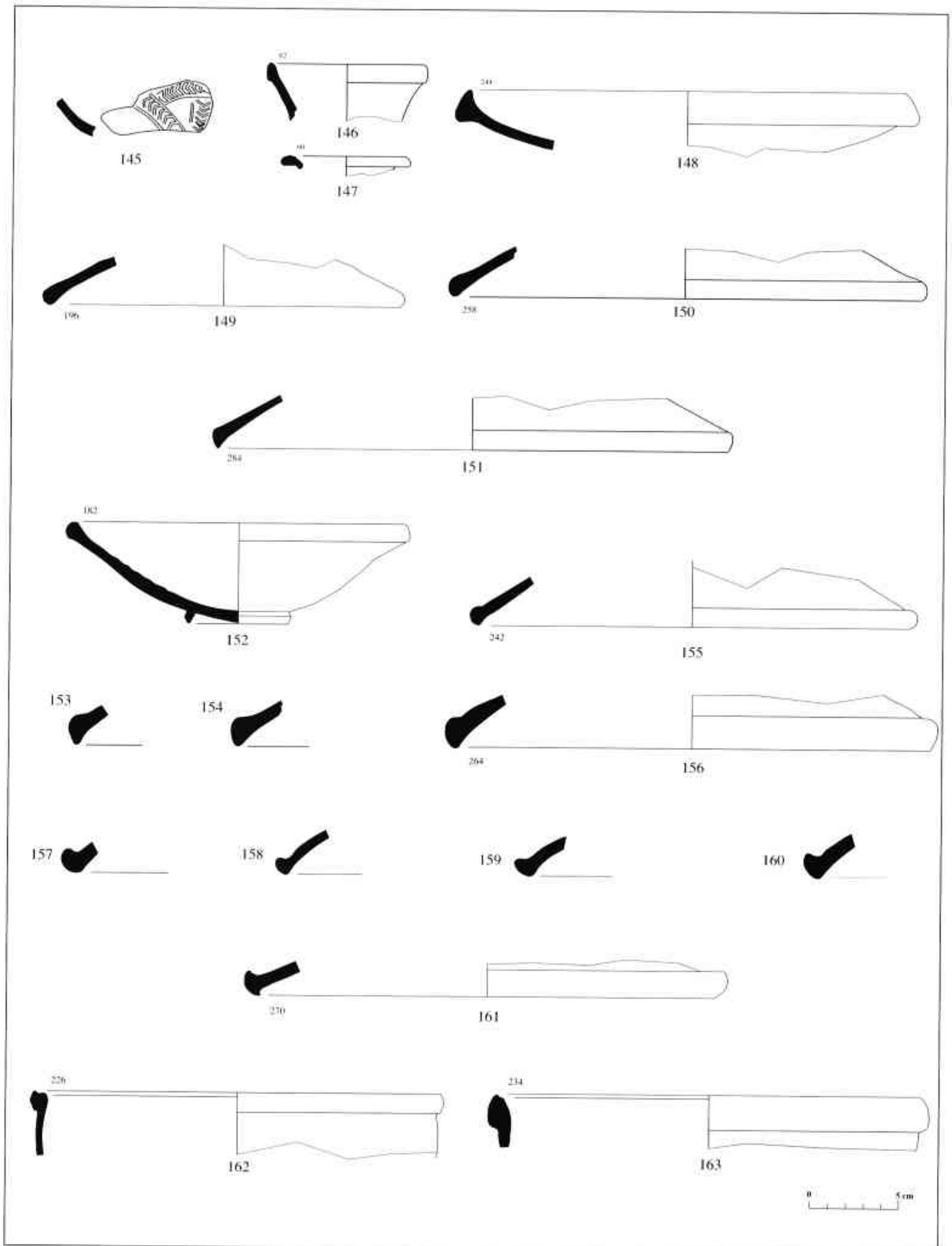

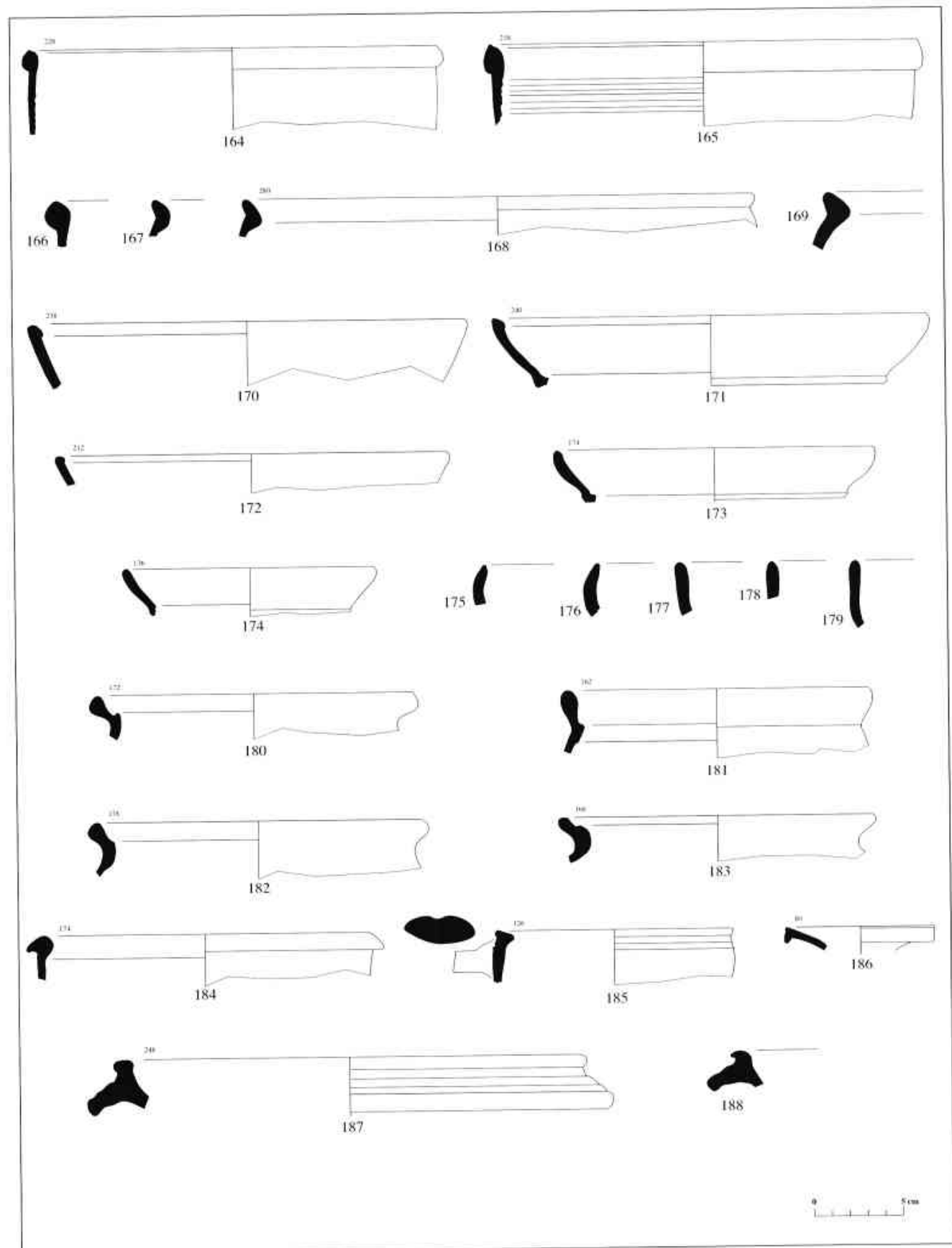



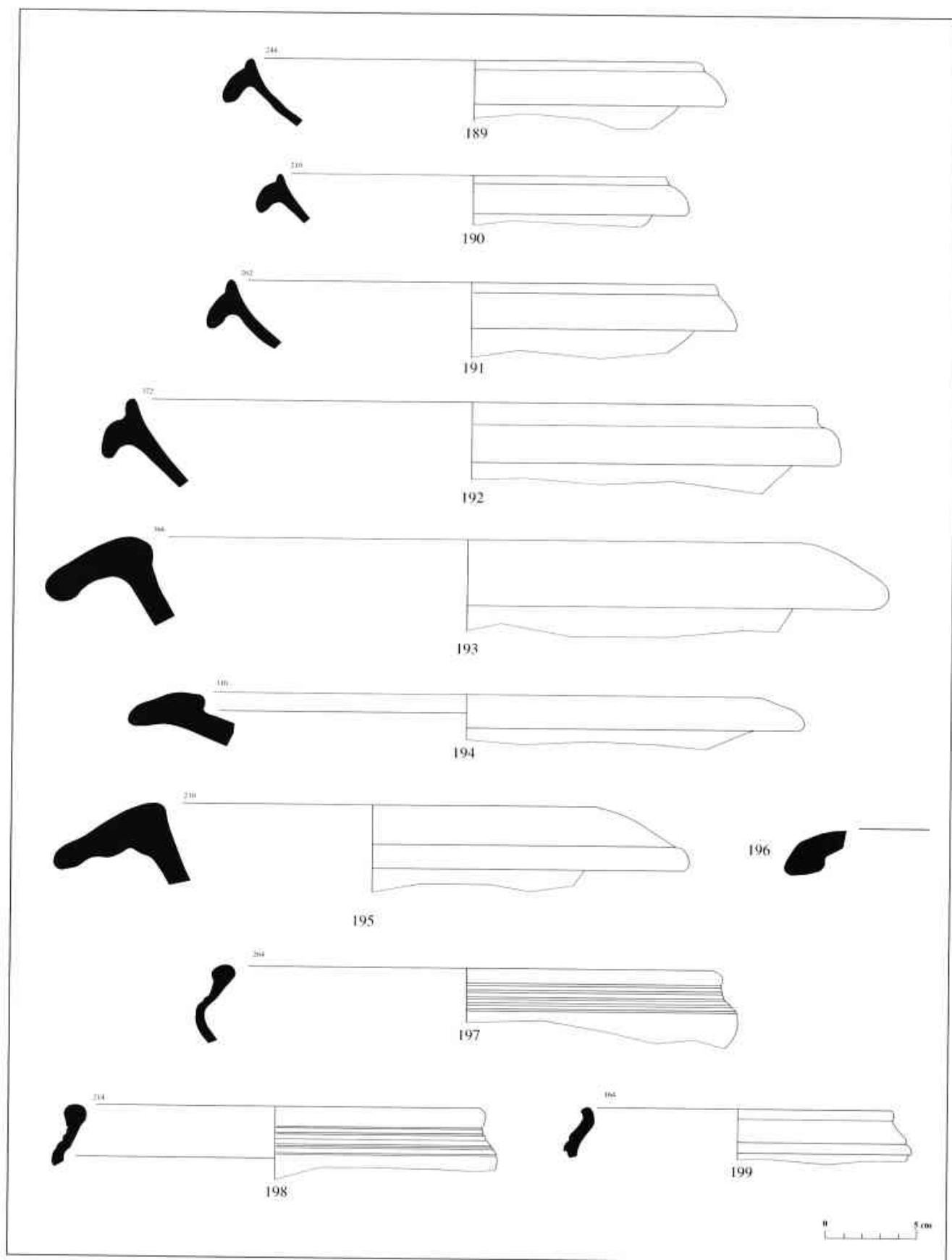

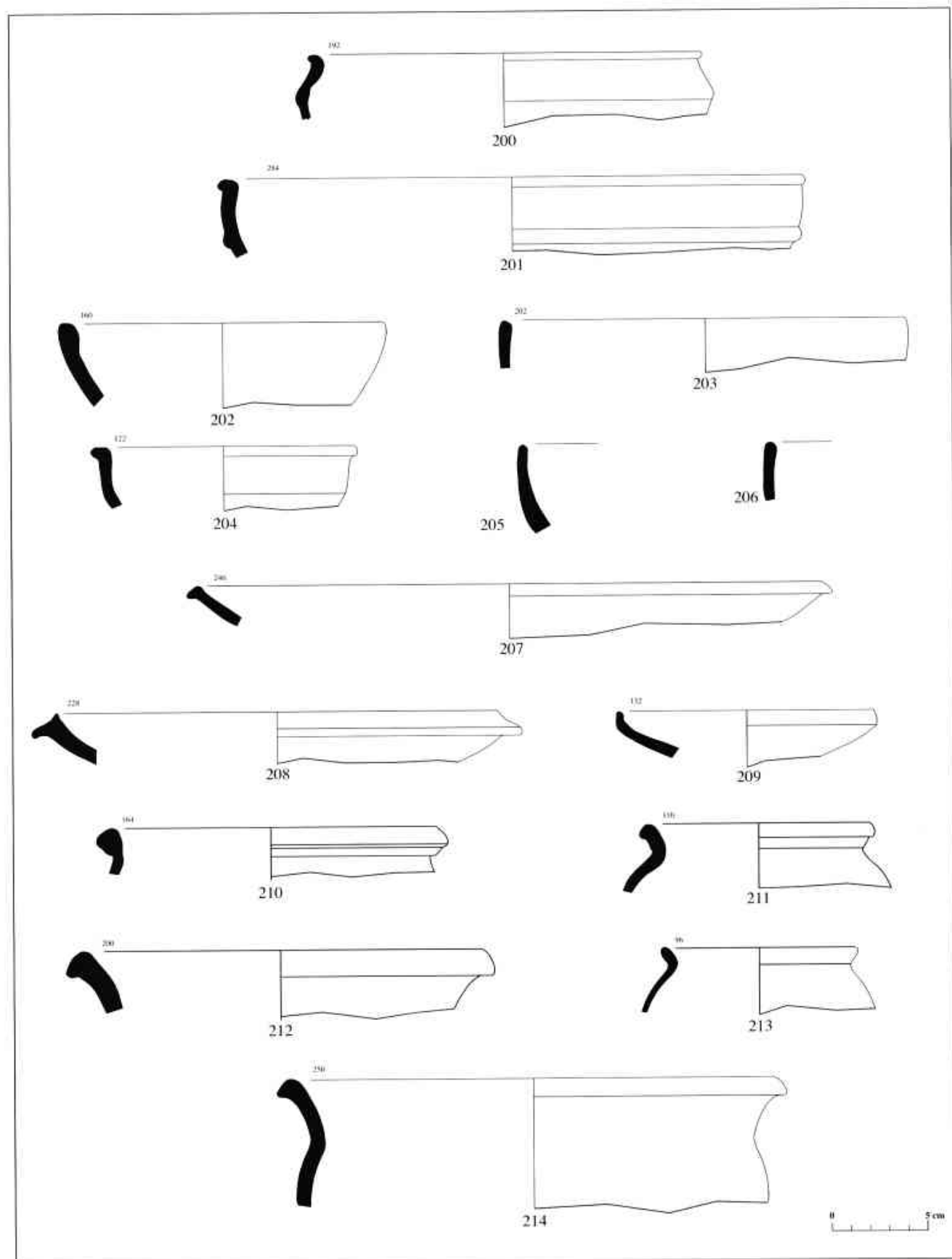

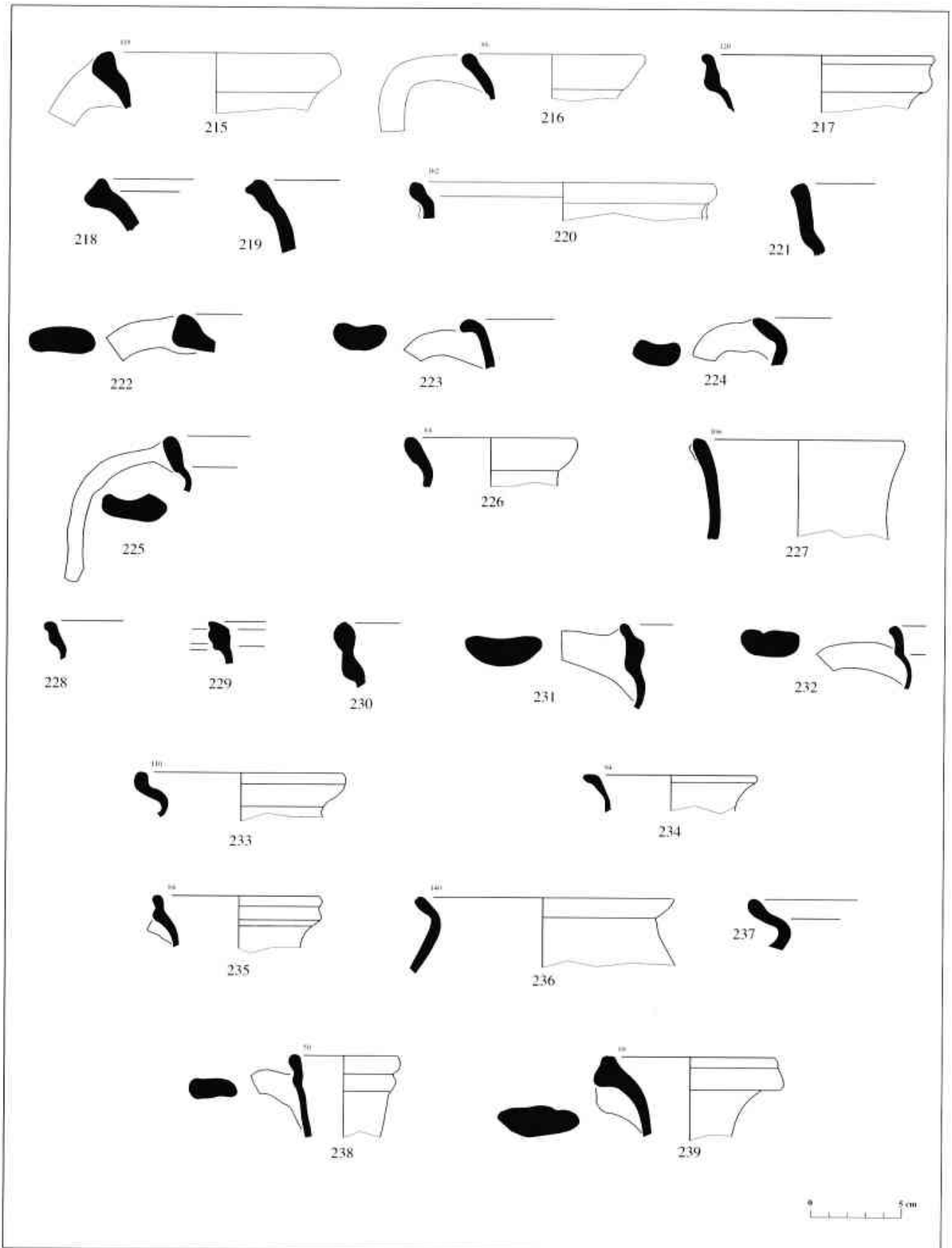

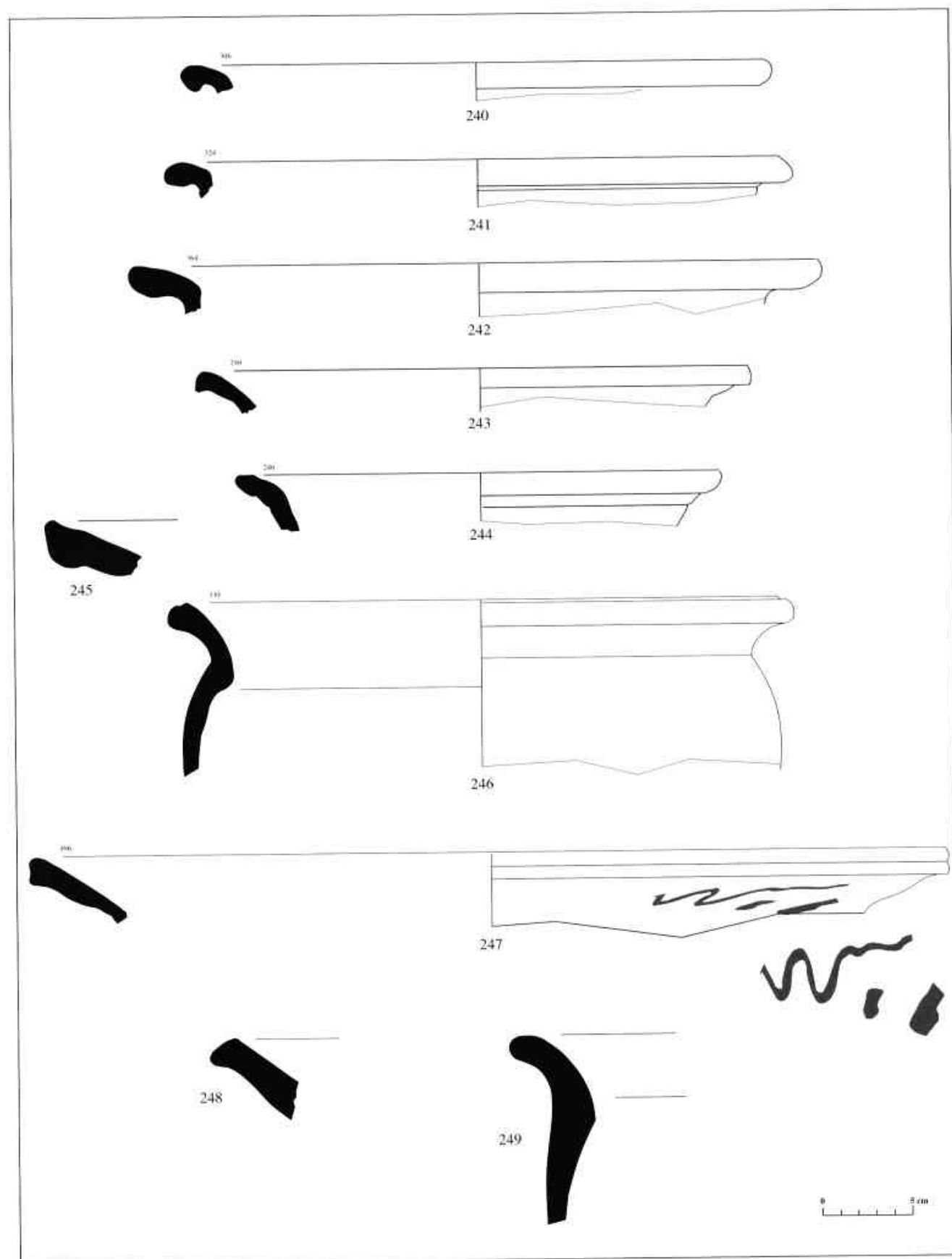

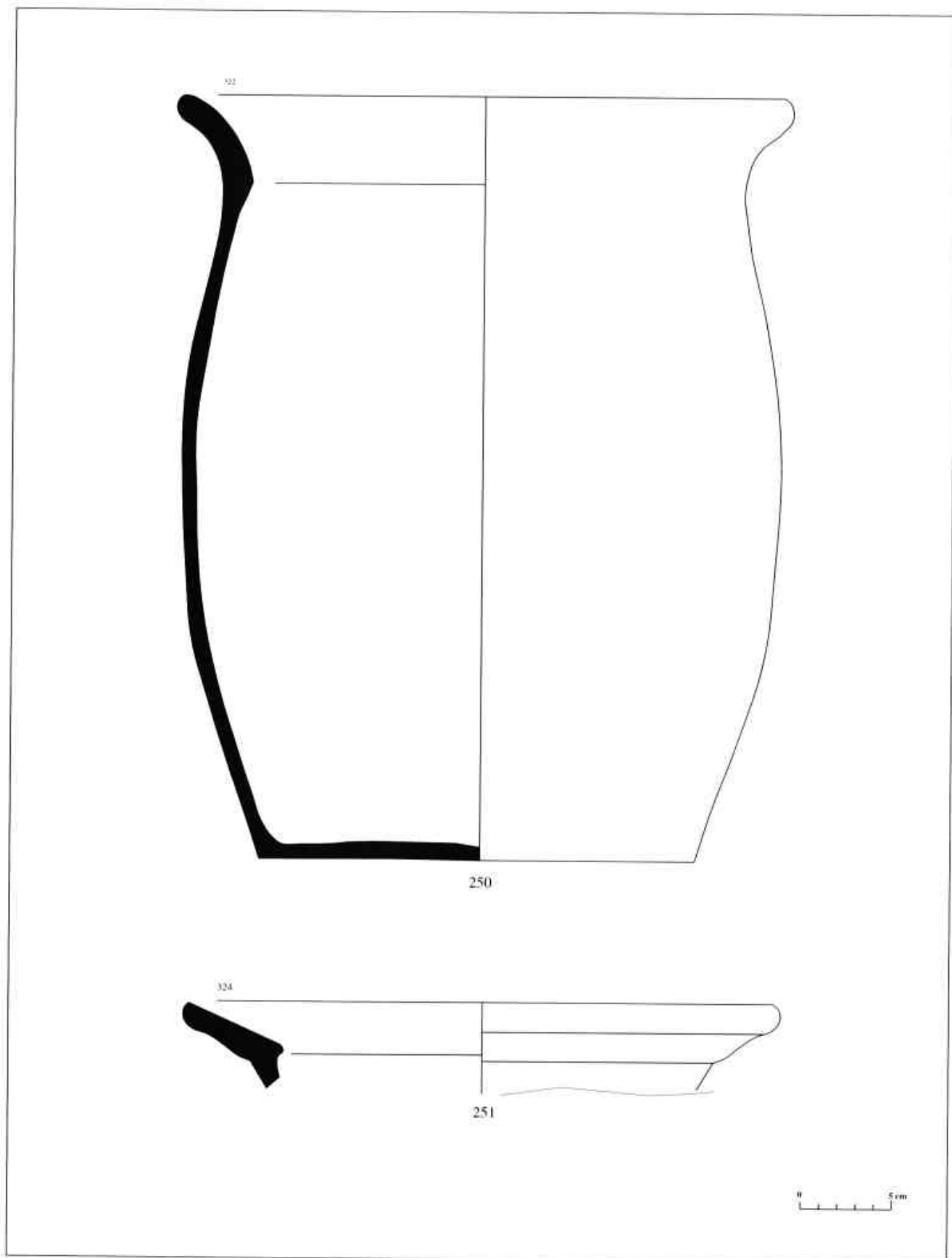

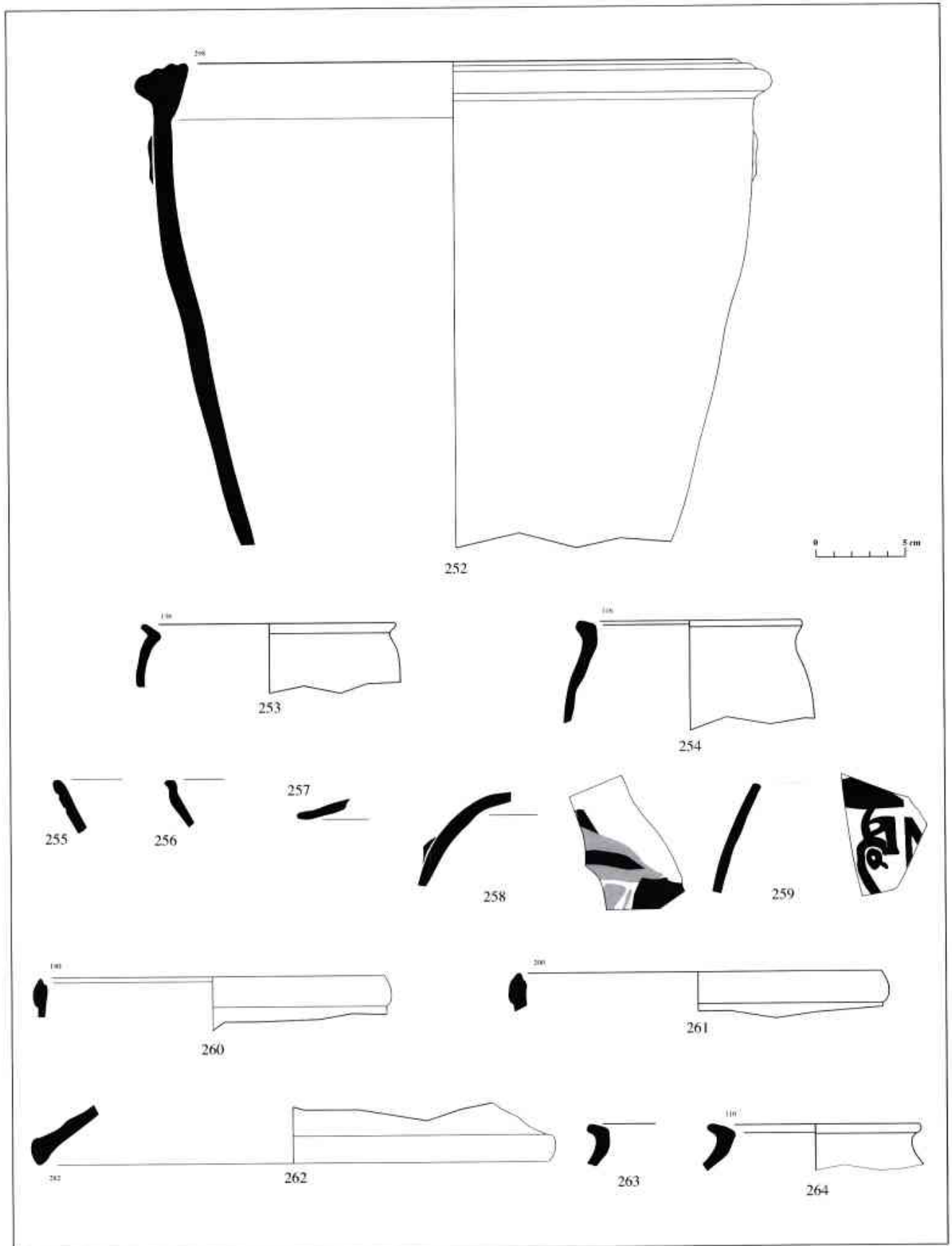

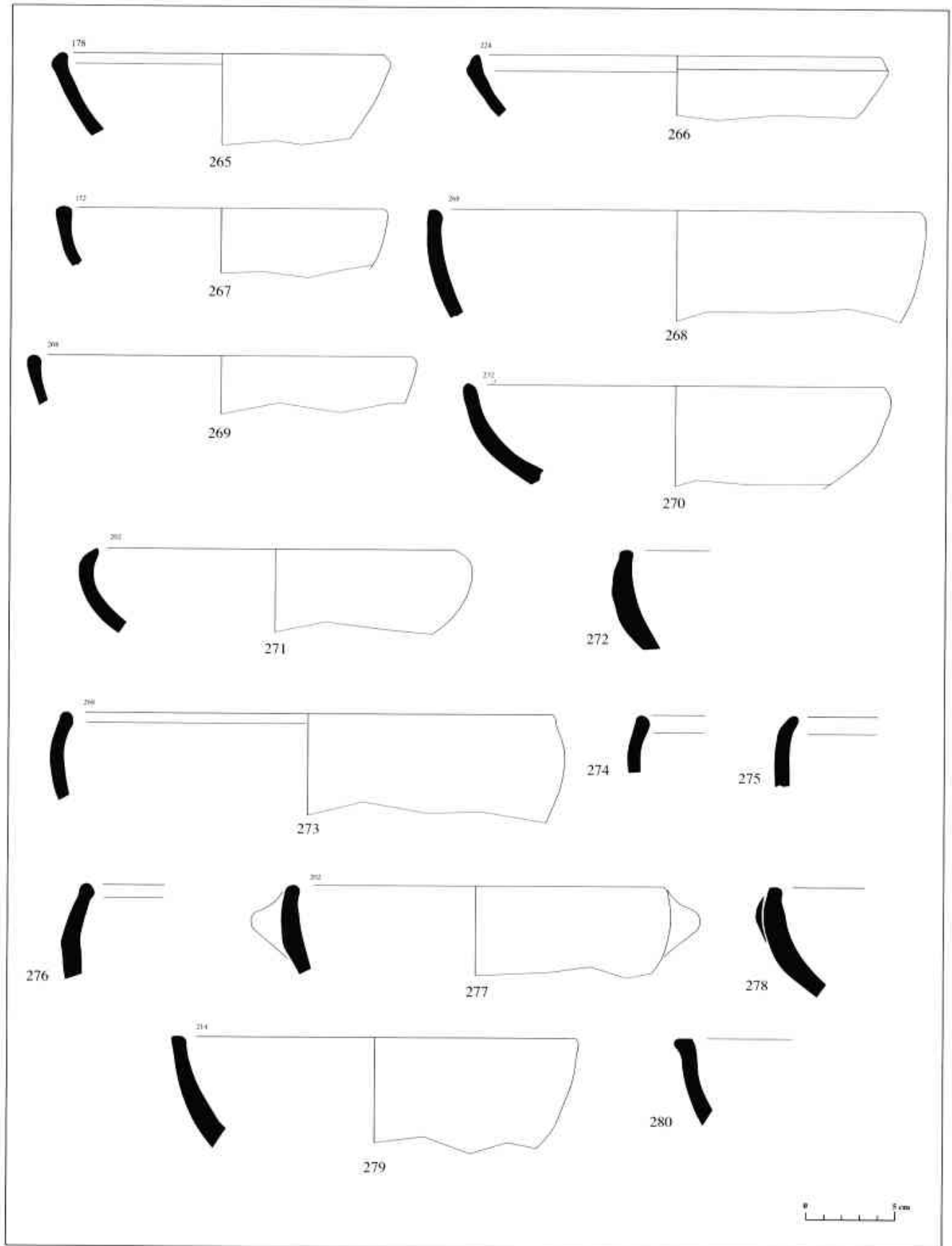

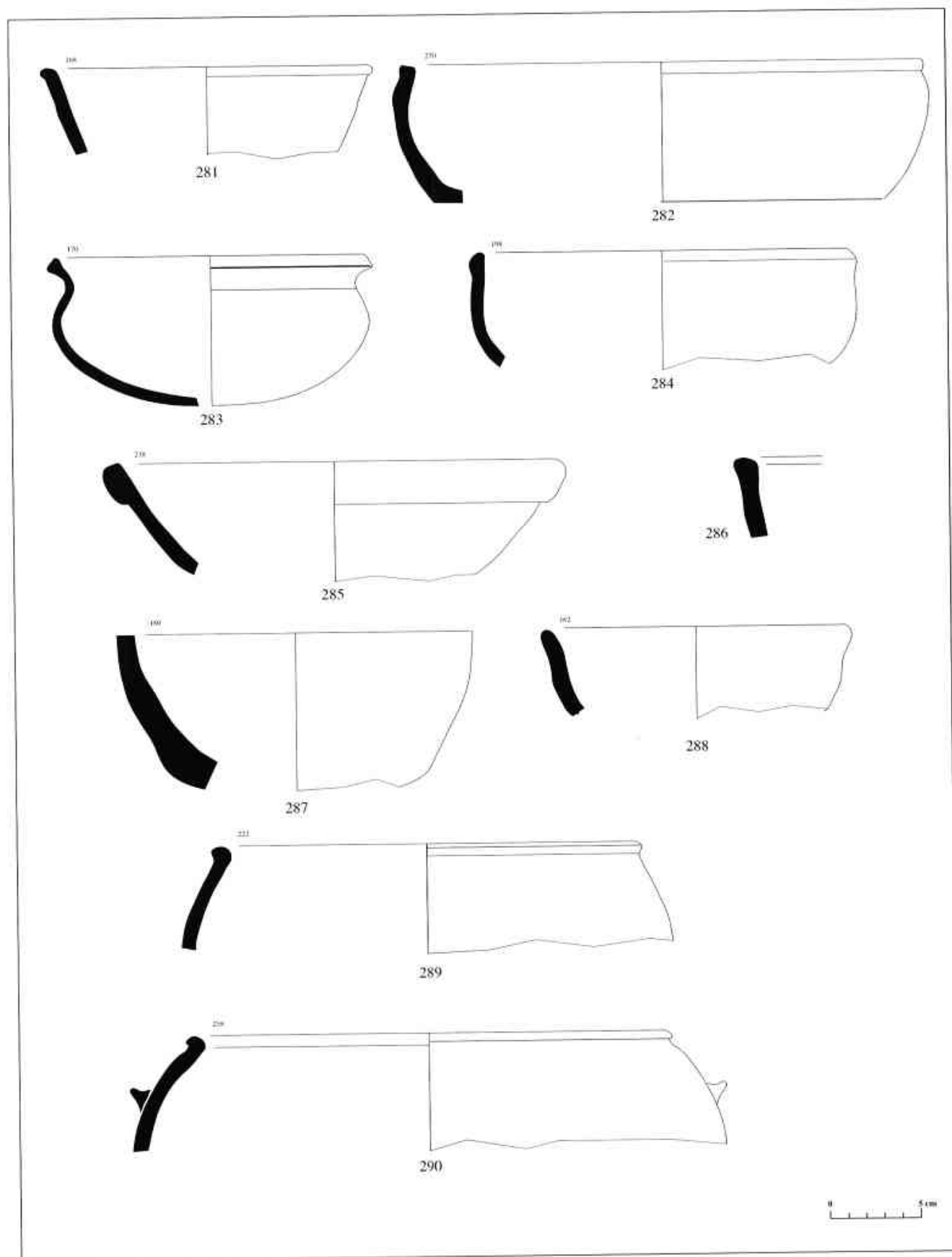



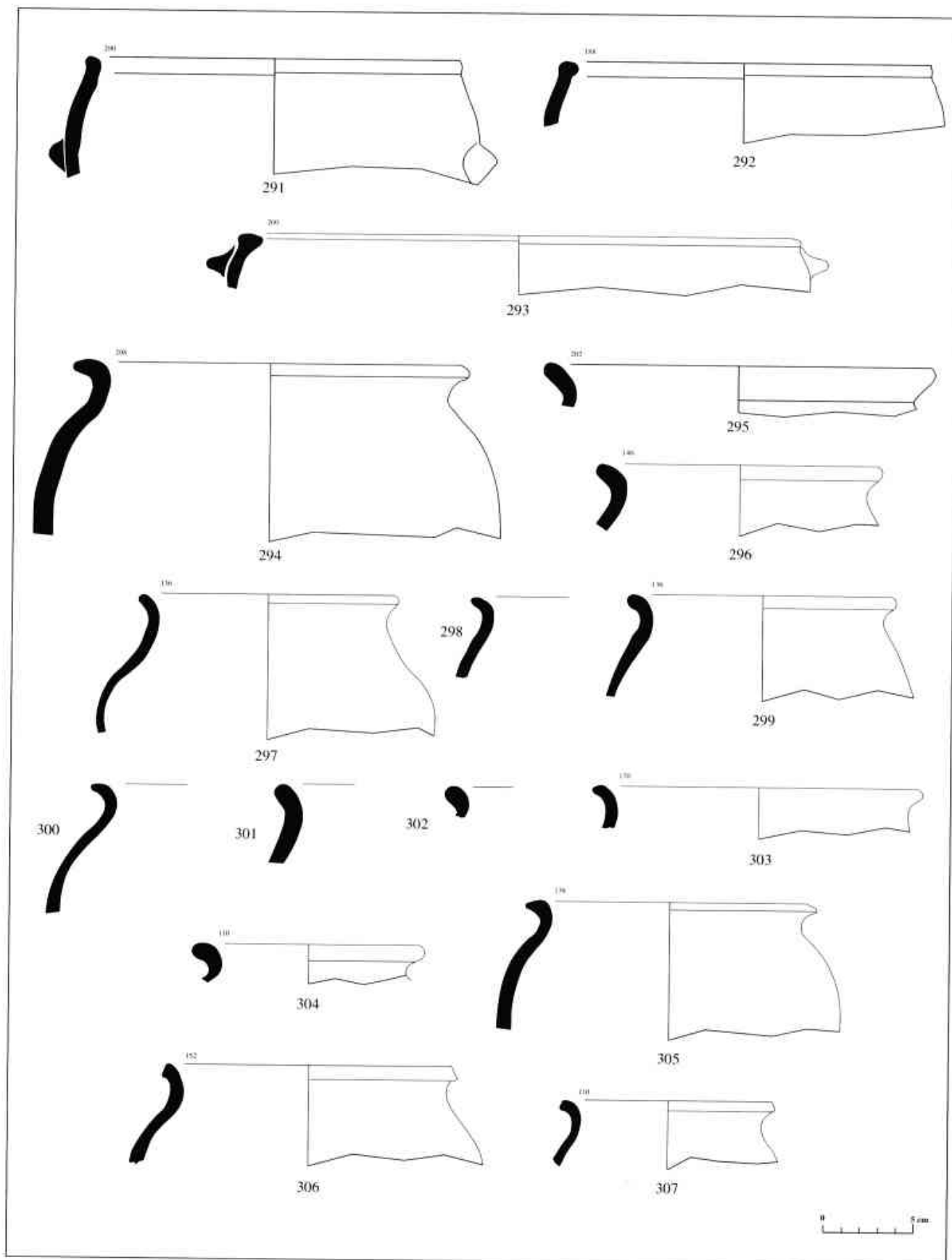

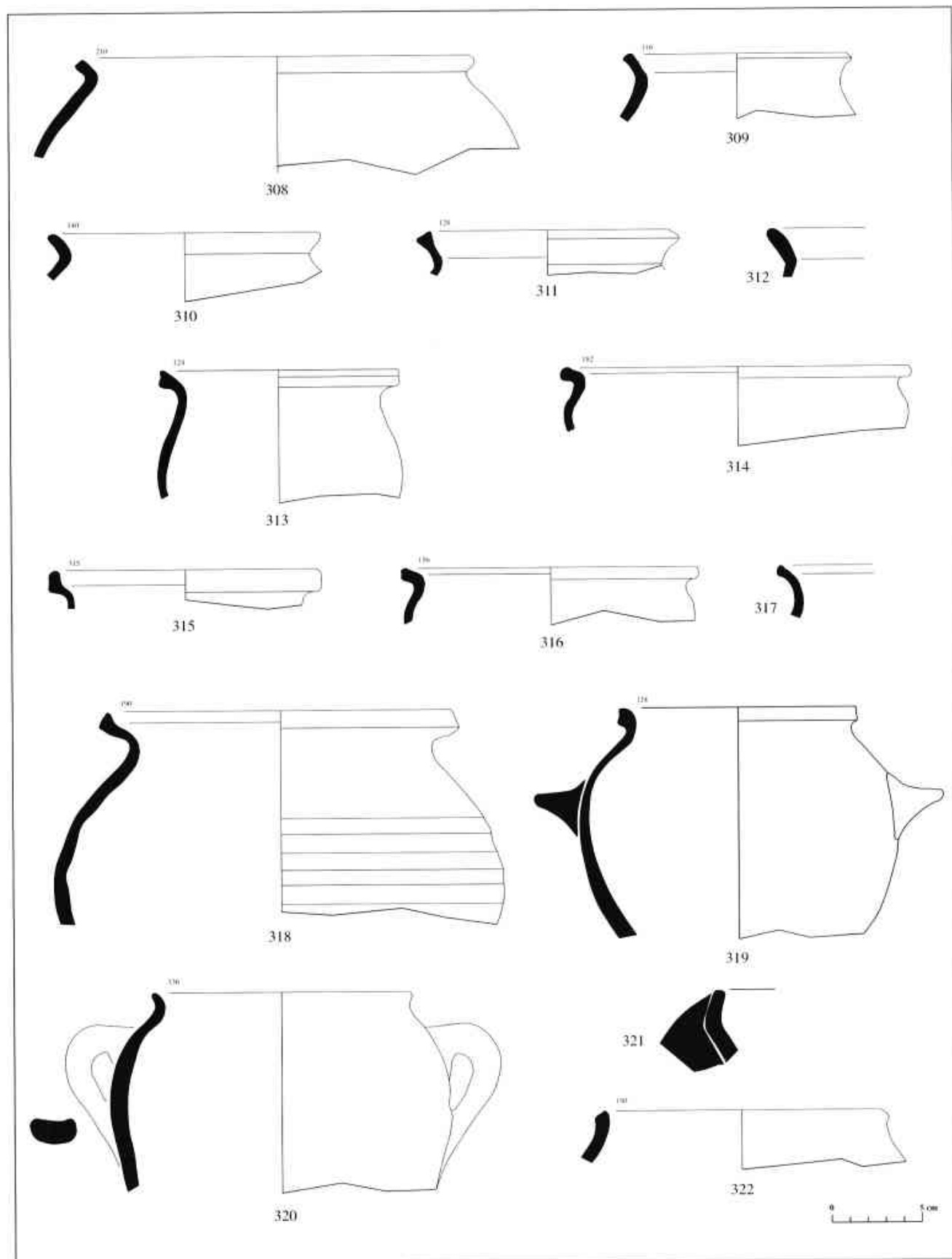

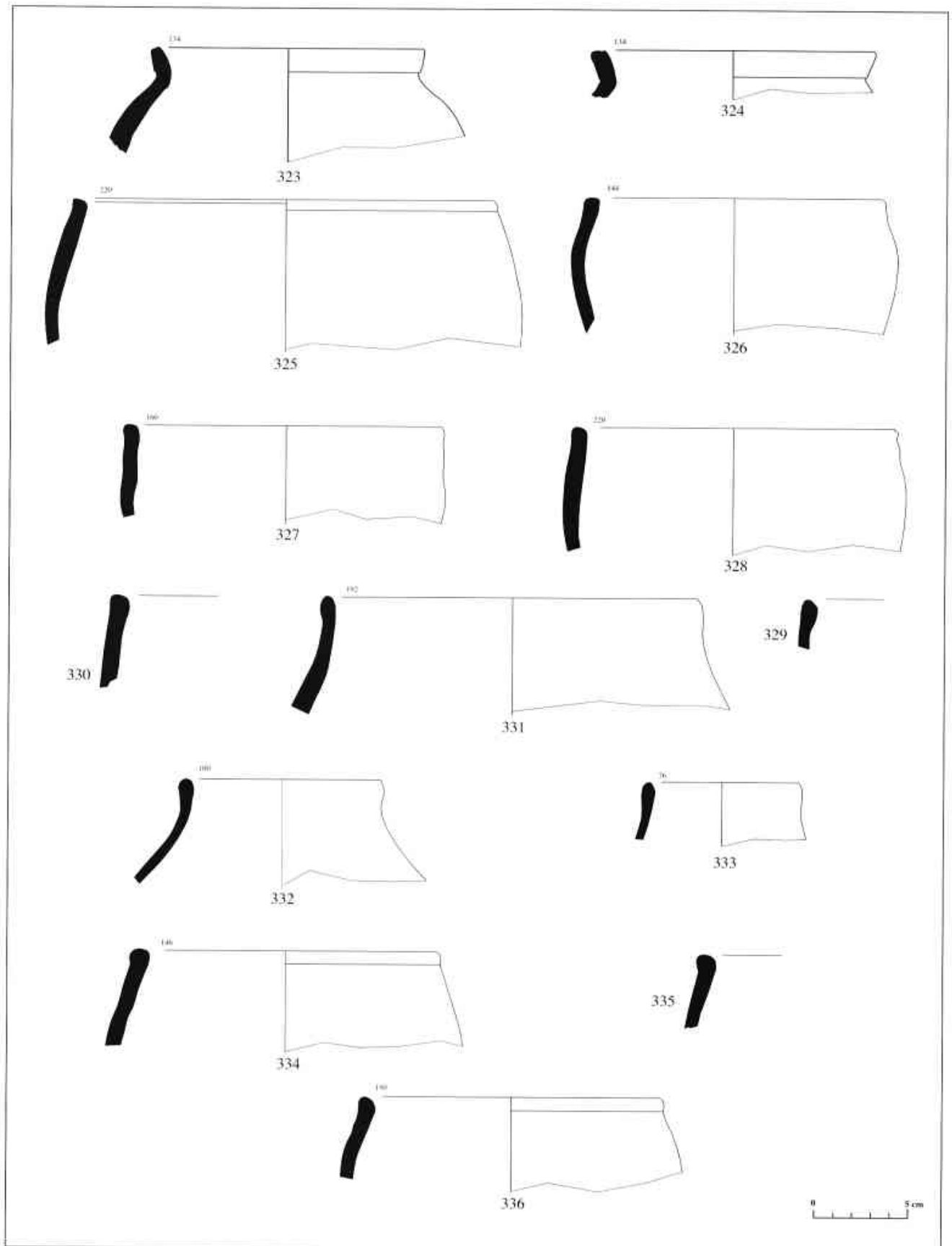

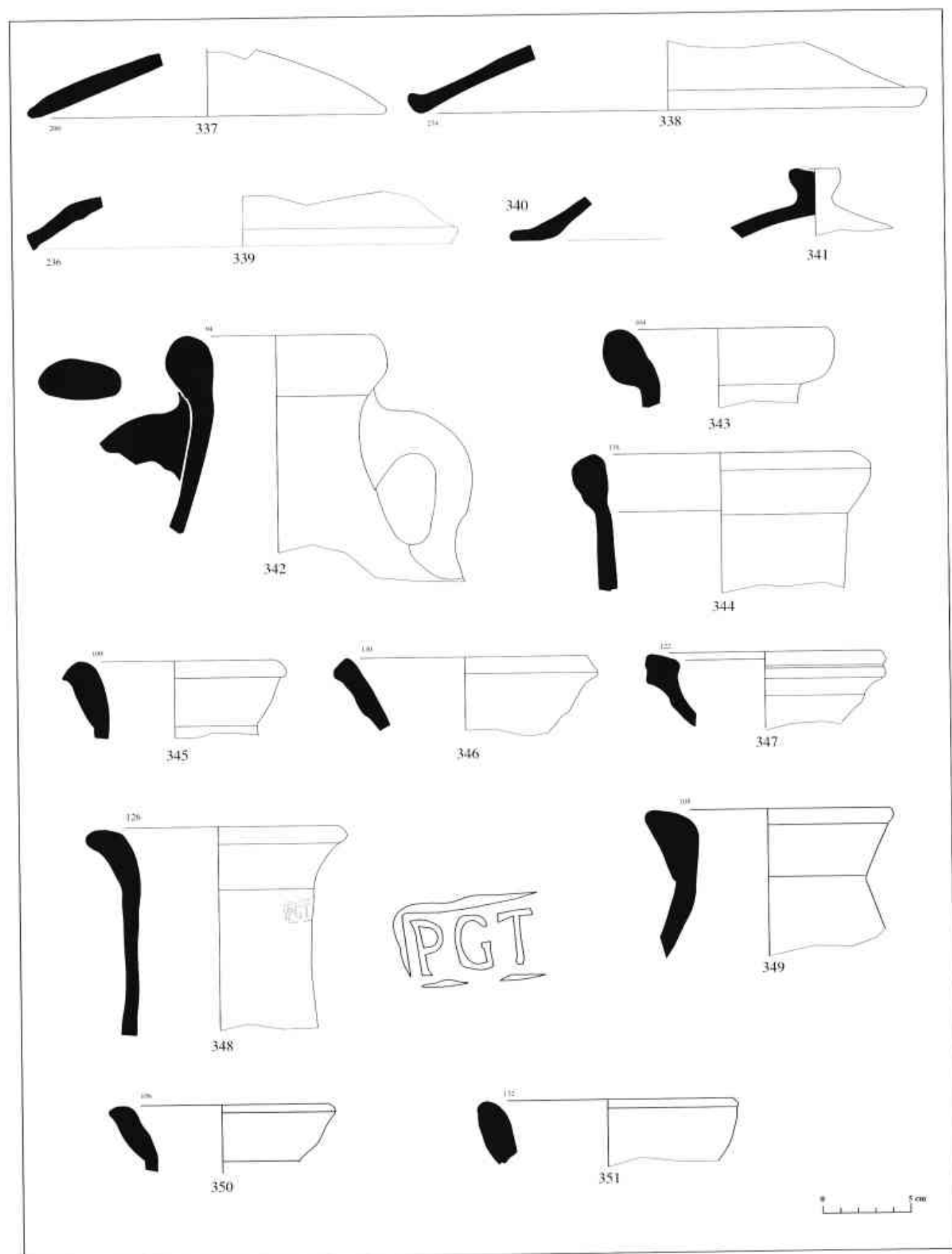

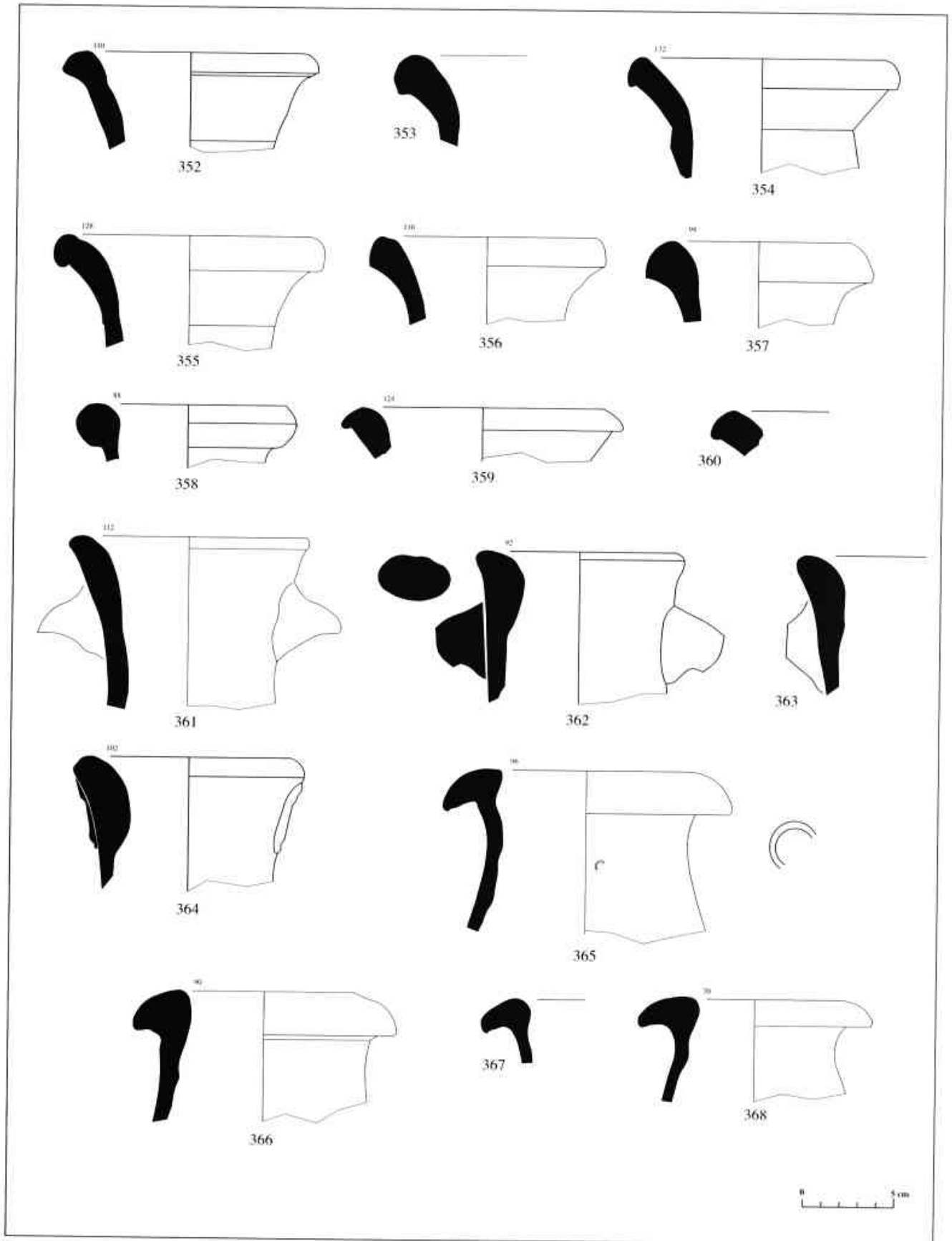

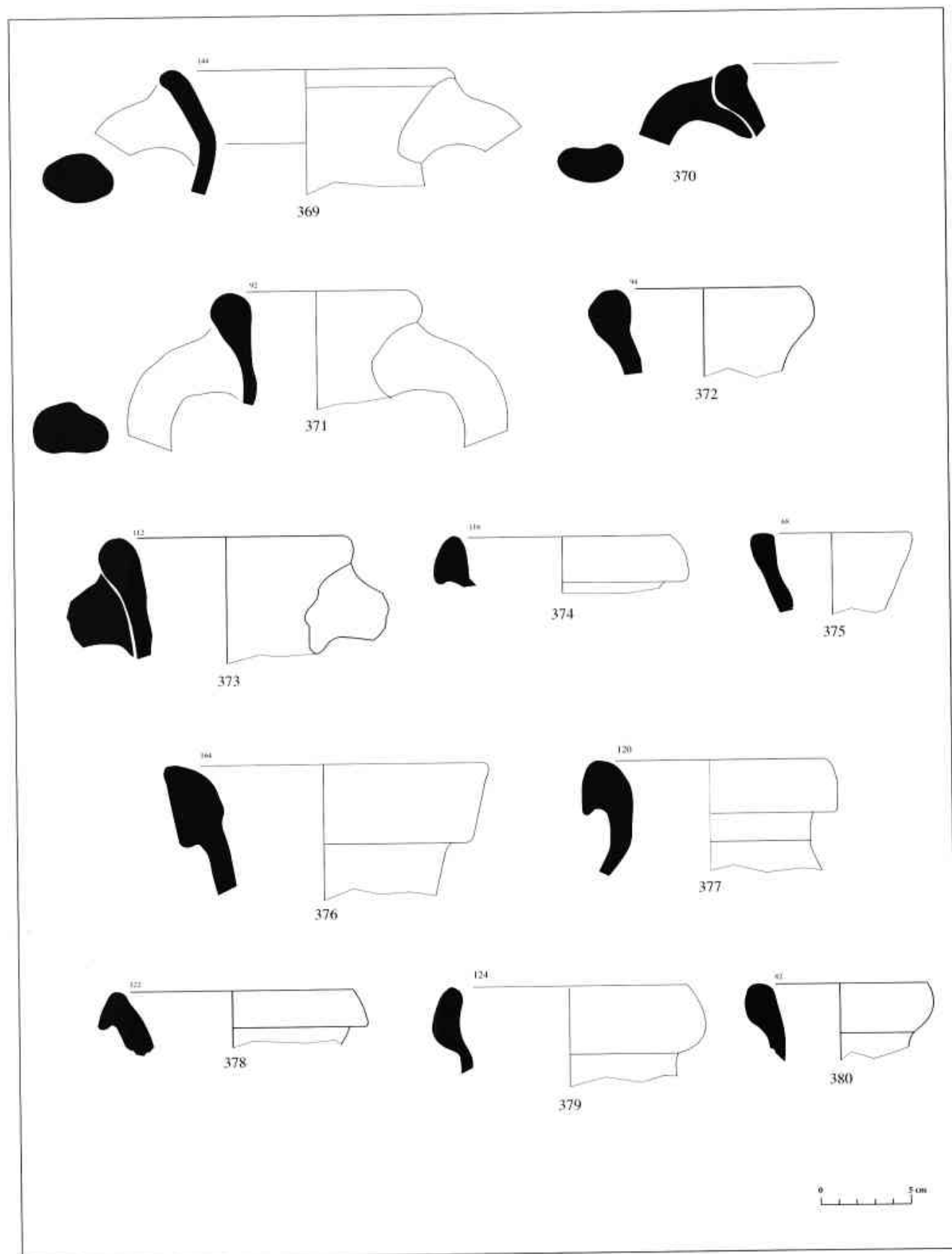

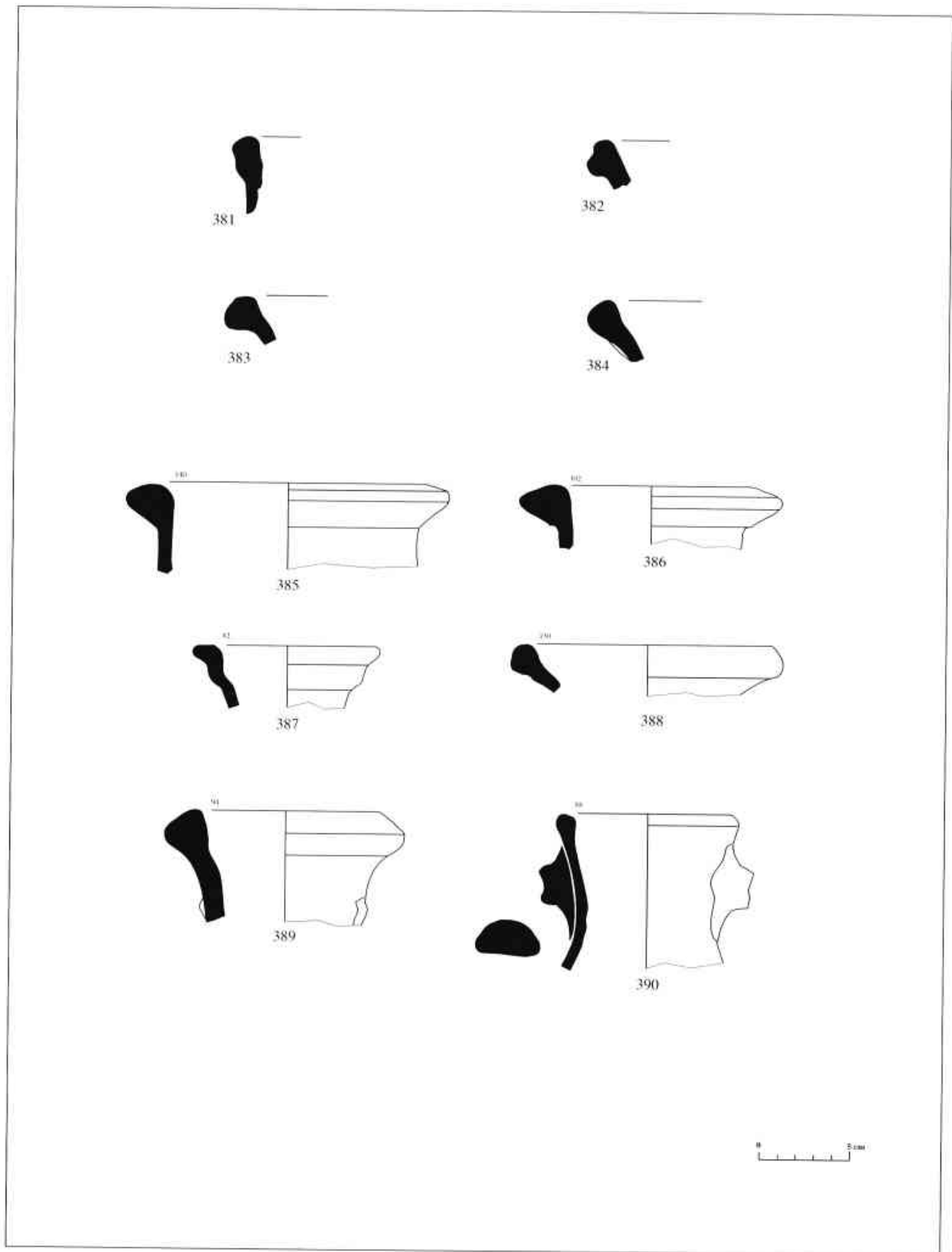

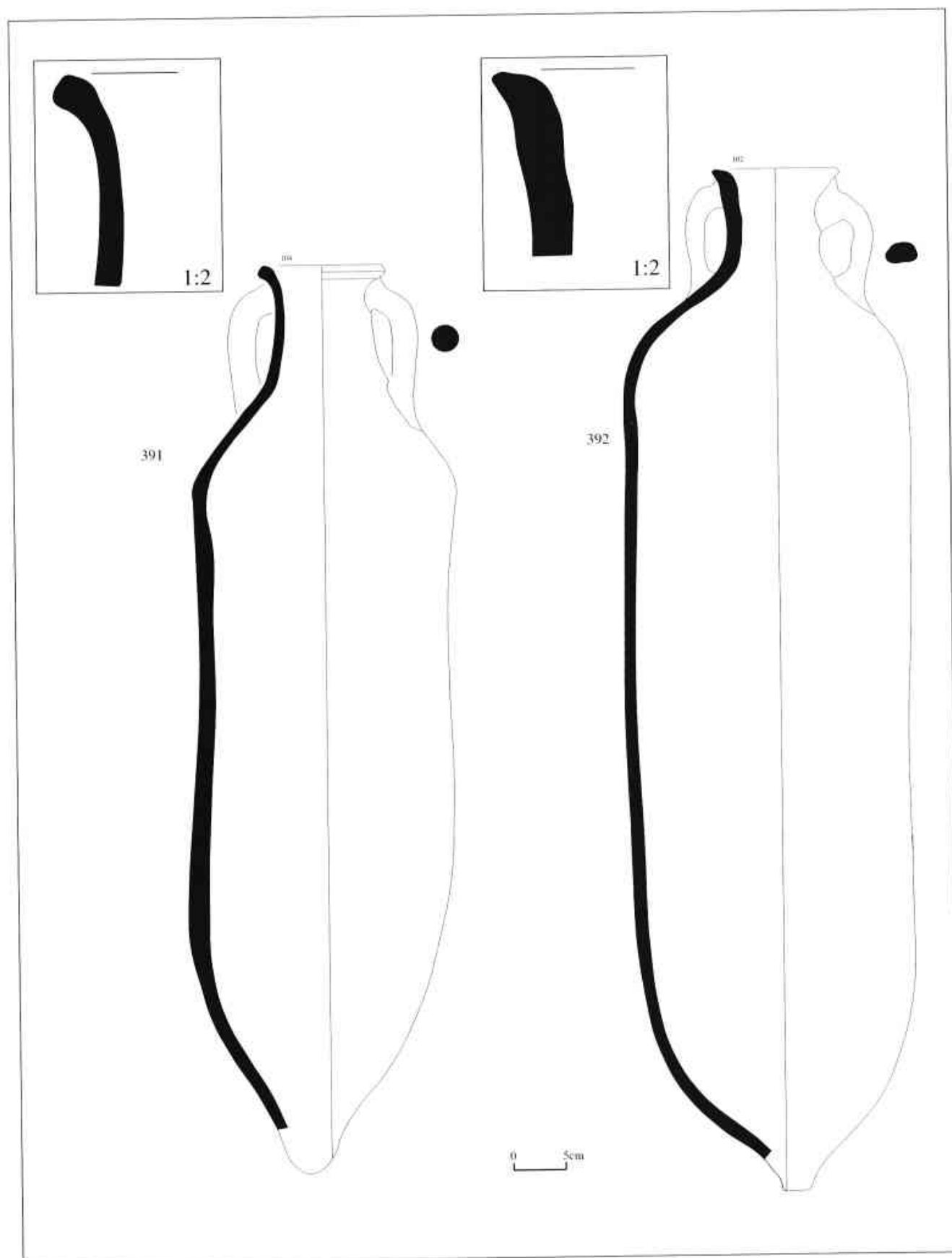



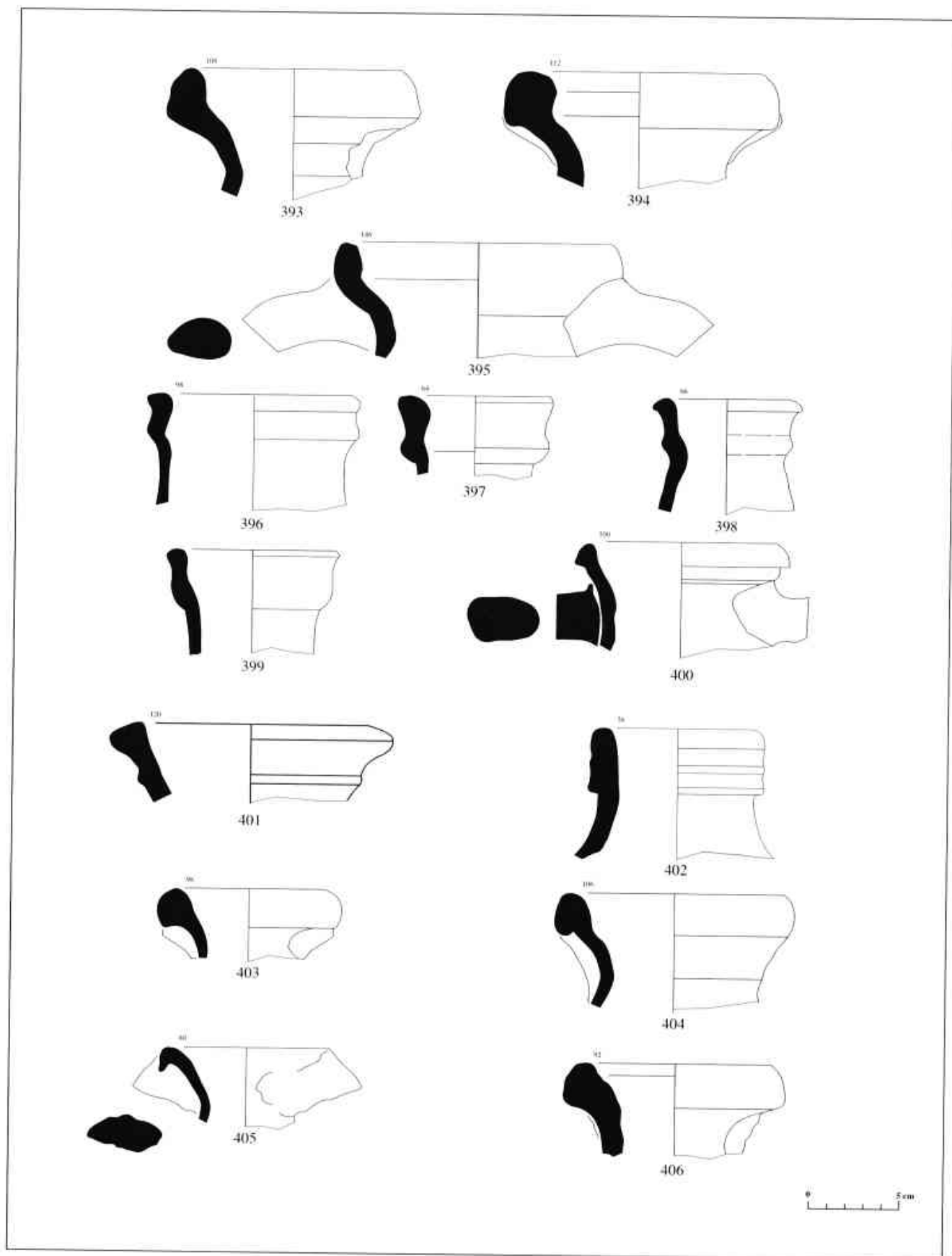

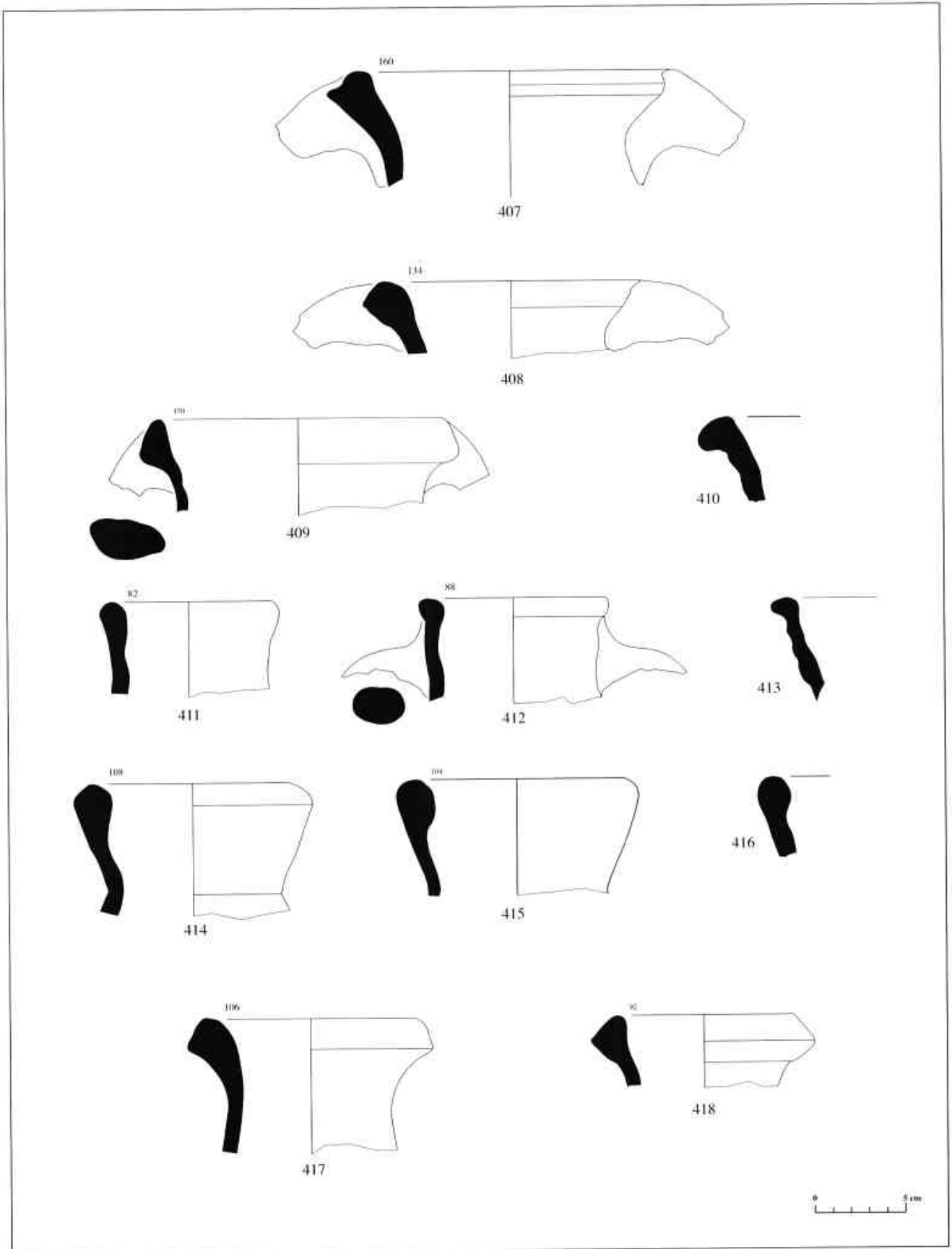

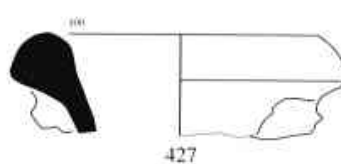
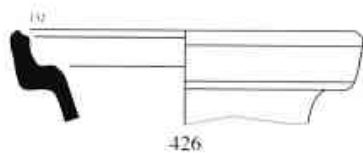
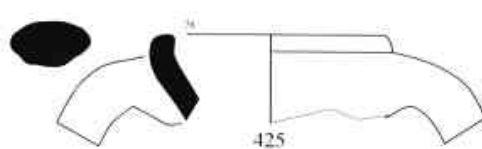
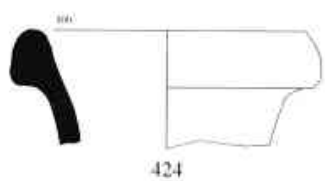
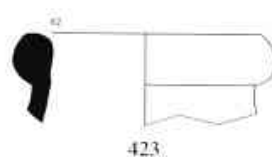
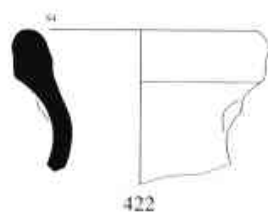
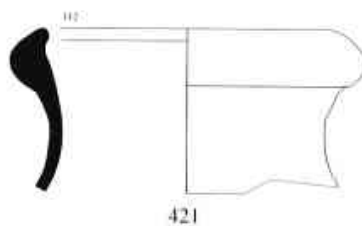
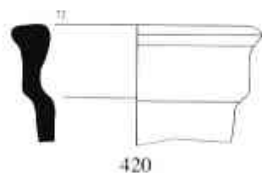
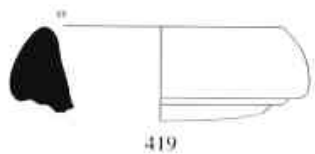

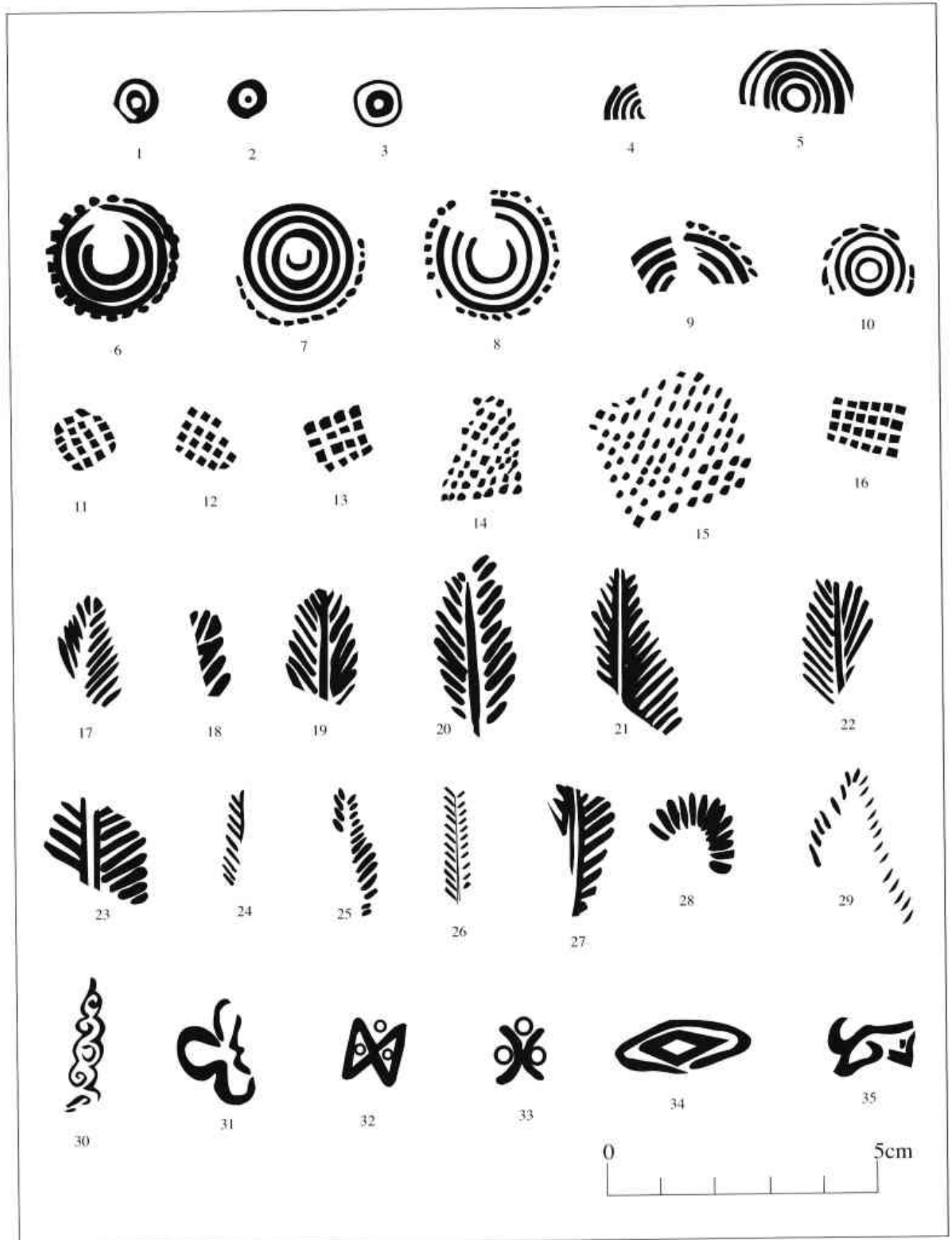

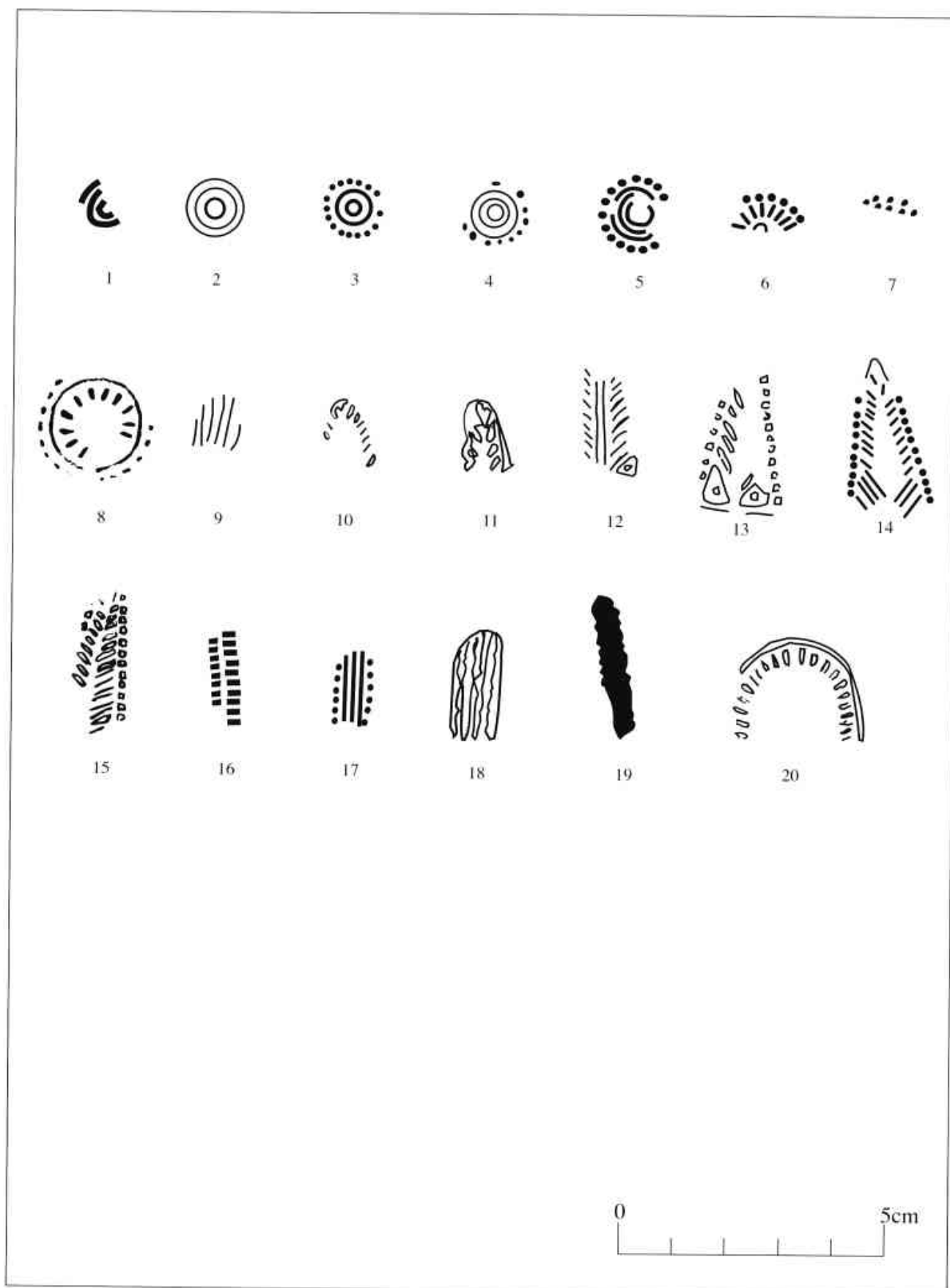

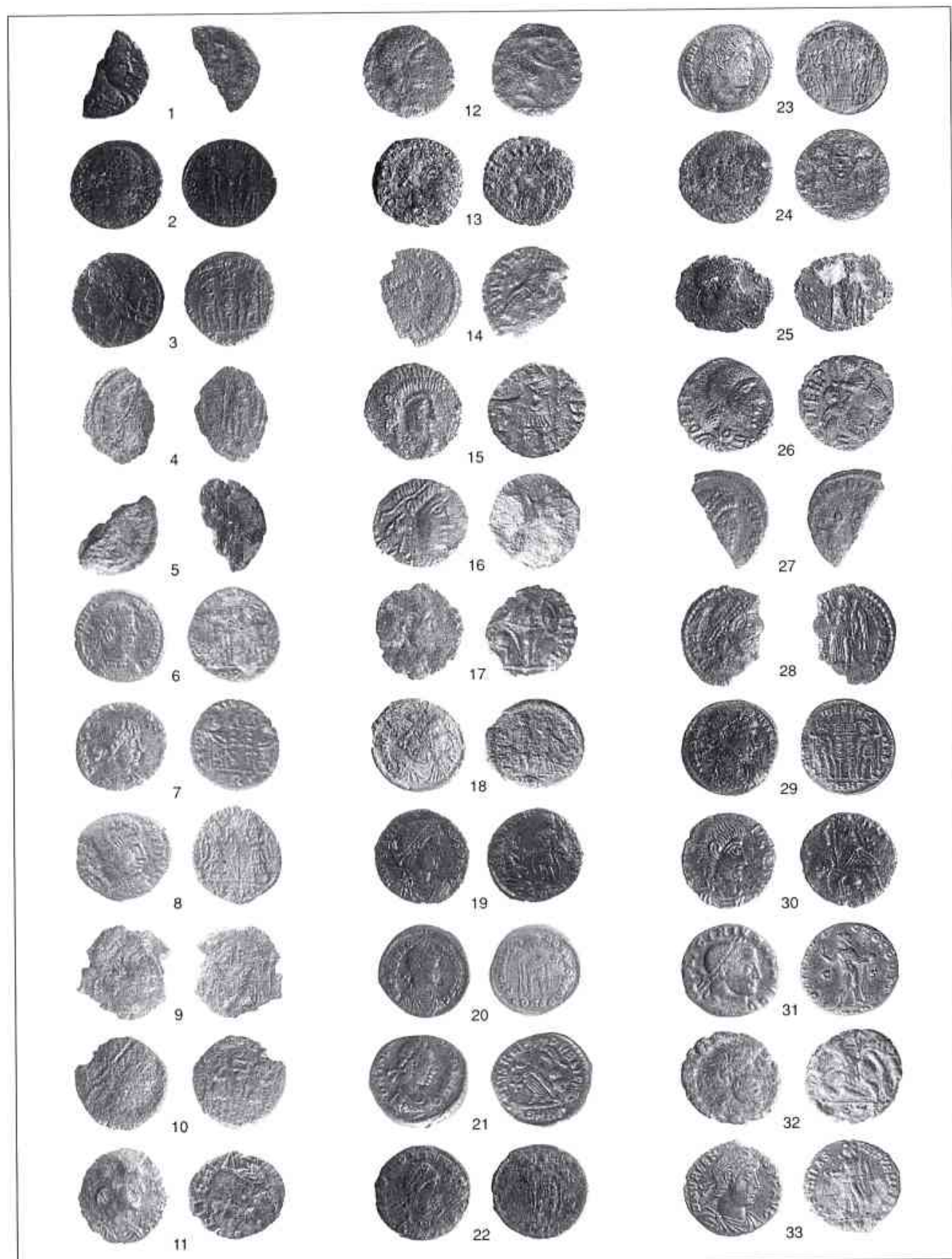

**Núm. 1 a 22:** carrer Sant Cristòfor, 12. Monedes de la UE 2003. **Núm. 23 a 26:** El Carreró, 43-45. Monedes de la UE 2 de la cala 4. **Núm. 27 i 28:** Recolzada del carrer d'en Pujol. Monedes de la UE 24. **Núm. 29 i 30:** carrer d'en Pujol, 51. Monedes de la UE 1003. **Núm. 31 i 32:** carrer d'en Pujol, 43-45. Monedes de la UE 19009. **Núm. 33:** carrer d'en Pujol, 43-45. Monedes de la UE 18041.

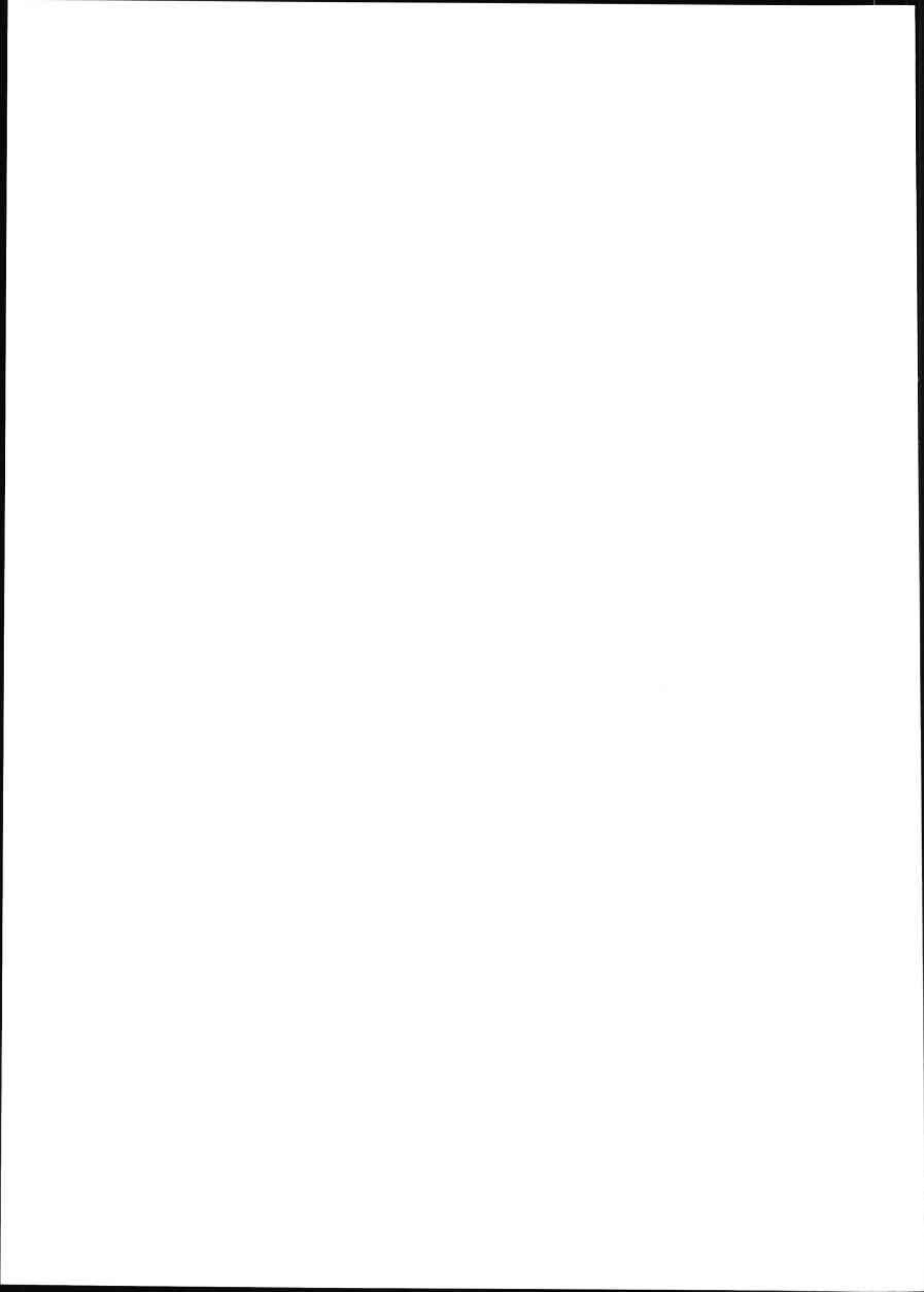

ANEX 4:

**EL MATERIAL MONUMENTAL I SUMPTUARI.**



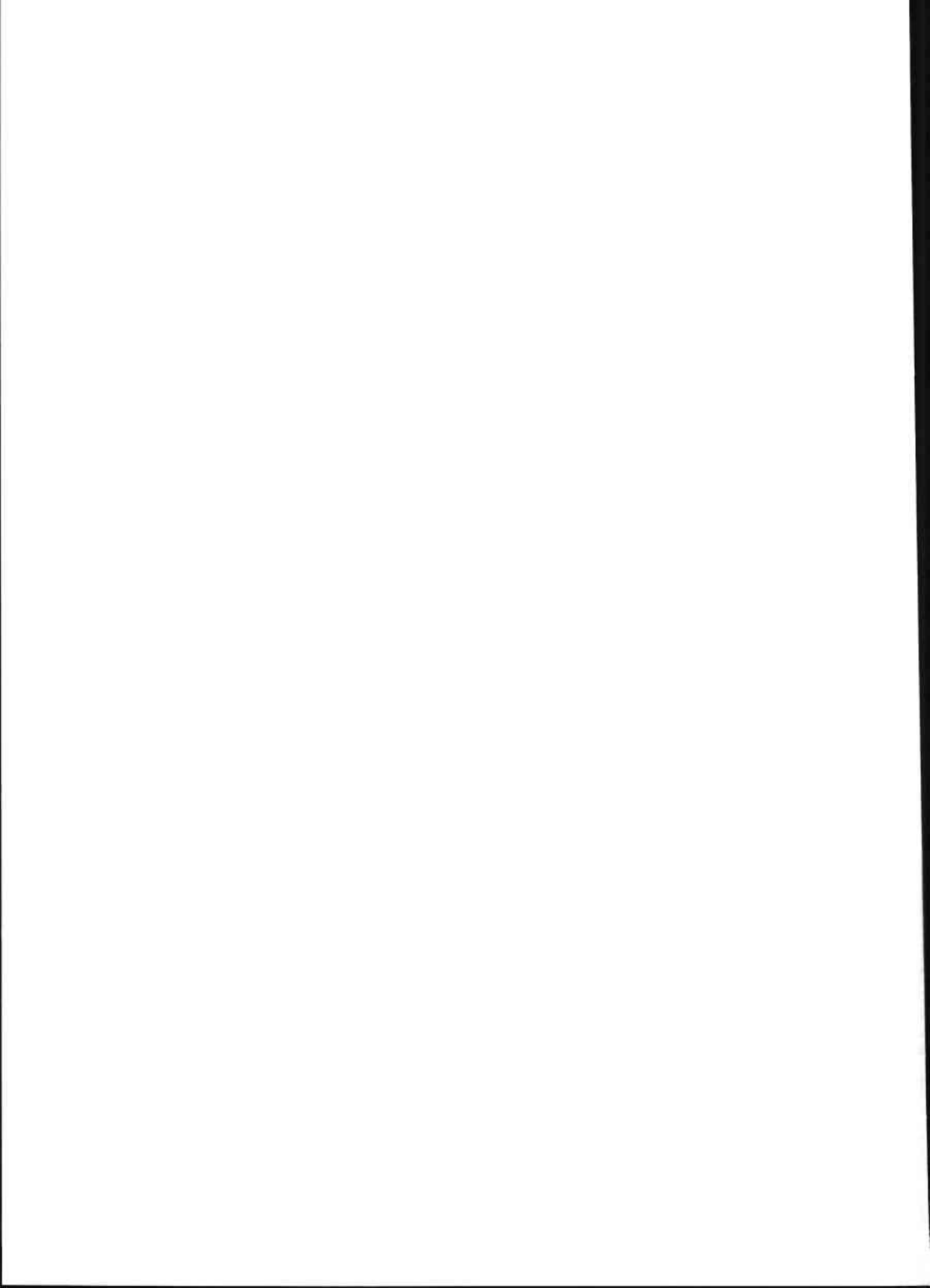

ANNEX NÚM. 4:

## EL MATERIAL MONUMENTAL I SUMPTUARI

### L'EPIGRAFIA

#### Placa amb inscripcions funeràries

Placa de marbre opistogràfica, trobada a l'excavació del Carreró núm. 47, que s'havia reaprofitat com a pedra de coberta d'una claveguera domèstica (UE 130). La reparació d'aquesta coberta es data en la segona meitat del segle I dC.

Es tracta d'una peça de marbre de Paros de forma trapezial, decorada amb una roseta de quatre pètals a un dels costats llargs. Té una longitud conservada de 43 cm, entre 23 i 27 cm d'amplada i de 6'5 a 10 cm de gruix.

La placa corresponia inicialment al coronament vertical d'un monument funerari, amb una disposició que segueix models neoàtics. En un moment posterior va ser trencada per l'extrem inferior i les dues superfícies foren utilitzades com a suport per a dues inscripcions realitzades successivament i amb la mateixa destinació funerària; la segona inscripció fou gravada després de girar i invertir el sentit de la placa. A cadascun dels costats llargs es realitzaren dos forats rectangulars de poca fondària que serviren per subjectar les inscripcions a una altra estructura amb gafes de ferro. Un dels costats encara conserva restes de les gafes.

#### Inscripció 1 (foto 1).

##### \* Text A

Alçada de les lletres: 4'1; 3'8-3'9 (T=4'6); 3'5; 3; 2'1.  
Interliniacions: 3'4; 1'2-1'3; 0'9-1; 0'8; 0'2-0'3; 0'8-1'1.

M(arcus) AEMILIVS  
AVITVS  
CORNELIA P(ublili) F(ilia)  
PRIMVLA  
MATER

Lletra capital quadrada ben gravada, encara que la incisió no és gaire profunda. Els traços són prims i rectes, excepte el pal final de la R, més corbat; els peus són ben marcats; destaca el traç horitzontal de

la T de la segona línia, per sobre la resta de lletres, i el de la lletra P, amb l'extrem obert; restes del traç per l'*ordinatio* a les línies primera, tercera i cinquena; puntuacions triangulars poc profundes.

En general, la disposició dels elements és regular, espaiada i ben ordenada i el conjunt sembla ben centrat, tot i que hi manca l'extrem esquerre de la placa. S'aprecien, però, alguns problemes de distribució en la separació de les lletres que indiquen la filiació de la dona i la situació de la puntuació; també s'observa que les lletres de les línies 1 i 2 són més grans. La indicació de la relació de parentiu, encaixada en un espai molt reduït, es realitzà amb lletres molt més petites, que, tanmateix, semblen correspondre a aquesta inscripció. Així ho demostren els trets similars d'algunes lletres, com la E amb l'extrem inferior cap a dalt i la T i la A ben traçades. L'estat de conservació és bo i sembla que es conserva el text sencer. Només manca part de la línia superior, trencada quan la inscripció fou arrencada del seu emplaçament amb posterioritat a la següent utilització.

##### \* Text B

Alçada de lletres: 2; 1'6.

Interliniacions: 0'3 (entre *Cornelia* i la línia del text anterior); 0'4; 3'5-4 (fins el marge inferior de la placa).

CORNELIA  
QVIETA

Lletra capital quadrada de petites dimensions i aparença rústega; incisió poc profunda (algunes lletres apareixen gairebé esborrades) i traços poc segurs (per exemple, el pal horitzontal de la A); disposició i mida de les lletres més irregular, atesa la necessitat d'encaixar els elements dins d'una inscripció preexistent. Com a particularitat el *nomen* presenta les lletres N i E lligades.

#### Lectura proposada dels dos textos:

Marcus Aemilius Avitus i Cornelia Primula, filla de Publius, mare; Cornelia Quieta.

La inscripció inclou dos textos realitzats en moments diferents però que serien complementaris. El primer és una fórmula molt senzilla que esmenta dues persones, home i dona, i una relació de parentiu. El segon és un afegit, com es pot comprovar per la difícil inserció dels

elements, en el qual s'esmenta una altra persona<sup>13</sup>.

Els *nomina* de la inscripció són prou coneguts a *Hispania*: els *Cornelli* són el tercer gentilici més freqüent i els *Aemilii*, el quart (ABASCAL 1994: 116-125 i 67-72, respectivament). A Catalunya, els *Cornelli*, apareixen a Barcelona, Tarragona, Empúries, Caldes de Montbui, Torredembarra, Isona, Aitona i Vilafranca del Penedès. També es coneix una *Cornelia Primula* a Écija (CIL II 5457). Els *Aemilii* es troben a Barcelona, Tarragona, Isona, Empúries i Caldes de Malavella. A Mataró, es coneix un *P. Aemilius Gemellus* (CIL II 4612-IRC 197).

Per el que fa als *cognomina*, *Avitus* és un dels més freqüents a *Hispania* (ABASCAL 1994: 294-295). A Catalunya, es coneix a Els Munts, Barcelona, Lleida, Tarragona i Tortosa. *Primula* es coneix a Barcelona i Tarragona (per *Primula/-us*: ABASCAL 1994: 466-67). Per la seva banda, una *Quieta* apareix molt a prop, a Argentona (AE 1983: 627) i a Sant Just Desvern, Tarragona i Tortosa (ABASCAL 1994: 477).

Aparentment, la inscripció no presenta gaires problemes. Tanmateix, l'afegit a la inscripció original, els *nomina* presents i l'ambigüitat en establir el parentiu i amb qui es relaciona el terme *mater* mostren una situació familiar relativament complexa.

La paraula *mater*, encaixada al final de la primera inscripció, podria presentar alguns problemes d'interpretació. Per les dimensions, podria formar part de la segona inscripció. En aquest cas, podria indicar la relació entre *Cornelia Primula* i *Cornelia Quieta*, la seva filla, resultat d'un primer matrimoni amb un *Cornelius*. Per la seva banda, *M. Aemilius Avitus* podria ser el segon marit. Però les característiques paleogràfiques i l'*ordinatio* de la paraula *mater* semblen correspondre millor a la primera redacció<sup>14</sup>. La seva presència, doncs, indicaria el parentiu entre *M. Aemilius Avitus* i *Cornelia Primula*: aquesta última fora la mare de *M. Aemilius Avitus*. *Cornelia Quieta*, amb el mateix nomen, podria ser una germana de la mare<sup>15</sup>.

Dels dos primers personatges, només la dona esmenta la seva filiació, fet que indica clarament la seva condició ingènua. La seva absència en el cas de l'home no té per què indicar una condició de llibert, per tant també podria correspondre a un ingenu. La inscripció es podria datar dins de la primera meitat del segle I dC, potser en època augustiana.

### Inscripció 2 (Foto 2).

Alçada de lletres: 4'6-4'9; 3'9-4'1; 4'6-4'8; 3'7-4; 3'2-3'5 (primera H=4'4).

Interliniacions: 1-1'6; 0'5-0'8; 0'3-0'6; 0'3-0'5; 0'3-0'5; 0'9-1'4.

VALERIAE.FAUSTAE.C(aii).F(iliae).

C(aio).MARCIO.C(aii).F(ilio).

SENECAE

H(oc).M(onumentum).H(eredi).N(on).C(edit).

Lletra capital quadrada; incisió irregular, poc segura i no gaire profunda; peus especialment marcats i més ben traçats a A, M i N; mida i amplada de les lletres molt variable; H inicial de la línia 5 més gran i ben marcada. En general, les lletres són amples i de traços verticals, excepte la R, lleugerament ondulada. Puntuació triangular ben marcada (alguns casos, apareixen més arrodonits) i disposada irregularment per manca d'espai entre les lletres.

Disposició de les línies ben centrada però amb tendència a desplaçar-se cap a la dreta. Això obliga a comprimir una mica l'espai de les lletres que indiquen la filiació. La fórmula final apareix totalment descentrada per la manca d'espai a la dreta, resultat de la forma de la placa.

### Lectura proposada:

A *Valeria Fausta*, filla de *Caius*, i a *Caius Marcus Seneca*, fill de *Caius*. Aquest monument no passarà a l'hereu o (hereus).

El *nomen Marcus* és conegut a l'àrea d'Iluro i potser aquest *C. Marcus* pot relacionar-se amb la important família de *L. Marcus Optatus, duumvir Ilurone* (CIL II 4616-IRC I 101) (Foto 22), encara que els *praenomina* no coincideixen. Altres *Marcii* apareixen a Barcelona, Tarragona i Lleida. El *nomen* és molt freqüent a *Hispania* (ABASCAL 1994: 181-82). Per la seva banda, *Valeria/-us* és el segon gentilici més difós a *Hispania* (ABASCAL 1994: 232-244); a Catalunya, és molt freqüent a Tarragona i Barcelona, però també es documenten a Tortosa, Vinebre, La Pineda, Vilafranca del Penedès, Altafulla, Isona i Empúries.

Els *cognomina* també són freqüents, encara que no gaire representats a Catalunya (ABASCAL 1994: 358 y 503, respectivament): es coneix una *Fausta* a Barcelona, mentre que alguns *Senecae* apareixen a Barcelona i Empúries.

Es tracta d'una inscripció funerària senzilla, dedicada a dues persones i que indica expressament l'existència d'algun tipus de monument funeràri.

<sup>13</sup> Agraïm als Professors Geza Alföldy i Marc Mayer les precisions per a interpretar i datar correctament les dues inscripcions.

<sup>14</sup> Agraïm al Prof. M. Mayer les observacions al respecte.

<sup>15</sup> Igualment podria ser la filla d'un matrimoni anterior de *Cornelia Primula* amb un *Cornelius*.

L'element més interessant de la inscripció és la modificació de la part final de la fórmula tradicional, H M H N S, en la que la S és substituïda per una C. Les variacions de la part final són poc freqüents. Es podria esmentar, per exemple, la inscripció CIL VI 3480, que ofereix les inicials H M H N C S, llegida com *C(on) S(equitur)* (García Valdecasas 1928: 24). Afortunadament, la inscripció CIL IX 3388, procedent de la *regio IV* d'Itàlia, ofereix una fórmula funerària completa, *Hoc monumentum heredi non cedit*, que podria aplicar-se a la inscripció d'*Iluro*. Un text mutilat (CIL IX 3566) sembla reproduir la mateixa fórmula: [...]UM HEREDI. Aquesta lectura també es proposa en una altra inscripció, abreujada, del mateix territori (CIL IX 3553; *vid.* CAGNAT 1914 [1964]: 435).

Ambdues persones indiquen la seva filiació, la qual cosa indica una condició ingènua. No assenyalen, en canvi, la relació entre ells. Tanmateix, la presència en un mateix sepulcre i la fórmula referida al possible ús del monument funeràri per l'hereu o hereus fan pensar en un matrimoni. La inscripció es podria haver realitzat molt poc després de la primera, potser dins las dècades centrals del segle I dC.

### Fragment d'inscripció (Foto 3)

Recuperada a la UE 2014 de Can Puig/Can Fullerachs. Placa epigrafiada de pedra de color negre (corniana), de la qual només es conserva un petit fragment de 11 cm d'alçada, 10 cm d'amplada i 2'3 cm de gruix.

El text s'organitza en dues línies, amb una separació de 0'4 cm. La lletra és una capital quadrada gran i ampla, traçada amb poca cura: els extrems de cada lletra són molt desiguals, la profunditat de la incisió és irregular i el pal superior de la T apareix descentrat. L'única lletra totalment conservada, una I, té una alçada de 0'48 cm.

—  
 [—] I [—]  
 [—] TIC [—]  
 —

### L'ESTATUÀRIA

#### Infant amb figura animal (Fotos 5-8).

Figura infantil nua, trobada a l'excavació de Can Puig/Can Fullerachs, que sembla sortir parcialment de dins d'un motiu vegetal (una fulla d'acant) i que agafa un petit animal, potser un ocell o, més probablement, una papallona. Li manquen el cap, una

part del braç esquerre i les extremitats inferiors, junt amb la resta del motiu de vegetació; també s'ha perdut el cap de l'animal. S'aprecien restes d'un clau de ferro al coll del nen per a subjectar-hi el cap i un forat per a un clau a la part inferior de l'esquena (de 4 cm de fondària per 1'5 cm d'amplada).

Mides: alçada conservada, 22'5 cm; amplada màxima: 18 cm; gruix màxim, 10'5 cm.

La figura mostra un relleu de línies suaus i corbades, amb poca atenció per la representació dels detalls anatòmics. Els detalls de l'animal són encara més esquemàtics, la qual cosa fa difícil la seva identificació. Alguns elements, com el melic del nen o les fulles del motiu vegetal, estan realitzats amb el trepà.

La presència d'un forat per a clau i l'aspecte més senzill de la part posterior fan pensar que aquest costat no es devia veure totalment, ja que la figura es devia col·locar contra un mur o dins d'una estructura arquitectònica; per exemple, una fornícula.

Les representacions de figures infantils amb animals, especialment ocells, són un tema relativament popular a l'art romà d'època tardorepublicana i imperial. El precedent s'ha de cercar a les figures d'època hel·lenística i, més concretament, a algunes obres realitzades per artistes grecs de fama. Plini el Vell fa esment d'un grup escultòric format per un nen i un cigne realitzat per *Boethos* de Calcedònia, artista de la primera meitat del segle II aC (*infans ... anserem strangulat*; *Nat. hist.* XXXIV, 84). Aquesta obra es coneguda gràcies a diverses còpies d'època romana. Una d'aquestes, conservada als Museus Capitolins de Roma, mostra una composició piramidal, amb les dues figures recolzades a terra separatament i amb els cossos també separats; el nen envolta amb els braços el coll del cigne (Bieber 1967: 81, fig. 285; i 82, pels problemes que planteja aquest artista: RIDGWAY 1990: 232 i nota 23).

Aquests mateixos elements apareixen en una altra escena de gènere, però organitzats de forma diferent: les figures del nen i de l'ocell estan totalment separades i el primer, assegut, oprimeix l'ocell (un altre tipus d'oca) contra el terra amb un dels seus braços. També en aquest cas l'escena sembla inspirada en referències literàries (*cf.* Herondas, *Miniamb.* IV, 30-34; BIBER 1967: 136, fig. 534; DE CARO 1976: 191 s.; n'és un bon exemple una escultura d'Efès, actualment al *Kunsthistorisches Museum* de Viena).

L'existència d'altres variants i l'adaptació a les arts menors, amb materials diversos, mostren la popularitat del tema (GARDNER 1885: 3 s.; HERZOG 1903; DE CARO 1976: 191). El seu èxit ha de relacionar-se amb el gust per escenes quotidianes, o de la mitologia i la història adaptades a aquest caràcter quotidià i per certs tipus humans (nens, ancians, etc.); en molts casos, acompanyats d'animals. Aquestes figures i composicions, típiques de l'art hel·lenístic, serien adaptades amb freqüència a la decoració de les residències privades romanes des de finals de la república (especialment, en el cas de nens: RIDGWAY 1990: 233; cf. BIEBER 1967: 137, per la popularitat del tema en el món grec).

La seva utilització, integrant de forma simultània elements purament estètics i referències ètiques, religioses, literàries i/o lúdiques, permetia la creació o recreació d'ambients i valors culturals en el marc domèstic. Aquestes creacions respondrien a les necessitats d'autorepresentació dels propietaris que es difonen en el mateix període (ZANKER 1993: 14 s. i especialment, 30). La figura infantil recuperada a Can Puig no pot integrar-se en cap de les composicions esmentades, però correspon sens dubte al mateix context cultural.

#### **Herma** (foto 4)

Petit bloc paral·lelepípedic amb representació de cap barbat. L'alçada conservada és de 13 cm i les quatre cares del bloc tenen amplades diferents (entre 5'4 i 6 cm). Només es conserva la part inferior de la barba, formada per tirabuixons disposats simètricament, i dues línies de cabells que corresponen a la part posterior del cap.

La peça es va trobar a la UE 2014 de l'excavació realitzada a Can Puig/Can Fullerachs. Aquesta unitat estratigràfica correspon a un estrat que farcia una rasa d'una reparació de la claveguera principal del *cardo maximus* datada a inicis del IV dC.

Encara que manquen els elements més significatius, la figura podria correspondre al tipus d'Hermes bàquic relativament freqüent a *Hispania* i, en especial, al litoral de la *Tarraconensis*, vall del Guadalquivir, Andalusia oriental i sud de *Lusitania* (GARCÍA-BELLIDÓ 1949: núm. 442-461, especialment, núm. 444 i 445; RODRIGUEZ OLIVA 1988; KOPPEL, RODÀ 1996: 165 s.). Més concretament es podria incloure dins del grup de representacions dionisiaques de trets arcaïtzants, caracteritzades per un cap coronat per motius bàquics i barba esquematitzada i disposada

simètricament.

Es tracta d'un tipus de representació d'origen grec, de caràcter inicialment religiós i utilitzada posteriorment com a element ornamental en l'arquitectura privada romana, especialment en els jardins. Aquesta representació pot aparèixer en forma de petit pilar aïllat, rematat pel cap del déu, o bé aplicat a altres peces; per exemple, taules. Ambdues possibilitats es documenten al litoral de la *Tarraconensis*, tant a *villae* com al medi urbà, entre mitjan segle I dC i l'època antonina (KOPPEL 1985: núm. 96, 192, 193 i 194, lám. 87; KOPPEL, RODÀ 1996: 157, 165, 168). L'herma de Can Puig/Can Fullerachs sembla pertànyer al primer cas esmentat; és a dir a un pilar aïllat.

#### **Dit**

Fragment de dit, esculpit en marbre de Carrara, de mida major que el natural. La llargada conservada és de 4'2 cm i l'amplada màxima de 2'4 cm.

La manca de prou elements no permet cap altra precisió sobre aquest fragment escultòric. Tanmateix, les dimensions mostren la pertinença a un tipus de representació diferent al de la petita estatuària ja esmentada. Fins el moment, les dades sobre representacions de mida natural a *Iluro* eren limitades o indirectes. Entre les primeres, només podem esmentar el tors femení recuperat el segle passat al carrer de la baixada de Sant Simó, que potser formava part d'un monument funerari, i dos fragments de dit procedents de Can Xammar que aparegueren en un abocador de mitjan segle I dC (la figura femenina es reproduïx a PELLICER 1887: 238 i dibuix de la pàgina 252; per les altres troballes PERA 1992: 151 s. i foto 1). Entre les dades indirectes referides a l'estatuària monumental, cal incloure una llosa motllurada amb un gran solc circular i restes de gafes de plom, descrita a continuació.

#### **Coronament de pedestal motllurat** (foto 9) (figura 1)

Coronament d'un pedestal motllurat de tipus monumental, tallat en pedra calcària de Santa Tecla. La peça va ser trobada en el transcurs de les excavacions de la recolzada del carrer d'En Pujol formant part de la coberta de la claveguera del *cardo maximus*.

El bloc apareix fragmentat en un dels seus costats, però tant per la seva tipologia regular com per altres aspectes de detall, com són la ranura i les marques de les gafes de subjecció de la probable escultura

que suportava, podem suposar que era una base de planta quadrada de 76 cm de costat, mesurada en la zona de màxima amplada, que es correspon amb la faixa motllurada a modus de cornisa. La part que feia presumiblement de base a l'escultura fa 63 cm de costat. El gruix o alçada total de la peça és de 18 cm.

Interpretem que el bloc aniria col·locat sobre un pedestal, essent la seva cara més plana la superfície de contacte amb aquest. La cornisa motllurada està tallada en el mateix bloc. Per sobre d'aquesta part motllurada s'observa un graó gairebé tallat en angle recte amb un pla de 5 cm i una alçada de 9 cm. Sobre aquesta base, es retallà un solc circular de 5 cm d'amplada i 49 cm de diàmetre interior. Aquest solc devia fer les funcions d'encaix d'una escultura bastida sobre una possible plataforma.

En dos dels angles del pedestal apareixen restes de dues fixacions de plom, com en el centre d'un dels costats, on s'aprecia una tercera fixació. Una particularitat d'aquesta és que una part del plom fos va dipositar-se sobre el sortint de la cornisa. El fet que aquesta deficiència no fos esmenada posteriorment fa pensar que aquesta part del pedestal se situaria més amunt que la línia de visió normal, alhora que ens indica la posició original del monument.

Com passa amb les motlures de marbre i les dues acróteres, de les quals parlarem més endavant, aquest pedestal és clarament un element arquitectònic situat fora del seu context original. Efectivament, malgrat el seu primitiu caràcter sumptuari, va ser reutilitzat com a material constructiu en una reforma de la claveguera del *cardo maximus*.

#### **Figura en terracota** (Foto 10)

Petita figura femenina vestida amb túnica (*stola*) i mantell (*palla*). Només es conserva el cos i el braç dret, descobert, en actitud d'agafar la *palla*. La peça té una alçada conservada de 10'2 cm, una amplada de 6 cm i un gruix de 2'8 cm. Conserva restes de pintura vermella. És una figura feta a motlle, amb una representació força acurada dels plecs del vestit; però presenta la part posterior totalment llisa, segurament per adossar-la a una superfície plana.

Malgrat les diferències, aquesta figura es pot relacionar amb certs tipus de representació femenina relativament freqüent en contextos domèstics urbans. L'estudi recent de X. Payà sobre algunes troballes de Lleida ha permès identificar un tipus femení definit pels aspectes tècnics (relleu sencer i fetes a motlle),

la vestimenta i els gestos. Es tracta de figures amb l'hàbit matronal (*stola* i *palla*) i amb els braços coberts, un dels quals es disposa creuant el pit. Aquest tipus sembla definir-se en època imperial a partir d'uns precedents mediterranis molt amplis (PAYÀ 1996: 224).

Aquestes figuretes tindrien un valor religiós limitat al context domèstic (PAYÀ 1996: 227). Més concretament, s'ha suggerit la seva integració en petites capelles, igual que succeïa amb les figures fetes amb materials més nobles, com bronze, alabastre o marbre (PÉREZ 1993: 53). Aquest podria ser el cas de la peça d'Iluro. De fet, la integració en un petit larari o capelleta, on només es veuria frontalment, explicaria la seva forma.

Aquest valor religiós, associat a l'àmbit domèstic, es confirmaria amb troballes d'iconografia més clara, com el motllo amb la figura del déu *Pan* de la *villa* de Can Teixidor (PREVOSTI 1981a: 235, lám. XII, 28).

La producció pot ser local i no precisa cap especialització. Alguns dels tallers de la *Tarraconensis* que fabricaren àmfores, ceràmiques comunes i materials constructius entre els segles I i II dC inclouen en el seu repertori figuretes i elements decoratius, segurament com a producció molt puntual i per encàrrec. Poden esmentar-se els tallers de Can Tintorer (El Papiol), on es recuperà una estatueta, i el del Mas de Gomandí (Riudoms), que sembla fabricar antefixes (REVILLA 1995: 94; de totes maneres, la producció d'antefixes es relaciona millor amb la del material constructiu en general). A aquests casos podria afegir-se la troballa de tres motlles de petites figures, una d'elles el *Pan* ja esmentat, a Can Teixidor (PREVOSTI 1981a: 235; no es coneix cap altra dada sobre produccions artesanals a aquest lloc). També en el cas de Lleida s'ha proposat una producció local, inspirada en prototipus importats, des d'època augustiana (PAYÀ 1996: 225 s.).

#### **Comentaris a l'estatuària d'Iluro**

Els escassos exemples d'estatuària procedents d'Iluro no ens permeten avançar gaire pel que fa als clients, els gustos artístics o els tallers. Tanmateix, les seves característiques i la comparació amb els materials recuperats a algunes *villae* properes permeten plantejar algunes qüestions sobre la integració dels elements escultòrics en els programes ornamentals de l'arquitectura privada i les possibilitats d'aplicació d'aquests programes en una petita ciutat provinciana com Iluro.

Molts dels elements recuperats (capitells, plaques de revestiment, cornises, dintells) s'integren dins de composicions que responen a uns cànons decoratius molt generals, sense gaires possibilitats (o necessitats) de selecció personal. La informació que aporten és, doncs, limitada. Més útil és la retratística recuperada a algunes *villae* (Can Rafart, Torre Llauder), que mostra la capacitat econòmica i el refinament d'algunes famílies locals (ALMAGRO, SERRA RAFOLS, COLOMINES 1945: 132 i 139; PREVOSTI 1981b: 340 i lám. XXVII, 1 i 3, per Can Rafart; 294 i làms. XXII, 2-3, XXV, 7, per Torre Llauder). Però també aquesta estatuària, pel que fa a la retratística, respon a certs estereotipus socials i ideològics implantats al medi provincial. Un cas a destacar és la petita figura femenina, potser una Venus, de Can Rafart. Aquest exemple mostra la relació, dins l'àmbit domèstic, entre les creences, definides segons els patrons tradicionals, i unes formes artístiques igualment canòniques.

En aquest context, la troballa d'una figura infantil i d'una herma, és un bon document per a conèixer els gustos i les opcions personals relacionats amb uns valors culturals.

L'herma, per exemple, és un tipus de representació inspirada en prototipus grecs clàssics que tindrà un gran èxit en el món romà. La seva presència serveix com a element recreador d'un ambient o paisatge i d'uns valors ètics i filosòfics, dins d'uns programes iconogràfics i arquitectònics domèstics plenament desenvolupats en època imperial (un estudi del seu significat cultural i social a ZANKER 1993, especialment 30; un cas concret, molt complex per les possibilitats econòmiques d'un membre de l'elit romana del segle I dC, a WOJCIK 1986).

En el mateix context s'integren les figures infantils amb animals. Aquestes figures tenen una diversitat d'aplicacions i connotacions que permeten la seva aparició dins de programes molt diversos i la seva inclusió en un marc privat. D'una banda, el seu caràcter agradable, relacionat amb el gust hel·lenístic per l'estudi dels estadis de la vida humana, el fa molt adequat per a representacions anecdòtiques. De l'altra, la figura es pot integrar dins d'un grup escultòric definit per la inspiració, més o menys aconseguida, en obres d'art del passat i l'evocació d'un ideal cultural o estètic. Les obres recuperades a *Iluro* són, doncs, un bon exemple de les influències d'uns valors culturals generals sobre un medi social local.

Els fragments escultòrics i el pedestal plantegen problemes diferents. El context en el qual es produïa

l'exhibició d'aquest tipus de peces és difícil de definir. Les dimensions i el tipus de suport representat pel pedestal motllurat podrien indicar una exhibició pública i, en relació amb això, una intenció celebrativa vinculada a la vida urbana. Aquesta situació no seria gens estranya en una ciutat amb vida i institucions municipals, i, el que és més important, amb unes elits que sostenen aquesta activitat. El corpus epigràfic d'*Iluro* s'explica bé en aquest context. Però aquestes dades no són suficients, ja que d'estàtues amb intenció celebrativa també en trobem en l'àmbit domèstic (ALFOLDY 1996: 12 i 14). Ara per ara, doncs, només podem establir la possible existència d'una estatuària pública de gran mida, complement de les ares i inscripcions ja conegudes, sense més informació sobre la seva destinació i titularitat.

## OBJECTES DE METALL

### Agafall de moble o nansa (foto 11)

Aquesta peça de bronze, trobada a l'excavació de Can Puig/Can Fullerachs., presenta un delicat motiu decoratiu de tipus faunístic consistent en dos ànecs enfrontats en posició natatòria. Probablement pertanyia a un moble. Les dues aus porten una serp entortolligada al seu cos i descansen sobre un suport triangular indefinit, possiblement una fulla molt estilitzada. La zona de contacte i subjecció amb el moble apareix decorada amb una fulla lobulada a cada banda del tirador.

## ELEMENTS ARQUITECTÒNICS I ORNAMENTALS

### Motllures decoratives en pedra<sup>16</sup> (Figura 2)

#### Motllures llises

CP.87.30.1 Motllura llisa de marbre gris de Carrara. La peça es conserva sencera amb els dos extrems treballats: per això coneixem la dimensió d'un dels costats de la pilastra o monument on anava aplicada. A la part inferior té dos encaixos per a la seva fixació.

Mides: 86'7 cm de longitud; 11 cm d'altura i 12 cm de gruix.

Composició<sup>17</sup>: filetó, gola inversa i cavet.

Núm. de mostra: 043083.

Secció núm. 1; Foto núm. 12.

CP.87.30.2 Motllura llisa de marbre blanc de Paros.

Mides: 52 cm de longitud; 10 cm d'altura i 14'5 cm de gruix.

<sup>16</sup> Les motllures varen ser objecte d'una publicació prèvia: Arxé, García 1986-89; en la identificació dels materials lapidis ha intervingut el Laboratori d'Anàlisi de Matèries Primeres Arqueològiques de la U.A.B., que dirigeix el Dr. Aureli Álvarez, a qui agraïm les seves indicacions. El número de la mostra correspon a l'arxiu d'aquest laboratori.

<sup>17</sup> La descripció de les motllures la fem seguint la proposta terminològica de Miquel Fullana (Fullana 1988: 251).

Composició: filetó, gola inversa i taló invers.  
 Núm. de mostra: 043086.  
 Secció núm. 3

CP.87.30.3 Motllura llisa de marbre blanc de Carrara corresponent a un sòcol de pilastra o monument. A la part inferior presenta dos forats per a la seva fixació, un dels quals encara porta el clau de bronze amb el qual va ser clavada. Un dels extrems està conservat, mentre que l'altre està trencat.

Mides: 64'3 cm de longitud; 11 cm d'altura i 14 cm de gruix.  
 Composició de la motllura: bocell, gola inversa, dues gòles inverses i un taló invers.  
 Núm. de mostra: 043087.  
 Secció núm. 2

CP.87.30.4 Motllura llisa de marbre blanc de Carrara corresponent a un sòcol de pilastra o monument. A la part inferior presenta un forat d'encaix amb restes d'òxid de ferro (segurament, d'un clau utilitzat per a la seva fixació). La motllura està trencada en dos fragments.

Mides: 58'5 cm de longitud; 8'5 cm d'altura i 10'5 cm de gruix.  
 Composició de la motllura: quart bocell invers, gola inversa, taló invers.  
 Núm. de mostra: 043079.  
 Secció núm. 4

CP.87.30.5 Motllura llisa de marbre gris de Carrara. A la part inferior presenta restes d'un clau de ferro dins d'un encaix que correspon al seu sistema de fixació.

Mides: 59 cm de longitud; 11 cm d'altura i 11 cm de gruix.  
 Composició: bocell, gola inversa i cavet.  
 Núm. de mostra: 043089.  
 Secció núm. 5

CP.87.30.6 Motllura llisa de marbre blanc de Carrara. A la part inferior presenta un encaix per a la seva fixació.

Mides: 54'5 cm de longitud; 12 cm d'altura i 13 cm de gruix.  
 Composició: bocell, gola inversa i cavet.  
 Núm. de mostra: 043092.  
 Secció núm. 6

CP.87.30.7 Motllura llisa de marbre blanc del tipus Proconès; correspon al sòcol d'una pilastra o monument. A la part superior presenta un encaix per

a la seva fixació.

Mides: 62'5 cm de longitud; 11'5 cm d'altura i 15 cm de gruix.  
 Composició: bocell, gola inversa i quart bocell invers.  
 Núm. de mostra: 043093.  
 Secció núm. 7

CP.89.38.1 Motllura llisa de marbre blanc de Paros. Està trencada en dos fragments.

Mides: 102 cm de longitud; 8 cm d'altura i 7'5 cm de gruix.  
 Composició: bocell, taló invers i cavet.  
 Núm. de mostra: 043084.  
 Secció núm. 8

CP.89.38.2 Motllura llisa de marbre blanc de Carrara.

Mides: 29 cm de longitud; 7 cm d'altura i 8'5 cm de gruix.  
 Composició: bocell i taló invers.  
 Secció núm. 9

CP.89.38.3 Motllura llisa de marbre blanc de Carrara.

Mides: 14 cm de longitud; 7'5 cm d'altura i 12 cm de gruix.  
 Composició: bocell, taló invers i cavet.  
 Secció núm. 10

CP.87.29.1 Motllura llisa de marbre blanc de Carrara.

Mides: 21'5 cm de longitud; 6 cm d'altura i 8'5 cm de gruix.  
 Composició: taló invers i cavet.  
 Secció núm. 11

CP.87.29.2 Motllura llisa de marbre blanc de Paros.

Mides: 9'5 cm de longitud; 6'6 cm d'altura i 5'5 cm de gruix.  
 Composició: quart de bocell invers, gola inversa i cavet.  
 Secció núm. 12

CP.87.29.3 Motllura llisa de marbre blanc de Carrara.

Mides: 17 cm de longitud; 6'5 cm d'altura i 7'5 cm de gruix.  
 Composició: bocell, taló invers i cavet.  
 Secció núm. 13

CP.87.29.4 Motllura llisa de marbre blanc de Carrara.

Mides: 9'5 cm de longitud; 10'2 cm d'altura i 11 cm de gruix.



Composició: doble taló invers.  
Secció núm. 14

### Motlures decorades

CP.87.30.8 Motlura cantonera de sòcol, decorada, de marbre blanc de Carrara. La base té restes de dos claus de ferro, utilitzats per a la seva fixació, situats a 36 cm l'un de l'altre. A la part superior hi ha un bocell treballat. Presenta un relleu decoratiu força pla.

Composició: bocell invers llis, gola inversa decorada amb un cimaci lèsbic trilobulat alternat amb palmetes de cinc tiges, un rosari emmig de dos filets, una segona gola inversa decorada amb un cimaci lèsbic. Mides: 72 cm de longitud; 13'5 cm d'altura i 13'5 cm de gruix.  
Secció núm. 15; Foto núm.13

CP.87.30.9 Motlura decorada de sòcol, de marbre blanc de Carrara. Tipològicament, és igual a l'anterior (CP.87.30.8), però no té treballada la part superior del bocell ni és cantonera. La composició decorativa és idèntica, per la qual cosa és probable que formés part de la mateixa composició decorativa de la peça anterior. La superfície decorada presenta un fort desgast per degradació de la calcària. Segurament això fou provocat pels atacs dels àcids de les aigües residuals que criculaven per la claveguera, ja que justament la cara decorada estava en contacte directe amb l'interior del rec del desguàs.

Mides: 82 cm de longitud; 12'5 cm d'altura i 16 cm de gruix  
Secció núm. 16; Foto núm.14

CP.87.30.10 Motlura decorada de sòcol, de marbre blanc de Carrara. La base presenta restes de claus de ferro, utilitzats per a la seva fixació, situats a 44 cm l'un de l'altre. Tipològicament, és igual a l'anterior (CP.87.30.9) i presenta la mateixa composició decorativa, per la qual cosa és probable que formés part del mateix conjunt decoratiu que les anteriors.

Mides: 83 cm de longitud; 12'5 cm d'altura i 13'5 cm de gruix.  
Secció núm. 17; Foto núm.15

MCMM 1388 Motlura cantonera de sòcol, decorada, de marbre blanc de Carrara. Per la seva tipologia i composició decorativa és idèntica a les tres anteriors (CP.87.30.8/9/10). Aquesta peça forma part del fons del Museu de Mataró i es considerava, sense gaire

fonament, procedent de Torre Llauder (vid. ALMAGRO, SERRA RAFOLS, COLOMINES 1945: 133, que recullen la notícia de PELLICER 1887). Tot i que no es coneix amb seguretat la seva procedència ni la data d'ingrés, a la vista de les anteriors podria provenir del mateix lloc.

Mides: 42 cm de longitud; 12'5 cm d'altura i 16 cm de gruix  
Secció núm. 19

CP.87.30.13 Motlura decorada de sòcol, de marbre blanc de Carrara. La base presenta restes de dos claus de ferro utilitzats per a la seva fixació.

Composició: bocell, gola inversa decorada amb un cimaci lèsbic, un filet decorat amb una faixa dentada i un fris d'oves petites alternades amb dards, una segona gola inversa decorada amb palmetes de set tiges alternant-se en posició dreta i invertida.

Mides: 27'5 cm de longitud, 10'5 cm d'altura i 15 cm de gruix.  
Secció núm. 18; Foto núm. 16.

La majoria de motlures llises no permeten gaires precisions sobre la seva destinació. És probable que moltes formessin part de pedestals o de petites estructures arquitectòniques. La composició de les motlures decorades és rica i complexa i l'elaboració és molt acurada (malgrat el tractament pla del relleu), la qual cosa fa pensar en una inspiració en els models de l'arquitectura pública romana que arribaren a províncies.

El fet de trobar-nos amb quatre peces iguals, dues d'elles cantoneres, ens obliga a plantejar-nos si podrien correspondre a un mateix monument i, en cas afirmatiu, sobre quin tipus de monument fóra aquest. La riquesa de la composició i el tipus de material fan pensar en algun tipus d'estructura amb una destinació pública, potser celebrativa. Les possibilitats són nombroses: un gran pedestal, un edifici funerari, etc. Tanmateix, sense altres dades, cap d'aquestes no és definitiva.

### Les acróteres

En el transcurs de l'excavació de Can Puig/Can Fullerachs van exhumar-se dues acróteres monumentals que havien estat reutilitzades com a peces de coberta de la claveguera del *cardo maximus*. Les dues estan tallades en pedra sorrenca de Montjuïc.

**Acròtera núm. 1** (Foto 17)

Peça de coronament en forma de fulla de palma que està escapçada en la seva part superior; per això desconeixem l'aspecte del coronament. L'alçada conservada és de 71 cm i l'amplada, de 44 cm. El motiu decoratiu s'articula a partir d'una base triangular des d'on s'aixeca un nervi central que funciona com a eix de simetria de la composició; d'aquest eix en surten 5 fulles per banda (se'n conserven 4 senceres i l'arrencament de les cinquenes). Les fulles acaben amb un rínxol que a la fulla inferior de cada banda s'orienta cap avall, mentre que a la resta de fulles s'enrosquen cap amunt. Tant les fulles com el nervi central estan emmarcats per una estria que subratlla la seva forma, i que dota a la peça d'un aspecte més aconseguit fins i tot si la mirem des de lluny. La representació és força geomètrica.

Per la seva estructura i composició, pensem que deuria tenir una col·locació cantonera dins de la composició decorativa de la façana de l'edifici o monument al qual pertanyia, de manera que creava una perspectiva que permetia veure-la pels dos costats.

**Acròtera núm. 2** (Foto 18)

Correspon a una fulla d'acant que està escapçada per la seva base; desconeixem com continuava la peça. L'alçada conservada és de 56 cm i l'amplada màxima, de 40 cm. Els lòbuls de la fulla pleguen els seus extrems cap endavant i aquesta té marcades les seves nervacions; ambdós aspectes estètics contribueixen a accentuar l'efecte de relleu en l'ornament. La seva estructura compositiva, d'una sola cara, suggereix una posició central dins de la decoració superior de l'edifici on s'aixecava.

**Antefixa** (Fotos 19)

Fragment gairebé sencer d'una antefixa que també conserva part del *imbrex* amb el qual s'unia. Inclou el cap d'una figura infantil, emmarcada per ales, sobre un sòcol. Per damunt del cap apareixen restes d'una palmeta gairebé perduda. Els trets de la figura estan ben representats, en especial, els rínxols del cabell. Les ales semblen més esquemàtiques, encara que això pot deure's a la mala realització o conservació de la peça. El sòcol consta d'un llistell i de dos frisos llisos: l'inferior sobresurt respecte al superior. S'aprecien restes de pintura de color blanc. La peça té una alçada conservada de 12'5 cm i una amplada de 15 cm.

El paral·lel més proper per a aquest tipus de representació és el tipus 147, «*erote alato*» amb palmetes, inclòs en el catàleg del Museo Nazionale Romano. Els diversos exemples del tipus es daten en el segle I dC (PENSABENE, SANZI DI MINO 1983: 212). No es pot precisar si es tracta d'una peça importada o elaborada localment (per a la producció d'antefixes a la Tarraconense: REVILLA 1995: 92). Si fos així, seria lògic pensar en una cronologia molt semblant.

**Comentaris als elements arquitectònics i ornamentals**

El conjunt d'elements arquitectònics en pedra i argila recuperats a *Iluro* difícilment es pot relacionar amb cap edificació o tipus arquitectònic concret. En el cas de les acròteres, tant l'element representat com les dimensions fan pensar en la decoració d'algun tipus d'edifici públic d'ús imprecís. Com en el cas dels fragments escultòrics i la base motilurada, la seva presència només permet intuir l'existència d'uns contextos arquitectònics i ornamentals relacionats amb la vida institucional i social d'un petit centre urbà. Una part de l'epigrafia recuperada a la ciutat des del segle XVI -especialment les dedicatòries religioses, realitzades pels sevirs augustals (foto 21)- mostren aquesta vida municipal, que precisava d'un marc en el qual exposar-se. Les precisions de G. Alföldy sobre les normes per la distribució urbana de l'estatuària i l'epigrafia romanes ho mostren clarament (ALFÖLDY 1996; per l'epigrafia pública d'*Iluro*: IRC I).

En canvi, l'antefixa no es pot atribuir a cap lloc concret, ja que aquesta decoració apareix tant en edificis públics com en residències privades. Cal no oblidar que es tracta d'objectes que podien ser fabricats de forma gairebé industrial. La seva presència a *Iluro* només permet refermar l'existència d'uns programes decoratius típicament romans.

Tot el conjunt, però, mostra l'aplicació de solucions ornamentals, tècnicament i materialment variades, en una ciutat romana de províncies: el treball de la pedra i la fabricació a motlle d'elements ornamentals. A més a més, junt a la pedra local (sorrenca) o l'argila, el conjunt ornamental mostra la importació de marbres italians (Carrara) o grecs (Paros i Proconès), paral·lela a l'arribada d'estatuària amb la mateixa diversitat. Com exposàvem anteriorment, en el cas de l'estatuària i l'epigrafia, ens trobem davant d'uns elements que, tot i ser molt escassos, mostren uns aspectes fins ara desconeguts de la vida pública i privada d'*Iluro*.



Figura 1



Figura 2



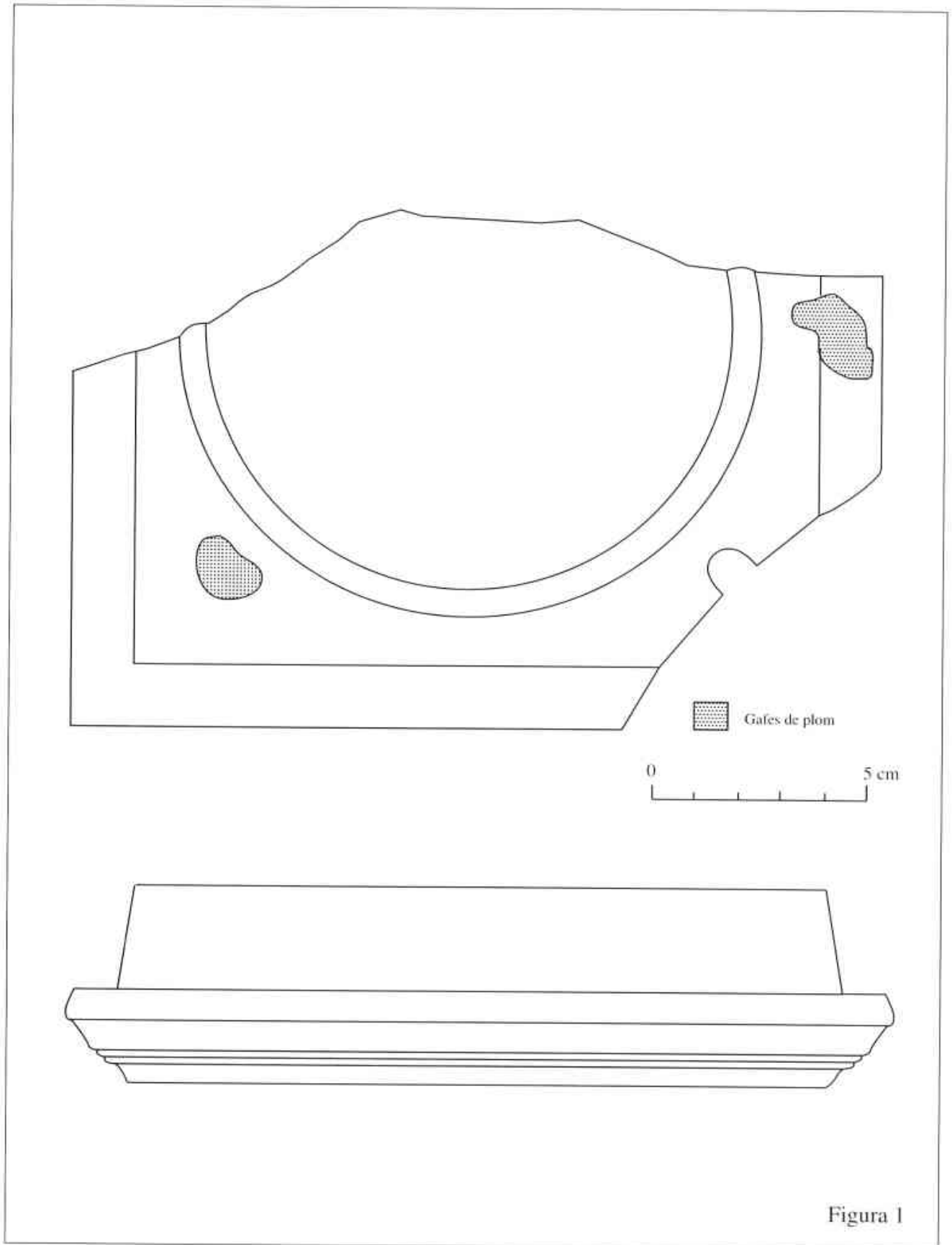

1. El Carreró, 47. Inscripció funerària. Cara 1.

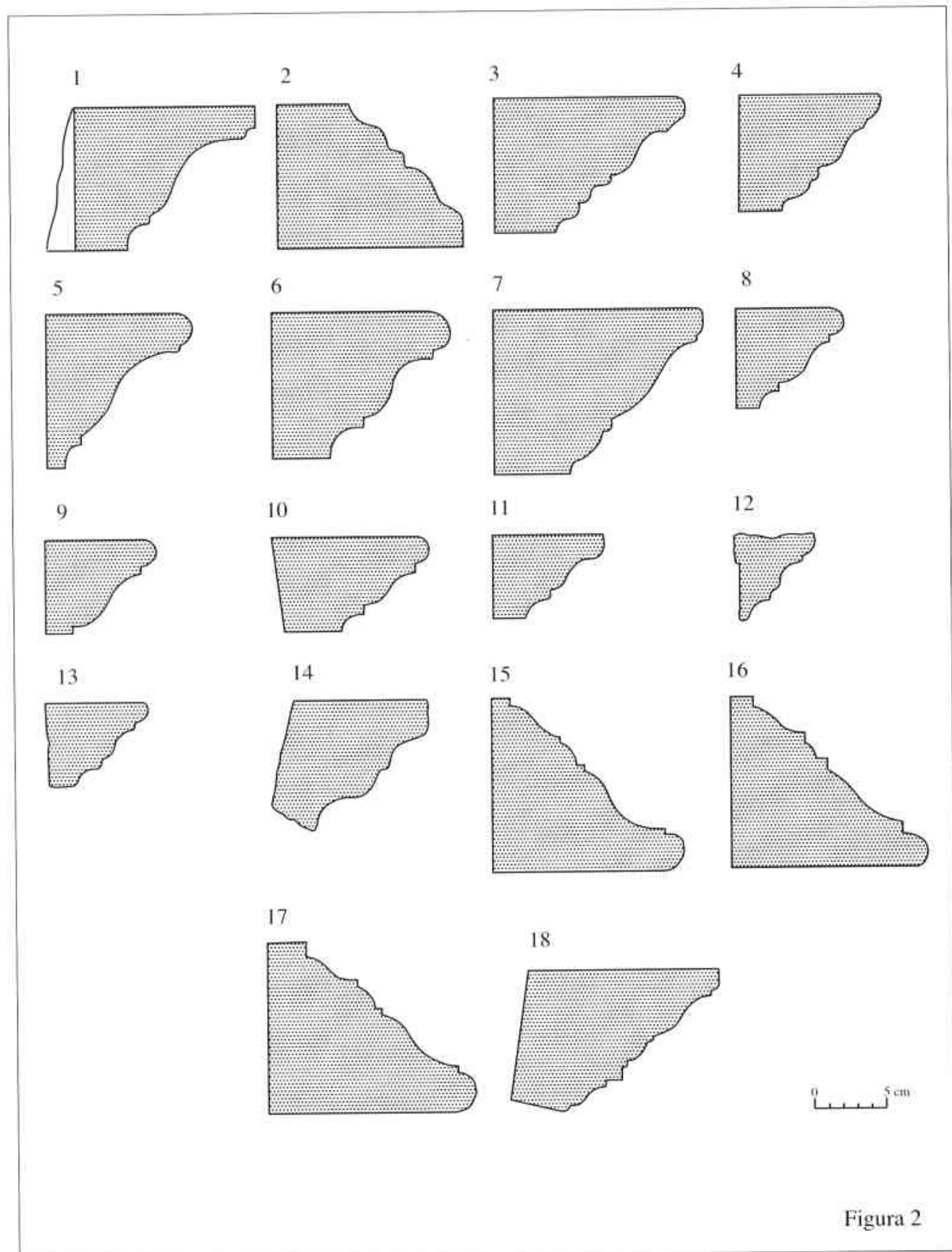
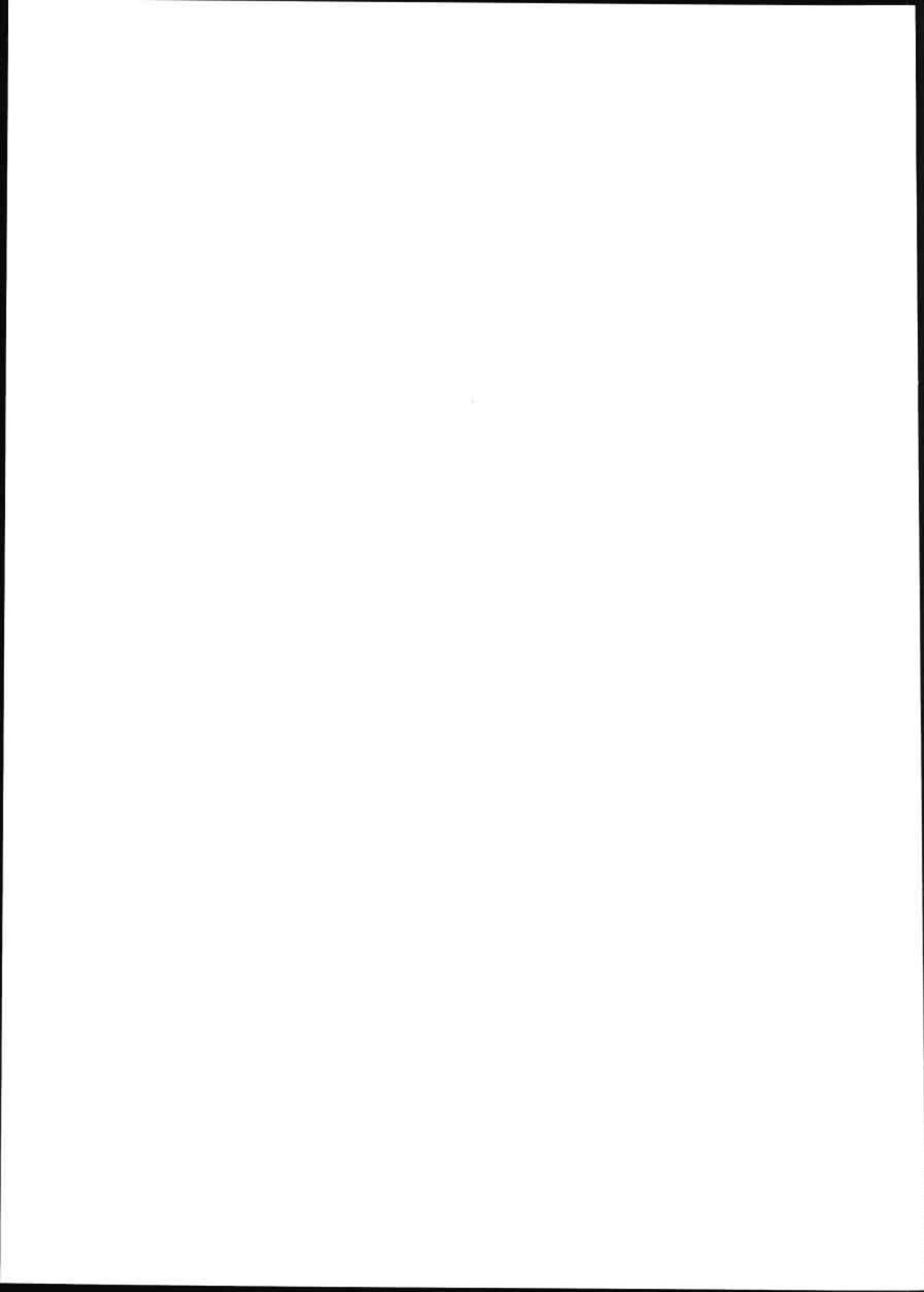

2. El Carreró, 47. Inscripció funerària. Cara 2.



3. Carrer St. Cristòfor, 12. Frag. de lápida epigrafiada.



4. Carrer St. Cristòfor, 12. Herma.



5. Carrer St. Cristòfor, 12. Tors. Vista frontal.



6. Carrer St. Cristòfor, 12. Tors. Vista dorsal.



7. Carrer St. Cristòfor, 12. Tors. Vista lateral.



8. Carrer St. Cristòfor, 12. Tors. Vista lateral.



9. Recolzada del carrer d'en Pujol. Pedestal de marbre.





10. Carrer de Barcelona, 55-57. Figureta de terracota.

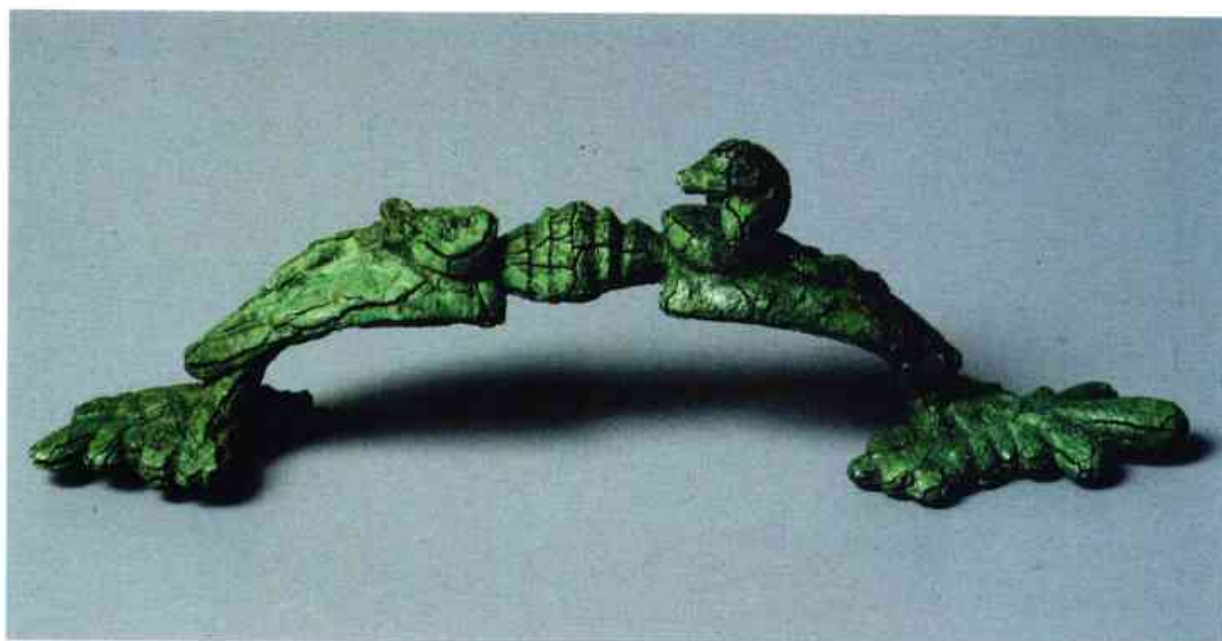

11. Carrer Sant Cristòfor, 12. Nansa de bronze decorada.



12. Recolzada del carrer d'en Pujol. Motllura lisa.



13. Recolzada del carrer d'en Pujol. Motllura decorada.



14. Recolzada del carrer d'en Pujol. Motllura decorada.



15. Recolzada del carrer d'en Pujol. Motllura decorada.



16. Recolzada del carrer d'en Pujol. Motllura decorada.



17. Recolzada del carrer d'en Pujol. Acròtera.



18. Carrer St. Cristòfor. 12. Acròtera.



19. Recolzada del carrer d'en Pujol. Antefixa.

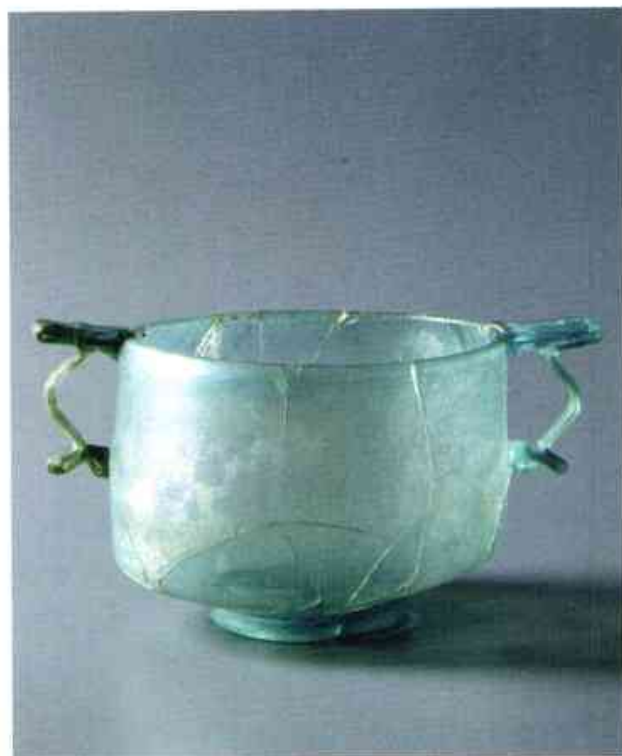

20. Carrer St. Cristòfor, 12. Copa de vidre romà.



21. Pedestal epigrafiat, dedicat a Juno.



22. Làpida epigrafiada on apareix el topònim de la ciutat, Iluro.



Núm. 1-10: aurei de Tiberi  
Núm. 11: aureus de Caligula  
Núm. 12-19: aurei de Claudi I

23. Carrer d'en Pujol, 43-45. Tresor d'aurei

## BIBLIOGRAFIA UTILITZADA

## ABREVIATURES UTILITZADES.

Son les de l'Année Philologique.

AE: *Année Epigraphique*.

BIC: *Butlletí Informatiu de Ceràmica*.

CIL: *Corpus Inscriptionum Latinarum*.

DAM: *Documents d'Archéologie Méridionale*.

IRC: G. FABRE, M. MAYER, I. RODA, *Inscriptions romaines de Catalogne, I, Barcelone (sauf Barcelo)*, Paris, 1984.

RIT: G. ALFÖLDY, *Die römische Inschriften von Tarraco*, Berlin, 1975.

A.A.V.V. *Atlante delle forme ceramiche, I, ceramica fina romana nel bacino mediterraneo (medio e tardo impero)*, Roma, 1981.

A.A.V.V. *Atlante delle forme ceramiche, II, ceramica fina romana nel bacino mediterraneo (medio e tardo impero)*, Roma, 1985.

A.A.V.V. *Archéologie sous-marine sur les côtes de France, vingt ans de recherche*, Catàleg de l'exposició de Nantes. Nantes, 1985.

A.A.V.V. *Conspectus Formarum Terrae Sigillatae Italico Modo Confectae*, Bonn, 1990.

A.A.V.V. *El Maresme en viu*, Museu Comarcal del Maresme-Mataró, Mataró, 1992.

A.A.V.V. *Roma a Catalunya*, Catàleg de l'exposició, Generalitat de Catalunya, Barcelona, 1992.

ABASCAL, J.M. *Los nombres personales en las inscripciones latinas de Hispania*, *Anejos Antiquedad y Cristianismo II*, Murcia, 1994.

AGUAROD, C. *Ceràmica romana importada de cocina en la Tarraconense*, Institución Fernando El Católico, Saragossa, 1991.

AICART, F. LLINÀS, J. SAGRERA, J. "Primera aproximació a la difusió de la terra sigillata lucente al nord-est de Catalunya", *Cypselia IX*, Pàgs. 197-207, Girona, 1991.

ALARÇAÓ, J. ETIENNE, R. GOLVIN, J.C. SCHREYECK, J. MONTURET, R. "Vitrube à Coninbriga", a *Coninbriga*, vol. XVII, Pàgs. 6-14, 1978.

ALBERT, E. *D'Illuro a Mataró. El Maresme del segle V al segle XIII*, Caixa d'Estalvis Laietana, Pàg. 49, Mataró, 1973.

ALFÖLDY, G. *Esculturas, inscripciones y sociedad en Roma y en el Imperio romano*, *Forum 10*, Tarragona, 1996.

ALMAGRO, M. SERRA-RÀFOLS, J.C. COLOMINES, J. *Carta Arqueológica de España*, Barcelona, Madrid, 1945.

ÀLVAREZ, A. MAYER, M. PERA, J. "Els materials lapidis, Can Xammar. Campanya de 1987", a *Laietania 7*, Museu Comarcal del Maresme-Mataró, Mataró, 1992.

ANÒNIM *Mataró a trozos, ó sea historia de la ciudad de Mataró, antes Civitas Fracta, y anteriormente Alarona; por un sugeto que no es natural de ella*, *Historia de Catalunya i de la Corona de Aragón*, de Victor Balaguer, vol. I, pàg. 144-168, Librería Salvador Manero, Barcelona, 1860.

ANSELMINO, L. "Le lucerne tardoantiche: produzione e cronologia", a A. Giardina (ed.), *Società romana e impero tardoantico*, vol. III, Pàgs. 227-240, Roma-Bari, 1986.

AQUILUÉ, X. "Algunas consideraciones sobre el comercio africano. Tres facies características de la Ceràmica Comùn Africana de época alto imperial", *Empúries 47*, Pàgs. 210-221, Barcelona, 1985 [1989].

AQUILUÉ, X. *Las cerámicas africanas de la ciudad romana de Betulo (Hispania Tarraconensis)*, *BAR Int. Series 337*, Oxford, 1987.

AQUILUÉ, X. "Terra sigillata africana", a Ted'a, *Un abocador del segle V d.C. al Fòrum Provincial de Tarraco*, Pàgs. 123-155, Tarragona, 1989.

AQUILUÉ, X. "Las cerámicas comunes de producció africana", a Ted'a, *Un abocador del segle V d.C. al Fòrum Provincial de Tarraco*, Pàgs. 190-204, Tarragona, 1989.

AQUILUÉ, X. "La ceràmica comùn africana", a X. Aquilué-M. Roca, *Ceràmica comuna romana d'època alto-imperial a la península ibèrica. Estat de la qüestió*, Pàgs. 61-72, Empúries, 1994.

ARANEGUI, C. "La ceràmica gris monocroma. Puntualizaciones para su estudio", a *Papeles del Laboratorio de Arqueologia de Valencia*, num. 11, Pàgs. 334-379, València, 1975.

ARCELIN, P. "Note sur les céramiques à vernis noir tardives en provenance Occidentale." a *Archeologie en Languedoc 1*, Pàgs. 105-125, Sete, 1978.

ARRIBAS, A. TARRADELL, M. "El foro de Pollentia. Noticia de las primeras investigaciones", a *Los foros romanos de las provincias occidentales*, València, 1986, Pàgs. 121-136, Madrid, 1987.

ARTEAGA, O. "Excavaciones arqueológicas en el Cerro del Mar (Campanya de 1982)", *Noticario Arqueológico Hispánico 23*, Pàgs. 195-223, Madrid, 1985.

ARTHUR, P. "Naples: notes on the economy of a dark age city", *Papers in Italian Archaeology IV, Part IV, Classical and medieval Archaeology*, *BAR Int. Series 246*, Pàgs. 247-259, Oxford, 1985.

ARXÉ, J. BACARIA, A. BASTIT, C. CABALLERO, M. PRATDESABA, P. "Últimes intervencions a Illuro (Mataró, El Maresme)", *Tribuna d'Arqueologia 1984-1985*, Pàgs. 73-82, Barcelona, 1986.

ARXÉ, J. GARCIA, J. "Un conjunt de motlures i cornises trobat a la ciutat romana d'Illuro (Mataró, El Maresme)", *Empúries 48-50*, vol. I, Pàgs. 46-51, Barcelona, 1986-89.

ARXÉ, J.; CERDÀ, J.A. "Informe de l'excavació de la Plaça Gran de Mataró" a *Laietania 2-3*, pàg. 289-290, Mataró, 1982-1983.

AUPERT, P. *Le nymphée de Tipasa et les nymphées et "septizonia" nord-africains*, Roma, 1974.

BACARIA, A. "Un lot de Derivées-des-Sigillées Paléochrétiennes à Illuro (Mataró, El Maresme, Espagne)", *DAM 10*, Pàgs. 124-129, Lambesc, 1986.

BACARIA, A. "Tarraco i el comerç amb la Gàl·lia meridional durant el s. V d.C.: les importacions ceràmiques", *Butlletí Arqueològic*, època V, 15, Pàgs. 339-345, Tarragona, 1993.

BALDELLOU, V. "El yacimiento prehistórico del Roc d'en Sardinà (Sant Genís de Vilassar, Barcelona)" a *Pyrenae 8*, Pàgs. 41-52, Barcelona, 1972.

BANÚS, J. "Les sitges del poblament ibèric de Burriac (Cabrera de Mar, El Maresme): les sitges nùms. 36 i 37. Noves aportacions sobre la fase final del poblament", a *Laietania 6*, Pàgs. 57-83, Mataró, 1991.

BANÚS, J. "La porta meridional del poblament ibèric de Burriac. Noves aportacions a partir de la campanya de 1991", a *X Sessió d'Estudis Mataronins*, Pàgs. 23-32, Mataró, 1994.

BARBERÀ, J. "Un paral·lel remot de l'edifici públic de Burriac (Cabrera de Mar)", *Laietania 2-3*, Pàgs. 146-151, Mataró, 1982-83.

BARBERÀ, J. "Història de la denominació <ceràmica gris empuritàna>", a *Homenatge a Miquel Tarradell*, Pàgs. 499-507, Curial, Barcelona, 1993.

BARBERÀ, J. PASCUAL, R. "Burriac un yacimiento protohistórico de la costa catalana (Cabrera de Mar, Barcelona)", a *Ampurias 41-42*, Pàgs. 203-242, Barcelona 1979-80.

BARBERÀ, J. NOLLA, J.M., MATA, E. *La ceràmica grisa empuritàna*, L'Estaquiró, Barcelona, 1993.

- BARRAL, X. "Transformacions de la topografia urbana a l'Hispania cristiana durant l'Antiguitat Tardana", a *III Reunió d'Arqueologia Paleocristiana Hispànica*, Montserrat, 1978. Pàgs. 105-133. Montserrat-Barcelona, 1982.
- BASSOLS, I. LLEONART, R. "Informe preliminar sobre l'excavació del Cau de la Serra Polseruda (Dosrius, El Maresme)", *VII Sessió d'Estudis Mataronins*. Pàgs. 7-20. Mataró, 1991.
- BASSOLS, I. JÁRREGA, R. "Estudi d'un nivell arqueològic baix-imperial a Can Ximenes (Mataró), a través de les àmfores", a *Actes de la XII Sessió d'estudis matoronins*. Pàgs. 79-100. Mataró, 1996.
- BASTIT, C. *La ceràmica comuna d'importació itàlica d'Empúries*. Memòria de llicenciatura (inèdita). Universitat de Barcelona, Barcelona, 1986.
- BECKER, CH. CONSTANTIN, C. DESBAT, A. JACQUIN, L. LASCOUX, J.P. "Le dépôt d'amphores augustéennes de la rue de La Favorite à Lyon", *Figlina 7*. Pàgs. 65-89. Lyon, 1986.
- BELTRÁN, M. *Las ánforas romanas en España*, Portico, edit. Saragossa, 1970.
- BELTRÁN, A. MOSTALAC, A. LASHERAS, J.A. *Colonia Victrix Iulia Lepida-Celsa (Veïlla de Ebro, Zaragoza). I. La arquitectura de la "Casa de los Delfines"*. Saragossa, 1984.
- BENITO, N. BURJACHS, F. ESPADALER M.M. DEFAUS, J.M. MOLINA, M. "Les excavacions al poblat ibèric de Burriac (Cabrera de Mar, El Maresme) durant l'any 1984. Resultats preliminars i noves dades estratigràfiques", a *Tribuna d'Arqueologia* 1984-85. Pàgs. 15-23. Barcelona, 1986.
- BENOIT, F. "Épaves de la côte de Provence", a *Gallia*, núm. XIV. Pàgs. 23-42. Paris, 1956.
- BENOIT, F. "Nouvelles épaves en Provence", a *Gallia*, núm. XVI. Pàgs. 5-39. Paris, 1958.
- BERNI, P. *Las ánforas de aceite de la Bética y su presencia en la Cataluña romana*. (col. Instrumenta, 4. Universitat de Barcelona. Barcelona, 1997)
- BIEBER, M. *The sculpture of the hellenistic age*. Columbia University Press, New York, 1967.
- BLASCO, J. ESCRIVÀ, V. SORIANO, R. "Assaig de síntesi del panorama ceràmic de la ciutat de València a l'antiguitat tardana", a *III Reunió d'Arqueologia Cristiana Hispànica*, Maó, 1988. Pàgs. 357-373. Barcelona, 1994.
- BONAMUSA, J. "La necròpolis ilironesa de La Riera actualitzada arran de les últimes troballes" a *Información Arqueológica*, núm. 8-9. Pàgs. 37-42. Barcelona 1972.
- BONAMUSA, J. LLOANSI, J. "Tempteig a la Plaça de Santa Maria (Mataró)", a *Quaderns de Prehistòria i Arqueologia de Mataró i El Maresme*, núm. 1. Pàgs. 8-16. Museu de Mataró. Mataró, 1977.
- BONIFAY, M. "Éléments d'évolution des céramiques de l'Antiquité tardive à Marseille d'après les fouilles de la Bourse (1980-1981)", *RAN* 16. Pàgs. 285-346. Paris, 1983.
- BONIFAY, M. "Observations sur les amphores tardives à Marseille d'après les fouilles de la Bourse (1980-1984)", *RAN* 19. Pàgs. 269-305. Paris, 1986.
- BONIFAY, M. CONGES, G. LEGUILLOUX, M. "Amphores tardives (Ve-VIe siècle) à Arels et à Marseille", a *Amphores romaines et histoire économique, dix ans de recherche*, Siena, 1986. Pàgs. 660-663. Roma, 1989.
- BOSCH, J. MIRÓ, J.M. "Els Rocs de Sant Magí (Sant Andreu de Llavaneres, El Maresme). Campaña de setembre de 1986", a *Laietania* 6. Pàgs. 5-17. Mataró, 1991.
- BOST, J.P. CAMPO, M. GURT, J.M. "La circulación monetaria en Hispania durante el período romano-imperial: Problemática y conclusiones generales." *Symposium Numismático de Barcelona*. Vol. II, pàgs. 174 i s. Barcelona, 1979.
- BRUUN, P. *The roman imperial coinage. Vol. VII. Constantine and Licinius. AD 313-337*. London 1966 (Reimpresió de 1984).
- BURJACHS, F. DEFAUS, J.M. MARTÍN, A. RIGO, A. *Carta Arqueològica de la Comarca del Maresme*. Inèdita. 1987.
- CAMPO, M. *Las monedas de Ebusus*. Barcelona 1976.
- CARIGNANI, A. CIOTOLA, A. PACETTI, F. PANELLA, C. "Roma. Il contesto del Tempio della Magna Mater sul Palatino", a A. Giardina (ed.), *Società romana e impero tardoantico*, vol. III. Pàgs. 27-43. Roma-Bari, 1986.
- CARIGNAI, A. PACETTI, F. "Antore tardo-antiche dagli scavi del Palatino", a *Amphores romaines et histoire économique, dix ans de recherche*, Siena, 1986. Pàgs. 610-615. Roma, 1989.
- CAGNAT, R. *Cours d'épigraphie latine*, Paris, 1914. (Reimpresió de la 4ª edició Roma, 1964).
- CASAS, J. CASTANYER, P. NOLLA, J. M. TREMOLEDA, J. *Ceràmiques comunes i de producció local d'època romana. I. Materials augustals i alto-imperials a les comarques orientals de Girona*, Centre d'Investigacions Arqueològiques de Girona. Sèrie Monogràfica núm. 12. Girona, 1990.
- CASTANYER, P. SANMARTÍ, E. SANTOS, M. TREMOLEDA, J. BENET, C. CARRETÉ, J.M. FABREGA, X. REMOLÀ, J.A. ROCOS, X. "L'excavació del kardo B. Noves aportacions sobre l'abandonament de la ciutat romana d'Empúries", a *Cypsela* X. Pàgs. 159-194. Girona, 1993.
- CASTELLS, J. VILARDELL, R. "El sepulcre megalític de la Roca d'en Toni (Sant Genis de Vilassar, Maresme)", a *Excavacions Arqueològiques a Catalunya*, núm. 4. Pàgs. 49-52. Barcelona, 1983.
- CASTIGLIONE MORELLI DEL FRANCO, V. VITALE, R. "L'Insula 8 della Regio I: un campione d'indagine socio-economica", a *RivStudPomp.* 3, Pàgs 185-221. Nàpols, 1989.
- C.A.T.H.M.A., "Importations des céramiques communes méditerranéennes dans le midi de la Gaule (Ve-VIe s.)", a *A ceràmica medieval no Mediterrànea occidental*, Lisboa, 1987. Pàgs. 27-47. Lisboa, 1991.
- CAVAILLÈS-LLOPIS, M. T. "Ceramiques de l'antiquité tardive à Marseille", *DAM* 9. Pàgs. 167-195. Lambesc, 1986.
- CELA, X. CHADWICK, E. MARTÍ, C. PUERTA, C. "L'excavació al carrer d'en Pujol, 43-45. La troballa d'un tresoret d'Aurei d'època Clàudia a Iluro (Mataró, El Maresme)", a *Laietania* 9 Pàgs. 133-158. Mataró, 1994 (a).
- CELA, X. CHADWICK, E. PUERTA, C. *Memòria de l'excavació arqueològica d'urgència al carrer d'en Pujol, 43-45. (Mataró, El Maresme). Juny de 1994*. Mataró, 1994 (a) (inèdita).
- CERDÀ, J.A. "Un conjunt de pisa i terrissa dels segles XVIII-XIX trobat a Mataró (El Maresme). Iª part. *BIC*, 51, pàgs.12-17 (1992); IIª part. *BIC*, 52, pàgs.29-33 (1993); IIIª part. *BIC*, 53, pàgs.18-15 (1993). Barcelona.
- CERDÀ, J. A. GARCÍA, J. MARTÍ, C. PERA, J. PUJOL, J. REVILLA, V. "Iluro, oppidum civium romanorum: estado de la cuestión", *Actes XIV Congrés Internacional d'Arqueologia Clàssica. La ciutat en el món romà*, Tarragona, 1993. Vol. 2. Pàgs. 97-99. Tarragona, 1994.
- CERULLI IRELLI. "Officina di lucerne fittili a Pompei", *AA. VV.*, a *L'Instrumentum domesticum di Ercolano e Pompei nella prima età imperiale*. Pàgs. 53-72. Roma, 1977.
- CLARIANA, J.F. "Notes sobre l'estructura urbana d'Iluro" a *Faventia* 6/1. Pàgs. 89-111. Universitat Autònoma de Barcelona. Bellaterra, 1984.
- CLARIANA, J.-F. "Problemes plantejats en l'arqueologia d'Iluro" a *Actes de la IV Sessió d'Estudis Mataronins*. Mataró, 1988.
- CLARIANA, J.-F. "L'urbanisme i l'evolució d'Iluro. Noves aportacions" a *Actes de la VII Sessió d'Estudis matoronins*. Pàgs. 21-48. Mataró, 1991.
- CLARIANA, J.F. "Les vies de comunicació del Maresme a l'antiguitat: estat de la qüestió", a *V Sessió d'Estudis Mataronins*. Pàgs. 7-32. Mataró, 1989.

- CLARIANA, J.F. "Aproximació a la red viària de la comarca del Maresme", a *La Red Viària en la Hispania Romana*. Pàgs. 113-128. Saragossa, 1990.
- CLARIANA, J.F. "Estampilles en ceràmica aretina de barniz negro de la comarca de el Maresme (Barcelona)", a *XX Congreso Nacional de Arqueología*. Pàgs. 421-425. Saragossa, 1991.
- CLARIANA, J.F. *Illuro ciutat romana*. Col·lecció Sal·lusti 1, Grup d'Història del Casal. Mataró, 1994.
- CLARIANA, J.F. "Apunts sobre la lluro romana", a *Actes de la X Sessió d'Estudis Mataronins*. Pàgs. 47-74. Museu Arxiu de Santa Maria. Mataró, 1994.
- CLARIANA, J.F. CLEMENTE, M. JÀRREGA, R. JUHÉ, E. "L'arquitectura domèstica de la romana lluro, estat de la qüestió", a *IX Sessió d'Estudis Mataronins*. Pàgs. 39-60. Museu Arxiu de Santa Maria. Mataró, 1993.
- CLARIANA, J.F. PREVOSTI, M. "Un exemple de ruralització a l'antiguitat tardana: la vil·la de Torre Llauder", *III Reunió d'arqueologia cristiana hispànica*. Maó, 1988. Pàgs. 117-126. Barcelona, 1994.
- CLARIANA, J.F. JUHÉ, E. "Noves dades sobre el programa decoratiu de la domus de la Plaça Gran (Mataró)", a *XIII Sessió d'Estudis Mataronins*. Pàgs. 133-159. Museu Arxiu de Santa Maria. Mataró, 1997.
- CODEX SCCL. "Excavacions a l'autopista A-19, variant de Mataró. Tres exemples del poblament del Maresme: de l'Ibèric Ple a la romanització", a *Laietania* 7. Pàgs. 157-189. Mataró, 1992.
- COLL, R. CAZORLA, F. BAYÉS, F. "El santuari ibèric de la cova de les Encantades del Montcabrer (Cabrera de Mar, El Maresme). Estudi preliminar", a *Laietania* 9. Pàgs. 33-86. Mataró, 1994.
- COMAS, M. *Baetulo. Les àmfores*. Museu de Badalona. Badalona, 1985.
- COMAS, M. "Importació i exportació de vi a Baetulo: l'estudi de les àmfores" a *El vi a l'antiguitat. Actes del 1r. Col·loqui d'Arqueologia Romana*. Pàgs. 161-173. Museu de Badalona. Badalona, 1987.
- COMAS, M. MARTÍN, A. MATAMOROS, D. MIRÓ, J. "Un tipus d'àmfora Dressel 1 de producció laietana", a *Jornades Internacionals d'arqueologia romana. Homenatge a Josep Estrada*. Documents de treball. Pàgs. 372-378. Granollers, 1987.
- COSTA, F. *Mataró al segle XVIII. Anys de Borbons, negocis, pirates i el déu dels exèrcits*. Patronat Municipal de Cultura. Col. "Caps de Bou", 9. Mataró, 1988.
- CUADRADA, C. *El Maresme Medieval; Hàbitat, Economia i Societat. Segles X-XIV*. Premi lluro 1987. Mataró, 1988.
- CUADRADA, C. "Civitas Fracta, tornem-hi a pensar", a *Civitas Fracta II*. Pàgs. 9-14. Mataró, 1988.
- DE CARO, S. "Sculpture dalla "Villa di poppea" in Oplontis", *Cronache Pompeiane* 2. Pàgs. 184-225, 1976.
- DE NICOLAS, J.C. "Sigillates paleocristianes ataronjades grises a l'illa de Menorca (Balears)", a *III Reunió d'Arqueologia Paleocristiana Hispànica*, Maó, 1988. Pàgs. 311-320. Barcelona, 1994.
- DELGADO, M. MAYET, F. MOUTHINO DE ALARCAO, A. *Les sigillées*, a J. Alarcao, R. Etienne (dirs.), *Fouilles de Conimbriga IV*, Paris, 1975.
- DENEAUVE, J. *Lampes de Cartague*. Paris, 1969.
- DESBAT, A. MARTIN-KILCHER, S. "Les amphores sur l'axe Rhône-Rhin à l'époque d'Auguste", *Amphores romaines et histoire économique, dix ans de recherches*, Siena, 1986. Pàgs. 339-365. Roma, 1989.
- DILKE, A. *The roman land surveions. An introduction to agrimensors*. 1971.
- DE VOS, A. i M. *Guide Archéologique. Pompei. Ercolano. Stabia*. Bari, 1982.
- DUPRÉ, X. "Forum Provinciae Hispaniae Citerioris", a *Los foros romanos de las provincias occidentales, València, 1986*. Pàgs. 25-30. Madrid, 1987.
- DUPRÉ, X. CARRETÉ, J.M. "L'Antiga Audiència. Un acceso al foro provincial de Tarraco", a EAE, 165. Madrid, 1993.
- DYSON, S.L.L. *Cosa: the utilitarian pottery. Memoirs of the American Academy in Rome*, vol. XXXIII. Roma, 1976.
- EQUIP POLLENTIA "Resultats dels treballs d'excavació a l'àrea central de la ciutat romana de Pollèntia (Alcúdia, Mallorca): avanç preliminar", a *Pyrenae*, 25. Pàgs. 215-224. Barcelona, 1994.
- ETIENNE, R. *La vie quotidienne à Pompei*. Paris, 1977.
- FABIAO, C. CARVALHO, A. "Anforas da Lusitânia: uma perspectiva", A. Alarcao, F. Mayet (eds.), *Les amphores lusitaniennes. Typologie, Production, Commerce*, Conimbriga, 1988. Pàgs. 37-63. Paris, 1990.
- FABRE, G. MAYER, M. RODÀ, I. *Inscripcions romanes de Mataró i la seva àrea (Epigrafia Romana del Maresme)*. Accésit Premi lluro 1980. Mataró, 1983.
- FÀBREGA, X. "Terra sigillata grisa i ataronjada estampada", a *Ted'a, Un abocador del segle V d.C. al Fòrum Provincial de Tarraco*. Pàgs. 156-172. Tarragona, 1989.
- FÀBREGA, X. "Les ceràmiques comunes de producció local o indeterminada", a *Ted'a, Un abocador del segle V d.C. al Fòrum Provincial de Tarraco*. Pàgs. 205-232. Tarragona, 1989.
- FERNÁNDEZ, A. *Las ánforas romanas de Valentia y de su entorno marítimo*. Delegación Municipal de Cultura. Arqueología, 3. València, 1984.
- FINGERLIN, G. *Dasgstellen I*. Stuttgart, 1986.
- FLOS, N. *Baetulo. Els vidres*. Museu de Badalona. Badalona 1987.
- FULFORD, M. H. PEACOCK, D. S. P. *Excavations at Carthage: the British Mission, vol. II. The Avenue du Président Habib Bourguiba. Safamambo: the Pottery and other ceramic objects from the site*, Sheffield, 1984.
- FULLANA, F. *Diccionari de l'art i dels oficis de la construcció*, Mallorca, 1988.
- GALVE, M.P. *Los antecedentes de Caesaraugusta. Estructuras domèsticas de Salduie*. Institución Fernando El Católico. Saragossa, 1996.
- GARCÍA, J. "La romanització en el territori d'Illuro (II)" a *Cingles*. núm. 73. Pàgs. 329-331. Mataró, 1991.
- GARCÍA, J. "La ceràmica ibèrica en els contextos republicans de la Laietania litoral", a *Les ceràmiques de tècnica ibèrica a la Catalunya Romana (s. II a.C.-I d.C.)*. Dossier de Treball. Pàgs. 21-31. Barcelona, 1992.
- GARCÍA, J. "Una aproximació al coneixement de la ciutat romana d'Illuro", a *Fulls del Museu Arxiu de Santa Maria*, 52. Pàgs. 4-19. Mataró, 1995.
- GARCÍA, J. "La transició del món ibèric al món romà en el Maresme", a *Roma al Maresme. Col·lecció Sal·lusti*, 3. Grup d'Història del Casal. Pàgs. 41-64. Mataró, 1997.
- GARCÍA, A. GUÀRDIA, M. *La construcció d'una ciutat: Mataró 1500-1900*. Patronat Municipal de Cultura. Col. "Caps de Bou", 11. Mataró, 1989.
- GARCÍA, J. ZAMORA, D. "La vall de Cabrera de Mar. Un model d'ocupació del territori a la Laietania ibèrica", a *Laietania* 8. Pàgs. 147-178. Mataró, 1993.
- GARCÍA, J. GURRI, E. "Les imitacions laietanes d'àmfores itàliques a la zona central de la comarca del Maresme en època tardorepublicana" a *Annals de l'Institut d'Estudis Gironins*, Vol. XXXVI. Pàgs. 397-424. Girona, 1996-1997.
- GARCÍA, J. MIRÓ, J. PUJOL, J. "La porta meridional del poblat ibèric de Burriac (Cabrera de Mar, El Maresme)", a *Fortificacions. La problemàtica de l'Ibèric Ple: (segles IV-III a.C.)*. Simposi Internacional d'Arqueologia Ibèrica. Pàgs. 199-213. Manresa, 1991.
- GARCÍA, J. ARXÉ, J. BACARIA, A. BANÚS, J. CERDÀ, J.A. i PERA J. "Intervencions a lluro (1982-1989), Mataró" a *Anuari d'intervencions*



- arqueològiques a Catalunya. Època romana-antiguitat tardana. Campanyes 1982-1989. Pàgs 147-153. Generalitat de Catalunya. Barcelona, 1993.
- GARCÍA VALDECASAS, A. «La fórmula H.M.H.N.S. en las fuentes epigráficas romanas (Contribución a la historia de los sepulcros familiares y hereditarios en el Derecho Romano)», *AHDE V*. Pàgs. 5-82. Madrid, 1928.
- GARCÍA Y BELLIDO, A. *Esculturas romanas de España*. Madrid, 1949.
- GARDNER, E. A. "A statuette representing a boy and a goose", *JHS VI*. Pàgs. 1-15. Londres, 1885.
- GIANFRONTA, P.A. GERNARD, A. "Due relitti augustei carichi di dolia: quelli di ladispoli del Grand Ribaud D", a *El vi a l'antiguitat. Actes del 1r. Col.loqui d'Arqueologia Romana*. Pàgs. 285-297. Museu de Badalona. Badalona, 1987.
- GODOY, C. *Arqueologia y liturgia. Iglesias hispánicas (siglos IV al VIII)*. Barcelona, 1995.
- GÓMEZ, J. PÉREZ, J.M. REVILLA, V. "La siderúrgia al Maresme en època romana: una síntesi preliminar", a *Laietania 9*. Pàgs. 233-250. Mataró, 1994.
- GOUDINEAU, Ch. *La céramique arétine lisse*. École Française de Rome, Mélanges d'Archéologie et d'Historire, supplément n.º 6. Paris, 1968.
- GOUDINEAU, Ch. "Note sur la céramique à engobe interne rouge-pompeien", a *Mélanges d'Archéologie et d'Historire*, n.º 82. Pàgs. 159 i ss. Paris, 1970.
- GRANADOS, O. "Notas sobre els estudis del foro de la colònia Barcino" a *Los Foros romanos de las provincias occidentales*. Madrid, 1987.
- GRANADOS, O. "La colònia Barcino, origen i estructura d'una colònia augustea" a *Història urbana del Pla de Barcelona*. Vol. 2. Barcelona, 1990.
- GRAUPERA, J. "Notes sobre una inexistent capella romànica al Fossar Xic", *IV Sessió d'Estudis matoronins*. Pàgs. 49-58. Mataró, 1988.
- GRAUPERA, J. *Mataró medieval. Art i Arqueologia 1/ Historiografia i llocs de culte*. Grup d'Història del Casal. Mataró, 1996.
- GROS, P. TORELLI, M. *Storia dell'urbanistica. Il mondo romano*. 2a. edició. Roma-Bari, 1992.
- GUERRERO, V.M. "Una aportación al estudio de las ánforas púnicas Maña C", a *Archaeonautica*, n.º 6. Pàgs. 147-186. Paris, 1986.
- GUIART, J. *Baetulo. Topografía arqueológica, urbanismo e historia*. Badalona, 1976.
- GUIART, J. "La ciudad romana en el ámbito de Catalunya", a *La ciudad hispanorromana*. Pàgs 54-83. Ministerio de Cultura. Barcelona, 1993.
- GUIART, J. "Un programa de fundacions urbanes a la Hispania Citerior de principis del segle I a.C.", a *Actes del XIV Congrés Internacional d'Arqueologia Clàssica*. Vol. 1. Pàgs. 205-213. Tarragona, 1994.
- GUIART, J. PERA, J. "La ciutat romana d'Illuro (Guissona, La Segarra)", a *Actes del XIV Congrés Internacional d'Arqueologia Clàssica*. Vol. 2. Pàgs. 186-188. Tarragona, 1994.
- GUIART, J. PADROS, P. FONOLLÀ, A. "Aproximació a l'esquema urbanístic fundacional de la ciutat romana de Baetulo (Badalona)", a *Actes del XIV Congrés Internacional d'Arqueologia Clàssica*. Vol. 2. Pàgs. 188-191. Tarragona, 1994.
- GURRI, E. RUIZ, M. "El sector nord-est de la ciutat d'Illuro (Mataró, Maresme). Noves aportacions arqueològiques" a *Puig Castellar*, 5. Pàgs. 72-85. Santa Coloma de Gramenet, 1993.
- GURRI, E. PUERTA, C. *Memòria de les excavacions arqueològiques d'urgència al carrer Sant Francesc d'Assís, 19. Mataró, El Maresme*. Mataró, 1993 (inèdita).
- GURT, J.M. "Circulació monetària en època imperial en la costa catalana entre los municipios de Illuro y Baetulo." *Symposium Numismático de Barcelona*. Vol. I. Pàgs. 71 i s. Barcelona, 1979.
- GUSI, F. "La Topografía urbanística de Illuro" a *Miscel.lànies arqueològiques de Mataró i El Maresme*. Pàgs. 35-39. Mataró, 1976.
- GUTIERREZ BEHEMERID, M.A. "Sobre el templo de Barcino", a *III Congrés d'història de Barcelona, la ciutat i el seu territori, dos mil anys d'història*. Barcelona, 1993. Pàgs. 71-78. Barcelona, 1994.
- HAYES, J. W. *Late Roman Pottery*. London, 1972.
- HAYES, J. W. "Pottery: stratified groups and typology", a J. H. Humphrey (ed.), *Excavations at Carthage conducted by the University of Michigan, 1975 I*. Pàgs. 47-123. Tunis, 1976.
- HAYES, J. W. "North African flanged bowls. A problem in fifth century chronology", a J. Dore, K. Greene (eds.), *Roman Pottery Studies in Britain and Beyond: Papers Presented to John Gillam, BAR Int. Series 30*. Pàgs. 279-287. Oxford, 1977.
- HAYES, J. W. *Supplement to Late Roman Pottery*. London, 1980.
- HESNARD, A. "Un dépôt augustéen d'amphores à La Longarina, Ostie", a J. H. D'Arms, E. C. Kopff (eds.), *The Seaborne Commerce of Ancient Rome: Studies in Archaeology and history, MAAR XXXVI*. Pàgs. 141-156. Roma, 1980.
- HERZOG, R. "Das Kind mit der Fuchsgangs", a *OestJahreshette VI*. Pàgs. 215-236. Viena, 1903.
- HILL, P.V. KENT, J.P.C. CARSON, R.A.C. *Late roman bronze coinage, I i II*. London, 1978.
- ILLA, J. "Les vies de comunicació antigues", a *Memòria d'Activitats de la Secció Arqueològica del Museu de Mataró-Any 1973*. Inèdita. Mataró, 1973.
- ISINGS, C. *Roman Glass from dated finds* (Arcaeologia Traiectina II). Groningen-Djakarta 1957.
- JARDÍ, M. "El marc geogràfic", a *Catalunya Romànica*. Vol. XX. Pàgs. 431-432. Barcelona, 1992.
- JÀRREGA, R. "Les vies terrestres de l'Alt Maresme en època romana", a *Autopistas i Arqueologia. Memòria de les excavacions en la prolongació de l'autopista A-19*. Pàgs. 239-245. Barcelona, 1995.
- JÀRREGA, R. "La fundació de la ciutat romana d'Illuro. Consideracions sobre unes hipòtesis", a *Actes de la XII Sessió d'Estudis Matoronins*. Museu Arxiu de Santa Maria. Pàgs. 55-77. Mataró, 1996.
- JÀRREGA, R. CLARIANA, J.F. "Ceràmica xipriota i egípcia-B tardoromana a la comarca del Maresme", *III Reunió d'arqueologia cristiana hispànica*, Maó, 1988. Pàgs. 333-337. Barcelona, 1994.
- JÀRREGA, R. CLARIANA, J.F. "Aportaciones al conocimiento de la fase tardoantigua de la villa romana de Caputxins (Mataró)", *IV Reunió d'Arqueologia Cristiana Hispànica*. Lisboa, 1992. Pàgs. 113-120. Barcelona, 1995.
- JÀRREGA, R. CLARIANA, J.F. "Aportación al estudio de la ciudad romana d'Illuro/Alarona (Mataró) durante la antigüedad tardia", a *Actes del XIV Congrés Internacional d'Arqueologia Clàssica*. Vol. 2. Pàgs. 220-223. Tarragona, 1994.
- JÀRREGA, R. CLARIANA, J.F. "El jaciment arqueològic de Can Modolell (Cabrera de Mar, Maresme) durant l'Antiguitat Tardana. Estudi de les ceràmiques d'importació", *Cypselà XI*. Pàgs. 125-152. Girona, 1996.
- JIMÉNEZ, M. "Les necròpolis d'Illuro: estat de la qüestió i cronologia", a *Actes de la XII Sessió d'Estudis Matoronins*. Museu Arxiu de Santa Maria. Pàgs. 101-122. Mataró, 1996.
- JUHÉ, E. CLARIANA, J.F. "Dues mostres d'evergetisme a Illuro", a *Actes de la XII Sessió d'Estudis Matoronins*. Museu Arxiu de Santa Maria. Pàgs. 123-144. Mataró, 1996.
- JUNYENT, E. PÉREZ, A. "El bajo imperio iberdence: las excavaciones de La Paeria", *III Reunió d'arqueologia cristiana hispànica*, Maó, 1988. Pàgs. 127-150. Barcelona, 1994.
- KEAY, S. J. *Late Roman Amphorae in the Western Mediterranean. A typology and economic study: the catalan evidence*. Oxford, 1984.

- KEAY, S. J. "Decline or Continuity? The coastal economy of the Conventus Tarraconensis from the fourth century until the late sixth century", a T. F. C. Blagg, R. F. J. Jones, S. J. Keay (eds.), *Papers in Iberian Archaeology*, II, BAR Int. Series 193. Pàgs. 552-577. Oxford, 1984.
- KENT, J.P.C. *The roman imperial coinage. Vol. VIII. The family of Constantine I. AD 337-364*. London, 1981.
- KLEBERG, T. *Hôtels, restaurants et cabarets dans l'antiquité romaine. Etudes historiques et philologiques*. Uppsala, 1957.
- KOPPEL, E.M. *Die römischen Sculpturen von Tarraco*. Berlin, 1985.
- KOPPEL, E.M. "La escultura del entorno de Tarraco: las villae", T. NOGALES (ed.), *Actas de la I Reunión sobre escultura romana en Hispania*, Mérida, 1992. Pàgs. 221-237. Madrid, 1993.
- KOPPEL, E.M. RODÀ, I. "Escultura decorativa de la zona nororiental del Conventus Tarraconensis", J. MASSO, P. SADA (eds.), *Actas de la II Reunión sobre escultura romana en Hispania*, Tarragona, 1995. Pàgs. 135-181. Tarragona, 1996.
- LAIZ, M. D. RUIZ, E. "Cerámicas de cocina de los siglos V-VII en Cartagena (C/ Orce-D. Gil)", *Arte y poblamiento en el SE peninsular. Antigüedad y Cristianismo V*. Pàgs. 265-301. Murcia, 1988.
- LANCEL, S. *Verrerie antique a Tipasa*. Paris, 1967.
- LAMBOGLIA, N. *Gli scavi di Albintimilium e la cronologia della ceramica romana*. Istituto di Studi Liguri, Bordighera, 1950.
- LAMBOGLIA, N. "Per una classificazione preliminare della ceramica campana", a *Atti del 1º Congresso Internazionale di Studi Liguri*. Pàgs. 139-206. Bordighera, 1952.
- LAUBENHEINER, F. *La production des amphores en Gaule Narbonnaise sous le Haut Empire*. Paris, 1985.
- LAUBENHEINER, F. "Les amphores gauloises sous l'empire: recherches nouvelles sur leur production et leur chronologie", a *Amphores romaines et histoire économique, dix ans de recherches*, Siena, 1986. Pàgs. 105-138. Roma, 1989.
- LEQUEMENT, R. LIOU, B. "Céramique étrusco-campanienne et céramique arétine, à propos d'une nouvelle épave de Marseille", a *L'Italie préromaine et la Roma républicaine. Melanges offerts à Jacques Heurgon*, vol. II. Pàgs. 587 a 603. Roma, 1976.
- LIU, B. "Informations archéologiques: recherches sous-marines", a *Gallia*, núm. 40. Pàgs. 437-454. Paris, 1982.
- LIU, B. POMEY, P. "Informations archéologiques: recherches sous-marines", a *Gallia*, núm. 43. Pàgs. 547-576. Paris, 1982.
- LIU, B. "L'exportation du vin de Tarraconaise d'après les épaves" a *Actes del 1r. Col·loqui d'Arqueologia Romana. El Vi a l'Antiguitat*. Pàgs. 271 a 284. Badalona, 1987.
- LÓPEZ MULLOR, A. *Las Cerámicas romanas de paredes finas en Cataluña*. 2 vol. Diputació de Barcelona. Barcelona, 1989.
- LÓPEZ RODRIGUEZ, J. R. *Terra sigillata hispánica tardía decorada a molde de la península ibérica*. Salamanca, 1985.
- LLEONART, R. "Trobada de material al carrer de Bisbe Mas núm. 27 (Mataró)", a *Memòria d'activitats de l'any 1976 de la Secció Arqueològica*. Pàg. 37. Museu Municipal de Mataró. Mataró, 1976 (inèdit).
- LLEONART, R. "El jaciment epicardial del Castellàs/Rocs de Sant Magí, a Llaveneres (El Maresme)", a *Laietania* 2-3. Pàgs. 8-23. Mataró, 1982-83.
- LLEONART, R. "Els constructors de dòlmens entre el Maresme i el Vallès Oriental", a *Dòlmens. Una tradició funerària a Catalunya: el cas del Maresme*. Col·lecció Sal. Iusti, 2. Grup d'Història del Casal. Pàgs. 28-40. Mataró, 1995.
- LLOVET, J. "Mataró", a *Gran Geografia Comarcal de Catalunya*. Volum 6. Pàgs. 377-402. Barcelona, 1982.
- LLOVET, J. La nòmina de les famílies de Mataró i l'exacció del lloçol segons el capbreu de Pere de Màngens, a *Fulls del Museu-Arxiu de Santa Maria*, 32. Pàgs. 4-9. Mataró, 1988.
- MAIOLI, M. G. STOPPIONI, M. "Ravenna, loc. Classe. La fornace per ceramica nel podere Chiavichetta", a *Amphores romaines et histoire économique, dix ans de recherches*, Siena, 1986. Pàgs. 568-569. Roma, 1989.
- MAIOLI, M. G. STOPPIONI, M. "Classe, podere Chiavichetta: anfore di produzione locale", a *Amphores romaines et histoire économique, dix ans de recherches*, Siena, 1986. Pàgs. 570-571. Roma, 1989b.
- MANGIN, M. "Les installations de travail des bronziers d'Alésia", a *RAE XXII*. Pàgs. 7-68. Paris, 1971.
- MARABINI, M.T. *The roman thin vailed pottery from Cosa*. Memoirs of American Academy in Roma, vol. XXXII. Roma, 1973.
- MAROT, T. "Models de circulació monetària a Barcino durant la baixa romanitat" 8è. *Col·loqui Internacional d'Arqueologia de Puigcerdà. La Romanització del Pirineu*. Pàgs. 221-226. Puigcerdà 1990.
- MAROT, T. "Monedes vàndales i bizantines a Pollentia" *Gaceta Numismática*, 99. Pàgs. 29-33. Barcelona, diciembre 1990.
- MAROT, T. "Monedas procedentes de la Porta Decumana de Barcino: Un ejemplo de circulación monetaria tardoromana" *Actas IX Congreso Nacional de Numismática*. Pàgs. 203-214. Elx, 1994.
- MAROT, T. "La Punta de l'illa de Cullera: Aproximación a la circulación monetaria durante el siglo VI en el área valenciana" *Anejos de Archivo Español de Arqueología XIV*. La Moneda Hispánica, Ciudad y Territorio. Pàgs. 253-260. Madrid, 1995.
- MARTÍ, C. "Notícia sobre les darreres actuacions a la Plaça Gran de Mataró. La intervenció de l'any 1981", a *Laietania* 2-3. Pàg. 289. Museu Comarcal del Maresme-Mataró. Mataró, 1982-1983.
- MARTÍN, A. "El Coll, Llinars del Vallès", a *Les excavacions arqueològiques a Catalunya en els darrers anys. Excavacions Arqueològiques a Catalunya* núm. 1. Pàgs. 93-95. Barcelona, 1982.
- MARTÍN, A. *Memòria de les excavacions d'urgència dutes a terme a la Plaça de Santa Maria de Mataró (juny 1990)*. Mataró, 1990 (inèdit).
- MARTIN-KILCHER, S. *Die römischen Amphoren aus Augst und Kaiseraugst. 1. Die südspanischen Ölamphoren (Gruppe 1)*. Augst, 1987.
- MARTÍNEZ, S. "Les descobertes arqueològiques en la nova farmàcia de la Creu Blanca" a *Museu*. Pàg. 4-5. Mataró, 1948.
- MAS, J. "Excavaciones en el yacimiento submarino de San Ferreol (Costa de Cartagena)", a *VI Congreso Internacional de Arqueología Submarina*. Pàgs. 189-224. Madrid, 1985.
- MATTINGLY, H. SYDENHAM, E. *The roman imperial coinage. Vol. III. Antoninus Pius to Commodus*. London, 1930 (Reimpressió 1989).
- MATTINGLY, H. SYDENHAM, E. *The roman imperial coinage. Vol. IV part I. Pertinax to Geta*. London, 1968 (Reimpressió 1972).
- MATAMOROS, D. "Els ancoratges antics de Vilassar de Mar/Cabrera de Mar i Mataró (El Maresme)", a *Laietania* 6. Pàgs. 85-98. Mataró, 1991.
- MAYET, F. *Les céramiques a Parois Fines dans la Péninsule Ibérique*. Publications du Centre Pierre Paris, 1975.
- MAYET, F. *Les céramiques sigillées hispaniques. Contribution à l'histoire économique de la Péninsule Ibérique sous l'Empire Romain*. Paris, 1984.
- MÉNDEZ, R. "Cerámica tipo Late Roman "C" en Cartagena", *Pyrenae* 19-20. Pàgs. 147-156. Barcelona, 1983-84.
- MÉNDEZ, R. RAMALLO, S. "Cerámicas tardías (ss. IV-VII) de Carthago Nova y su entorno", *Antigüedad y Cristianismo* II. Pàgs. 231-280. 1985.
- MEZQUIRIZ, M. A. "Terra sigillata ispanica", *Atlante delle forme ceramiche, II (tardo ellenismo e primo impero)*. Roma, 1985.

- PENSABENE, P. SANZI DI MINO, M.R. *Museo Nazionale Romano. Le terrecotte III, 1, Antefisse*, Roma, 1983.
- PERA, J. "Can Xammar (Mataró, El Maresme). Campanya d'excavació de 1987. Altres materials", *Laietania* 7. Pàgs. 149-154. Mataró, 1992.
- PERA, J. "La necòpolis paleocristiana d'Iesso (Guissona, La Segarra)", a *Annals de l'Institut d'Estudis Gironins*. Vol. XXXVI-XXXVII. Pàgs. 1117-1129. Girona, 1996-1997.
- PÉREZ, A. *La religión en el occidente de Cataluña en época romana*. Lleida, 1993.
- PÉREZ, A. "Sobre las fundaciones republicanas en Hispania. El caso de Ilerda", a *XIV Congrés Internacional d'Arqueologia Clàssica*. Volum 2. Pàgs. 325-327. Tarragona, 1994.
- PÉREZ, J. "Els vasos hallstàtics o urnes cineràries d'Argentona", a *Laietania* 2-3. Pàgs. 24-31. Mataró, 1982-83.
- PERNON, I. PERNON, Chr. *Les potiers de Portout. Productions, activités et cadre de vie d'un atelier au Ve siècle ap. J.C. en Savoie*. Paris, 1990.
- PONS GURI, J.M. "Diplomatari del Monestir de Sant Pol de Mar", a *Archivo Histórico y Museo Fidel Fita*, 22. Pàgs. 2-48. Arenys de Mar, 1966.
- PREVOSTI, M. *Cronologia i poblament a l'àrea rural d'Iluro*. Premi Iluro 1980. Mataró, 1981.
- PREVOSTI, M. "Introducció Geogràfica i Històrica", a *Autopistas i Arqueologia. Memòria de les excavacions en la prolongació de l'autopista A-19*. Pàgs. 19-27. Barcelona, 1995.
- PUCCI, G. "Terra sigillata italica" a *Atlante delle forme ceramiche II. Ceramica fina romana nel Bacino Mediterraneo (Ellenismo e Primo Imperio)*. Enciclopedia dell'Arte Antica Classica e Orientale. Roma, 1985.
- PUERTA, C. *Baetulo. Ceràmica de Parets Fines*. Museu de Badalona. Badalona, 1989.
- PUERTA, C. *La ceràmica comuna romana a la costa catalana. Assaig estratigràfic-analític a la Laietània litoral*. Tesi doctoral inèdita. Universitat de Barcelona. Barcelona, 1996.
- PUJOL, J. "La cultura ibèrica al Maresme (I)", a *Cingles* 67. Pàgs. 205-208. Mataró, 1988.
- PUJOL, J. GARCÍA, J. "El poblament ibèric dispers al Maresme central: l'exemple de Can Bada (Mataró), i el procés de romanització des de l'inici de la colonització agrícola fins al naixement d'Iluro", a *Laietania* 9. Pàgs. 87-129. Mataró, 1994.
- PUJOL, J. ZAMORA, M.D. GARCÍA, J. "El jaciment ibero-romà de Mada (Argentona. El Maresme). Un possible cas de continuïtat d'assentament al territori d'Iluro", a *Annals de l'Institut d'Estudis Gironins*. Vol. XXXVI. Pàgs. 347-376. Girona, 1996-1997.
- PY, M. LOPEZ, J. "Histoire de l'îlot 4-nord. Stratigraphie, architecture et aménagements" a *Lattara*, num. 3. Pàgs. 211-299. Lattes, 1990.
- RAMALLO, S. RUÍZ, E. BERROCAL, M. C. "Contextos cerámicos de los siglos V-VII en Cartagena", *AEA* 69. Pàgs. 135-190. Madrid, 1996.
- RAMÓN, J. *Ibiza y la circulación de ánforas fenicias y púnicas en el Mediterráneo Occidental*. Trabajos del Museo Arqueológico de Ibiza, 5. Eivissa, 1981.
- RAMÓN, J. *Las ánforas fenicio-púnicas del Mediterráneo central y occidental*. Col·lecció Instrumenta 2. Universitat de Barcelona. Barcelona, 1995.
- RAYNAUD, CL. "Les amphores", a Y. Solier (dir.), *La basilique paléochrétienne du Clos de la Lombarde a Narbonne. Cadre archéologique, vestiges et mobiliers*, *RAN Suppl.* 23. Pàgs. 235-253. París, 1991.
- REMESAL, J. "Transformaciones en la exportación del aceite bético a mediados del siglo III d. C.", *Producción y comercio del aceite en la antigüedad*, *II Congreso Internacional*, Sevilla, 1982. Pàgs. 115-131. Madrid, 1983.
- REMOLÀ, J. A. ABELLÓ, A. "Les ànfores", a Ted'a, *Un abocador del segle V d. C. en el fórum provincial de Tarraco*. Pàgs. 249-320. Tarragona, 1989.
- REMOLÀ, J. A. "Las ánforas de los niveles tardo-romanos", a X. Duprè, J. M<sup>o</sup>. Carretè, *La Antiga Audiència. Un acceso al foro provincial de Tarraco*. EAE 165. Pàgs. 151-165. Madrid, 1993.
- REVILLA, V. *Producción cerámica, viticultura y propiedad rural en Hispania Tarraconensis (siglos I a.C.-III d.C.)*. Barcelona, 1995.
- REYNOLDS, P. "African Red Slip and Late Roman imports in Valencia", T. F. C. Blagg, R. F. J. Jones, S. J. Keay (eds.), *Papers in Iberian Archaeology, II*, BAR Int. Series 193, Oxford, 1984.
- REYNOLDS, P. "Ceràmica tardorromana modelada a mano de caràcter local, regional y de importación en la provincia de Alicante", *Lucentum* IV. Pàgs. 245-267. Alacant, 1985.
- REYNOLDS, P. *El yacimiento romano de Lucentum (Benalua-Alicante): las cerámicas finas*, Alacant, 1987.
- REYNOLDS, P. *Trade in the Western Mediterranean, AD 400-700: the ceramic evidence*. BAR Int. Series 604, Oxford, 1995.
- RIBAS, M. *Origen i fets històrics de Mataró*. Impremta Minerva. Mataró, 1934.
- RIBAS, M. "Les excavacions de la Plaça Xica i de la plaça del Beat Salvador" a *Museu*. Pàgs. 45-49. Mataró, 1948.
- RIBAS, M. "Les comunicacions romanes d'Iluro" a *Museu*. Pàgs. 67. Museu de Mataró. Mataró, 1948.
- RIBAS, M. *El poblament d'Iluro*. Institut d'Estudis Catalans. Memòries de la Secció Històrico-Arqueològica, XII. Premi Rubió i Lluch 1949. Barcelona, 1952.
- RIBAS, M. *Els orígens de Mataró*. Premi Iluro 1963. Mataró, 1964.
- RIBAS, M. "La villa romana de Torre Llauder". *Noticiario Arqueológico Hispánico*. Madrid, 1972.
- RIBAS, M. *El Maresme en els primers segles del Cristianisme*. Caixa d'Estalvis Laietana. Mataró, 1975.
- RIBAS, M. "Trobada de mosaics romans a l'antiga casa Guañabens", a *Fuils del Museu Arxiu de Santa Maria*. Mataró, 1980.
- RIBAS, M. "Notícia sobre la muralla d'Iluro" a *Laietania*, num. 1. Pàgs. 187-189. Mataró, 1981.
- RIBAS, M. *Els Orígens de Mataró*. Segona edició, revisada i ampliada. Premi Iluro 1963. Mataró, 1988.
- RIBERA, A. "La colonització romana provincial: les primeres fundacions i el nou paisatge urbà", a *Història. Política, societat i cultura dels Països Catalans*. Vol. 1. Enciclopèdia Catalana. Barcelona, 1996.
- RIDGWAY, W.S., *Hellenistic Sculpture I, The Styles of ca. 331-200 BC.*, The University of Wisconsin Press, Madison, 1990.
- RIGOIR, J. "Les sigillées paléochrétiennes grises et orangées", *Gallia* XXVI-1. Pàgs. 177-244. Paris, 1968.
- RIGOIR, J. RIGOIR, Y. "Les dérivées des sigillées paléochrétiennes en Espagne", *RSL* 37. Pàgs. 33-68. Bordiguera, 1971.
- RIGOIR, J. RIGOIR, Y. "Les dérivées-des-sigillées paléochrétiennes", a Y. Solier (dir.), *La basilique paléochrétienne du Clos de la Lombarde a Narbonne. Cadre archéologique, vestiges et mobiliers*, *RAN Suppl.* 23. Pàgs. 123-213. Paris, 1991.
- RIU, E. "Les arqueologies del segle XIX a Catalunya", a *Homenatge a Bonaventura Hernández Sanahuja. Un home per a la història*. Pàgs. 20-39. Tarragona, 1992.
- RIU, E. "Barcelona, de la ciutat romana a la capital comtal (segles V-X)", a *IV Congrés d'Arqueologia Medieval Espanyola, Societats en transició*, Alacant, 1993. Pàgs. 23-29. Alacant, 1994.

- MIRÓ, J. "Algunas consideraciones sobre las ánforas ibéricas Mañá B-3", a *Pyrenae* 19-20. Pàgs. 157-189. Barcelona, 1983-84.
- MIRÓ, J. *La producció de ànforas romanes en Catalunya. Un estudi sobre el comerç del vi de la Tarraconense (siglos I a.C.-I d.C.)*, BAR Int. Series 488. Oxford, 1988.
- MIRÓ, J. "Un conjunto de ánforas tardo-republicanas de un sítio del poblado ibérico de Burriac (Cabrera de Mar, Barcelona)", a *Saguntum* 24. Pàgs. 53-67. València, 1991.
- MIRÓ, J. PUJOL, J. GARCIA, J. *El dipòsit del sector occidental del poblat ibèric de Burriac (Cabrera de Mar, El Maresme). Una aportació al coneixement de l'època ibèrica tardana al Maresme (s. I a.C.)*, a *Laietania* 4, Mataró, 1988.
- MOREL, J.P. "À propos des céramiques campaniennes de France et d'Espagne", a *Archéologie en Languedoc*, núm. 1, Pàgs. 149-168. Béziers, 1978.
- MOREL, J.P. *Céramique Campanienne. Les Formes*. Roma, 1981.
- MOREL, J.P. "La produzione della ceramica campana: aspetti economici e sociali" a *Merci, mercati e scambi nel Mediterraneo*. Pàgs. 81-97. Roma, 1981.
- MOREL, J.P. "Les producteurs de biens artisanaux en Italie à la fin de la République", a *Les "bourgeoisies" municipales italiennes aux IIe et Ier siècles av. J.C.* Pàgs. 21-39. Paris-Nàpols, 1983.
- MOREL, J.P. "Aperçus sur la chronologie des céramiques à vernis noir aux IIe et Ier siècles avant J.C." a *Table ronde Gaule interne et Gaule Méditerranéenne aux IIe et Ier siècles avant J.C. Confrontations Chronologiques (pre-actes)*. Paris, 1986.
- MOREL, J.P. "La céramique à vernis noir de Carthage, sa diffusion, son influence" a *Cahiers des Etudes Anciennes, XVIII, Carthage VIII*. Pàgs. 43-45. Québec, 1986.
- MOREL, J.P. "Céramiques à vernis noir d'Italie trouvées à Délos" a *Extrait du Bulletin de Correspondance Hellénique I*. Pàgs. 461-493. Ecole Française d'Athènes, 1986.
- MOREL, J.P. "La topographie de l'artisanat et du commerce dans la Rome antique", a *L'Urbs, espace urbain et histoire (Ier siècle av. J.-C.-IIIe siècle ap. J.C.)*, Roma, 1985. Pàgs. 127-155. Roma, 1987.
- MOSTALAC, A. "La red de cloacas de Caesar Augusta", a *Actes del XIV Congrés Internacional d'Arqueologia Clàssica*. Pàgs. 301-302. Tarragona, 1994.
- MUÑOZ, A. "Altres produccions de vaixel·la de taula: terra sigillata hispànica tardana, terra sigillata lucente, ceràmica vidriada baix-imperial i imitacions de terra sigillata africana", a *Ted'a, Un abocador del segle V d. C. al fòrum provincial de Tarraco*. Pàgs. 173-181. Tarragona, 1989.
- MUSTILLI, D. "Botteghe di scultori, marmorari, bronzieri e caelatores in Pompeii", a *Pompeiana. Raccolta di studi per il secondo centenario degli scavi di Pompei*. Pàgs. 206-229. Nàpols, 1950.
- NEUERBURG, N. *L'architettura delle fontane e dei ninfei nell'Italia antica*. Nàpols, 1965.
- NEURU, L. KYLE, A. DEMENS, HAYES, J. W. "Late Roman Pottery: a fifth century deposit from Carthage", *AntAfr* XVI. Pàgs. 195-211. Paris, 1980.
- NIETO, X. "Algunos datos sobre las importaciones de cerámica Phocæan Red Slip en la Península Ibérica", *Papers in Iberian Archaeology*, BAR Int. Series 193. Pàgs. 540-548. Oxford, 1984.
- NIETO, X. "El pecio Culip IV: observaciones sobre la organización de los talleres de terra sigillata de la Graufesenque", *Archæonautica* 6. Pàgs. 81-115. Paris, 1986.
- NIETO, X. *El edificio "A" de la ciudadela de Roses (la Terra Sigillata africana)*, Girona, 1993.
- NOLLA, J.M. "La ceràmica d'engal·la blanca. Una nova aportació a l'estudi del període bai-republicà (segles II-I a.C.) al nord-est del Principat", a *Estudi General*, 1. Pàgs. 51-62. Girona, 1981.
- NOLLA, J.M. "Una nova ànfora catalana: la tarraconense 1", a *Actes del I Congrés d'Arqueologia Romana. El VI a l'Antiguitat*. Pàgs. 217 a 223. Badalona, 1987.
- NOLLA, J. M. NIETO, X. "La importación de ánforas romanas en Catalunya durante el periodo tardo-republicano", *Amphores romaines et histoire économique, dix ans de recherches*, Siena, 1986. Pàgs. 367-391. Roma, 1986.
- NOLLA, J.M. SAGRERA, J. "El "portal" de levante de la ciudad de Gerunda", a *Archivo Español de Arqueología* 63. Pàgs. 276-283. Madrid, 1990.
- NOLLA, J.M. CASAS, J. "Les ceràmiques fines locals (o indígenes) del nord-est de Catalunya a època baix-republicana (darreries del segle III a.C. a principis del segle I d.C.)", a *Les ceràmiques de tècnica ibèrica a la Catalunya Romana (s. II a.C.-I d.C.)*. Dossier de Treball. Pàgs. 11-20. Barcelona, 1992.
- OLESTI, O. *El territori del Maresme en època republicana (s. III-I a.C.)*. *Estudi d'Arqueomorfologia i Història*. Premi Iluro 1994. Mataró, 1995.
- ORFILA, M. "Ceràmiques lucentes y derivadas de las Sigillatas Paleocristianas procedentes de Sa Mesquida, Santa Ponça, Mallorca", *SFECAG Actes du Congrès d'Orange*. Pàgs. 243-249. Orange, 1988.
- ORFILA, M. "Ceràmiques de la primera mitat del segle V d.C. procedentes de la cisterna de Sa Mesquida (Santa Ponça, Mallorca)", a A. Mastino (ed.), *L'Africa romana, Atti del VI Convegno di Studio*, Sassari, 1988. Pàgs. 513-533. Sassari, 1989.
- ORFILA, M. CAU, M. A. "Las ceràmiques fines procedentes de la cisterna de Sa Mesquida, Calvià (Mallorca)", *III Reunió d'arqueologia cristiana hispànica*, Maó, 1988. Pàgs. 257-288. Barcelona, 1994.
- OXÉ, A. CONFORT, H. *Corpus vasorum arretinorum*. Antiquitas, 3. Bonn, 1968.
- PADRÓS, P. *Baetulo. Arqueologia urbana 1975-1985*. Badalona, 1985.
- PALET, J.M. *Estudi territorial del Pla de Barcelona. Estructuració i evolució del territori entre l'època ibero-romana i l'altmedieval. Segles II-I a.C.-X-XI d.C.* Barcelona, 1997.
- PALLÍ, F. "La Via Augusta en Catalunya", a *Monografies Faventia*, núm. 1, Barcelona, 1985.
- PANELLA, C. "Le anfore africane della prima, media e tarda età imperiale: tipologia e problemi", *Actes du Colloque sur la céramique antique*, Cartago, 1980. *C.E.D.A.C.*, 1. Pàgs. 171-196. Tunis, 1982.
- PASCUAL, R. "Centros de producción y difusión de un tipo de ánfora", a *Cronica del VII Congreso Nacional de Arqueología*. Pàgs. 334-345. Barcelona-Saragossa, 1962.
- PASCUAL, R. "Las ánforas de la Layetania", a *Actes du Colloque de Rome*. Pàgs. 47 a 96. Roma, 1977.
- PAYÀ, X. "Terracotes romanes a la ciutat d'Ilerda. Un model de representació figurada i una aproximació al seu significat cultural", *Revista d'Arqueologia de Ponent* 6. Pàgs. 217-231. Lleida, 1996.
- PAZ, J. A. *Ceràmica de mesa romana de los siglos III al VI d.C. en la provincia de Zaragoza*, Zaragoza, 1991.
- PEACOCK, D.P.S. "Pompeian red ware", a *Pottery and early commerce characterization and trade in Roman and later ceramics*. Pàgs. 147-162. Southampton, 1977.
- PEARCE, J.W.E. *The roman imperial coinage. Vol. IX. Valentinian I - Theodosius I*. London 1933 (Reimpresió de 1988).
- PEDRONI, L. *Ceràmica a vernice nera da Caes*. Liguori ed. Nàpols, 1986.
- PELLETIER, A. *L'urbanisme romain sous l'Empire*. Paris, 1982.
- PELLICER, J.M. *Estudios histórico-arqueológicos sobre Iluro, antigua ciudad de la España Tarraconense*. Mataró, 1887.

- RIUS, J. *Memorias históricas de la ciudad de Mataró*. Imprenta José Abadal. Mataró, 1866.
- RUIZ DE ARBULO, J. "Les Ilianties", a Ted'a, *Un abocador del segle V d.C. al Fórum Provincial de Tarraco*. Pàgs. 182-189. Tarragona, 1989.
- SABATÉ, F. *El territori de la Catalunya medieval. Percepció de l'espai i divisió territorial al llarg de l'Edat Mitjana*. Pàg. 114. Ed. Rafael Dalmau. Barcelona, 1997.
- SABRIE, R. SABRIE, M. "Les céramiques importées. Céramiques africaines (sigillées claires, lampes, vaisselle culinaire) et sigillées du Haut-Empire à l'état résiduel", a Y. Solier (dir.), *La basilique paléochrétienne du Clos de la Lombarde a Narbonne. Cadre archéologique, vestiges et mobiliers*, RAN Suppl. 23. Pàgs. 87-122. Paris, 1991.
- SAGUI, L. "Ceramica africana della villa di Tiberio a Sperlonga", *MEFRA* 92. Pàgs. 471-544. Roma, 1980.
- SALICRÚ, M. "La casa de cós de Mataró", a *Fuils del Museu Arxiu de Santa Maria*, 35. Pàgs. 10-30. Mataró, 1989.
- S.A.M.M. "Templeig a la rectoria vella de Santa Maria de Mataró", a *Memòria d'activitats de l'any 1977 de la Secció Arqueològica*. Pàg. 25. Museu Municipal de Mataró. Mataró, 1977 (inèdit).
- S.A.M.M. *Carta dels vestigis arqueològics del terme municipal de Mataró*, Museu Municipal de Mataró. Mataró, 1977.
- S.A.M.M. "Vestigis de la Iluro romana en el carrer d'en Pujol, núms. 19-25 (Solar de la caixa d'estalvis Laietana)" a *OPAMM*, núm. 3. Pàgs. 58-64, octubre-novembre-desembre. Mataró, 1977.
- SANMARTÍ, E. "Nota acerca de una imitación de la sigillata aretina detectada en Emporion", a *Ampurias*, núms. 36-37. Pàgs. 251-261. Barcelona, 1974-1975.
- SANMARTÍ, E. *La Cerámica campaniense de Emporion y Rhode*. Barcelona, 1978.
- SANMARTÍ, J. PRINCIPAL, J. TRIAS, M.G. ORFILA, M. *Les ceràmiques de vernis negre de Pollentia*. Barcelona, 1996.
- SCHINDLER, M. *Die schwarze sigillata des Magdalensberges*. Kärntner Museumsschriften, XLIII. Klagenfurt, 1967.
- SETTIS, E. "Esedra e ninfeo nella terminologia architettonica del mondo romano. Dall'età repubblicana all tarda antichità", a *ANRW*, I.4. Pàgs. 661-745. Berlin-Nova York, 1973.
- SOLER, R. "Les capelles del Sagrament de Santa Maria, segles XVI-XX", a *Actes de la IV Sessió d'estudis mataronins*. Pàgs. 85-95. Mataró, 1988.
- SOLIER, Y.(dir.). *La basilique paléochrétienne du Clos de la Lombarde a Narbonne. Cadre archéologique, vestiges et mobiliers*, RAN Suppl. 23. Paris, 1991.
- SUBIAS, E. REMOLA, J. A. "La ceràmica grollera", a Ted'a, *Un abocador del segle V d.C. al Fórum Provincial de Tarraco*. Pàgs. 233-248. Tarragona, 1989.
- SUBIRATS, I. *Informe de l'excavació arqueològica realitzada al carrer Na Pau de Mataró*, Mataró, 1997 (inèdit).
- SUTHERLAND, C.H.V. *The roman imperial coinage. Vol. I. 31 B.C.-A.D. 69*. London 1984.
- TAILLEZ, P. "Travail de l'été 1958 sur l'épave du "Titan" à l'île du Levant (Toulon)" a *Atti del II Congresso Internazionale di Archeologia Sottomarina (Albenga, 1958)*. Pàgs. 175-198. Bordighera, 1961.
- TARRADELL, M. *Les arrels de Catalunya*. Barcelona, 1962.
- TED'A, *Un abocador del segle V d.C. al Fórum Provincial de Tarraco*. Tarragona, 1989.
- TARRATS, F. "Campaña de excavaciones arqueológicas Baetulo-76 (1). Interesantes hallazgos en el sector del pasaje Pujol", a *Amistad*, núm. 78. Badalona, 1976.
- TCHERNIA, A. *Premiers résultats des fouilles de juin 1968 sur l'épave 3 de Planier*. *Estudes Classiques*. Aix-en-Provence, 1968-70.
- TCHERNIA, A. "Informations archéologiques. Direction des recherches archéologiques sous-marines", a *Gallia*, XXVII-2. Pàgs. 465-499. Paris, 1969.
- TCHERNIA, A. "Les amphores vinaires de Tarraconaise et leur exportation au début de l'Empire", a *Archivo Español de Arqueología*, 44. Pàgs. 38-85. Madrid, 1971.
- TCHERNIA, A. ZEVI, F. "Amphores vinaires de Campanie et de Tarraconaise a Ostia", a *Recherches sur les amphores romaines*, núm. 35. Pàgs. 35-67. Roma, 1972.
- TCHERNIA, A. POMEY, P. HESNARD, A. *L'épave romaine de la Madrague de Giens, Var, campagnes 1972-1975*, a XXXIX suplement de *Gallia*. Paris, 1978.
- TELESE, A. "Nous exemplars de la série de pisa de <punts i creus>", a *BIC*, 57. Pàgs. 23-25. Barcelona, 1995.
- TOMBER, R. "Pottery from the 1982-1983 excavations", J. H. Humphrey (ed.), *The Circus and a Byzantine cemetery at Carthage, I*. Pàgs. 437-528. Ann Arbor, 1989.
- TORTORELLA, S. "La ceramica africana: un riesame della problematica", *Cerámiques hellénistiques et romaines*, II. Pàgs. 279-327. Paris, 1987.
- VAN DER WERFF, J. H. "Amphores de tradition punique à Uzita", a *BABesch*, núms. 52-53. Pàgs. 171-200. Leiden, 1977-78.
- VEGAS, M. *Clasificación tipológica preliminar de algunas formas de la cerámica común itálica*. Universitat de Barcelona, Barcelona, 1964.
- VEGAS, M. *Cerámica común romana del Mediterraneo Occidental*. Universidad de Barcelona, Barcelona, 1973.
- VETTERS, H. PICCOTTINI, G. "Die Ausgrabungen auf dem Magdalensberg 1975 bis 1979". *Magdalensberg-Grabungsbericht*, 15. Klagenfurt, 1986.
- VILLARONGA, L. *Corpus nummum hispaniae ante Avgvsti aetatem*. Madrid 1994.
- VILLEDIEU, F. *Turris Libisonis. Fouille d'un site romain tardif à Porto Torres, Sardaigne*, BAR Int. Series 224, Oxford, 1984.
- VILLEDIEU, F. "Turris Libisonis-Porto Torres (Sardegna). Il contesto della mura", a A. Giardina (ed.), *Società romana e impero tardoantico*, vol. III. Pàgs. 45-162. Roma-Bari, 1986.
- VIVES, A. *La moneda hispánica*. Madrid, 1926 (Reedició 1980).
- WEBB, P.A. *The roman imperial coinage. Vol. V part I. Valerian to Florian*. London 1927 (Reimpressió 1972).
- WEBB, P.A. *The roman imperial coinage. Vol. V part II. Probus to Amandus*. London 1933 (Reimpressió 1972).
- WHITEHOUSE, D. BARKER, G. REECE, R. REESE, D. "The *Schola Praeconum* I: the Coins, Pottery, Lamps and Fauna", *PBSRL*. Pàgs. 53-101. Londres, 1982.
- WOJCIK, M.R. *La villa dei Papiri ad Ercolano*, Roma, 1986.
- ZAMORA, D. GUITART, J. GARCÍA, J. "Fortificacions a la Laietania litoral: Burriac (Cabrera de Mar) i el Turó d'en Boscà (Badalona). Cap a un model interpretatiu de l'evolució del poblament ibèric laietà", a *Fortificacions. La problemàtica de l'ibèric Ple: (segles IV-III a.C.)*. Simposi Internacional d'Arqueologia Ibèrica. Pàgs. 337-353. Manresa, 1991.
- ZANKER, P. *Pompeii. Società, immagini urbane e forme dell'abitare*, Torino, 1993.



Triens de la seca d'Ilduro (Poblat Ibèric de Burriac  
—Cabrera de Mar—). S. II a.C. Bronze. 217 m.m. Ø.  
MCM 6137

MUSEU  
DE MATARÓ



Patronat Municipal de Cultura

MATARÓ

---

Amb el suport de:



Diputació  
de Barcelona