

MUSEU DE MATARÓ - SECCIÓ ARQUEOLÒGICA

# LAIETANIA

ESTUDIS D'HISTÒRIA I D'ARQUEOLOGIA DE MATARÓ I DEL MARESME

**LA CERÀMICA COMUNA ROMANA A LA COSTA LAIETANA**

(Les ciutats romanes de *Baetulo* i *Iluro* i  
l'assentament ibèric de Can Balenço)

LAIETANIA

Consell de Redacció de la revista Laietania.

- Josep Antoni Cerdà i Mellado
- Joan-Francesc Clariana i Roig
- Carles Martí i Garcia
- Joaquim Pera i Isern
- Jaume Pujol i del Horno

#### EDITOR I PROPIETARI DE L'EDICIÓ:



#### AMB LA COL·LABORACIÓ



Fotocomposició  
ATENA  
Rambla Nova 23 - . 08700 IGUALADA

Impressió:  
Gràfiques Lluç  
Sant Ramon s/n - . STA. MARGARIDA DE MONTBUI

I.S.N.N.: 0212-8985  
D.L.: B - 10537-2001

**LA CERÀMICA COMUNA ROMANA A LA COSTA LAIETANA  
(LES CIUTATS ROMANES DE *BAETULO* I *ILURO* I  
L'ASSENTAMENT IBÈRIC DE CAN BALENÇÓ)**

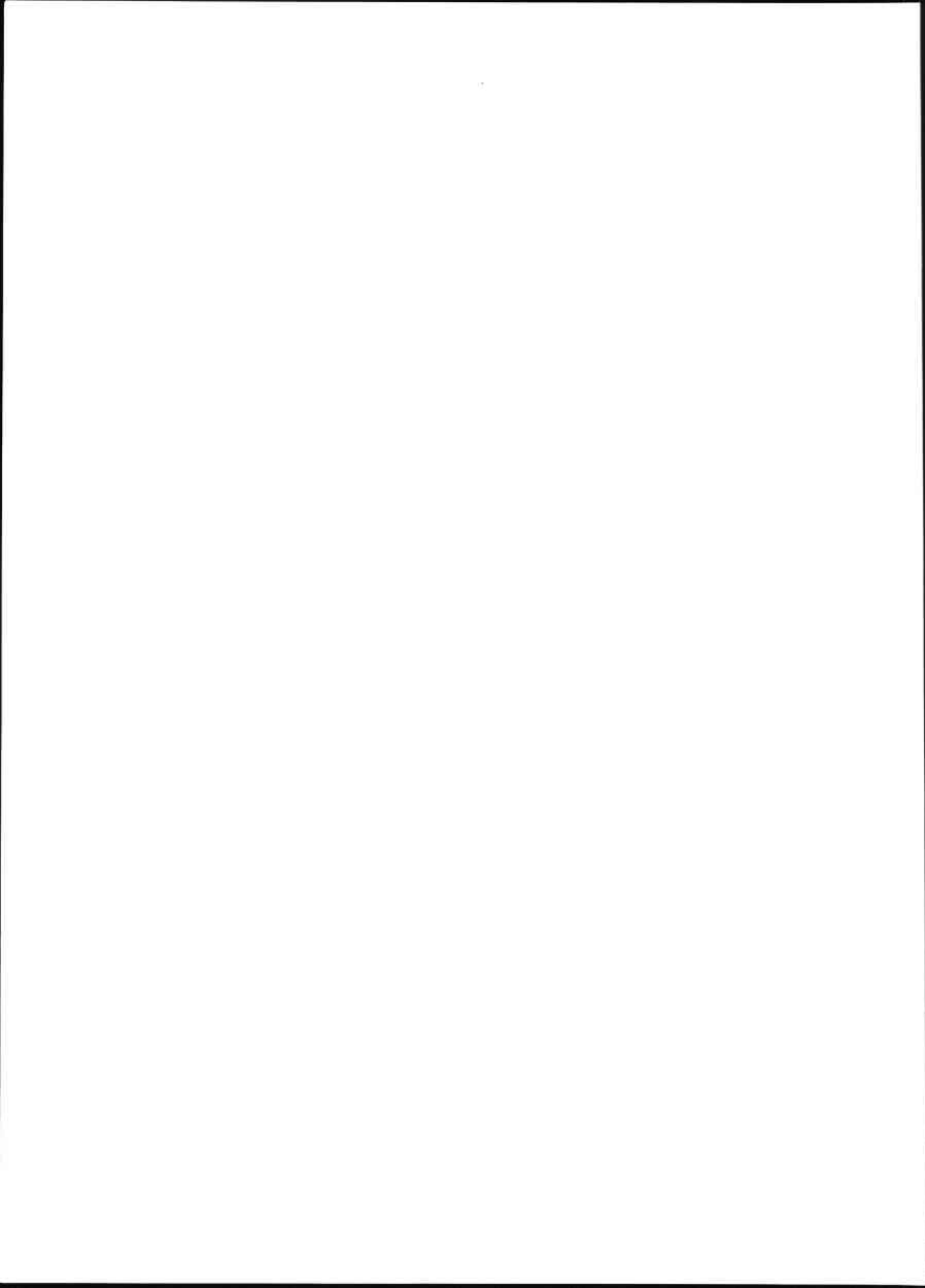

# LA CERÀMICA COMUNA ROMANA A LA COSTA LAIETANA (LES CIUTATS ROMANES DE *BAETULO* I *ILURO* I EL L'ASSENTAMENT IBÈRIC DE CAN BALENÇÓ)

Carme Puerta López

## INTRODUCCIÓ

Aquest treball és fruit d'una tesi doctoral presentada l'any 1996 a la Universitat de Barcelona. Quan vam plantejar la seva realització vàrem mirar les possibilitats que teníem de fer un estudi de les ceràmiques comunes a la zona compresa entre les ciutats de *Baetulo* i *Iluro*, en un període que abastés des del final de les produccions ibèriques a l'època romana baiximperial. L'elecció d'aquesta zona va ser deguda, per una banda, a la facilitat que teníem per accedir a la informació i, per l'altra, al fet que era un lloc on s'havien realitzat força excavacions en els darrers anys i es coneixien contextos arqueològics fiables. En el jaciment de *Baetulo* (Badalona), hi havia força nivells de la segona meitat del segle I aC, però hi havia pocs contextos arqueològics posteriors a finals del segle I dC. En el jaciment d'*Iluro* (Mataró), en canvi, les remocions baiximperials van afectar, en moltes ocasions, l'estratigrafia anterior. Per això els nivells alt imperials són molt escassos; però hi ha una bona estratigrafia baiximperial. Malgrat tot, al ser ciutats tant properes, semblava lògic pensar que si el que mancava en una, hi era a l'altra, entre les dues es podria tenir suficients dades per tenir un estudi força complet de la ceràmica comuna en època romana.

Els nivells arqueològics més antics coneguts fins ara, a les dues ciutats, són d'època d'August, o de pocs anys abans. Per tant, ens mancava un jaciment

ibèric tardà, amb nivells anteriors, per comprovar si hi havia, o no, continuïtat entre la ceràmica comuna ibèrica i la ceràmica comuna local o regional d'època romana; aquest punt inicial del treball ens el va proporcionar l'assentament ibèric de Can Balençó (Argentona).

Un altre jaciment utilitzat en el nostre estudi, es el forn de Can Portell, un taller que produïa gran quantitat d'àmfora vinària i potser també algunes formes de ceràmica comuna, però mentre que d'àmfora es documenten rebutjos, no se'n coneixen de ceràmica comuna.

Amb aquests horitzons ceràmics es va començar a definir el nostre treball. Era a partir dels contextos més antics des d'on podríem iniciar una tipologia de la ceràmica comuna romana a la zona i observar la seva evolució.

El període cronològic que abasta aquest treball va des de mitjans segle I aC fins a finals del segle V/inicis del segle VI dC. La cronologia inicial la vàrem triar, com ja hem esmentat anteriorment, perquè els horitzons ceràmics de mitjans segle I aC tenen encara els materials típics de l'època ibèrica tardana, -ceràmiques comunes ibèriques i alguna importació comuna itàlica- i la cronologia final, de finals del segle V/inicis del segle VI dC, ens venia donada per la manca de contextos ceràmics posteriors a tota la



Figura 1.- Situació geogràfica de les ciutats de Baetulo (Badalona) i Illuro (Mataró) i del poblament ibèric de Can Balenç (Argenton). Ubicació de l'excavació del Forn de Can Portell en el territori rural d'Illuro.

zona. Malauradament, però, la quantitat d'informació que ens proporcionen aquestes excavacions no és la mateixa en uns períodes que en altres. Durant la segona meitat del segle I aC, la forta activitat econòmica, relacionada amb la producció del vi laietà, ens ha donat força contextos arqueològics, amb restes constructives, i gran quantitat de peces de ceràmica comuna. També durant el segle I dC, a l'època julià-clàudia, l'activitat econòmica i constructiva continua i la informació que ens proporcionen les excavacions arqueològiques segueix essent força interessant. Després, sota les dinasties flàvia i antonina es frena aquesta activitat a les ciutats i, per tant, la informació que en tenim és molt més escassa que fins aleshores; el segle III dC és un buit arqueològic difícil d'interpretar, i no és fins a finals d'aquest segle o ja a inicis del segle IV dC quan tornen a trobar-se contextos arqueològics ben datats. Durant el darrer quart del segle V dC, les excavacions tornen a proporcionar interessants dades, sobretot ceràmiques, ja que el tipus de nivells que es documenten són sempre interpretats com a abocadors de deixalles o com a farciments per anivellar el terreny.

Èrem conscients, també, que intentar fer un estudi de ceràmica comuna era una tasca difícil -per la manca d'altres treballs de referència, sobretot de produccions locals-, lenta -per la gran quantitat de materials existents, i poc reconeguda, perquè sempre hi ha qui espera trobar, en un treball de ceràmica comuna tot el que no és ceràmica fina. I no és així. Per tant, per no portar a confusió, hem de definir

primerament quins són els límits del que entenem per ceràmica comuna i quin és el contingut d'aquest estudi.

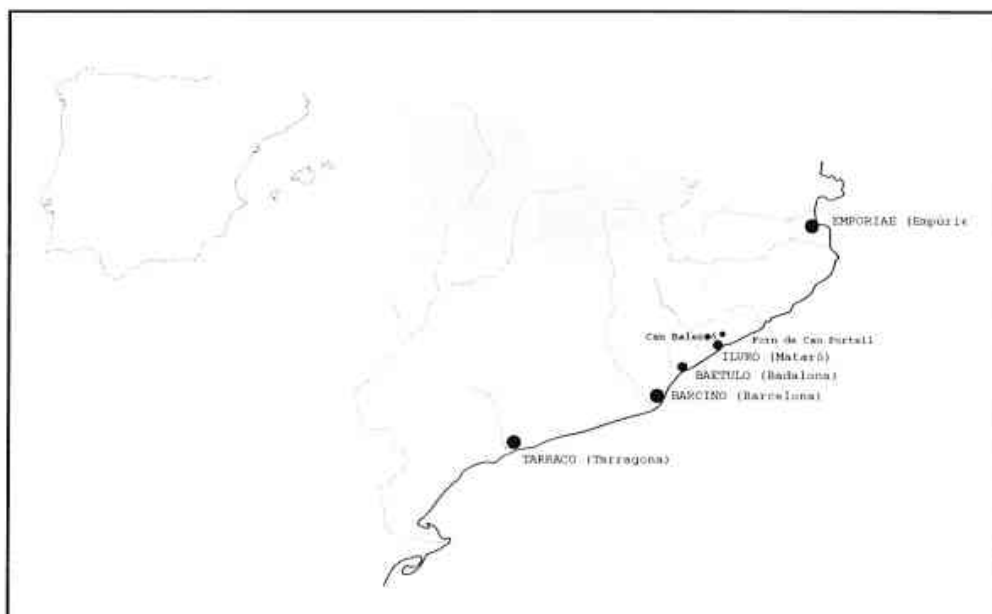
La ceràmica comuna és un conjunt de vasos i atuells realitzats a torn, generalment amb tècnica oxidada i d'ús comú -peces de cuina, de taula, per guardar o emmagatzemar productes a la casa, per a rituals religiosos privats o per utilitzar en altres tasques quotidianes-. Per tant, queden excloses les àmfores vinàries de transport o les *dolia* per guardar productes als magatzems o a les *tabernae*.

La ceràmica comuna pot ser de producció d'abast local o regional, o també importada; unes i altres necessiten un tractament diferent. De ceràmica importada, bàsicament itàlica i africana de pasta rosada, hi ha força estudis i documentació, mentre que de ceràmica local o regional estem tot just fent-ne els fonaments. Per aquest motiu, per classificar la primera utilitzarem les tipologies existents; en canvi, per classificar la segona en proposarem una de nova.

Una altra dificultat ha estat la manca de treballs globals i estudis de conjunt de tota la ceràmica comuna. Els estudis són parcials i quasi únicament de peces importades (itàliques o africanes de pasta rosada).

Aquest era l'estat de la investigació a l'inici del treball:

Quant a la ceràmica comuna africana, l'any 1972, Hayes publica el catàleg "Late Roman Pottery" on recull les diferents formes de ceràmica africana fina i algunes de comunes envernissades considerades

aleshores com a part de la producció de Terra Sigillata Clara A. Posteriorment, l'any 1981, Tortorella dona a conèixer el seu treball a "Enciclopedia dell'Arte Antica", on recull els resultats de les excavacions d'Ostia i tots els altres estudis sobre el tema i fa una classificació de les formes de ceràmica comuna africana conegudes. Aquest treball va suposar un gran avenç en l'estudi d'aquest tipus de ceràmiques i des d'aleshores fins a l'actualitat és un manual obligat per a qualsevol estudiós del tema.

Després, l'any 1991, C. Aguarod publica, a Saragossa, "Ceràmica romana importada de cocina en la Tarraconense" on fa un estudi de les ceràmiques comunes, de procedència africana i itàlica, trobades a la Tarraconense.

Cenyint-nos a la nostra zona, l'any 1987, X. Aquilué publica "Las cerámicas africanas de la ciudad romana de Baetulo", i l'any següent J. Pera presenta com a tesi de llicenciatura, a la Universitat Autònoma de Barcelona, "La ceràmica sigillata africana a la ciutat d'Iluro". Posteriorment s'han publicat alguns articles puntuals a la revista *Laietania* sobre ceràmiques comunes africanes procedents d'excavacions de Mataró.

Quant a la ceràmica comuna itàlica, l'any 1986, C. Bastit presenta com a tesi de llicenciatura, a la Universitat de Barcelona, el seu estudi "La ceràmica comuna d'importació itàlica d'Empúries" i l'any 1991, C. Aguarod publica el llibre sobre ceràmica romana importada de cuina a la Tarraconense, esmentat anteriorment.

També a Mataró, s'han publicat alguns articles puntuals sobre ceràmiques comunes itàliques, a la revista *Laietania*.

Quant a la ceràmica comuna a torn lent o a torn ràpid que es documenta en època baiximperial, els estudis són més puntuals i escassos. L'any 1984 es publiquen els resultats de les excavacions a l'Avenue du Président Habib Bourghiba, de la missió britànica a *Cartago*, on es donen a conèixer una sèrie de produccions a torn ràpid i a torn lent desconegudes fins aleshores. Fulford i Peacock analitzen els components de les pastes, agrupen les diferents peces per produccions i intenten donar un possible lloc de fabricació per a cadascuna d'elles. Posteriorment, a França, el grup d'investigacions CATHMA ha fet altres estudis sobre ceràmiques comunes baiximperials i ha publicat alguns treballs monogràfics força interessants. Recentment, l'any 1999 a Tarragona, J.M. Macias ha publicat "La ceràmica comuna tardoantiga a Tarraco. Anàlisi tipològica i històrica (segles V-VII)", on fa un estudi d'aquest tipus de materials.

L'any 1990, Casas, Castanyer, Nolla i Tremoleda publiquen el llibre "Ceràmiques comunes de producció local d'època romana I. Materials augustals i altoimperials a les comarques orientals de Girona", on es recullen totes les ceràmiques comunes, les locals i les importades, i per tant és el primer intent de fer un estudi de conjunt de la ceràmica comuna; malauradament no s'hi inclouen percentatges que indiquin quina és la proporció que hi ha entre les diferents produccions que es troben o la quantitat de peces que hi ha de cada forma. Per tant, aquestes dades no les podem comparar amb les que ens proporciona el nostre estudi.

Finalment em plau agrair la col·laboració de les persones i institucions que d'una manera o altra han ajudat que aquest treball es portés a terme:

- al Dr. Josep Guitart i Durán de la Universitat Autònoma de Barcelona per les seves orientacions com a director de la tesi doctoral de la qual prové aquest estudi

- al Museu Comarcal de Maresme i especialment a Joaquim Garcia que han posat a la nostra disposició els materials, la informació i els mitjans de què disposaven

- a la Secció Arqueològica de Mataró i a tots els companys que, en tot moment, ens han donat el seu suport i la informació arqueològica que tenien

- al Museu de Badalona, a Montserrat Comas i a Pepita Padrós, que ens han donat sempre facilitats per consultar els materials que tenen en dipòsit i la informació que necessitàvem

- al Dr. Aureli Álvarez, professor de la Universitat Autònoma de Bellaterra, i a Miguel Ángel Cau de la Universitat Central de Barcelona, per les anàlisis de làmina prima realitzades en algunes peces ceràmiques, i pels coneixements aportats en aquest treball

- a Xavier Cela pel seu ajut en el muntatge informàtic de les làmines tipològiques i per les seves aportacions en l'estructuració definitiva d'aquest treball

- a Carles Martí, Josep Anton Cerdà i Joan F. Clariana de la secció arqueològica del Museu de Mataró i a Joaquim Pera de la Universitat Autònoma de Barcelona, per les seves orientacions i valoracions crítiques del treball.



## ELS JACIMENTS

### BAETULO

*Baetulo*, la ciutat romana ubicada sota l'actual Badalona, està construïda al cim d'un turó, a la costa de la Tarraconense, molt a prop de la conca del riu Besòs, entre les ciutats de *Barcino* i *Iluro*. Els autors antics Pomponi Mela i C. Plini ja parlen de la ciutat com a *oppidum parvum* i com a un *oppidum civium romanorum*.

J. Guitart, l'any 1976, datava la fundació de la ciutat entorn el 100 aC i hipotetitzava que aquest fet podia anar relacionat amb possibles reparticions fetes als veterans del general Marius, a l'empara de les dues *leges Appuleiae* que no autoritzaven Marius a crear colònies fora d'Itàlia. Però sembla que, en canvi, atribuïen als seus veterans lots de terres de 100 iugades a Àfrica (GUITART 1976: 20-21). Actualment sabem que els nivells més antics coneguts són de 40-30 aC, i, aquesta datació, correspon a l'amortització d'una sitja. Per tant, és difícil esbrinar si es tracta d'un nivell ja romà o, en canvi, si aquesta sitja és un element corresponent a una possible fase ibèrica anterior.

El principat d'August va ser el període més important de la ciutat, fet que coincideix amb el trencament del monopoli vinícola italià i el sorgiment econòmic de les províncies. Aquest increment de la riquesa va repercutir en la construcció de grans *domus*, d'alguns edificis públics, l'eixamplament de la ciutat un cop enderrocades les muralles i diverses reformes urbanístiques.

*Baetulo* basa la seva economia, possiblement des de la fundació i durant almenys tota la primera meitat del segle I dC, en la producció i comercialització de vi; i així ho demostren la gran quantitat d'àmfores trobades. A partir del 40 aC la forma Pascual 1 és el tipus dominant a la ciutat i es troba amb una gran varietat de marques.

Durant la primera meitat del segle I dC, i fins a l'època de Claudi, continuen les reformes a la ciutat; però a partir d'aleshores i sobretot amb la dinastia làvia comença la decadència amb l'abandonament

de la major part dels edificis públics i de les *domus* així com la inutilització de clavegueres principals.

Durant el segon quart del segle II dC, hi ha forts terraplenaments que demostren que hi ha activitat a la ciutat; malauradament, però, les possibles construccions d'aquest moment han estat afectades per posteriors rebaixos de terra i no es conserven.

A la part baixa de la ciutat l'anivellament, en època moderna, del turó en què s'assentava *Baetulo*, ha permès respectar la seqüència estratigràfica fins a inicis del segle VI dC, la qual cosa ens ha demostrat que hi ha una continuïtat econòmica, al menys en algunes zones de la ciutat. Es tracta d'edificis de *tabernae*, de 2 o més pisos, possiblement d'època fundacional, que continuen reutilitzant-se com a magatzems de *dolia* fins a època baiximperial.

### LES EXCAVACIONS ARQUEOLÒGIQUES

#### El carrer Lladó. Campanyes 1985 i 1986

L'any 1985 s'iniciaren les excavacions en el solar número 45-53 del carrer LLadó, situat al barri de Dalt la Vila, en el nucli antic de la ciutat, a la part alta del jaciment de la ciutat romana de *Baetulo*. Anteriorment, des de l'any 1927, ja es coneixia l'existència d'una *domus*, parcialment excavada per Serra-Ràfols, amb atri central i habitacions pavimentades, amb mosaics en blanc i negre i *opus signinum* tessel·lats, i parets recobertes de pintures murals.

Aquesta *domus* ocupava part del pati de tres cases modernes que l'any 1985 s'enderrocaren definitivament, la qual cosa va permetre continuar excavant la zona on semblava que hi devia haver la resta de la casa romana.

Aquesta actuació arqueològica es va centrar en el sector est del solar, on aparegueren, en lloc de

les habitacions de la *domus*, restes d'una construcció de tipus industrial, que es va interpretar com un celler de vi que obria a un dels *cardines* de la ciutat romana, amb una seqüència arqueològica des d'època tardorepublicana fins a la primera meitat del segle II dC.

#### *Època tardorepublicana*

A aquesta fase correspon un camp de *dolia*, en concret les cavitats de suport dels contenidors, i dos petits forns. No hi havia nivells arqueològics associats a aquests elements.

#### *Època d'inicis del principat d'August (20-10 aC)*

Als voltants del 20-10 aC, sota el principat d'August, s'amortitzen tant les *dolia* com els dos forns i es terraplena amb un gran farciment, molt ric en material UE 113 i 169, i es prepara el terreny per a construir una petita indústria que vàrem interpretar com d'envasament de vi (PUERTA/RODRIGUEZ 1985: 183-188). Ambdós estrats formen part d'un mateix anivellament excavat en dues campanyes diferents. El material aparegut és molt homogeni i no sembla que hi hagi peces residuals.

Per sobre d'aquests nivells es construeixen tres dipòsits i s'hi instal·la una premsa al nord-oest. La capacitat dels tres dipòsits és de 18.252 litres. Davant dels dipòsits s'hi van trobar quatre filades d'àmfores Pascual 1 invertides i recolzades en terra verge. La seva posició ens fa pensar que podrien haver estat reaprofitades com a suport, potser d'algun mur de tubot. A aquesta fase corresponen també la *domus* i un *cardo* al qual obre l'esmentada indústria.

#### *Època de Claudi*

A mitjans segle I dC, en un moment cronològic que podríem situar durant els regnats de Caius i Claudi, es produeix una important remodelació al *cardo* i a la indústria. La indústria amplia la zona de dipòsits i a un nivell superior es construeix un paviment d'*opus signinum* que podria haver-se utilitzat com a lloc de premsat del vi. El carrer puja el seu nivell i s'hi construeix un col·lector més gran que el que hi havia. Aquests nivells (UE 104 i 114) de carrer van donar un bon conjunt de ceràmica comuna.

#### *Època flàvia*

En aquest moment s'abandona la indústria, el *cardo* i possiblement la *domus*. Els estrats d'aquesta fase (UE 60, 63, 70, 147 i 163) tenen algunes formes de ceràmica comuna africana la cronologia de les

quals no és anterior al regnat dels flavis, però en canvi no hi ha, encara, les primeres importacions de terra sigil·lata clara A1.

#### *Primera meitat del segle II dC*

Per sobre dels nivells flavis hi havia un gran anivellament que terraplenava tot l'espai i que podria datar-se a la primera meitat del segle II dC, sense que puguem precisar més aquesta cronologia. Aquests nivells no els hem inclòs en el nostre treball perquè el material que aportaven era gairebé tot residual, llevat d'alguna peça que servia per datar-lo.

Cobrint els estrats anteriors ja hi ha els nivells relacionats amb les construccions de les tres cases modernes enderrocades l'any 1985 (GUITART I ALTRES 1991/ PUERTA I ALTRES 1985).

### **El passatge de la Pau**

Aquesta excavació està situada a la part alta de la ciutat, en una zona que es creu que era ja fora muralla, però que està molt propera a ella. Els treballs d'excavació s'iniciaren el dia 17 de setembre de 1987 i acabaren el dia 23 de desembre del mateix any.

Es varen realitzar 25 cales de prospecció que corresponien als punts de pilotatge de la nova edificació. L'excavació de cales de dimensions reduïdes comporta dificultats a l'hora de fer-ne la interpretació. Aquest fet s'agreuja quan, a més, s'han de relacionar els estrats i les estructures aparegudes en cadascuna de les cales. No obstant això, s'ha intentat presentar una seqüència cronològica per fases, incorporant a cada fase les diverses estructures aparegudes i relacionant-les entre si.

Els resultats que es poden desprendre de l'estudi d'aquesta excavació són els següents: Van aparèixer dos pous, un de més antic, de planta quadrada, excavat a la terra verge. Del costat oest surt un desguàs, també excavat a la terra verge, que sembla que va a desguassar a un forat. Aquesta estructura es va interpretar com una construcció per a extreure aigua, fou realitzada vers els anys 40/30 aC i amortitzada cap a finals del segle I aC/ inicis del segle I dC. En aquesta data es construeix un nou pou, a 12 m de l'anterior, de planta circular amb 2 desguassos, que fou amortitzat a finals del segle I dC.

Alguns dels estrats apareguts no tenen suficient material com per poder precisar la seva datació. Per tant, hem inclòs en aquest treball únicament els que ens proporcionaren alguna informació de tipus tipològic i cronològic. Es tracta dels estrats C-13/UE-6; C-19/

UE-10 i 13; C-10/UE-8; C-12/UE-4 i 5 (datats entorn del canvi d'Era) i C-20/UE-15; C-9/UE-6; C-8/UE-3 i RASA/UE-9 (datats a finals del principat d'August-Tiberi) (RODRIGUEZ. 1987).

Al bell mig del nucli antic de Badalona es coneix un lloc anomenat popularment «El Clos de la Torre». Aquesta gran zona, de 2400 m<sup>2</sup>, en els darrers anys ha estat excavada en successives campanyes arqueològiques des que l'any 1981 s'enderrocà un edifici d'habitatges construït sense llicència d'obres.

### El solar Torre Vella. Campanya 1982-83

L'any 1976/1977 ja es va fer una intervenció en aquesta zona: s'excavaren els punts de pilotatge d'un edifici que no es va acabar de construir. Tarrats va fer una sèrie de cales que van determinar l'existència d'un edifici públic del moment fundacional de la ciutat i restes d'un carrer nord-sud amb una claveguera central i altres construccions no definides, algunes de les quals relacionades possiblement amb activitats de tipus industrial. L'any 1978 P. Padrós torna a fer un altre sondeig al mateix solar abans que es construís el bloc d'habitatges. Posteriorment, el Tribunal Suprem declara la il·legalitat de les construccions que trencaven la trama urbanística del centre històric de la vila, i l'any 1981 s'enderroca l'edifici.

El febrer de l'any 1982 i durant tot aquell any i el següent, X. Aquilué inicia l'excavació en extensió de 390 m<sup>2</sup> i deixa al descobert el front sud d'una *insula* de la ciutat romana.

L'any 1984 continuaren les excavacions amb el programa del Pla de Solidaritat amb l'atur dels Departaments de Treball i Cultura de la Generalitat de Catalunya. Aquesta nova campanya permet destapar la resta de la *insula*, dues clavegueres paral·leles en direcció nord-sud, separades uns 40-45 m, i que determinaven dos *cardines*.

Al sud de les construccions i amb angle recte amb els anteriors hi havia un *decumanus* que limitava l'*insula* pel costat sud. Mancava el límit nord de l'*insula* que ja quedava fora del solar. Entre els esmentats carrers hi havia l'edifici de *tabernae*, una construcció molt homogènia amb diferents àmbits agrupats en 5 unitats.

Durant aquestes campanyes es van aixecar els nivells d'abandonament de les estructures, datats per X. Aquilué (AQUILUÉ 1987), en el regnat de Domicià. Sembla que abans d'abandonar-se l'edifici ja s'havia desmantellat el sistema de coberta de les *tabernae*, ja que no hi ha cap nivell de caiguda del sostre, però sí un estrat d'inutilització molt interessant (UE-134; UE-

135; UE-136c; UE-138; UE-52; UE-54; UE-65 i UE-67) que amortitza les *tabernae* C i D. Posteriorment, cap al segon quart del segle II dC, un potent nivell cobreix l'edifici de *tabernae* i els carrers (UE 36; UE-49 i UE-171).

Per sobre d'aquests nivells, rebaixos posteriors havien destruït la seqüència estratigràfica fins als segles XVIII i XIX.

### El Solar Durán. Campanyes 1987 i 1988

Aquest solar està situat enfront de l'anterior, entre els carrers del Temple i Termes Romanes. Els treballs d'excavació van ser continuats des del maig de 1987 fins al gener de 1989. Les dimensions del solar eren de 780 m<sup>2</sup> i els treballs arqueològics es varen centrar en els punts on havia de fer-se el pilotatge d'un nou edifici d'habitatges. Aquesta nova intervenció es va realitzar en dues fases: en la primera es varen unir les cales del número 18 a la 23 (que corresponien a 6 punts de pilotatge) formant un gran sondeig de 20 x 8,5 m que es va anomenar quadre B; en la segona fase es varen excavar individualment la resta de cales, 36 en total. La seqüència estratigràfica que va aparèixer anava des d'inicis del segle II dC fins a inicis del segle VI dC.

Per al nostre treball vam mirar cadascun dels nivells apareguts, alguns dels quals tenien molt de material residual, per la qual cosa els vam descartar; mentre que d'altres (sobretot els estrats de finals del segle IV - inicis del segle V dC i els de finals del segle V - inicis del segle VI dC) ens eren especialment atractius, tant per les ceràmiques que apareixien com perquè són les úniques dades que tenim de la ciutat en època baiximperial, ja que no hi ha altres contextos arqueològics a *Baetulo* datats en aquest període.

#### El quadre B

##### *Finals del segle I - inicis del segle II dC.*

A l'altra banda del *decumanus* al qual obria l'edifici de *tabernae*, trobat en el Solar Torre Vella, es construí un nou edifici que només es pogué excavar parcialment. Per a la seva construcció es va anivellar el terreny amb un estrat de reompliment, amb materials de començament del segle II dC, que amortitzava un pati de *doliae*, amb les cavitats excavades a la terra verge i, per tant, de cronologia indeterminada. Aquesta nova edificació aprofita com a mur de tancament el mur d'aterrament del *decumanus*. L'interior del nou edifici està compartimentat en vuit àmbits d'amplada regular i separats amb parets d'*opus caementicium*. Les dues habitacions més properes al



Figura 2.- Situació geogràfica de les excavacions arqueològiques a la ciutat de Baetulo ( Badalona): 1- El Carrer Lladó. 2- El passatge de la Pau. 3- El solar Torre Vella. 4- El solar Durán. 5- La plaça Font i Cussó. 6- La siïa del carrer Pujol. 7- La Cisterna circular. 8- El carrer Fluvià, 23. Planta extreta de: GUITART I ALTRES 1994. Dibuix: A. FONOLLA.

*decumanus* estan pavimentades amb *opus signinum* i les parets estan arrebossades. L'àmbit contigu té també un sòl d'*opus signinum* amb un motiu central format per un cercle d'incrustacions de fragments de pedra calcària de diferents colors al voltant d'una placa quadrada del mateix material. Aquestes habitacions es degueren utilitzar com a habitatge. Les altres cinc habitacions tenien el sòl de terra batuda, i en una d'elles es conserven empremtes de gerres, la qual cosa indica una funció de magatzem d'aquesta zona. La diferència de cotes existent entre el nivell d'utilització d'aquest edifici i el *decumanus* és tan considerable que no s'hi devia accedir des d'aquest carrer, sinó que s'hi devia entrar pel *cardo* est; possiblement tenia un pis superior. Les empremtes de *doliae* estan cobertes per un potent farciment (UE-53; UE-57; UE-73; UE-74; UE-81; UE-84; UE-85) que ha proporcionat força material ceràmic que hem inclòs en el nostre treball.

#### Finals del segle II-inicis del segle III dC.

En aquest moment hi ha remodelacions a l'edifici: estornen a compartimentar les estances més properes al *decumanus* amb parets fetes amb blocs irregulars de pedra seca i es pavimenta el sòl amb palets de riera i ceràmica trinxada. Aquests canvis anaven associats a un potent farciment (UE-17; UE-30; UE-35; UE-37; UE-50 i UE-54) que anivellava tot el terreny. El material ceràmic proporcionat era prou característic, tot i que hi havia ceràmica residual atès que es tractava d'un farciment tan tardà.

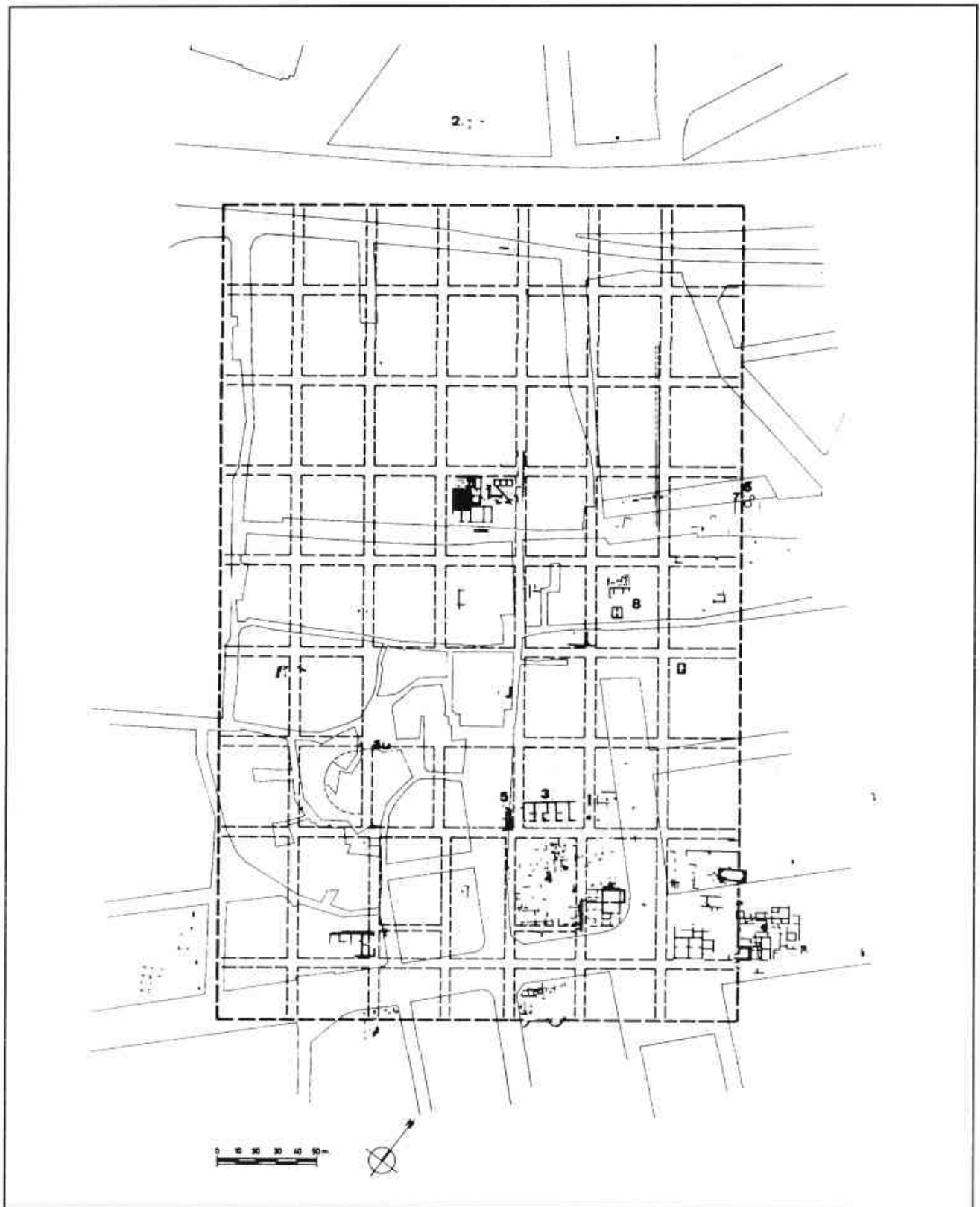
#### Finals segle IV-inicis segle V dC.

A finals del segle IV-inicis segle V dC es fan a l'edifici noves compartimentacions i es forma un nou anivellament ( UE-51; UE-55; UE-70; UE-79; UE-83 i UE-87) que es data a finals del segle IV- inicis del segle V dC.

#### Finals segle V-inicis segle VI dC.

En aquest període s'abandona definitivament l'edifici. Aquest farciment estava format per dos nivells (UE-5 i UE-14) de les mateixes característiques però que se'ls va donar diferent número perquè una claveguera moderna tallava el farciment. Les cales difícilment donen contextos fiables. Per tant, únicament hem inclòs en el nostre treball alguns nivells, amb datacions bastant àmplies, que tenen peces interessants de ceràmica comuna -C-33. UE-11 de finals del segle I / inicis del segle II dC; C-3. UE-4; C-4. UE-6; C-7. UE-7; C-42. UE-1 i 2; C-7. UE-1; C-33. UE-1 i 3; C-32. UE-2; C-26. UE-1; C-25. UE-21 - de finals del segle IV/inicis del segle VI dC ( COMAS I ALTRES 1993)¹.

### La plaça Font I Cussó. Campanya 1988.

L'any 1988 es reiniciaren els treballs arqueològics al "Clos de la Torre", en la zona on l'any 1982 va aparèixer l'edifici de *tabernae*. Aquesta nova campanya es va centrar en l'excavació de les profundes trinxeres de fonamentació de la part exterior de l'edifici públic. X. Aquilué, l'any 1985, ja havia fet una cala dins una d'aquestes trinxeres de fonamentació i havia datat la fundació de l'edifici entre el 75-50 aC; però la continuació de les excavacions, l'any 1988, van modificar considerablement aquesta cronologia.

Els nivells de fundació (UE-297 i UE-306) es van datar entre el 30 i el 20 aC. Els materials apareguts són força abundants i cronològicament molt homogenis (COMAS I ALTRES 1993).

### La plaça Font I Cussó. Campanya 1989

L'any 1989 les excavacions al solar de la Torre Vella es centren en la zona situada entre el carrer del Temple i la zona de *tabernae*, en un espai de 170,5 m². Aquesta zona està situada en la mateixa terrassa en què es troba l'edifici de *tabernae*. Per tant, també aquí s'havia perdut la seqüència estratigràfica entre el segon quart del segle II dC i els nivells dels segles XVIII i XIX. També en aquesta zona, doncs, es detecta una important activitat constructiva a mitjans segle I dC com ja s'observava en el carrer Lladó.

A la plaça Font i Cussó es documenta part d'un dels *cardines* de la ciutat, del qual ja coneixíem un tram al carrer Lladó. Aquest *cardo*, a mitjans segle I dC s'amplia fins a arribar a tenir 8,5 m d'amplada i es construeix una gran claveguera de 0,85 m. d'amplada en direcció NO/SE, amb un gran desnivell d'un 18%. Aquest carrer limitava una tercera *insula*, de la qual es coneix part d'un edifici amb una habitació soterrada de 3,41 m. d'alçària, que no tindria accés directe a l'exterior, i una altra estança al costat, en un nivell superior, que podria obrir al possible *forum* de la ciutat. Del soterrani es conservaven dues pavimentacions successives, una de calç i una altra de terra batuda, i de l'altra estança restes d'un paviment d'*opus signinum*, per sota del qual passava una claveguera secundària que desguassava a la claveguera del *cardo*. Tallat per l'edifici hi havia un farciment anterior (UE-87) que anivellava el terreny prèviament a la construcció i que proporciona un interessant conjunt ceràmic datat entorn el 30/20 aC (COMAS I ALTRES 1993).

### La sitja del carrer Pujol

L'any 1976, en les obres de rebaix i urbanització d'un carrer situat a l'extrem nord de l'antiga ciutat romana, aparegueren les restes d'una sitja excavada a la terra verge. El material ceràmic aparegut en el seu interior és força interessant, tant per la seva antiguitat (es tracta del context arqueològic, ben datat, més antic localitzat a *Baetulo*) com per l'homogeneïtat cronològica de les peces. Aquest farciment s'ha datat entorn el 40-30 aC (PUERTA 1987/COMAS 1985/PADRÓS 1985).

### La Cisterna Circular

En les mateixes obres de rebaix i obertura del carrer en què aparegué la sitja del carrer Pujol, es va localitzar part d'un peristil amb una gran cisterna circular i diverses habitacions que formaven part d'una *domus*.

La cisterna circular estava amortitzada a mitjans segle I dC i el material aparegut en aquest conjunt era nombrós i molt homogeni (PUERTA 1987/COMAS 1985/FLOS 1985/PADRÓS 1985).

### El carrer Fluvià, 23

L'any 1984 es realitzà una excavació d'urgència en el pati d'una casa situada al bell mig del nucli antic de la ciutat. Els resultats foren força interessants ja que van aparèixer part d'un magatzem de *dolia*, un pou d'aigua i algunes dependències d'una *domus*. No tenim dades estratigràfiques per saber el seu moment de construcció, però sí que sabem que el pou d'aigua es reomple en la seva totalitat d'una sola vegada a finals del principat d'August/Tiberi.

El material que forma aquest context tancat és molt homogeni. Procedent d'aquesta excavació hi ha 5399 fragments ceràmics inventariats, sense comptar els milers de fragments informes d'àmfora, *dolia*, *tegulae* i *imbrices*.

Aquesta excavació ha permès documentar part d'una *domus* de la qual es coneixen 4 habitacions de la part NO i una zona de pati/magatzem. L'entrada a les habitacions devia estar situada en el seu cantó SE i possiblement donaven a un atri situat a sota de la casa moderna. El pou d'aigua s'inutilitza a finals del principat d'August-Tiberi per causes que ens són desconegudes, i en el mateix període el pati es transforma en part d'un magatzem de *dolia*.

En època flàvia, la *domus* i el magatzem de *dolia* queden amortitzats per un nivell que regularitza el terreny i inutilitza definitivament part de la *domus*. En

aquest moment el seu espai s'integra al pati i forma part d'un nou magatzem de *dolia*. Aquest nou magatzem presenta successives pavimentacions de terra i calç. Finalment, en el primer quart del segle II dC, es torna a anivellar i es tapen les empremtes de *dolia* i la part superior del pou. Aquesta part del pou era més ample que la resta i tenia dos encaixos que podrien haver servit per col·locar una pedra de molí, que ja no hi era.

Per sobre d'aquest nivell hi havia altres pavimentacions de terra piconada i calç cobertes ja per nivells moderns. Per al nostre treball hem estudiat únicament els materials procedents del pou d'aigua per l'homogeneïtat del conjunt i per la quantitat de peces aparegudes. La resta de l'excavació no aportava dades interessants a causa de la quantitat de material residual que hi havia (GUITART I ALTRES 1991).

## ILURO

*Iluro* és la ciutat situada a sota de l'actual Mataró. El terme municipal de Mataró, de 22,57 km<sup>2</sup>, està situat al vessant marítim de la Serralada Litoral, al contrafort del bloc del Corredor, en terreny mig pla mig aturonat. Diverses rieres i torrenteres han travessat, des d'antic, la zona en declivi vers al mar tot transportant sorres i graves que van donar peu a la formació d'una plataforma quaternària, que limita amb el mar. *Iluro* està situada a la costa de la Tarraconense, al nord de *Baetulo* i *Barcino*.

El nucli antic i històric de la ciutat de Mataró està en un petit turó d'uns 28 m d'alçària sobre el nivell del mar. Està delimitat per La Riera i El Rierot, carrers que encara conserven un topònim clarament relacionat amb la seva antiga funció. Aquest nucli antic de la ciutat configura una trama urbanística ben diferenciada dels sectors més moderns, essent la zona on estava la ciutat romana d'*Iluro* primer i la ciutat medieval més tard.

En els darrers anys, un canvi d'orientació en la recerca i protecció del patrimoni arqueològic ha permès una major qualitat en la investigació i una millor interpretació de les dades arqueològiques que proporcionaven les noves excavacions.

Un dels darrers treballs realitzats a la ciutat és l'estudi del *cardo maximus* d'*Iluro*. Aquest carrer tenia una amplada que oscil·lava entre els 7,00 i els 10,40 m i una claveguera datada a mitjans-tercer quart del segle I aC. El paviment del carrer està fet a base de terra piconada i en alguns casos reforçat amb fragments de ceràmica. En la cruïlla amb un *decumanus*, envoltada i realçada per un empedrat

que únicament devia ocupar aquesta part del carrer, es va localitzar una construcció que es va interpretar com les restes d'una gran font pública.

Tot indica que l'amortització de la claveguera del *cardo maximus* es fa en dos moments: la part alta amb un abandonament definitiu que sembla produir-se a començaments del segle IV dC i la part baixa que continua estant en funcionament en aquest període i s'abandona posteriorment, en un moment incert (CERDÀ I ALTRES, 199: 253-256).

## LES EXCAVACIONS ARQUEOLÒGIQUES

### El carrer d'en Xammar

L'any 1987, es demana un permís d'obres per construir un bloc d'habitatges al solar situat al carrer d'en Xammar cantonada carrer de la Palma. L'Ajuntament va concedir el permís sense haver realitzat prospeccions arqueològiques prèvies. Això va destruir part de la seqüència estratigràfica i de les restes constructives que estaven cobertes. Posteriorment es van aturar les obres i s'iniciaren les excavacions arqueològiques en extensió a tot el solar.

Les estructures aparegudes eren restes d'un subterrani molt ben conservat que F. Gusi i J. Pera interpreten com part dels magatzems d'un edifici actualment desaparegut. Gusi creu que l'edifici va ser construït poc abans del canvi d'Era, mentre que Pera el data en el darrer terç del segle I aC (PERA 1992-c: 30). Però, malauradament, l'edifici està encaixat a la terra verge i els murs no tenen trinxeres de fonamentació i per tant qualsevol data fundacional és hipotètica. En alguns llocs han aparegut uns nivells d'ús formats per argiles, calç i ceràmica trinxada (UE-13) que es van datar en època de Tiberi-Claudi. Per sobre d'aquesta pavimentació hi ha els nivells d'abandonament. Aquest subterrani va estar amortitzat poc temps després, entre el regnat de Neró i començaments d'època flàvia amb un gran farciment ( UE-6; UE-8; UE-10; UE-14; UE-17/20; UE-25 i UE-26/29).

### St. Francesc d'Assís, 16

L'any 1979, al carrer St. Francesc d'Assís, arran de fer els fonaments d'un nou edifici va aparèixer un gran mur, de 0,57 m. d'amplada per 2,65 m d'alçària, d'*opus incertum*, format per pedres de granit lligades

amb argamassa i arrebossat amb *opus signinum*. A la base hi havia un paviment d'*opus testaceum* del qual s'han vist 2 metres de llargada.

Aquesta excavació es va haver de fer de forma ràpida i van intervenir-hi màquines. Per aquest motiu, els arqueòlegs que hi van treballar creuen que s'hi van barrejar peces procedents de nivells superiors i malgrat que la major part del material és d'abans del canvi d'era hi ha contaminacions posteriors (CERDÀ 1982-3). Per tant s'ha de ser prudent a l'hora de datar aquest conjunt.

### La plaça de la Peixateria

La plaça de la Peixateria és un espai obert de forma quasi rectangular d'uns 28 m de llargada per uns 18 m d'amplada. Està situada gairebé en el límit de la zona aturonada del nucli antic de la ciutat, tot comunicant els carrers de Barcelona, de Sant Cristófor i la Baixada de Les Escaletes.

El mes d'octubre de 1997, l'Ajuntament de Mataró comença les obres de reurbanització del carrer Barcelona i de la plaça de la Peixateria. Les obres consistien en l'aixecament del paviment, la instal·lació d'una nova xarxa subterrània per a subministrament de serveis i la repavimentació del carrer i la plaça.

En aquesta plaça es van obrir 2 cales. La primera no va donar nivells romans, mentre que en la segona es documentà una sedimentació diferent a la de la primera si bé els primers estrats eren iguals, el darrer (UE-2005) es va formar en època romana. En cap de les dues cales hi aparegueren estructures constructives, però a la cala 1 es va documentar un regueró fet a la terra verge, sembla que de claveguera romana.

La UE-2005 era un estrat de considerable potència, datat abans del canvi d'Era i de formació artificial. Primerament, en la memòria d'excavació, els arqueòlegs l'interpretaren com un anivellament, fora de muralla, en el punt on començava el gran desnivell que limitava el turó on s'assentava la ciutat romana. Altres excavacions realitzades al carrer Barcelona 38 i 45 han posat al descobert noves estructures que semblen confirmar que hi havia una altra illa de cases més al sud per on es creu que passava la muralla (CERDÀ I ALTRES 1997: 237).

### El Carreró 43-45

El solar de Carreró 43-45 correspon a un habitatge en els baixos de la qual hi havia una joieria coneguda com "Can Ximenes". El solar ocupava una superfície aproximada d'uns 180 m<sup>2</sup>.

Durant els mesos de desembre de 1981 i febrer de 1982 es realitza la primera intervenció, que va consistir en l'obertura de 6 cales situades entre les parets de la casa, amb l'edifici sense enderrocar.

L'any 1982, durant un cap de setmana del mes d'agost, un cop enderrocat l'edifici, es continua la recerca de la claveguera trobada en una de les cales anteriors.

Aquesta construcció tenia una alçària de 0,84 m. i corresponia a un nou tram, de 6,20 m. de llargada – més els 1,40 m. de la cala i els 1,60 entre la cala i el nou tram que no es pogueren excavar- de la claveguera del *cardo maximus*.

En l'estrat que farcia la claveguera va aparèixer força material arqueològic. La seva datació ens indicaria el moment en que la claveguera, un cop abandonada, fou farcida amb tota mena de deixalles domèstiques. En el seu interior van aparèixer tres monedes, la més moderna de les quals correspon a l'emperador Gal·liè (253-268 dC), i abundant material ceràmic que dona una datació de finals del segle III / inicis del segle IV dC.

Pel damunt de la claveguera hi havia l'empedrat del carrer i una construcció formada per tres cossos, un central d'uns 2,5 x 4 m de forma rectangular, amb sòl d'*opus signinum*, i dos de laterals de 1,6 x 3,10 cm en forma absidal, un dels quals -el de l'esquerra- amb paviment d'*opus signinum* (l'altre no conservava cap resta de pavimentació). La paret divisòria entre el cos central i els laterals estava feta amb blocs de pedra de Montjuïc. A les parets dels cossos laterals hi havia quatre carreus de pedra que devien tenir forma de costellam.

En el cos lateral que quedava més al NE, com que havia desaparegut el paviment, es podia observar la mitja volta que feia el sostre de la claveguera que passava per sota. Sembla tractar-se de la construcció d'una font monumental que devia estar situada al bell mig del *cardo maximus*. L'existència d'aquest petit monument situat en el centre del carrer, construït sobre un empedrat més extens que la seva planta així com la situació en planta del mateix carrer, fa pensar que aquesta zona no devia ser gaire lluny del *forum d'Iluro* (CERDA I ALTRES 1997: 57).

És difícil poder precisar el moment en què s'abandona la font. Hi ha constància d'un estrat de la primera meitat del segle II dC que cobreix part de l'empedrat i d'un altre estrat de finals del segle III / inicis del segle IV dC que cobreix una altra part del mateix empedrat, a l'altre costat de la font.

L'amortització de la claveguera principal s'ha de situar cap a finals del segle III / inicis del segle IV dC, quan el seu interior s'utilitza com a abocador de

deixalles domèstiques. Aquest farciment és molt interessant per l'abundància de material ceràmic que conté.

### La recolzada del carrer Pujol

El carrer d'en Pujol és un d'aquests carrers típics del nucli antic de Mataró, que no supera els 3 m. d'amplada i que comunica La Riera amb la plaça Xica.

Durant el mes d'abril de 1987 l'Ajuntament de la ciutat inicia unes obres per col·locar una nova xarxa de conduccions subterrànies de gas, electricitat i aigua i s'aixeca el paviment del carrer. Com que les obres havien d'afectar el subsòl i ja s'havia incoat un expedient de declaració de monument històric-artístic a favor del jaciment d'*Iluro*, la Direcció General del Patrimoni Artístic de la Generalitat de Catalunya va resoldre que el seu Servei d'Arqueologia havia de realitzar excavacions arqueològiques d'urgència i fer el seguiment de les obres de reurbanització del carrer.

Davant les dificultats d'excavar en un lloc on la claveguera actual passa pel bell mig del carrer (el cantó est de la qual, segons els seus veïns, està farcit de pous morts i atès que les cases d'aquest carrer no tenen fonaments i es podien ensorrar si s'obria una gran rasa), es va optar per fer 19 petites cales alternes i posteriorment s'en van obrir dues més. Un cop finalitzada l'excavació, es va decidir d'unificar totes les unitats estratigràfiques de les cales excavades.

Per sota els elements moderns apareixia un gran farciment (UE-24) amb abundant material ceràmic, datat a mitjans segle V dC que cobria la claveguera del *cardo maximus*. Aquesta claveguera és la continuació de la que es va documentar en les excavacions arqueològiques del Carreró 43-45, l'any 1982.

A la claveguera principal hi havia connectades quatre conduccions secundàries (CERDA I ALTRES 1997:109).

### El carrer de St Cristòfor, 12

L'any 1989 s'enderrocaren dues cases al carrer St. Cristòfor, 12, conegudes com Can Puig o Can Fulleracs.

Aquest solar està situat molt a prop del lloc on l'any 1987 havia aparegut part del *cardo maximus* (Recolzada del carrer Pujol), per la qual cosa era força probable poder-hi trobar la seva continuació.

Les excavacions arqueològiques es van fer en dues fases, amb un total de 162,75 m<sup>2</sup>, que van donar una seqüència estratigràfica que anava des de mitjans/tercer quart del segle I aC fins al darrer quart del segle V dC.





interessant conjunt, molt homogeni, amb abundant material ceràmic (UE- 2014).

Finalment, a finals del segle V dC , un potent farciment (UE-2003) cobreix tota la zona i ens proporciona un altre interessant conjunt de ceràmiques comunes, a més d'un important lot numismàtic format per unes 120 monedes i un tors infantil de marbre. Aquest estrat farcia diverses fosses i anivellava el terreny. A sobre hi havia restes de murs molt malmesos, de defectuosa confecció, i de funcionalitat desconeguda.

### La baixada de St Simó

La baixada St. Simó es un tram vial que forma part del carrer que comunica la plaça de Sta Maria, situada a la part alta del turó, amb el Rierot, situat en una cota més baixa i suposadament fora de muralles romanes.

Durant el mes de setembre de 1988 es començà a treballar i a remodelar el pati de la casa núm. 13 de la Baixada St Simó, si bé les obres a l'interior ja s'efectuaven des de principis d'any.

Aquest edifici pertany, des de fa temps, a l'Ajuntament de Mataró i està destinat a Centre Municipal d'Acollida de transeünts. La remodelació consistia a rebaixar amb màquina excavadora prop d'un metre de sedimentació que restava al pati, a més de fer una rasa de fonamentació per bastir-hi un mur que separés el pati de la propietat confrontant.

Prèviament a l'inici de l'excavació, la màquina excavadora havia rebaixat part de la sedimentació que restava al pati i havia destruït part de les estructures romanes aparegudes. A més, els obrers de la constructora havien obert una rasa.

Posteriorment l'Àrea d'Intervenció Arqueològica del Museu Comarcal del Maresme obrí una altra cala de 33,3 m<sup>2</sup> que va donar contextos datats des del primer quart del segle I aC fins a l'actualitat.

Per al nostre estudi únicament ens interessaven els nivells datats en època augustiana i que formen part de la tercera fase constructiva apareguda. És el cas del farciment (UE- 26) relacionat amb la construcció d'un mur i que tot i no donar massa material inclou un conjunt d'amfores molt interessants fabricades amb tècnica reduïda en algun taller local, possiblement no gaire llunyà.

### El forn de Can Portell

El forn de Can Portell, situat en el terme municipal de Mataró, és, com l'assentament ibèric de Can

Balençó, una de les excavacions arqueològiques que CODEX SCCL ha dut a terme amb motiu de la realització de la nova autopista que enllaça Mataró i Palafolls.

Allarg de la riera d'Argentona es coneixen diversos centres terrissers, com el de Vista Alegre, datat a la primera meitat del segle III aC, i el forn de Can Portell, a partir del qual hem documentat part de l' abocador, amb una datació de 15-20 dC. Això fa pensar que la riera era una zona d'extracció d'argiles ja en època ibèrica i que va perdurar durant l'època romana.

El forn de Can Portell està situat a la riba meridional de la riera, en el terme municipal de Mataró. Es tracta d'un abocador de material ceràmic procedent d'algun forn proper. La major part del material és amfòric, amb una tipologia que engloba diverses variants de la forma Laietana 1 i els tipus Pascual 1 i Dressel 2-4, essent aquest darrer el que es troba més àmpliament representat en el jaciment. Entre el material que acompanya les àmfores hi ha algunes peces de ceràmica comuna que es devien haver fabricat en el mateix forn, malgrat que entre les peces recuperades no s'ha trobat cap rebuig de ceràmica comuna, com els que s'han trobat d'àmfores, per poder confirmar-ho.

L'excavació es va realitzar baixant per nivells, però un cop finalitzada la intervenció es va arribar a la conclusió que bona part de l'estratigrafia ( UE-1005; UE-1006; UE-1007; UE-1008 i UE-1009) era un mateix farciment, la formació del qual podia datar-se entre el 15 i el 20 dC (CODEX 1992).

## L'ASSENTAMENT IBÈRIC DE CAN BALENÇÓ

L'assentament ibèric de Can Balençó esta situat, a prop de l'antiga ciutat d'*Iluro*, en el terme municipal de l'actual poble d'Argentona.

L'any 1991, el projecte de realització d'una nova autopista per enllaçar Mataró amb Palafolls va plantejar el fet que alguns jaciments arqueològics, recollits a la Carta Arqueològica del Maresme, podien quedar destruïts definitivament.

Per aquest motiu, ACESA, mitjançant el Servei d'Arqueologia de la Generalitat de Catalunya, va encarregar els treballs arqueològics a l'empresa CODEX SCCL. Aquesta empresa va realitzar les prospeccions arqueològiques escaients per delimitar els possibles jaciments afectats per la variant de Mataró. Un d'aquests jaciments fora l'assentament ibèric de Can Balençó que, un cop delimitat, fou excavat en extensió.

Aquest poblat està situat en l'actual terme municipal d'Argentona, al peu del Turó de Cerdanyola.

Es tracta d'un nucli d'hàbitat al costat d'una riera i sense muralla que l'envoltés, amb una distribució de les cases diferent a la coneguda fins ara a la zona en època ibèrica.

Aquest poblat, fundat a mitjans segle II aC, estava format per cases (sembla que d'una sola habitació, amb una llar de foc central) distribuïdes possiblement al voltant de patis oberts, sense carrers. A mitjans segle I aC aquest assentament pateix un incendi que obliga a remodelar-lo.

No es coneix tot el perímetre del poblat, únicament els límits sud i oest que venen marcats pel curs d'una petita riera a la qual s'abocaven directament les deixalles que generava el poblat (UE- 15015).

Poc abans del canvi d'Era, coincidint amb els moments de màxima activitat als nuclis urbans d'*Illuro* i *Baetulo* s'abandona definitivament el poblat.

La seqüència estratigràfica apareguda en aquest jaciment va des de mitjans segle II aC fins al darrer decenni abans del canvi d'Era, ja sota el principat d'August ( CODEX SCCL 1992-A./CODEX SCCL 1992).

Pel període cronològic que abasta el nostre treball, ens interessen especialment els nivells corresponents a la reforma de mitjans segle I aC, que proporciona força material ceràmic característic del final del món ibèric al Maresme, i els nivells d'abandonament definitiu del poblat, datats en el darrer decenni abans del canvi d'Era.

#### Seqüència estratigràfica:

~ UE-15056; UE-15058; UE-15086; UE-15015; UE-15066; UE-15062; UE-15134; UE- 15047: nivells que daten les remodelacions realitzades al poblat a mitjans segle I aC.

~ UE-15004; UE-15016; UE-15034; UE-15105; UE-15023; UE-15096; UE-15016; UE-15060; UE-15095; UE-15110 : nivells d'abandonament del poblat, datats en el darrer decenni abans del canvi d'Era.

## LES FORMES CERÀMIQUES, FUNCIÓ, PRODUCCIÓ I HÀBITS ALIMENTÀRIS.

### LES FORMES CERÀMIQUES I LA SEVA FUNCIÓ

Durant la segona meitat del segle I aC, les ceràmiques comunes documentades a la nostra zona són majoritàriament de fabricació local o regional, però també hi ha algunes importacions comunes itàliques.

Els tallers locals o regionals fabriquen peces que formen part de la vaixel·la de taula, peces per emmagatzemar i atuells destinats a la cuina, per anar al foc o per preparar els aliments. Aquestes peces estan fabricades amb pasta ibèrica tardana i continuen reproduint els mateixos tipus de l'època tardo-ibèrica.

A partir del darrer quart del segle I aC, comencen a documentar-se peces fabricades amb l'anomenada pasta tarraconense<sup>2</sup> al costat d'altres amb pasta ibèrica tardana, però durant el primer quart del segle I dC les primeres acaben substituint definitivament les segones.

La ceràmica comuna amb pasta tarraconense continua fabricant algunes formes que ja es coneixien en el repertori ibèric tardà, però incorpora també moltes formes noves d'inspiració itàlica.

Les importacions comunes, primer itàliques i després africanes, són atuells de cuina i arriben a les nostres costes primer amb el carregament amfòric que transporta el vi itàlic i després en els vaixells que recullen el vi laietà, que s'exporta sobretot a les Gàl·lies i a la Península Itàlica.

Aquestes importacions, tant itàliques com africanes, comporten una major especialització en la utilització dels recipients per cuinar. Així, trobem plats/tapadores, olles i plats per cuinar sobre les brases o al forn. Aquestes importacions incorporen noves formes de cuinar a les llars indígenes però no arribaran a substituir l'olla, que continuarà essent la peça bàsica a les cuines de la nostra zona, almenys fins a l'època baiximperial.

Les ceràmiques comunes, locals o regionals i importades, les hem classificades en 5 grans grups diferenciats per funcions: vaixel·la de taula, contenidors, ceràmica de cuina, objectes rituals i altres peces.

### LA VAIXEL·LA DE TAULA:

1.- **Vasos.** Són atuells utilitzats per beure. Els pocs exemplars coneguts a la nostra zona no semblen tenir nanses. (*cupa, cupella, urnula*).

Majoritàriament, aquesta funció la realitzen els vasos anomenats de ceràmica de parets fines, peces importades i altres peces autòctones inspirades en les primeres; també hi ha, si bé poques, formes noves de vasos de ceràmica comuna fabricats en tallers locals o regionals.

2.- **Bols.** Sembla que podrien haver tingut diverses funcions (possiblement servien per beure líquids, menjar aliments sucosos, purés o farinetes o per contenir aliments sòlids) segons la mida de l'atuell.

Els de major mesura podrien haver estat utilitzats com a plats fondos. Quasi totes les peces conegudes a la nostra zona tenen peu, tot i que en altres zones hi ha bols amb el fons pla. (*acetabulum, acitabulus*).

Altres autors anomenen alguns dels bols amb peu *boletaris* o *lanx*, i diuen que originàriament servien per contenir bolets, però que també els feien servir per portar a taula altres aliments com ara cuinats de carns d'au o de verdures amb salsa (GÓMEZ 1995: 27).

Els bols de ceràmica comuna que documentem en aquest treball són quasi tots de producció local, però s'en coneixen algunes importacions d'època baiximperial.

3.- **Plats.** Són recipients plans i oberts, amb diàmetres que oscil·len entre els 16 i els 30 cm. Les vores són, com en els bols, molt variades, i els fons sembla que tenen sempre peu. La seva funció era la de portar a taula menjars sense suc. (*catinus, patera*).

4.- **Copes.** Són vasos baixos amb parets exvasades i peu alt. Devien tenir la mateixa funció que els vasos per beure, tot i que no sabem si eren per beure un tipus específic de líquid (*calix*).

5.-**Ampolles.** Són els atuells que contenien els líquids a taula. La major part de les ampolles són de fabricació local o regional, però no descartem que n'hi hagi alguna d'importació africana d'època baiximperial (*calpar, lagona, lacuna, laguncula, oenophorum, vinarium*).

## ELS CONTENIDORS

1.- **Gerres.** Són recipients que servien per guardar o transportar els líquids. Aquests contenidors són de producció local o regional (*oenophorum, urceus*).

2.- **Àmfors.** Generalment de majors dimensions que les gerres, són contenidors, també de fabricació local o regional, la funció dels quals podria ser la de guardar o transportar líquids. (*amphora, diota*).

3.- **Grans contenidors.** Són recipients derivats de les formes típiques ibèriques. Són sempre de fabricació local o regional i la seva funció podria ser la de guardar aliments no líquids (*dolium*?).

4.- **Bocals.** Són petites gerres de vora ampla que tenien la funció de contenir líquids, com possiblement el vi, i potser també de portar-los a taula. Són de fabricació local o regional.

5.- **Tapadores d'àmfora.** Són petits taps que segellaven les àmfors vinàries i oleàries durant el transport marítim. Poden ser de fabricació local o regional o d'importació itàlica.

## LA CERÀMICA DE CUINA

1.- **Olles.** Són els atuells que van al foc directament o sobre un trespeus i porten sempre tapadora. Poden estar fetes a torn ràpid o a torn lent.

L'olla és l'atuell per cuinar de la cuina ibero-romana fins a mitjans segle I dC. Les olles a torn ràpid poden estar fabricades en tallers locals o regionals o haver estat importades, primer de la Península Itàlica i posteriorment del nord d'Àfrica. Les de torn lent estan, quasi amb seguretat, fabricades en tallers locals o regionals (*olla*).

2.- **Morters.** Són recipients que servien per esmicolar els cereals i altres productes alimentaris; també sembla que s'utilitzaven per fer salses i, segons alguns autors, també formatge. A les vores tenen un

vessador per abocar els aliments un cop preparats. Alguns exemplars porten la marca de fàbrica a banda i banda del vessador. Els morters poden ser d'importació itàlica o africana o bé de producció local o regional (*Mortarium*).

3.- **Cassoles.** Són recipients que servien per cuinar sobre de les brases. Les cassoles, que porten tapadora, s'utilitzaven per cuinar i servir els aliments a taula. Quasi totes són importades, llevat d'algunes fabricades en tallers locals o regionals durant el tercer quart del segle I dC (*gabata, patella, scutella, caccabus, caccabulus*).

4.- **Coladors.** Són peces rares a la nostra zona. A les comarques gironines s'en coneixen en forma de cassola i sembla que servien per fer formatge o altres productes derivats de la llet. Però també hi ha peces que s'han reutilitzat com a coladors foradant-ne les parets. Els pocs coladors que coneixem són de producció local o regional.

5.- **Embut.** Com els coladors, són peces poc freqüents a la nostra zona. La seva funció era la de poder abocar tant els líquids com el gra. Els pocs embuts documentats són de producció local o regional.

6.- **Urnas.** Són difícils de col·locar en un dels apartats perquè la seva funció depèn de si és un atuell procedent d'un lloc d'habitat o d'una necròpolis. Però com que totes les peces que incloem en aquest treball procedeixen de llocs d'habitat, pensem que la seva funció era la de guardar aliments a casa. Les urnes tenen un aspecte semblant a les olles, però no tenen nanses; el fons és pla, amb o sense peu diferenciat. Com que algunes urnes han estat exposades al foc, es fa difícil diferenciar entre urna i olla, potser perquè la primera també s'utilitzava com a vas de conserva. Les urnes són de producció local o regional.

7.- **Plats-tapadores.** Són atuells molt freqüents en el món romà. Són peces bastant planes, amb el fons pla i peu anular. Sembla que aquestes peces van tenir vàries funcions: com a plats per a taula, tapadores, o atuells que van directament al foc o al forn i on es couen pollastres, peixos, o carn de porc amb el líquid que desprenen aquests aliments. Els plats-tapadores són peces importades primer de la Península Itàlica i després del Nord d'Àfrica, que com les cassoles s'incorporen a l'utilitatge indígena amb els nous costums culinaris (*operculum*).

8.- **Tapadores.** Són atuells que probablement servien per tapar les olles, les cassoles, les gerres, etc. Estan fabricades en tallers locals o regionals (*operculum*).

9.- **Plat per cuinar al forn o sobre de les brases.** Són recipients que poden o no estar recoberts d'una engalba interna de color vermell. Els que porten recobriment intern s'utilitzen per cuinar la *patina* que d'aquesta manera no s'enganxa al recipient; els que no porten l'antiadherent sembla que servien per cuinar menjars amb suc. Aquests atuells són de procedència itàlica (*patina*).

10.- **Gibrells.** Són atuells que podrien haver servit per barrejar els diferents ingredients abans de coure. Però alguns gibrells tenen unes dimensions considerables, la qual cosa fa pensar que alguns podrien haver servit per rentar. Es coneixen gibrells de producció local o regional i altres d'importació africana (*labrum, labellum*).

## ELS OBJECTES RITUALS

Dins d'aquest apartat hem col·locat aquelles ceràmiques que per la seva funció no es poden incloure en cap dels altres apartats i que semblen anar sempre relacionades amb cultes religiosos.

1.- **Copes de peu alt.** Devien estar relacionades a un tipus de culte concret, però desapareixen molt aviat del repertori ceràmic romà. Són de fabricació local o regional. (*Thymateria*)

2.- **Canelobres.** Són formes estilitzades que imiten les formes metàl·liques. Per aquesta raó estan finament tornejades les motlures que es succeeixen a tot el llarg de la peça, sobretot en el peu. Sembla que la seva funció estava relacionada amb algun tipus de culte religiós. Són de fabricació local o regional.

3.- **Vasos amb umbo<sup>3</sup>.** Són atuells relacionats possiblement amb certs cultes d'origen grec, entre ells al d'Apol·lo.

## ALTRES PECES

1.- **Gibrelles.** Són atuells que podrien haver servit com a orinals o com diuen alguns autors, com a «vasos de nit». Aquestes formes recorden

enormement els *kalathoi* ibèrics, però mai no van decorats. Poden ser de producció local o regional, o de producció africana en contextos baiximperials.

2.- **Fireta.** Són reproduccions en miniatura de peces de ceràmica importada o local, possiblement utilitzades com a joguines, però tampoc s'en pot descartar un ús ritual d'aquestes peces. Són de producció local o regional.

## LES PRODUCCIONS

### LES PRODUCCIONS LOCALS O REGIONALS. LES CERÀMIQUES FABRICADES A TORN RÀPID

#### 1.- Les ceràmiques ibèriques tardanes

Les pastes que anomenen de tradició ibèrica són les característiques de l'època ibèrica tardana, amb les quals es fabriquen les ceràmiques comunes des de mitjans segle II aC fins al darrer quart del segle I dC, amb perduracions durant tot el principat d'August. Són pastes ben depurades, amb colors que van del marró al vermell rajol i que en ocasions presenten els talls bicolors o de sandvitx, per defecte de cocció, en un forn reductor-oxidant. El desgreixant és poc visible i en les pastes, a ull nu, s'hi veuen petites partícules de mica daurada i de quars blanc opac. Aquestes ceràmiques encara conserven parcialment el so metàl·lic que caracteritzava les produccions ibèriques d'època plena.

#### 2.- Les ceràmiques ibèriques d'engalba blanca

JM Nolla individualitza, a les comarques gironines, unes peces fabricades amb pastes de bona cuita, dures, oxidades, amb colors que van del rosa al marró i que estan recobertes d'una engalba blanca o crema que es perd amb facilitat; únicament es cobreixen les superfícies externes, mai les internes on es veuen sovint els regalims deixats en engalbar les peces un cop cuites. Aquestes peces són presents a la *Laietania* costera, en contextos ibèrics tardans, fins a començament del principat d'August, abans del canvi d'Era; després es fan més escadusseres.

J.M.Nolla pensa que l'inici d'aquesta fabricació s'ha de situar en un moment imprecís dins el segon quart del segle II aC, a les comarques costaneres de Girona, i recull algunes peces trobades al Rosselló i al Maresme així com constata una presència considerable a Bigues (Vallès Oriental) (NOLLA, 1981).

### 3.- Les ceràmiques romanes de pasta tarraconense<sup>4</sup>

És en el darrer quart del segle I aC quan s'observa un canvi significatiu tant en el repertori ceràmic com en la forma de fabricació de les peces. Algunes formes característiques del període ibèric tardà deixen de fabricar-se, d'altres continuen produint-se però amb pastes menys depurades i amb parets més gruixudes. Aquestes pastes són més grolleres i toves que les ibèriques, amb el desgreixant format per partícules de quars de mida mitjana (aprox. 1 mm) i grossa (poden tenir fins a 3 mm) i poden tenir o no laminetes de mica. Tant la mica com el quars són productes de la descomposició, per erosió, de les roques granítiques de la zona Laietana. Aquestes noves produccions, que anomenarem de pasta tarraconense, van associades a les àmfores vinàries. En els tallers ceràmics ocupen un lloc secundari respecte a aquestes últimes, però, com elles, no perduren més enllà de finals del segle I dC. Les peces de ceràmica comuna de pasta tarraconense es fabriquen sempre a torn ràpid; els acabats són menys acurats que el de les ceràmiques ibèriques tardanes i el repertori de tipus es redueix notablement, a mesura que s'incrementen les importacions de ceràmiques fines (terra sigil.lata itàlica, sudgàl.lica, vasos de parets fines, etc).

Les pastes tarraconenses típiques oscil·len entre el marró clar, quasi beix, al marró fosc passant pel vermell rajol, però també es documenten altres pastes amb els mateixos components granítics, sens dubte fabricades també en tallers locals o regionals, i amb coloracions rosades i blanques que també hem d'incloure dins el grup de les pastes tarraconenses.

### 4.- Les ceràmiques romanes baiximperials

En contextos datats a partir de finals del segle III/ inicis del segle IV dC comencen a documentar-se peces de ceràmica comuna, possiblement també de producció local o regional, però amb pastes no conegudes fins aleshores.

Aquestes pastes són dures, generalment oxidades –tot i que es coneixen peces amb tècnica reduïda-, de color beix, taronja o vermell rajol. El desgreixant està

compost per partícules talcoses, possiblement calç, quars i molta mica. Algunes de les peces, com les olles o les cassoles que van al foc, tenen les pastes més grolleres i les partícules de quars de majors dimensions que la resta.

## LES PRODUCCIONS LOCALS O REGIONALS. LES CERÀMIQUES FABRICADES A TORN LENT

La tècnica del torn lent s'utilitza exclusivament per a la realització d'atuellis que van al foc. Les pastes són grolleres, oxidades o reduïdes, i amb desgreixant molt visible. Les superfícies externes estan sempre cremades pel foc i presenten freqüentment vacúols al saltar el desgreixant. Les parets internes, les externes, o ambdues, tenen generalment marques del brunyit fet amb algun objecte abans de coure la peça. Són peces sovint boterudes i la pasta es desfulla amb facilitat.

L'origen d'aquestes peces podria ser local, ja que en la composició de les argiles es troben fragments de roca, plagioclasa, quars alotriomorf, feldspat alcalí, biotita i hornblenda, elements tots ells que pertanyen a terrenys plutònics. La pareagènesi i els fragments de roca reconeguts en els estudis petrogràfics donen una predominança de partícules no plàstiques d'origen igni, de tipus granitoide.

Si examinem les zones properes a *Iluro*, observem extensos afloraments plutònics, essencialment granodiorites i tonalites, d'on destaquen les biotitiques com ara l'hornblenda accessòria. L'aparició de tonalites es deu a un extens aflorament que s'estén des d'Alella fins a Canyamars, cobrint una àmplia zona a l'oest de Mataró<sup>5</sup>.

No existeix una gran varietat de formes, únicament es coneixen tapadores, olles i cassoles. Sempre es tracta de formes molt senzilles, sense decoracions i generalment sense nanses, i en cas de tenir-ne són en forma d'orelleta.

A partir de Neró o inicis dels flavis comencen a aparèixer, en contextos arqueològics de la zona, atuellis amb marques, sobretot a l'interior, fetes a l'allisar la superfície amb l'espàtula: són olles del tipus 3112<sup>6</sup> fabricades a torn lent. En contextos de finals del segle III dC continuen documentant-se; ja han ampliat el repertori de formes, però no serà fins a mitjans segle V que la seva presència serà considerable i acabaran sent pràcticament les úniques ceràmiques comunes que, juntament amb les importades africanes a torn, fabricaran atuellis per cuinar.

Alguns autors pensen que algunes de les ceràmiques realitzades a torn lent, que es documenten a la major part dels jaciments de la costa mediterrània occidental, podrien procedir de centres situats a prop de *Cartago* o en alguna de les illes properes a la Península Itàlica, tot i que és poc probable que aquest sigui el cas de les peces documentades a la nostra zona.

L'any 1984, Fulford i Peacock classifiquen les peces aparegudes a les excavacions de *Cartago* i les inclouen en les *Hand-made wares*. Dins d'aquesta producció diferencien diverses pastes segons els components petrogràfics que contenen. En les nostres excavacions tenim peces que aquests autors també han documentat a *Cartago* i que inclouen en les produccions 1.1, 1.3, 2.1 i 2.3.

Les peces fabricades amb pastes 1.1 pensem que poden ser originàries de l'illa de Pantelleria i que el seu moment de màxima difusió va ser entre el 425 i el 525, malgrat que es coneixen en contextos posteriors en el segle VI, on podria ser ja residual.

La producció 1.3 es fabricava possiblement des del 425, amb la màxima difusió durant el segon i tercer quart del segle V dC, fins al 475-500. El lloc de producció d'aquestes peces podria ser la zona de Tunísia.

Les produccions 2.1 i 2.3 només es coneixen fins ara a *Cartago*. Per tant, és difícil buscar un lloc d'origen a les peces, però Fulford i Peacock diuen que podrien haver estat també fabricades al mateix lloc de producció del grup 1.3.

## LES PRODUCCIONS ITÀLIQUES

### **La ceràmica de cuina que no va al foc. Els morters**

Aguarod, en el seu treball "La ceràmica común importada de la Tarraconense", recull els morters documentats en aquesta zona i constata que tots els exemplars importats provenen d'Itàlia i més concretament de Centre Itàlia i la Campània. Distingeix, entre d'altres, tres tipus de pastes: la núm. 9 de procedència campana i les núms. 11 i 12 de procedència centreitàlica (AGUAROD 1991: 43-44).

Pasta núm 9: és de color marró clar vermellós amb la superfície externa entre rosada i marró clar-vermellosa, compacta, dura i de gra fi. Presenta nombrosos punts negres brillants identificats com a clinopiroxens. També hi ha partícules de quars

transparent, punts vermells que s'identifiquen com òxids de ferro i algunes partícules blanques de feldspats. També es veuen alguns punts de mica.

L'argila utilitzada per fer aquests morters és similar a la que porten les àmfores Dressel 1, els plats itàlics de roig pompeïà -pasta núm 2- i els plats de vora bifida -pasta núm. 6-. Per tant, la seva àrea de fabricació està a la zona de la Campània.

Pasta núm 11: correspon al tipus de pasta amb què es fabriquen els morters Dramont D1. És molt depurada, compacta i de gra molt fi. El color de la pasta és rosa clar i té la superfície externa recoberta d'una engalba rosa blanquinosa. Presenta molts petits punts brillants de mica i partícules de color vermell clar. També, de forma més aïllada i formant partícules de majors dimensions, hi ha cristalls de quars transparent, òxids de ferro de color vermell intens i alguna partícula negra. A la superfície interna s'hi han encastat partícules transparents de quars, vermelles d'òxids de ferro i negres de tipus volcànic. L'àrea de fabricació d'aquests morters cal buscar-la en una zona volcànica de la Itàlia central.

Pasta núm 12: amb aquest tipus de pasta es fabriquen els morters Dramont D2. És de color rosa, si bé hi ha exemplars amb pastes de color taronja clar i groc. És molt granulosa i la mida del desgreixant és grossa, està format per quars transparent i amb arestes vives i nòduls tous, de color vermell-ataronjat, d'òxids de ferro. També es veuen partícules negres procedents d'ígries bàsiques. Aïlladament hi ha també partícules fosques de piroxens o anfíbols, inclusions grises o marrons de quarsita i algun punt brillant de color groc, que s'identifica com a mica biotita. A la superfície interna s'aprecien partícules encastades de quars, quarsita i roques volcàniques de mida més gran que les que es veuen en el desgreixant. El seu origen cal buscar-lo als voltants de Roma i a la zona perifèrica del Tíber i els seus afluents fins on són navegables, on hi ha nombrosos exemplars i on els components de la pasta es troben sense dificultat.

### **La ceràmica de cuina que va al foc**

En el mateix treball, Aguarod fa també una descripció de les pastes amb què es fabriquen les ceràmiques comunes d'importació itàlica. Distingeix 5 tipus de pastes conegudes a la Tarraconense sobre plats de roig pompeïà, de les quals 3 corresponen a peces imitades en tallers de la zona de la Vall de l'Ebre amb una difusió local. Per tant, no afecten la nostra zona.



Pasta núm. 1: és de composició granítica, originària de la zona d'Etrúria. L'argila utilitzada és poc depurada i la pasta és de gra gruixut. El desgreixant està format de feldspat potàssic i cristalls minúsculs de quars transparent; també s'aprecien moltes partícules de mica i algun gra d'òxid de ferro de color vermell fosc. La pasta és de color marró-vermellós, Munsell 5 YR 6/6 y 5/6. L'engalba és de color vermell-taronja, bastant mat, Munsell 10 R 5/8, i cobreix tot l'interior del plat i la vora exterior. A l'haver-se cuit a baixa temperatura es desprèn amb molta facilitat.

Pasta núm. 2: és de composició volcànica, originària de la Campània. L'argila presenta molta quantitat de partícules negres brillants que s'identifiquen com a piroxens i en menor nombre també hi ha fragments de vidres volcànics. Com en l'anterior, també hi ha òxids de ferro de color vermell-marró i altres partícules de carbonats de color blanc, talcosos. Pot tenir també alguna partícula de quars o mica groga de tipus biotita. El seu aspecte és fullat i el color oscil·la entre el taronja-marró, Munsell 2.5 YR 6/8 y 4/8, i el vermell, Munsell 10 R 4/6 y 4/8. L'engalba és brillant, compacta i de color vermell intens, Munsell 10 R 4/6 i 4/8. Tècnicament és millor que l'anterior.

En el mateix estudi també identifica 2 pastes més amb què es fabriquen els plats de vora bifida i les cassoles.

Pasta núm. 6: originària de la Campània, presenta característiques molt similars a la pasta núm. 2. L'única diferència és la substitució de l'engalba per una patina cendrosa que recobreix una bona part de la superfície externa de la peça i la menor quantitat de partícules negres de clinopiroxens. La pasta és de color vermell-taronja, Munsell 2.5 YR 5/6, 5/8, 6/6 i 5/6.

Pasta núm. 7: originària possiblement de la zona de Sicília, on abunden les zones granítiques. Pasta poc depurada amb abundant desgreixant format per feldspats, punts brillants de mica i fragment de cristalls de quars transparent. També hi ha algunes partícules aïllades de color negre i terrós. El seu color és vermell fosc-marró, Munsell 2.5 YR 5/i6 i 4/6; la superfície és de tonalitat similar, Munsell 2.5 YR 5/6. (AGUAROD 1991: 37-43).

La major part de les peces identificades a la nostra zona, analitzades visualment, corresponen a les anomenades pastes nùms 2 i 6 de la classificació de C. Aguarod. Les nostres pastes tenen quasi sempre com a característica fonamental la presència de partícules negres de clinopiroxens i l'aspecte fullat de

les peces. Les engalbes són sempre de color vermell fosc de molt bona qualitat, com correspon als exemplars de la pasta num. 6. Únicament les olles de la forma Vegas 2, els plats de la forma 3/Luni 1/forma 1 de les ceràmiques roig pompeïa d'Empúries i les cassoles forma Celsa 78.29 semblen realitzades amb pastes dels tipus 1 i 7.

## LA PRODUCCIÓ AFRICANA DE PASTA ROSADA

Considerem ceràmiques comunes de pasta rosada les olles, cassoles i tapadores fabricades possiblement en els mateixos tallers que les ceràmiques fines o en altres tallers especialitzats en atuells de cuina i que tradicionalment se situen a la zona de l'Àfrica proconsular i la Bizacena. Tradicionalment, aquesta producció és coneguda com a ceràmica comuna africana, però per diferenciar-la d'altres produccions també africanes hi afegirem "de pasta rosada".

L'argila amb què es fabriquen aquestes ceràmiques comunes és bastant depurada, tova, homogènia i en ocasions fullada. El desgreixant està format per petites partícules de quars blanc transparent i petits punts blancs que es desfan -són carbonats que en ocasions formen vacúols en desaparèixer.

El color de la pasta varia del taronja intens al taronja vermellós -del Munsell 2.5 YR 6/8 al Munsell 10 R 5/8- (AGUAROD 1991: 46)

Peacock i Willians han demostrat que les pastes de les ceràmiques comunes tenen els mateixos components petrogràfics que presenten les peces de terra sigil·lata clara A, A/C i C i les àmfores africanes (PEACOCK/ WILLIANS 1986: 153-157).

La zona d'origen d'aquestes peces és, segons Tortorella, la zona nord de Tunísia, possiblement la regió de *Cartago* (TORTORELLA 1981: 209-210/CARANDINI 1968: 38-39).

## ALTRES PRODUCCIONS

Fulford i Peacock, l'any 1984, classifiquen les ceràmiques aparegudes a les excavacions de *Cartago* i identifiquen diverses produccions segons els components petrogràfics de l'argila. De totes aquestes, únicament ens interessen aquelles que sembla que arriben a la nostra zona: es tracta de les produccions 2.1, 2.2, 2.4, 2.5 i 2.6.

### Fàbrica 2.1 *African Red Ware*

Aquesta producció es caracteritza per tenir una pasta dura, amb grans de quars i cristalls de pedra calcària que afloren a la superfície; de color vermell ataronjat (5YR 7/6) que en ocasions està coberta amb una engalba clara.

### Fàbrica 2.2 *White Surface Ware*

Aquesta fàbrica es caracteritza per tenir pastes de color vermell ataronjat intens amb tonalitats variades (2.5 YR 6/8- 2.5 YR 5/8) i engalba crema o blanca (10 YR 8/2), possiblement resultat de l'ús d'aigua de mar o sal. El desgredant està format per grans de quars, algunes inclusions marrons i vermelles, partícules calcàries i algunes vegades làmines de mica. Per aquestes peces Peacock proposa un origen en l'àrea de *Cartago*.

### Fàbrica 2.4 *Painted ware*

Aquesta fàbrica és fàcilment distingible respecte a les altres produccions per tenir una pasta de color crema (10 YR 7/4 – 10 YR 8/3) a vegades amb clapes rosades, amb inclusions calcàries i de quars. La textura és granulosa i amb petits punts negres i de mica; la fractura no és mai recta. La zona d'origen s'hauria de buscar al nord d'Àfrica, especialment a la zona de Tunísia.

### Fàbrica 2.5 *Cream Sandy Ware*

Les pastes són de color crema o griseses (5Y 8/2), si bé poden variar de més clares (2.5 Y 8/2) a més fosques (2.5 Y 7/2). La textura és dura i rugosa amb abundant desgredant de quars i inclusions calcàries. És possible que els centres de fabricació estiguessin situats al nord-est de Tunísia.

### Fàbrica 2.6 *Central Tunisian Ware*

Aquesta fabricació es caracteritza per tenir pastes de color vermell rajol (2.5 YR 6/6- 2.5 YR 5/6) sovint amb clapes de color marró fosc (2.5 YR 4/2). En ocasions la pasta està coberta d'una engalba blanca (5Y 8/3) resultat de la utilització d'aigua marina. El desgredant està format per abundants grans de pedra calcària en cristalls, quars i algunes làmines aïllades de mica.

## HÀBITS ALIMENTARIS

La base alimentària en època romana són els cereals. Amb ells es preparen les farinetes i les anomenades *Polenta*, fetes amb farina d'ordi.

Bats creu, també, que la base alimentària dels camperols i de les classes pobres urbanes és el *far*, que és la farina de blat amb midó, de mill o d'*alica* -flor de farina de blat- (BATS 1988: 62).

Varron, en les fonts escrites, també parla sovint de les farinetes de blat o *puls*. La *puls* és fa normalment amb una base d'aigua o de llet, però també pot fer-se d'*alica*, formatge, mel i d'ous, segons recull Cató en algunes receptes.

Aquest plat anava acompanyat del *pulmentum* amb carns cuites amb salsa que se sucava amb pa. Aquest pa era generalment de blat, però podia també estar fet amb ordi o mill.

El pa comparteix el nom *panis* amb les galetes, que es podien fer tant a la mateixa casa com en els forns públics. A Roma es documenten forns de pa almenys des de finals de la República.

Tots aquests aliments es preparaven possiblement sobre una fusta per amassar, un morter o recipients alts de fusta, pedra o ceràmica.

El peix i la carn eren també aliments obligats. Anteriorment, en el món grec, alguns recipients com les *lopas* -cassoles baixes- sembla que s'utilitzaven per a la preparació del peix. De manera que podria haver passat al món romà, tot i que desconeixem si hi havia tanta especialització. Possiblement els diferents tipus de recipients servien per cuinar diferents aliments. Arqueològicament es constata també el consum de petxines i ostres en els llocs propers a la costa.

Quant a les carns que s'utilitzaven per a l'alimentació, hi havia els animals de granja, pollastres, ànecs o coloms, que donaven carn i ous, i els animals de corral, bàsicament el porc (sembla que part d'ell es menjava fresc i part s'utilitzava per fer salsitxes, botifarrons o se salava). També sabem que en menys mesura es consumia el be i rarament el bou i el vedell. És freqüent en contextos romans trobar també ullals corresponents a porcs senglars i cervols que formaven part de la fauna salvatge de la zona i que els devien caçar.

Si retornem a un moment anterior a la implantació romana a la *Laietania* sabem, pels aixovars de les tombes d'incineració de la necròpolis ibèrica del Turó dels dos pins, datats entre el 250 i el 180 aC, que ja els ibers consumien carns d'ovella, de cabra i d'aus (GARCIA 1993: 217-221).

Els llegums i les fruites són també components bàsics de l'alimentació romana. Les faves eren consumides senceres, en puré (*concha*, *conchus*, *conchis* o *conc(h)icla*) o en sopa. Amb faves i farina de blat es feia la *puls favata*; les fonts del segle I dC en parlen com d'un tipus de menjar de pobres juntament amb els tramussos i les lleties (BATS 1988: 62).

Els purés de llegums i altres menjars com les mandonguilles o les salsitxes, anaven acompanyats de salses que es preparaven en els morters. Algunes salses, com la *sala Cattabia Apiciana* està recollida en el receptari d'Apici -era un bon acompanyament del puré de llegums-; estava feta amb llavor d'api, poniol sec, menta seca, gíngebre, culantre verd, panses,

mel, vinagre, oli i vi. Una altra salsa coneguda era la *sala moretaria* feta amb formatge vell, all, api verd, culantre verd, oli, vinagre i sal; se servia acompanyada de coques de pa (AGUAROD 1991:123).

Els ous eren l'ingredient bàsic de la *patina*: quallaven i lligaven el guisat formant unes truites molt apreciades en qualsevol casa romana. Amb ous es cuinaven també truites de llet i flams.

La fruita bàsica a l'estiu era la poma, la pera i el codony, que es menjava fresca. A l'hivern es menjava en conserva juntament amb altres fruites de temporada.

## LA CERÀMICA COMUNA DE PRODUCCIÓ LOCAL O REGIONAL. TIPOLOGIA

Aquest estudi comprèn un període cronològic molt ampli i, òbviament, durant més de 6 segles, els horitzons ceràmics varien notablement. Els treballs realitzats fins a l'actualitat sobre produccions de ceràmica comuna són desiguals, si comparem les publicacions que estudien les produccions autòctones o les importacions. Així doncs, no es pot donar el mateix tractament a l'estudi de la ceràmica comuna de producció local o regional d'època altimperial que a altres produccions com les comunes itàliques o africanes. Atès que de la primera no hi ha massa referències, s'ha de començar establint criteris de classificació del material abans d'aprofundir en l'estudi. De les altres hi ha força estudis i, per tant, podem utilitzar les classificacions acceptades per tots els autors sense haver de complicar més les tipologies conegudes.

La ceràmica local o regional representa un volum proporcionalment molt superior a qualsevol altra producció comuna coneguda a la *Laietania costera*. Per tant, quan es van establir criteris de classificació, ens vam trobar amb un conjunt que proporcionava dues grans dificultats: per una banda, la gran varietat de peces que hi havia i, per l'altra, com ja hem indicat, els pocs coneixements que teníem d'aquest material.

És evident que era necessària una classificació que inclogués totes les peces conegudes fins a l'actualitat i que alhora fos oberta per tal que permetés de ser ampliada amb aportacions futures. Però era complicat donar uns criteris de classificació vàlids.

Establir únicament diferenciacions morfològiques era acceptar en un mateix grup peces que les fonts antigues ens indicaven que tenien diferents funcions. En canvi, establir únicament criteris funcionals era fer grups excessivament amplis o aleatoris, ja que de la major part de les peces podem saber si tenien una funció relacionada amb la fabricació o elaboració dels aliments o si estaven destinades a l'emmagatzematge, però no podem precisar si servien per a cuinar o guardar un determinat producte. Per aquest motiu

vàrem optar per una classificació mixta, funcional i morfològica, en 3 nivells, de manera que totes les peces incloses en la classificació estan definides amb 4 dígits, el primer dígit defineix el GRUP al qual pertany la peça, el segon dígit defineix el SUBGRUP i el tercer i el quart fan referència al Tipus.

GRUP 1000. VAIXELLA DE TAULA.

GRUP 2000. CONTENIDORS

GRUP 3000. CERÀMICA DE CUINA

GRUP 4000. OBJECTES RITUALS

GRUP 5000. ALTRES PECES

GRUP 6000. FONS DE RECIPIENTS

La divisió funcional dels diferents GRUPS respon a una necessitat de treballar amb conjunts que es puguin comparar amb altres produccions conegudes. Recordem que, per exemple, les ceràmiques comunes africanes o itàliques únicament fabriquen ceràmiques de cuina, per tant seria falsejar les estadístiques si comparéssim aquestes peces amb una producció com la local o regional que fabrica, a més de ceràmiques de cuina, peces que tenen altres usos.

El segon dígit indica el SUBGRUP al qual pertany la peça. La diferenciació es fa segons criteris funcionals i morfològics; així, primeren els primers quan coneixem la funció, i en el cas contrari, la classificació es fa des del punt de vista morfològic; així, en el grup 3000 (ceràmica de cuina) l'agrupació en subgrups com 3100 (Olles/urnes), 3200 (Cassoles), o 3300 (Tapadores) respon a ambdós criteris. En altres casos els criteris de diferenciació del grup 2000 (contenidors) són morfològics, perquè desconexem si hi havia una diferenciació funcional, si més no per a alguns contenidors.

En el tercer nivell cada subgrup es divideix en diferents Tipus, que corresponen a les formes o peces conegudes i que poden arribar a ser molt nombroses. Per aquesta raó els dos últims dígits es deixen per a aquest concepte. La diferenciació dels diversos tipus es basa en criteris purament morfològics. Malauradament, la major part de les peces són molt fragmentades. No obstant això, creiem que dins dels subgrups les diferents variacions es donen sobretot en les vores, per la qual cosa són les seves diferències morfològiques les que donaran els diferents tipus. També és possible, si en el futur es localitza l'exemplar sencer, diferenciar subtipus dins de cada tipus, la qual cosa es resoldrà afegint un número separat per un guió (exemple 1510-1).

En algunes ocasions és difícil, si de la peça únicament en conservem un petit fragment de vora, classificar-la segons els tres nivells que proposem. Per tant, sabem que correm el risc de col·locar-la en una posició dins la classificació que podria variar en un futur si es troba un exemplar sencer, però és un risc que hem d'assumir i que és possible corregir sense invalidar el mètode.

Finalment, i abans d'iniciar la classificació, hem d'aclarir la terminologia que podria portar a confusió i que utilitzem sovint durant aquest estudi.

**Vora:** espai que queda obert a l'exterior i que està situat a la part superior del coll o del cos en cas d'absència d'aquell.

**Llavi:** és l'extrem de la vora.

**Coll:** espai que hi ha entre la vora i el cos de la peça; considerem que un exemplar té coll quan hi ha un espai diferenciat del cos que té una amplada inferior a la vora i al cos i presenta forma cilíndrica o lleugerament cònica.

**Cos:** espai existent entre la vora, o el coll si en té, i el fons.

**Nansa:** és la part que sobresurt de la peça i que serveix per subjectar-la. Les nanses poden ser horitzontals, si són paral·leles a la vora o verticals si són perpendiculars a aquesta (les nanses verticals poden ser amb colze alt o baix quan la nansa no forma un arc sinó un angle).

**Fons:** és la part inferior de la peça, per sota del cos. Pot ser pla, umbilicat -quan el centre del fons no toca la superfície externa sobre la que es recolza- o còncau. El fons també pot tenir peu o pseudopeu (peu sense desenvolupar).

**Ungla:** és l'extrem extern del peu de la peça.

## GRUP 1000

Característiques funcionals: peces que van a taula, s'utilitzen per a servir el menjar o el beure.

La major part dels tipus ceràmics que componien la vaixel·la de taula, de fabricació local o regional, han estat documentats en nivells tardoibèrics i en contextos augustians antics. En contextos posteriors, si bé continuen documentant-se peces de la vaixel·la de taula, procedents de tallers locals, són sensiblement inferiors, en número, a les del període anterior, a excepció de les ampolles. Aquesta disminució en la seva fabricació està relacionada amb l'augment de les importacions de vaixel·la fina: terra sigil·lata itàlica primer i sudgal·lica després, i ceràmica de parets fines.

Les peces que formen la vaixel·la de taula de fabricació local o regional són formes heretades de les cultures indígena, grega i itàlica.

## SUBGRUP 1100 - BOLS

Característiques funcionals vegeu pàg. 19

Característiques morfològiques:

- Formes obertes
- Perfils corbats o rectes amb el diàmetre de la vora més gran que el del fons.
- Alçària de la peça major o igual a 10 cm.
- El diàmetre màxim de la vora menor o igual a 27 cm.
- Amb peu baix o sense peu.

Considerarem bols aquells recipients amb parets rectes o corbes, vora diferenciada o sense diferenciar i amb fons pla que sovint presenta un petit peu baix. Tot i haver intentat diferenciar el que podria tractar-se de vasos per beure i el que podrien haver estat plats fondos, no ha estat possible perquè únicament varien les dimensions de les peces, no les formes; es a dir que hi ha peces de les mateixes característiques però de dimensions diferents.

### Tipus 1101

Característiques morfològiques:

- Vora vertical, indiferenciada, en ocasions lleugerament reentrant.
- El diàmetre de vora de les peces conegudes oscil·la entre 8,5 i 22 cm.
- Les parets pugen rectes des del fons i es corben per arribar verticals a la vora.

- Peus anulars, fons umbilicats amb peu, o peus de secció triangular.
- Pastes de tradició ibèrica tardana.

Els bols amb vora reentrant i peu diferenciat són formes força freqüents en ceràmica comuna des del segle IV aC fins al final del món ibèric. Hi ha peces d'aquestes característiques en nivells datats entre el 350 i el 200 aC i, en jaciments propers a la ciutat de Mataró, es troben a les excavacions de l'abocador de Vista Alegre (Argentona) en un context de la primera meitat del segle III aC. També n'hem localitzat en nivells de mitjans segle II aC i de mitjans segle I aC a l'assentament ibèric de Can Balençó (Argentona) i en els estrats d'abandonament d'un dipòsit situat en el poblat ibèric de Burriac (Cabrera de Mar), amb una datació de primera meitat del segle I aC.

A la comarca del Penedès, X. Cela identifica alguns bols semblants i els anomena «platos de perfil angulado y borde reentrante» i els documenta en contextos de finals del segle III aC i inicis del segle II aC. Tots aquests exemplars tenen en la superfície interna una decoració pintada de color vinós que no es troba en cap dels exemplars estudiats a la nostra zona (CELA 1994:165-168).

En contextos tarδοibèrics es fabriquen com a imitacions de les formes Lamboglia 21 i 25 de campaniana A, però anteriorment ja es coneixien algunes peces semblants que imitaven formes àtiques.

A l'assentament ibèric de Can Balençó, en els contextos de mitjans segle I aC es van recollir fragments corresponents a 75 exemplars, i en els nivells datats en el darrer decenni abans del canvi d'Era se'n coneixen 99 peces més; en canvi, en altres contextos de darrer quart del segle I aC de Badalona, aquestes imitacions de ceràmiques campanianes són ja molt minoritàries (7 exemplars procedents de la pça. Font i Cussó, 1988 i 3 de les excavacions del carrer Lladó).

Hi ha un únic exemplar localitzat en un nivell posterior, en el farciment del pou del carrer Fluvià (Badalona), datat a finals del regnat d'August-Tiberi, però aquesta peça és sens dubte residual.

**Cronologia:** mitjans segle I aC- 20/10 aC.

### Tipus 1102

Característiques morfològiques:

- Vora vertical indiferenciada, en ocasions pot hi haver una petita incisió que la separa del cos.
- El diàmetre vora de les peces conegudes oscil·la entre 14 i 24 cm.

· Parets corbades.

· Peu de secció rectangular sense unglia en l'únic exemplar sencer que es conserva.

· Pasta de tradició ibèrica en contextos anteriors al canvi d'Era i tarraconense en els contextos posteriors.

Els bols de perfil alt són molt freqüents en nivells de la segona meitat del segle I aC, i, com el tipus anterior estan inspirades en algunes peces importades (formes 1 i 8 de ceràmica campaniana B).

Les imitacions de formes ceràmiques importades seran una constant a tot el món ibèric i, malgrat que cada cop es tendeix més a l'especialització dels tallers, aquesta no s'aconseguirà fins ben avançat el principat d'August, amb la consolidació del comerç marítim. A partir d'aquell moment, possiblement, serà més econòmic importar les peces que imitar-les en els tallers propers als centres distribuïdors.

Aquests bols es fabriquen tant en ceràmica oxidada com reduïda i són molt freqüents, encara amb pasta ibèrica tardana, en nivells que van del 40 aC fins al 20-10 aC. En aquests darrers contextos ja es troben acompanyades d'altres peces oxidades o reduïdes fabricades amb pastes tarraconenses, molt més grolleres que les anteriors.

Bols de perfil alt es documenten a Badalona en nivells pre-augustians i augustians anteriors al canvi d'Era (5 procedents de la sitja del carrer Pujol, 9 del carrer Lladó i 2 més del ptge. de la Pau) i en contextos de finals del principat d'August (2 procedents del pou del carrer Fluvià). A Mataró es documenta una peça procedent del forn de Can Portell.

**Cronologia:** 40 aC- 15/20 dC.

### Tipus 1103

Característiques morfològiques:

- Vora horitzontal i en ocasions amb llavi lleugerament penjant. A l'interior, la vora s'arrodoneix i s'engruixeix amb relació al cos.
- Parets corbades i perfil baix.
- El diàmetre de la vora de les peces conegudes oscil·la entorn els 13 o 14 cm.
- No se sap si tenen o no peu.
- Pastes de tradició ibèrica.

Alguns bols semblants es troben en nivells de finals del segle III i durant tot el segle II aC en jaciments del Penedès (CELA 1994:165).

A la nostra zona, es coneixen dues peces procedents dels contextos augustians del carrer Lladó

(Badalona), anteriors al canvi d'Era i fabricades amb pastes ibèriques tardanes.

**Cronologia:** 20-10 aC.

#### Tipus 1104

Característiques morfològiques:

- Vora horitzontal i plana.
- Parets rectes lleugerament corbades, perfil alt.
- Els diàmetres de les vores de les peces conegudes oscil·len entre els 17 i 27 cm.
- No se sap si tenen o no peu.
- Pasta de tradició ibèrica recoberta d'engalba blanca.

Els bols amb vora vertical no es troben en nivells tar-doibèrics dels jaciments de la *Laietania* litoral, però sí que se'n troben en els nivells més antics coneguts a *Baetulo* -sitja del carrer Pujol -.

Encara es troba un exemplar d'aquesta forma en nivells datats entorn el 20-10 aC. De tota manera es tracta d'una forma ja poc representativa i sembla que es va deixar de fabricar aviat. No apareix en contextos posteriors.

Es documenten únicament dues peces a Badalona, una procedent de la sitja del carrer Pujol i l'altra del carrer Lladó.

**Cronologia:** 40/30 aC – 20/10 aC.

#### Tipus 1105

Característiques morfològiques:

- Vora bifida.
- Parets rectes o lleugerament arrodonides i perfil alt.
- Els diàmetres de vora de les peces conegudes oscil·len entre 14 i 20 cm.
- No se sap si tenen o no peu.
- Pastes de tradició ibèrica i tarraconenses coexistent en els mateixos contextos de canvi d'Era. En contextos posteriors, aquests bols, estan fabricats amb pastes tarraconenses oxidades, però també es troben amb pastes reduïdes. La pasta generalment és bastant depurada com correspon a peces que formarien part de la vaixel·la de taula.

Se n'han trobat 4 exemplars a Badalona: 3 procedents del carrer Lladó, en nivells de mitjans segle I dC, i un del pou del carrer Fluvià; i a Mataró se

n'han documentat 4 més procedents de St. Francesc d'Assís, 16.

**Cronologia:** 20-10 aC- mitjans segle I dC.

#### Tipus 1106

Característiques morfològiques:

- Vora vertical, indiferenciada, en ocasions amb una rebava interior de fabricació que no es va polir.
- Parets rectes i perfil alt.
- Fons umbilicat i sense peu.
- Els diàmetres de vora de les peces conegudes fan 14 i 17 cm.
- El diàmetre del fons de l'única peça sencera és de 5 cm.
- Pasta tarraconense.

Només coneixem 2 bols d'aquestes característiques a Badalona, un procedent del pou del carrer Fluvià i l'altre del carrer Lladó.

**Cronologia:** finals August-Tiberi - mitjans segle I dC.

#### Tipus 1107

Característiques morfològiques:

- Vora vertical, indiferenciada.
- Parets rectes i perfil alt.
- Els diàmetres de vora de les peces conegudes oscil·len entorn als 20 -22 cm.
- Pastes tarraconenses grogues, blanques o bicolors per mala coccio.

Se'n coneixen 5 exemplars trobats en un context de finals del segle I a les excavacions de la Torre Vella (Badalona), dels quals 2 tenen perforacions a la paret, potser ocasionades per una grapa de plom que les restaurava i que no es conserva, o tal vegada eren forats fets per penjar les peces a la paret.

En cas de tractar-se d'una restauració, és el primer cop que tenim coneixement de bols de ceràmica comuna restaurats amb grapes: únicament coneixiem *doliae* que, per les seves dimensions i pes, eventualment podia ser més pràctic restaurar-les que canviar-les; en cas de ser forats per penjar la peça, devia ser un recipient per menjar elements poc líquids o sòlids.

**Cronologia:** Domicià.

**Tipus 1108**

Característiques morfològiques:

- Petita vora en forma de bec, amb una ala baixa.
- Cos semiesfèric.
- Els diàmetres de vora de les peces conegudes fan entre 14 i 27 cm.
- Pasta fina de color taronja amb partícules talcoses i molta mica. En contextos de darrer quart del segle V dC es coneix una peça amb pasta dura, bicolor amb la superfície interna grisa i l'externa marró amb desgredant abundant de mica i alguna partícula de quars.

Els bols dels tipus 1108 es documenten en contextos de finals segle III dC a Mataró. La seva funció tan podria ser la de vasos per beure com la de plats fondos per menjar.

A Mataró, es coneixen 2 bols al Carreró 43-45 i un altre al carrer St. Cristòfor, 12.

**Cronologia:** finals del segle III dC / inicis del segle IV dC - darrer quart del segle V dC.

**Tipus 1109**

Característiques morfològiques:

- Vora vertical, indiferenciada amb un petit baquetó a l'inici del cos.
- Cos semiesfèric.
- Els diàmetres de vora de les peces conegudes fan 10 i 14 cm.
- Pasta beix o gris, amb desgredant format per mica i partícules talcoses.

Els bols dels tipus 1109 es documenten a Badalona i Mataró des de finals del segle II dC i, com els anteriors, la seva funció tant podria ser la de vasos per beure com la de plats fondos per menjar.

Algunes d'aquestes peces s'assimilen a tipus àmpliament representats des de la primera meitat del segle II dC a Tolegassos, a Pla de l'Horta i a Puig Rodon. En contextos de la primera meitat del segle III dC a Puig Rodon continuen documentant-se bols de les mateixes característiques i són classificats com a imitacions de ceràmiques africanes fabricades al taller de Llafranc. Altres peces, potser procedents del mateix taller, es troben en moltes estacions de les comarques orientals de Girona (LLafranc, Puig Rodon, Empúries, Pla de l'Horta, Girona, Mas de Dalt, Villauba...). Se'n coneix un altre exemplar, també a Villauba, en un context de finals segle III (CASAS I ALTRES 1990: 314, 264, 328 i 359).

A Mataró, es documenta un bol al Carreró 43-45, i a Badalona un altre procedent del Solar Durán.

**Cronologia:** finals del segle III / Inicis del segle III dC – finals del segle III / Inicis del segle IV dC.

**Tipus 1110**

Característiques morfològiques:

- Vora vertical, lleugerament bifida. A la part superior se li ha afegit una cinta d'argila que envolta la peça, a mode de decoració.
- Cos semiesfèric.
- El diàmetre de vora de l'única peça coneguda fa 25 cm.
- Pasta grollera de color marró, amb desgredant de quars, partícules talcoses i molta mica daurada.

Es coneix un únic exemplar procedent de Carreró 43-45 (Mataró).

**Cronologia:** finals del segle III / Inicis del segle IV dC.

**SUBGRUP 1200 - PLATS**

Característiques funcionals: vegeu pàg. 19

Característiques morfològiques:

- Formes obertes.
- Perfils corbats o rectes amb el diàmetre més gran de vora que de fons.
- Amb peu baix o sense peu.
- El diàmetre de la vora és major o igual a 4 vegades l'alçària de la peça i inferior o igual a 30 cm.

**Tipus 1201**

Característiques morfològiques:

- Vora horitzontal i llavi penjant.
- Forma molt plana, amb parets rectes, lleugerament corbades, i amb carena alta situada sota la vora.
- Els diàmetres de vora de les peces conegudes oscil·len entre els 16 i els 25,5 cm.
- No se sap si tenen o no peu.
- Pasta ibèrica tardana.

Aquests plats imiten la forma campaniana A, tipus Lamboglia 36.

A l'assentament ibèric de Can Balençó es documenten 10 exemplars en els nivells datats a mitjans



segle I i un sol exemplar en els nivells d'amortització del darrer decenni abans del canvi d'Era. No es coneixen altres peces d'aquest tipus en contextos posteriors; tampoc es troben en contextos de segona meitat del segle I aC a Badalona.

**Cronologia:** mitjans segle I aC – darrer decenni abans del canvi d'Era.

### Tipus 1202

Característiques morfològiques:

- Vora horitzontal.
- Parets rectes amb carena baixa.
- Els diàmetres de vora de les peces conegudes tenen entre 20,5 i 23 cm.
- No es coneix cap exemplar sencer, però els exemplars del segle III tenen peu alt triangular.
- Pasta ibèrica tardana.

Aquests bols són semblants als anteriors però amb el llavi no penjant.

És una forma força freqüent al segle III aC a la *Laietania* costera, i es documenta en les excavacions del grup de sitges de Can Modolell (PUJOL/ GARCIA 1982-3) i a l'abocador de Vista Alegre (CODEX SCLL.1992). No es troba, en canvi, en contextos ibèrics posteriors com les sitges del poblat del Puig Castellar (IBAÑEZ/ MARTINEZ 1991) o el dipòsit de Burriac (MIRO I ALTRES 1988).

A la zona del Penedès es documenten plats semblants des del segle VI aC fins a finals del segle V / inicis del segle IV aC. Els diàmetres d'aquestes peces oscil·len entre els 20,5 cm i els 23 cm, i poden portar decoració pintada a la vora i a la superfície interna. Aquests plats recorden els de vora girada a l'exterior de les produccions grises focées. En altres nivells de la mateixa zona, des de finals del segle III i durant tot el segle II aC, és documenten altres peces de menors dimensions i que sens dubte deriven de les anteriors. (CELA 1994: 165).

A L'assentament ibèric de Can Balençó hi ha 3 exemplars en els nivells de mitjans segle I aC i un altre en els nivells datats en el darrer decenni abans del canvi d'Era.

**Cronologia:** En contextos de mitjans segle I aC és un tipus molt minoritari i en contextos posteriors pensem que ja és residual.

### Tipus 1203

Característiques morfològiques:

- Vora lleugerament engruixida i reentrant.
- Parets rectes i carenades, amb inflexió sota la vora.
- Els diàmetres de les peces conegudes oscil·len entorn els 28 o 29 cm.
- No es coneix cap exemplar sencer.
- Pasta ibèrica tardana.

És una forma força freqüent en època ibèrica i es troba presents en els nivells d'abocador de Vista Alegre datats a la primera meitat del segle III aC, en canvi semblen ser menys freqüents en moments posteriors dels segle II i I aC, ja que no es troben ni en les sitges de l'assentament ibèric del Puig Castellar (IBAÑEZ/ MARTINEZ 1991) ni en el dipòsit de Burriac (MIRO I ALTRES 1988).

Es coneixen 2 exemplars a L'assentament ibèric de Can Balençó en nivells de mitjans segle I aC.

**Cronologia:** mitjans segle I aC.

### Tipus 1204

Característiques morfològiques:

- Vora vertical indiferenciada.
- Parets rectes que giren verticals per finalitzar a la vora.
- El diàmetre de vora de l'única peça coneguda és de 30 cm.
- Fons pla amb peu de secció quadrada.
- Pasta fina tarraconense.

Plat inspirat en la forma Lamboglia 5 de la campaniana B. No és habitual trobar plats de ceràmica comuna de pasta oxidada, imitant aquestes peces, en nivells ibèrics tardans o romans, però sí que són freqüents les produccions grises que imiten aquesta forma, de la ceràmica campaniana B, en nivells romans datats en època d'August.

En ceràmica comuna local oxidada únicament coneixem un exemplar procedent del pou del carrer Fluvià.

**Cronologia:** finals del principat d'August- Tiberi.

### Tipus 1205

Característiques morfològiques:

- Vora indiferenciada, girada a l'exterior i horitzontal, amb llavi lleugerament penjant.

- Cos semiesfèric.
- En ocasions presenta dues incisions que envolten la vora, a mode de decoració.
- Els diàmetres de vora de les peces conegudes fan entre 24 i 26,5 cm.
- Pasta ibèrica tardana.

Se'n coneixen 5 exemplars procedents de l'assentament ibèric de Can Balençó, 2 dels nivells de mitjans segle I aC i 3 dels nivells del darrer decenni abans del canvi d'Era.

**Cronologia:** mitjans segle I aC – darrer decenni abans del canvi d'Era.

### Tipus 1206

Característiques morfològiques:

- Vora vertical de secció triangular.
- Perfil molt baix.
- El diàmetre de vora de l'única peça coneguda fa 22 cm.
- Pasta fina de color blanc.

No són habituals els plats de ceràmica comuna en contextos del darrer quart del segle I dC. Únicament es coneix una vora d'una peça, a Badalona, procedent de les excavacions de la Torre Vella.

**Cronologia:** Domicià.

### Tipus 1207

Característiques morfològiques:

- Vora plana.
- Perfil molt baix.
- Presenta dues nanses salomòniques, horitzontals o planes i amb incisió central.
- Els diàmetres de vora de les peces conegudes fan aproximadament 25 cm.
- Pastes fines amarronades, vermelloses o rosades amb desgredant de quars, mica i partícules talcoses.

Peces semblants es documenten en nivells de finals segle II- inicis del segle III dC a Tolegassos, al *forum* d'Empúries i a la Casa dels Pastors de Girona. També es coneix una peça molt semblant a la ciutadella de Rosas en un context de la segona meitat del segle III. Aquestes peces tenen fons pla amb peu de secció triangular o quadrat i nanses horitzontals, no salomòniques. Les anomenen gibrelles o palanganes

i sembla que són de fabricació local o regional (CASAS I ALTRES 1990: 308. FIG 636 - 637).

A Mataró, es documenten 4 exemplars d'aquest tipus, 2 procedents del carrer St. Cristòfor, 12 i les altres 2 del Carreró 43-45.

**Cronologia:** finals del segle III/inicis del segle IV dC.

## SUBGRUP 1300- COPES

Característiques funcionals: vegeu pàg. 19

Característiques morfològiques:

- Formes obertes.
- Parets rectes i exvasades.
- Fons amb peu.
- El diàmetre de la vora és major al diàmetre del fons.
- Alçària menor al diàmetre de la vora.

### Tipus 1301

Característiques morfològiques:

- Vora horitzontal amb llavi lleugerament penjant.
- Els diàmetres de vora de les peces conegudes oscil·len entre els 9,5 i els 17 cm.
- Fons amb peu.
- Pastes de textura ibèrica en contextos fins al principat d'August; en contextos de mitjans segle I dC són de fabricació tarraconense, amb tonalitats oxidades o reduïdes.

Les seves característiques morfològiques recorden algunes copes de terra sigil.lata itàlica i, sens dubte, es tracta d'una peça inspirada en elles.

El fet que els tallers locals imitin o no peces importades està, sens dubte, relacionat amb la demanda del mercat, l'oferta i el preu dels productes importats. És possible que la vaixel·la de terra sigil.lata itàlica, formada per peces molt acurades, fos difícil d'aconseguir fins ben avançat el principat d'August. Probablement això afavoria, per una banda, les imitacions i, per l'altra, la pervivència del vernís negre i la gran quantitat de ceràmica campaniana beoïde que es troba en contextos de la segona meitat del segle I aC.

En canvi, no coneixem a la nostra zona cap imitació, en ceràmica comuna local o regional, de terra sigil.lata sud-gàl·lica, primer perquè al ser peces fetes a molle devien ser més assequibles i segon perquè la quantitat

de fragments que apareixen en els nivells datats entorn a mitjans segle I dC ens indiquen que la seva arribada a la *Laietania* costera era regular.

En algunes peces s'han observat taques negres fetes pel foc, a la vora de la peça, potser perquè s'escalfava algun tipus de líquid en el mateix recipient amb què se servia.

Es documenten a *Baetulo* 6 peces: una procedent de la pça. Font i Cussó (1988), una segona en el pou del carrer Fluvià i les altres 4 en el carrer Lladó.

**Cronologia:** 30/20 aC- mitjans segle I dC.

## SUBGRUP 1400.- VASOS

Característiques funcionals vegeu pàg. 19

Característiques morfològiques:

- Formes tancades.
- El diàmetre de la vora és menor o igual a la meitat de l'alçària de la peça.
- No se'n coneixen exemplars sencers.

### Tipus 1401

Característiques morfològiques:

- Vora exvasada, sense coll, i llavi diferenciat per una inflexió que el separa de la resta de la vora.
- Cos fusiforme.
- Pasta ibèrica tardana.
- El diàmetre de vora de l'única peça coneguda és de 11 cm.

Se'n documenta un exemplar procedent de Mataró, de les excavacions de la Baixada St. Simó.

**Cronologia:** principat d' August.

### Tipus 1402

Característiques morfològiques:

- Vora vertical motllurada.
- Parets rectes amb perfil lleugerament bombat.
- El diàmetre de vora de la peça coneguda és de 6,5 cm.
- Pasta tarraconense.

Els vasos del tipus 1401 i 1402 formen part de la vaixel·la de ceràmica comuna que va a taula i que devien tenir la funció de vasos per beure. En cap cas es tracta d'imitacions dels vasos de parets fines importats i, encara que de forma molt minoritària, això

demonstra que hi ha també una fabricació de vasos per beure procedents dels tallers locals i que no són vasos de parets fines.

Les peces són sempre de petites dimensions i presenten les parets més primes que la resta de formes de ceràmica local, però més gruixudes que les anomenades parets fines. Algunes d'aquestes peces porten un recobriment exterior d'engalba blanca.

Durant la segona meitat del segle I i especialment en el darrer quart, les ceràmiques de parets fines itàliques es troben en tots els jaciments de la *Laietania*. També es coneix l'existència de vasos d'imitació itàlica fabricats en tallers locals o regionals i d'algunes formes autòctones.

Es coneix un exemplar de la forma 1402 procedent del passatge de la Pau (Badalona).

**Cronologia:** canvi d'Era.

## SUBGRUP 1500 - AMPOLLES

Característiques funcionals vegeu pàg. 20

Característiques morfològiques:

- Formes tancades.
- El diàmetre de la vora és menor al diàmetre del fons.
- El diàmetre de vora és menor o igual a 8 cm, però que ocasionalment pot ser major en vores molt exvasades.
- Coll llarg, cilíndric o cònic, de llargada superior al diàmetre de la vora
- Tenen una sola nansa.
- Cos globular, ovoide o piriforme.
- Fons pla o lleugerament umbilicat, amb o sense peu.

Les ampolles es documenten ja en nivells tarδοibèrics i es fabriquen amb variacions en els tallers locals o regionals fins al segle II dC. A partir d'aleshores s'aniran substituint per altres, potser fabricades amb vidre.

El seu prototipus cal buscar-lo en la ceràmica comuna grega, on *olpes* i *oenochoes* són força freqüents.

El repertori formal de les ampolles durant la segona meitat del segle I aC és molt variat. Durant aquest període les ampolles són peces molt delicades i fabricades, de forma acurada, amb pastes més ben depurades que les utilitzades per a la fabricació de la major part de les peces de ceràmica comuna que coneixem. Sovint les ampolles fins a finals del

principat d'August- Tiberi estan recobertes amb engalba blanca, la qual cosa els dona un aspecte força elegant.

Després del canvi d'Era, les ampolles no disminueixen, contràriament amb el que passa amb la resta de peces que formen part de la vaixela de taula. Això es deu al fet que no hi hagués competidors, ja que les importacions d'ampolles de ceràmica eren quasi inexistents a la *Laietania* costera durant tota l'època altimperial.

### Tipus 1501

Característiques morfològiques:

- Vora trilobulada.
- Cos piriforme.
- Presenta un petit graó a la unió del cos amb el coll.
- Nansa de secció oval, lleugerament aplanada a la cara externa que surt de la vora.
- Panxa molt baixa.
- Engalba negra que cobreix l'exterior de la peça i la part interior de la vora i el coll.
- Pasta ibèrica tardana.
- El diàmetre de vora de l'única peça coneguda fa 6,5 cm.

Se'n coneix una única peça procedent de la sitja del carrer Pujol (Badalona).

**Cronologia:** 40/30 aC.

### Tipus 1502

Característiques morfològiques:

- Vora vertical i motllurada.
- Nansa acolzada que surt del coll, molt plana i ampla. Presenta 5 estries a la cara externa.
- Cos globular separat del coll per un petit baquetó.
- Pastes ibèriques, ben depurades, de tonalitats taronges o rosades i amb engalba blanca que cobreix la superfície externa i la part superior de la interna.
- Els diàmetres de les vores de les peces conegudes fan 6 i 7 cm.

Els 2 exemplars coneguts procedeixen de la sitja del carrer Pujol (Badalona)

**Cronologia:** 40/30 aC.

### Tipus 1503

Característiques morfològiques:

- Vora còncava.
- Cos possiblement globular.
- Pasta ibèrica tardana recoberta, sovint, d'una engalba blanca.

Les ampolles amb vora còncava són freqüents en els nivells d'obliteració del dipòsit de Burriac datat a la primera meitat del segle I aC i encara es troben en els nivells de mitjans segle I aC -2 peces- i del darrer decenni abans del canvi d'Era -4 peces- a l'assentament ibèric de Can Balençó (Argentona). En canvi, aquest tipus ja no és present en contextos de segona meitat del segle I aC de *Baetulo i Iluro*.

A Badalona, es coneix un exemplar procedent d'un nivell de mitjans segle I dC del carrer Lladó i que sens dubte ha de ser residual en un context tan tardà.

**Cronologia:** mitjans segle I aC – darrer decenni abans del canvi d'Era.

### Tipus 1504

Característiques morfològiques:

- Vora vertical, lleugerament inclinada.
- La nansa surt de sota de la vora.
- Cos possiblement ovoide.
- El diàmetre de l'única peça coneguda fa 5,1 cm.
- Pasta ibèrica tardana.

L'únic exemplar conegut procedeix de les excavacions del carrer Lladó (Badalona).

**Cronologia:** 20-10 aC.

### Tipus 1505

Característiques morfològiques:

- Vora en forma de martell de diàmetre menor a l'amplada del coll.
- Els diàmetres de vora de les 2 peces conegudes fan 4,7 cm.
- Pasta ibèrica tardana.

Les dues peces corresponents a aquest tipus procedeixen de la pça. de la Peixateria (Mataró).

**Cronologia:** principat d'August, anterior al canvi d'Era.

**Tipus 1506**

Característiques morfològiques:

- Vora arrodonida i amb la superfície plana.
- Nansa plana amb caneló central, surt de sota de la vora.
- El diàmetre de l'única peça coneguda fa 6 cm.
- Pasta tarraconense.

L'única peça coneguda procedeix de la ptge de la Pau (Badalona).

**Cronologia:** canvi d'Era.

**Tipus 1507**

Característiques morfològiques:

- Vora triangular lleugerament penjada.
- El diàmetre de l'única vora coneguda fa 5 cm.
- Pasta ibèrica tardana recoberta d'una engalba blanca.

L'única peça coneguda procedeix del passatge de la Pau (Badalona).

**Cronologia:** canvi d'Era

**Tipus 1508**

Característiques morfològiques:

- Vora engruixida, lleugerament girada a l'exterior. Sota la vora presenta una motllura molt destacada que envolta la peça.
- La nansa és bastant plana i surt del coll, a l'alçària de la motllura.
- El diàmetre de vora de l'única peça coneguda fa 6 cm.
- Pasta tarraconense.

L'única peça coneguda procedeix del carrer d'en Xammar (Mataró).

**Cronologia:** Tiberi/Claudi

**Tipus 1509**

Característiques morfològiques:

- Vora vertical amb llavi girat a l'exterior.
- El diàmetre de vora de l'única peça coneguda fa 5 cm.
- Pasta tarraconense, molt fina, de color rosat.

L'única peça coneguda procedeix del pou del carrer Fluvià (Badalona).

**Cronologia:** finals del principat d'August/Tiberi.

**Tipus 1510**

Característiques morfològiques

- Vora vertical girada a l'exterior.
- La nansa surt de la vora o de sota.
- Els diàmetres de vora de les peces conegudes oscil·len entre els 7,1 i els 10 cm.
- Pasta tarraconense.

Se'n coneixen 3 exemplars procedents de les excavacions del carrer Lladó (Badalona).

**Cronologia:** mitjans segle I dC.

**Tipus 1511**

Característiques morfològiques:

- Vora vertical, indiferenciada, girada a l'exterior.
- La nansa és bastant plana i surt de sota la vora.
- El diàmetre de vora de l'única peça coneguda fa 6 cm.
- Pasta tarraconense.

Se'n coneix un únic exemplar procedent del carrer d'en Xammar (Mataró).

**Cronologia:** Neró/inicis de l'època flàvia.

**Tipus 1512**

Característiques morfològiques

- Vora trilobulada, exvasada, amb encaix interior.
- La nansa surt del coll de la peça.
- Coll cònic.
- Diàmetre de vora de l'única peça coneguda fa 8 cm.
- Pasta tarraconense.

L'única peça coneguda procedeix del carrer d'en Xammar (Mataró).

**Cronologia:** Neró/inicis d'època flàvia.

**Tipus 1513**

Característiques morfològiques:

- Vora còncaua.

- Coll cònic.
- La nansa surt de sota de la vora.
- Pasta tarraconense blanca.
- El diàmetre de vora de l'única peça coneguda fa 3 cm.

L'única peça coneguda procedeix del carrer d'en Xammar (Mataró)

**Cronologia:** Neró/inicis d'època flàvia

#### Tipus 1514

Característiques morfològiques:

- Vora vertical de secció triangular.
- Coll recte.
- Els diàmetres de vora de les peces conegudes oscil·len entre 4 i 6 cm.
- Pasta tarraconense típica o blanca.

Se'n coneixen 3 exemplars a Badalona: 2 procedents de les excavacions del carrer Lladó i un tercer trobat en la Cisterna Circular.

**Cronologia:** mitjans segle I dC.

#### Tipus 1515

Característiques morfològiques:

- Vora còncaua molt inclinada a l'exterior, en ocasions té un encaix interior.
- Coll estret.
- Els diàmetres de vora de les peces conegudes fan 7 i 8 cm.
- Pasta tarraconense.

Se'n documenten 2 exemplars procedents de la Torre Vella (Badalona).

**Cronologia:** Domicià.

#### Tipus 1516

Característiques morfològiques:

- Vora exvasada, quasi horitzontal.
- Coll cònic motllurat.
- La nansa, de secció plana i amb dues incisions, surt de la vora i descansa sobre la panxa.
- Cos ovoide.
- El diàmetre de vora de l'única peça coneguda fa 6 cm.

- Pasta fina taronja amb recobriments d'una engalba negra opaca.

Se'n documenta un únic exemplar procedent de la Torre Vella (Badalona).

**Cronologia:** Domicià.

#### Tipus 1517

Característiques morfològiques:

- Vora còncaua.
- Nansa plana que surt de sota la vora.
- Coll curt i poc marcat.
- El diàmetre de vora de l'única peça coneguda fa 5 cm.
- Pasta tova, de color taronja, amb inclusions talcoses.

L'únic exemplar conegut procedeix de la Torre Vella (Badalona).

**Cronologia:** Segon quart del segle II dC.

#### Tipus 1518

Característiques morfològiques:

- Vora vertical i motllurada.
- Nansa arrodonida o en angle, que surt de sota la vora, de secció oval, amb dues estries.
- Els exemplars coneguts tenen cos oval, amb o sense baquetó, que separa el coll del cos.
- Els diàmetres de vora de les peces conegudes fan entre 4 i 6,5 cm.
- Pasta tarraconense molt depurada, vermella o rosada, amb engalba blanca, o pasta tarraconense beix o blanca.

Es coneixen 9 ampolles a Badalona: 7 d'elles procedents del pou del carrer Fluvià, una del passatge de la Pau i una altra a la pça. Font i Cussó (1989).

**Cronologia:** 30/20 aC- finals del principat d'August/Tiberi

#### Tipus 1519

Característiques morfològiques:

- Vora arrodonida, amb llavi lleugerament penjant.
- La nansa surt del coll.
- El diàmetre de l'única peça coneguda fa 4 cm.
- Pasta tarraconense.

Se'n documenta un exemplar a la pça. Font i Cussó (1988) (Badalona)

**Cronologia:** 30-20 aC.

### Tipus 1520

Característiques morfològiques:

- Vora còncaua amb encaix interior a l'inici del coll.
- Els diàmetres de vora de les peces conegudes fan 5,5 i 6,6 cm.
- Pasta ibèrica tardana recoberta d'una engalba blanca.

Se'n documenten 2 peces a Badalona: una procedent de la pça. Font i Cussó (1988) i l'altra del ptge. de la Pau.

**Cronologia:** 30/ 20 aC- canvi d'Era.

### Tipus 1521

Característiques morfològiques:

- Vora vertical amb una incisió a la vora.
- El diàmetre de vora de l'única peça coneguda fa 6 cm.
- Pasta ibèrica recoberta d'una engalba blanca.

Se'n documenta un exemplar d'aquest tipus a la sitja del carrer Pujol (Badalona) amb un grafit incomplet, al coll, fet després de coure.

**Cronologia:** 40/30 aC.

### Tipus 1522

Característiques morfològiques:

- Vora en forma de campana, amb vessador.
- No se sap el diàmetre de la vora.
- Pasta fina, dura, ben depurada, lleugerament fullada, amb molta mica i de color beix. Les superfícies, interna i externa, estan recobertes d'una engalba negra.

Se'n coneix un únic exemplar procedent del solar de la Torre Vella (Badalona)

**Cronologia:** Domicià.

### Tipus 1523

Característiques morfològiques:

- Vora vertical, amb llavi recte o exvasat.

- Coll curt.

- La nansa que surt de la vora.
- Els diàmetres de vora de les peces conegudes fan 4 i 6 cm.
- Pasta dura de color beix molt clara, o vermella, i coberta d'una engalba blanca molt diluïda. Desgreixant format per quars, partícules talcoses i molta mica.

Se'n documenten 2 exemplars: un procedent de Mataró, del carrer St. Cristòfor, 12 i una altra procedent de Badalona, del solar Durán.

**Cronologia:** finals del segle II dC/inicis del segle III dC - finals del segle III/inicis del segle IV dC.

### Tipus 1524

Característiques morfològiques:

- Vora vertical engruixida i lleugerament còncaua.
- Nansa ampla i bastant plana, amb incisió central.
- El diàmetre de vora de les peces conegudes fan 5 i 6,5 cm.
- Pasta tova de color taronja amb engalba blanca molt diluïda a l'interior i a l'exterior de la peça. Desgreixant format per partícules de quars i partícules talcoses.

Se'n documenten 2 exemplars a Mataró, procedents del carrer St. Cristòfor, 12.

**Cronologia:** finals del segle III/inicis del segle IV dC.

### Tipus 1525

Característiques morfològiques:

- Vora vertical, lleugerament exvasada.
- La nansa surt de la vora.
- El diàmetre de vora de la única peça coneguda fa 3,5 cm.
- Pasta tova de color taronja, amb desgreixant format per quars i mica.

Se'n documenta un exemplar a Mataró, procedent del Carreró, 43-45.

**Cronologia:** finals del segle III/inicis del segle IV dC.

### Tipus 1526

Característiques morfològiques:

- Vora vertical, lleugerament triangular.

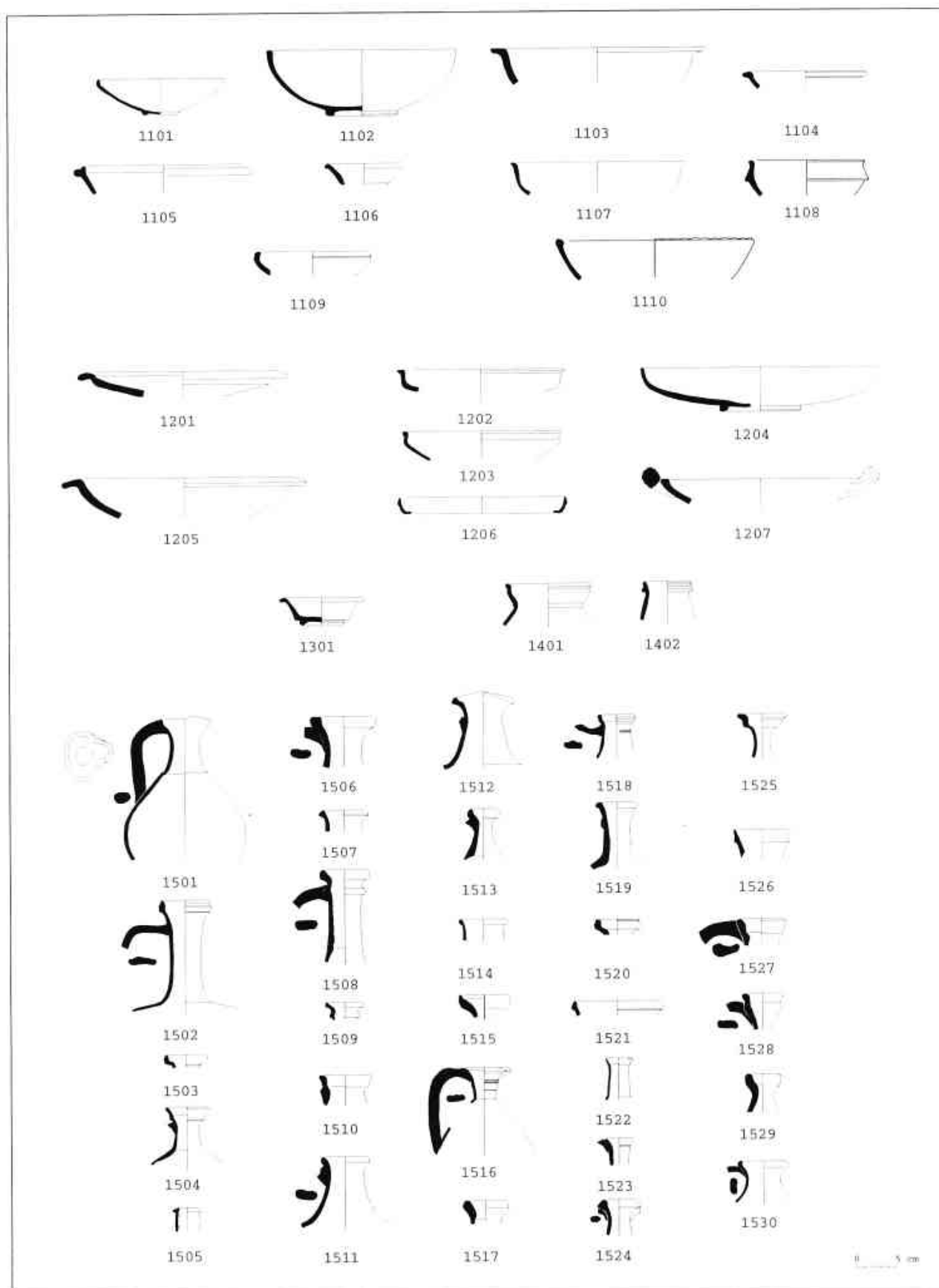



- El diàmetre de vora de l'única peça coneguda fa 7,5 cm.
- Pasta tova, molt compacta, de color beix, que empolsina. Desgreixant format per partícules talcoses i molta mica petita.

Se'n documenta un exemplar a Badalona, procedent del solar Durán.

**Cronologia:** finals del segle V/inicis del segle VI dC.

### Tipus 1527

Característiques morfològiques:

- Vora vertical indiferenciada.
- La nansa és ampla i surt de la vora.
- El diàmetre de vora de l'única peça coneguda fa 5 cm.
- Pasta dura, porosa, de color taronja. Desgreixant de mica i partícules talcoses. Engalba molt diluïda de color vermell que cobreix la superfície externa.

Se'n documenta un exemplar a Mataró, procedent del carrer St. Cristòfor, 12.

**Cronologia:** darrer quart del segle V dC.

### Tipus 1528

Característiques morfològiques:

- Vora vertical amb estrangulació.
- Coll estret.
- La nansa és ampla i surt de la vora.
- El diàmetre de vora de l'única peça coneguda fa 4,5 cm.
- Pasta tova, taronja. Desgreixant format per partícules talcoses i mica. Engalba blanca molt diluïda que cobreix la superfície externa.

Se'n documenta un exemplar a Mataró, procedent del carrer St. Cristòfor, 12.

**Cronologia:** darrer quart del segle V dC.

### Tipus 1529

Característiques morfològiques:

- Vora cònca amb bec.
- Coll estret cònic.
- La nansa és de secció oval i surt de la vora.
- El diàmetre de vora les peces conegudes fan 4 i 7 cm.

- Pasta tova, de color marró, amb desgreixant format per partícules talcoses, quars i molta mica.

Se'n documenten 2 exemplars a Mataró, procedents del carrer St. Cristòfor, 12.

**Cronologia:** darrer quart del segle V dC.

### Tipus 1530

Característiques morfològiques:

- Vora vertical, engruixida i inclinada a l'exterior.
- El diàmetre de vora de l'única peça coneguda fa 5 cm.
- Pasta dura, de color vermell, amb desgreixant petit de quars i mica.

Se'n documenta un exemplar a Badalona, procedent del solar Torre Vella.

**Cronologia:** segon quart del segle II dC.

### GRUP 2000

Característiques funcionals: A aquest grup pertanyen els contenidors i peces relacionades amb l'emmagatzematge o transport d'aliments líquids o sòlids.

### SUBGRUP 2100.- LES GERRES/ LES ÀMFORES

Característiques funcionals vegeu pàg. 20

Característiques morfològiques:

- Formes tancades.
- Vores amples.
- Coll recte o cònic amb una alçària no superior a l'amplada de la vora.
- Acostumen a tenir dues nanses quan són recipients pesats, però algunes peces més lleugeres només en tenen una. Aquestes nanses surten sempre del coll, no de la vora.
- Cos globular o ovoide.

Aquest subgrup és un dels més nombrosos, quant a peces i tipus, i no tenim en ocasions prou coneixements que ens permetin saber les característiques morfològiques de tota la peça: fins i tot desconeixem, en ocasions, si tenien una nansa -pertant serien gerres- o si en tenien dues -llavors hem de considerar-les àmfores-. Per aquesta raó, en el subgrup 2100 s'hi han inclòs tant les gerres com les

àmfores, prescindint del fet que tinguin una o dues nanses.

En contextos de la segona meitat del segle I aC, es documenten encara peces de la tipologia ibèrica -són les que anomenem àmfors tardoibèriques, que desapareixen entorn al canvi d'era o poc després-, i altres que formen part del repertori dels nous tallers locals o regionals i que perduren fins al seu tancament -són les que anomenarem àmfors o gerres romanes-.

Quasi tots els tipus que incloem en aquest subgrup tenen un diàmetre de vora superior a 7 cm, llevat de les petites amfores localitzades en les excavacions de la baixada de St. Simó (Mataró) que tenen un diàmetre menor.

### Tipus 2101

Característiques morfològiques:

- Vora indiferenciada, de secció triangular, quadrada, en forma de cap de cigne o engruixida. En algunes ocasions tenen un encaix per col·locar la tapadora. Les diferències en les vores no impliquen cap diferència cronològica.
- Coll molt ample i força acampanat, o recte.
- Nanses amb colze baix, que surten de sota la vora i descansen sobre el cos de la peça. Són de secció circular amb una profunda incisió a la cara externa.
- Fons lleugerament umbilicat.
- Els diàmetres de vora de les peces conegudes oscil·len entre els 9 i 21 cm.
- Pasta ibèrica tardana en contextos anteriors al canvi d'era i tarraconense en contextos de finals d'August i Tiberi.

Aquest tipus és molt freqüent en nivells tardoibèrics i es troba àmpliament documentat en jaciments com el dipòsit de Burriac (Cabrera de Mar) o l'assentament ibèric de Can Balençó (Argentona).

També es documenten entre l'aixovar d'un enterrament datat a la primera meitat del segle II aC a Can Miralles-Can Modolell de Cabrera de Mar.

El seu antecedent immediat el troben a l'abocador de Vista Alegre datat en la primera meitat del segle III aC on hi ha gerres semblants, però amb perfils més suaus que les trobades en contextos del segle I aC i amb nanses sense caneló central. En canvi, aquestes gerres, no es troben en altres nivells datats al segle III aC, com el poblat del Turó del Vent (LOPEZ/ ROVIRA I SANMARTI 1982).

Aquestes àmfors tardoibèriques no s'incorporen a l'utilatge ceràmic romà i tendeixen a desaparèixer abans del canvi d'era. Això podria estar relacionat amb un canvi en la manera d'emmagatzemar els aliments a la llar i amb un millor aprofitament de l'espai.

A Argentona, en els nivells de mitjans segle I aC de l'assentament ibèric de Can Balençó, se'n documenten 42 exemplars i 40 en els datats al darrer decenni abans del canvi d'era.

A Badalona se'n documenten 26 exemplars en nivells preaugustians i en estrats anteriors al canvi d'era: 3 exemplars procedents de la sija del carrer Pujol, 11 del carrer Lladó, 8 de la pça. Font i Cussó (1989), 2 del ptge. de la Pau i 2 a la pça. Font i Cussó (1988).

A Mataró també se'n troben, en contextos anteriors al canvi d'era, 3 exemplars procedents de la pça. de la Peixateria.

Després del canvi d'era, aquestes àmfors, amb pastes tarraconenses, continuen fabricant-se, però són molt escasses. Se'n documenten 3 exemplars procedents del forn de Can Portell (Mataró), 2 procedents del pou del carrer Fluvià i un del ptge. de la Pau (Badalona).

En contextos de mitjans segle I dC es coneixen 2 exemplars -al carrer Lladó (Badalona) i carrer d'en Xammar (Mataró) amb pastes ibèriques tardanes- que sens dubte són residuals.

**Cronologia:** mitjans segle I aC – 15/20 dC.

### Tipus 2102

Característiques morfològiques:

- Vora vertical motllurada.
- Coll recte i llarg.
- Nansa ampla que surt de sota la vora, té secció ovalada, amb una incisió al mig, i amb els extrems aplanats.
- El diàmetre de vora de l'única peça coneguda és de 15 cm.
- Pasta ibèrica tardana.

Se'n documenta un exemplar, a Badalona, procedent de la pça. Font i Cussó (1989).

**Cronologia:** 30/20 aC.

**Tipus 2103**

Característiques morfològiques:

- Vora engruixida.
- Coll llarg i recte.
- Nanses massisses, amb colze alt i secció circular, que surten de sota la vora i reposen sobre la part superior del cos de la peça.
- Cos globular.
- Fons umbilicat amb peu baix.
- Diàmetres de les vores entorn els 8'5-10 cm.
- Pasta ibèrica tardana, amb engalba blanca o sense, i pasta tarraconense.

Les gerres, amb coll llarg i recte, presenten moltes similituds amb les ampelles i semblen formes heretades dels *lagynoi* grecs. La seva funció podria ser la de transportar o guardar líquids a casa.

A la nau de la colònia St. Jordi de ses Salines, enfonsada a inicis del segle I dC, entre l'utilatge, van aparèixer diverses gerres de coll llarg amb nanses estriades o planes amb els extrems alçats. Tenien carena alta i els fons eren lleugerament umbilicats amb pseudopeu o peu baix.

A Badalona, se'n documenten 2 exemplars procedents del carrer Lladó; i a Mataró, un procedent de St. Francesc d'Assís, 16.

**Cronologia:** 30/20 aC.

**Tipus 2104**

Característiques morfològiques:

- Vora vertical motllurada i amb incisió central.
- Una nansa, amb colze alt, que surt de sota la vora i descansa abans d'arribar a la carena. És bastant plana i té dues incisions molt suaus a la cara externa.
- Cos globular, amb carena molt marcada enmig del cos.
- El diàmetre de vora de l'única peça coneguda és de 8 cm.
- Pasta ibèrica tardana.

Es documenta un únic exemplar a Argentona, procedent de l'assentament ibèric de Can Balençó.

**Cronologia:** darrer decenni abans del canvi d'Era.

**Tipus 2105**

Característiques morfològiques:

- Vora vertical indiferenciada.

- Una de les peces conserva l'arrencament de la nansa que surt de sota la vora.
- Els diàmetres de les vores conegudes oscil·len entre 7 i 12 cm.
- Pastes ibèriques tardanes, amb o sense engalba blanca.

Se'n documenten 3 exemplars procedents del carrer Lladó (Badalona) i 2 procedents de l'assentament ibèric de Can Balençó (Argentona).

**Cronologia:** mitjans segle I aC - 20/10 aC.

**Tipus 2106**

Característiques morfològiques:

- Vora indiferenciada i girada a l'exterior.
- Els diàmetres de les peces conegudes són de 13 i 14,5 cm.
- Pastes ibèriques tardanes.

Se'n documenten 2 exemplars procedents de la sitja del carrer Pujol (Badalona).

**Cronologia:** 40/30 aC.

**Tipus 2107**

Característiques morfològiques:

- Vora còncaua.
- La nansa és bastant plana, amb dues ranures suaus a la cara externa.
- Els diàmetres de vora de les peces conegudes són 11 i 15 cm.
- La pasta és de textura ibèrica.

Se'n documenten 2 exemplars, a Badalona, procedents del carrer Lladó i de la pça. Font i Cussó (1988).

**Cronologia:** 30/20 aC.

**Tipus 2108**

Característiques morfològiques:

- Vora horitzontal amb superfície plana que pot estar decorada amb dues incisions que l'envolten.
- La nansa surt del coll (és possible que en tingui dues).
- Els diàmetres de les peces conegudes fan 10 i 12 cm.
- Pasta tarraconense.

Se'n documenten 2 exemplars al ptge. de la Pau (Badalona).

**Cronologia:** canvi d'Era.

### Tipus 2109

Característiques morfològiques:

- Vora horitzontal bifida.
- El diàmetre de l'única peça coneguda fa 10,6 cm.
- Pasta ibèrica tardana amb engalba blanca.

Se'n documenta un únic exemplar procedent de la pça. de la Peixateria (Mataró).

**Cronologia:** principat d'August, abans del canvi d'Era.

### Tipus 2110

Característiques morfològiques:

- Vora vertical, engruixida i diferenciada del coll.
- Els diàmetres de les peces conegudes és 11 cm.
- Pasta ibèrica tardana

Se'n documenten 2 peces procedents del carrer Lladó (Badalona).

**Cronologia:** 20-10 aC.

### Tipus 2111

Característiques morfològiques:

- Vora vertical motllurada.
- Coll curt.
- Cos ovoide.
- Les nanses són molt planes i amb 3 incisions a la part superior. Surten de sota la vora i descansen sobre la panxa.
- El diàmetre de vora de la peça coneguda fa 10,5 cm.
- Pasta tarraconense.

Se'n documenta un exemplar, a Badalona, procedent del pou del carrer Fluvià.

**Cronologia:** finals del principat d'August/Tiberi.

### Tipus 2112

Característiques morfològiques:

- Vora horitzontal.
- Coll llarg i recte.

- Cos globular.
- Les nanses surten de sota la vora, tenen colze alt i baixen rectes fins a la part superior de la panxa; són planes i tenen incisions poc marcades a la cara superior.
- El diàmetre de vora de l'única peça coneguda fa 8 cm.
- Pasta tarraconense molt fina.

Se'n documenta un exemplar, a Badalona, procedent del pou del carrer Fluvià.

**Cronologia:** finals del principat d'August/Tiberi.

### Tipus 2113

Característiques morfològiques:

- Vora vertical motllurada.
- Coll llarg.
- El diàmetre de vora de l'única peça coneguda fa 9 cm.
- Pasta tarraconense molt fina, blanca.

Se'n documenta un exemplar, a Badalona, procedent del pou del carrer Fluvià.

**Cronologia:** finals del principat d'August/Tiberi.

### Tipus 2114

Característiques morfològiques:

- Vora ganxada.
- Coll possiblement llarg.
- El diàmetre de vora de la peça coneguda fa 10 cm.
- Pasta tarraconense rosada, amb engalba blanca.

Se'n documenta un exemplar, a Badalona, procedent del pou del carrer Fluvià.

**Cronologia:** finals del principat d'August/Tiberi.

### Tipus 2115

Característiques morfològiques:

- Vora diferenciada, molt exvasada.
- Coll possiblement llarg i recte.
- El diàmetre de vora de l'única peça coneguda fa 18 cm.
- Pasta tarraconense.

Se'n documenta un exemplar, a Badalona, procedent del ptge. de la Pau

**Cronologia:** finals del principat d'August/Tiberi.

#### Tipus 2116

Característiques morfològiques:

- Vora vertical diferenciada del coll. A la cara interior és lleugerament cònca.
- Coll llarg i recte.
- El diàmetre de vora de la peça coneguda fa 8 cm.
- Pasta tarraconense blanca.

Se'n documenta un exemplar, a Badalona, procedent del pou del carrer Fluvià.

**Cronologia:** finals del principat d'August/Tiberi.

#### Tipus 2117

Característiques morfològiques:

- Vora diferenciada i exvasada amb encaix interior per col·locar la tapadora.
- Coll curt.
- Les nanses, verticals, són antropomorfes i surten de la vora per finalitzar a la part superior del cos.
- El diàmetre de vora de l'única peça coneguda fa 19 cm, 9,5 cm de fons i l'altura és de 37 cm.
- Cos ovoide, amb carena alta i arrodonida, separat del coll per un petit graó.
- Fons umbilicat amb pseudopeu.
- Pasta tarraconense.

Aquesta àmfora es caracteritza per tenir dues nanses antropomòrfiques que surten de la vora i descansen a la part superior de la carena de la peça.

Les nanses, a la part externa, tenen la representació d'una cara masculina adulta, amb cabells llargs i barba, que podria tractar-se de la representació d'algun déu. Estan realitzades a motlle i es van afegir a la peça abans de coure.

Únicament se'n coneix un exemplar, que conserva el perfil sencer, documentat en el pou del carrer Fluvià (Badalona).

**Cronologia:** finals del principat d'August/Tiberi.

#### Tipus 2118

Característiques morfològiques:

- Vora vertical en forma de martell.
- Coll curt i cònic.
- Cos globular separat del coll per un petit graó.

· Les dues nanses surten de sota la vora i descansen a la part superior del cos; són de secció semicircular.

- Fons pla o lleugerament umbilicat, sense peu.
- Els diàmetres de les vores oscil·len entre els 5 i els 6,5 cm i els dels fons entre 6 i 6,5 cm.
- Pastes dures de color gris molt clar i de textura fina, ben depurada.

Àmfora de petites dimensions, possiblement fabricada en un petit alfar d'*Iluro*.

En el decurs de les excavacions de la Baixada St. Simó es van localitzar fragments corresponents a 5 amforetes i diversos rebutjos de forn.

**Cronologia:** principat d'August.

#### Tipus 2119

Característiques morfològiques:

- Vora engruixida, de secció quadrada, girada a l'exterior.
- Les nanses surten de sota la vora i són de secció circular.
- Les marques del torn estan molt marcades a l'interior del coll.
- El diàmetre de vora de l'única peça coneguda és de 16 cm.
- Coll curt cònic separat, del cos per un graó.
- Cos globular.
- Pasta tarraconense.

Se'n documenta un exemplar, a Mataró, procedent del forn de Can Portell.

**Cronologia:** 15/20 dC.

#### Tipus 2120

Característiques morfològiques:

- Vora vertical cònca.
- Coll lleugerament cònic.
- El diàmetre de vora de les peces conegudes oscil·len entre els 9 i 15 cm.
- Pasta tarraconense.

Se'n documenten 4 peces a Badalona: 2 procedent de la Cisterna circular i 2 del carrer Lladó.

**Cronologia:** mitjans segle I dC.

**Tipus 2121**

Característiques morfològiques:

- Vora engruixida, amb un petit encaix interior.
- Coll recte.
- El diàmetre de vora de les peces conegudes oscil·la entre els 9 i 17 cm.
- Pasta ibèrica tardana, amb o sense engalba, i tarraconense blanca en nivells anteriors al canvi d'Era. En contextos datats en època de Claudi es troba amb pasta tarraconense típica.

Se'n documenten, a Badalona, 13 exemplars: 1 a la pça. Font i Cussó (1988), 1 a la sitja del carrer Pujol i 11 al carrer Lladó, en nivells de mitjans segle I dC.

**Cronologia:** 40/30 aC- mitjans segle I dC.

**Tipus 2122**

Característiques morfològiques:

- Vora vertical, lleugerament engruixida i molt exvasada.
- Coll recte.
- El diàmetre de vora de les peces conegudes oscil·len entre els 11 i 20 cm.
- Pasta tarraconense blanca, o rosada amb o sense engalba blanca a la superfície externa.

Se'n documenten 15 exemplars a Badalona: 4 procedents de la Cisterna circular i 11 del carrer Lladó.

**Cronologia:** mitjans segle I dC.

**Tipus 2123**

Característiques morfològiques:

- Vora horitzontal plana.
- El diàmetre de vora de les peces conegudes oscil·la entre els 14 i 18 cm.
- Pasta tarraconense.

Se'n documenten 5 exemplars, a Badalona, procedents del carrer Lladó – 4 en els nivells de mitjans segle I dC i 1 en els de finals del mateix segle-.

**Cronologia:** mitjans segle I dC- finals del segle I dC.

**Tipus 2124**

Característiques morfològiques:

- Vora indiferenciada o lleugerament engruixida, girada en forma de campana.

- Una de les peces conserva una nansa que surt de sota la vora.
- El diàmetre de vora de les peces conegudes oscil·la entre els 9 i 17 cm.
- Pasta tarraconense, en ocasions amb una engalba crema.

Se'n documenten 7 exemplars a Badalona: 5 procedents del carrer Lladó – 4 en els nivells de mitjans segle I dC i 1 en un nivell de finals del segle I dC- i 2 procedents del solar Torre Vella.

**Cronologia:** mitjans segle I dC- Domicià.

**Tipus 2125**

Característiques morfològiques:

- Vora engruixida i diferenciada del coll, vertical o lleugerament girada a l'exterior.
- Coll recte, cos piriforme i fons pla. A la part superior de la panxa pot tenir una incisió que l'envolta.
- El diàmetre de vora de les peces conegudes fa entre 7 i 15 cm.
- Pasta tarraconense rosada i pasta ataronjada amb mica blanca microscòpica, en contextos del segon quart del segle II dC.

Se'n documenten 5 exemplars a Badalona: 3 procedents del carrer Lladó – 2 en contextos de mitjans dels segle I dC i un de finals del mateix segle- i 2 procedents del solar Torre Vella – l'un en un context datat en època de Domicià i l'altre en un nivell de segon quart del segle II dC. A Mataró s'en coneix un únic exemplar procedent de Can Xammar.

**Cronologia:** mitjans segle I dC- segon quart del segle II dC.

**Tipus 2126**

Característiques morfològiques:

- Vora gruixuda girada, de secció quadrada, amb un petit graó que la separa del coll.
- Coll recte.
- Els diàmetres de vora de les peces conegudes fan 16 cm.
- Pastes tarraconenses, típiques o rosades, amb una engalba més clara que cobreix l'exterior de la peça.

Se'n documenten 3 exemplars, a Badalona, procedents del carrer Lladó.

**Cronologia:** mitjans segle I dC.

**Tipus 2127**

Característiques morfològiques:

- Vora horitzontal amb un graó que la separa del coll.
- Coll possiblement recte.
- El diàmetre de vora de les peces conegudes 12 i 17 cm.
- Pasta tarraconense blanca o beix.

Se'n documenten 2 exemplars, a Badalona, procedents del carrer Lladó.

**Cronologia:** mitjans segle I dC.

**Tipus 2128**

Característiques morfològiques:

- Vora motllurada amb rebaix central, recta o lleugerament exvasada.
- Coll curt.
- La nansa, que surt de la vora, és de secció oval i amb una ampla incisió central.
- El diàmetre de vora de les peces conegudes fa entre 10 i 12 cm.
- Pastes tarraconenses, una de les peces té una engalba blanca. En contextos del segle II dC, les pastes són de color taronja o beix, amb desgreixant molt petit i abundant format per partícules blanques talcoses i mica, o també amb inclusions marrons.

Se'n documenten 5 exemplars a Badalona: 2 procedents del nivell de mitjans segle I dC del carrer Lladó, 1 de la Cisterna Circular i 2 dels nivells de segon quart del segle II dC de la Torre Vella.

**Cronologia:** mitjans segle I dC - segon quart del segle II dC.

**Tipus 2129**

Característiques morfològiques:

- Vora vertical engruixida i doblegada sobre si mateixa.
- Els diàmetre de vora de les peces conegudes és de 16 i 16,5 cm.
- Pasta tarraconense rosada.

S'en documenten 2 exemplars, a Badalona, procedents del carrer Lladó.

**Cronologia:** mitjans segle I dC.

**Tipus 2130**

Característiques morfològiques:

- Vora vertical de secció quadrada i depressió central.
- El diàmetre de vora de l'única peça coneguda és de 13 cm.
- Pasta tarraconense.

S'en documenta un únic exemplar procedent del carrer Lladó.

**Cronologia:** mitjans segle I dC.

**Tipus 2131**

Característiques morfològiques:

- Vora vertical engruixida.
- Coll acampanat.
- El diàmetre de vora de les peces conegudes fa entre 17 i 20 cm.
- Pasta tarraconense, típica o blanca.

S'en documenten 14 exemplars, a Badalona, procedents del carrer Lladó.

**Cronologia:** mitjans segle I dC.

**Tipus 2132**

Característiques morfològiques:

- Vora vertical de secció rectangular.
- Coll acampanat.
- Els diàmetres de vora de les peces conegudes fan 13 i 14 cm.
- Pasta tarraconense.

S'en documenten 2 exemplars, a Badalona, procedents del carrer Lladó.

**Cronologia:** mitjans segle I dC.

**Tipus 2133**

Característiques morfològiques:

- Vora vertical indiferenciada (és una prolongació del coll).
- Coll bastant recte i llarg.
- Les dues nanses surten de sota la vora i són de colze elevat.
- Cos possiblement globular.

- El diàmetre de vora de la peces conegudes és de 9 i 13 cm.
- Pasta tarraconense, típica o blanca.

S'en documenten 6 exemplars a Badalona: 3 procedents del carrer Lladó – 2 en els estrats de mitjans segle I dC i 1 en els datats a finals del segle I dC- i 3 procedents del solar Torre Vella. A Mataró se'n coneix un únic exemplar procedent de Can Xammar.

**Cronologia:** mitjans segle I dC-finals del segle I dC.

#### Tipus 2134

Característiques morfològiques:

- Vora vertical carenada.
- El diàmetre de vora de la peces conegudes oscil·la entre 13 i 15 cm.
- Pasta tarraconense.

S'en documenten 5 exemplars a Badalona, procedents del carrer Lladó.

**Cronologia:** mitjans segle I dC.

#### Tipus 2135

Característiques morfològiques:

- Vora engruixida, horitzontal.
- Els diàmetres de vora de les peces conegudes fan entre 17 i 20 cm.
- Pasta tarraconense típica o blanca.

S'en documenten 4 exemplars a Badalona, procedents del carrer Lladó – 3 peces en un context de mitjans segle I dC i 1 peça en un nivell de finals de segle I dC.

**Cronologia:** mitjans segle I dC – finals segle I dC.

#### Tipus 2136

Característiques morfològiques:

- Vora vertical de secció quadrada.
- Coll recte i llarg.
- El diàmetre de vora de la peces conegudes oscil·la entre 10 i 14 cm.
- Pasta tarraconense rosada i grisa.

S'en documenten 2 exemplars a Badalona, procedents del carrer Lladó.

**Cronologia:** mitjans segle I dC.

#### Tipus 2137

Característiques morfològiques:

- Vora vertical lleugerament engruixida o indiferenciada en forma de campana.
- El diàmetre de vora de la peces conegudes és de 12 a 16 cm.
- Pasta tarraconense, típica, rosada o blanca.

S'en documenten 10 exemplars a Badalona, procedents del carrer Lladó.

**Cronologia:** mitjans segle I dC.

#### Tipus 2138

Característiques morfològiques:

- Vora bifida.
- El diàmetre de vora de l'única peça coneguda fa 8,5 cm.
- Pasta tarraconense.

S'en documenta un exemplar a Badalona procedent del pou del carrer Fluvià.

**Cronologia:** finals del principat d'August/Tiberi.

#### Tipus 2139

Característiques morfològiques:

- Vora lleugerament bifida.
- El diàmetre de vora de les peces conegudes són 9,5 i 14 cm.
- Pasta ibèrica tardana o tarraconense.

S'en documenten 2 exemplars a Badalona procedents del pou del carrer Fluvià.

**Cronologia:** finals del principat d'August/Tiberi.

#### Tipus 2140

Característiques morfològiques:

- Vora vertical engruixida.
- Coll recte i possiblement llarg.
- El diàmetre de vora de l'única peça coneguda és de 15 cm.
- Pasta tarraconense.

S'en documenta un exemplar a Badalona procedent del carrer Lladó.

**Cronologia:** mitjans segle I dC.



**Tipus 2141**

Característiques morfològiques:

- Vora vertical separada del coll per una profunda incisió.
- Coll recte i llarg.
- El diàmetre de vora de l'única peça coneguda és de 8 cm.
- Pasta tarraconense rosada.

S'en documenta un exemplar a Badalona, procedent del carrer Lladó.

**Cronologia:** mitjans segle I dC.

**Tipus 2142**

Característiques morfològiques:

- Vora engruixida horitzontal, de secció triangular.
- Coll possiblement recte i llarg.
- El diàmetre de vora de l'única peça coneguda és de 15 cm.
- Pasta tarraconense.

S'en documenta un exemplar a Badalona procedent del carrer Lladó.

**Cronologia:** mitjans segle I dC.

**Tipus 2143**

Característiques morfològiques:

- Vora diferenciada vertical, lleugerament engruixida i exvasada.
- El diàmetre de vora de l'única peça coneguda és de 11 cm.
- Pasta tarraconense.

S'en documenta un exemplar a Badalona procedent del carrer Lladó.

**Cronologia:** mitjans segle I dC.

**Tipus 2144**

Característiques morfològiques:

- Vora indiferenciada, lleugerament girada a l'exterior.
- Presenta una nansa que arrenca de sota la vora.
- El diàmetre de vora de l'única peça coneguda és de 8 cm.
- Pasta tarraconense blanca.

S'en documenta un exemplar a Badalona, procedent

del carrer Lladó.

**Cronologia:** mitjans segle I dC.

**Tipus 2145**

Característiques morfològiques:

- Vora vertical, exvasada i lleugerament còncaua.
- El diàmetre de vora de l'única peça coneguda és de 15 cm.
- Pasta tarraconense rosada.

S'en documenta un exemplar a Badalona procedent del carrer Lladó.

**Cronologia:** mitjans segle I dC.

**Tipus 2146**

Característiques morfològiques:

- Vora exvasada i còncaua.
- Cos ovoide o globular.
- El diàmetre de vora de l'única peça coneguda és de 14 cm.
- Pasta tarraconense.

S'en documenta un exemplar a Badalona, procedent del carrer Lladó.

**Cronologia:** finals del segle I dC.

**Tipus 2147**

Característiques morfològiques:

- Vora horitzontal lleugerament motllurada.
- El diàmetre de vora de l'única peça coneguda fa 12 cm.
- Pasta dura, de color marró, amb desgreixant petit de mica i amb partícules blanques de tipus talcós.

S'en documenta un exemplar a Badalona, procedent del solar Torre Vella.

**Cronologia:** segon quart del segle II dC.

**Tipus 2148**

Característiques morfològiques:

- Vora indiferenciada i exvasada.
- Té un bec per vessar els líquids.
- El diàmetre de vora de les peces conegudes és de 11 i 13 cm.

- Pasta dura, de color marró-vermellos, amb desgreixant de quars blanc i molta mica.

S'en documenten 2 exemplars a Badalona, procedents del solar Torre Vella.

**Cronologia:** segon quart del segle II dC.

### Tipus 2149

Característiques morfològiques:

- Vora engruixida de secció quasi circular.
- Coll llarg i ample.
- La nansa, de secció plana, amb estrangulament central, surt de sota la vora i reposa a la part superior de la panxa.
- Cos ovoide.
- Fons pla amb peu massís.
- El diàmetre de vora de l'única peça coneguda fa 8 cm.
- Pasta dura, de color marró fosc, amb desgreixant format per quars, partícules talcoses i mica.

A Mataró se'n documenta un exemplar procedent del Carreró, 43-45. També a València gerres semblants apareixen en contextos del segle III dC -a l'interior d'una claveguera al carrer del Mar i a la necròpolis de Boatella (SORIANO 1989: 402-403). Aquests exemplars no tenen peu massís.

**Cronologia:** finals del segle III / inicis del segle IV dC.

### Tipus 2150

Característiques morfològiques:

- Vora motllurada.
- Coll ample.
- Presenta una nansa que surt de la vora.
- El diàmetre de vora de les peces conegudes oscil·la entre 7 i 11 cm.
- Pasta dura, de color rosat, blanc o bicolor per mala cocció, amb desgreixant de mica, partícules talcoses i quars.

A Mataró se'n documenten 7 exemplars: 6 procedents del Carreró, 43-45 i 1 de St. Cristòfor 12. A la Seu de Tortosa i a Tolegassos es documenten gerres semblants en contextos de la primera meitat del segle II dC (CASAS I ALTRES 1990: 218. FIG 433). També es coneix un altre exemplar de gerra amb vora motllurada en un nivell de Puig Rodón amb una cronologia final de segona meitat del segle III dC.

**Cronologia:** finals del segle III / inicis del segle IV dC.

### Tipus 2151

Característiques morfològiques:

- Vora exvasada, lleugerament engruixida o indiferenciada, amb bec.
- Coll ample.
- Presenta una nansa que surt de sota de la vora i descansa sobre la part superior del cos.
- Cos ovoide o globular.
- El diàmetre de vora de les peces conegudes oscil·len entre 7 i 8 cm.
- Pasta tova, de tonalitats amarronades o vermelloses, amb desgreixant de quars, partícules talcoses i molta mica.

S'en documenten 3 exemplars a Mataró procedents del Carreró 43-45.

**Cronologia:** finals del segle III / inicis del segle IV dC.

### Tipus 2152

Característiques morfològiques:

- Vora vertical lleugerament còncava, amb bec.
- Coll ample.
- El diàmetre de vora de les peces conegudes fa 7 i 10 cm.
- Pasta tova de color beix amb desgreixant de quars blanc i gris, mica i partícules talcoses.

S'en documenten 2 exemplars, a Mataró, procedents del Carreró 43-45.

**Cronologia:** finals del segle III / inicis del segle IV dC.

### Tipus 2153

Característiques morfològiques:

- Vora horitzontal, en ocasions amb llavi alçat.
- Coll ample.
- El diàmetre de vora de les peces conegudes oscil·la entre 10 i 13,5 cm.
- Pasta dura de color beix, amb molta mica, partícules de quars i partícules talcoses.

S'endocumenten 3 exemplars, a Mataró: 2 procedents del carrer St. Cristòfor, 12 i 1 al Carreró 43-45.

També a Empúries es coneix una gerra semblant fabricada amb argila groga de producció africana i datada a finals del segle II - segle III dC (CASAS I ALTRES 1990. FIG 491).

**Cronologia:** finals del segle III / inicis del segle IV dC.

**Tipus 2154**

Característiques morfològiques:

- Vora vertical, lleugerament exvasada, decorada amb diverses incisions.
- Coll ample.
- Presenta una nansa que surt de sota de la vora.
- El diàmetre de vora de l'única peça coneguda és 10 cm.
- Pasta dura de color verdós, amb desgreixant de partícules talcoses i molts vacúols.

S'en documenta un exemplar, a Badalona, procedent del solar Durán.

**Cronologia:** finals del segle II / inicis del segle III dC.

**Tipus 2155**

Característiques morfològiques:

- Vora engruixida de secció triangular.
- Coll estret.
- Presenta una nansa que surt de sota la vora.
- El diàmetre de vora de l'única peça coneguda és de 5,3 cm.
- Pasta tova de color taronja, amb desgreixant de partícules talcoses i molta mica.

S'en documenta un exemplar a Mataró, procedent del Carreró 43-45.

**Cronologia:** finals del segle III / inicis del segle IV dC.

**Tipus 2156**

Característiques morfològiques:

- Vora vertical, engruixida.
- Coll ample.
- El diàmetre de vora de l'única peça coneguda és de 10,3 cm.
- Pasta dura, de color beix, amb desgreixant de mica i quars.

S'en documenta un exemplar, a Mataró, procedent del carrer St. Cristòfor 12 .

En els Tolegassos (Viladamat), en un context entorn el 175-200, es coneix una gerra semblant, però de menors dimensions que la documentada a Mataró (CASAS I ALTRES 1990. FIG 579).

**Cronologia:** finals del segle III / inicis del segle IV dC.

**Tipus 2157**

Característiques morfològiques:

- Vora vertical, lleugerament engruixida i acampada.
- Coll ample.
- De la vora surt una nansa ampla.
- El diàmetre de vora de l'única peça coneguda fa 8 cm.
- Pasta fina, de color beix, amb molta mica microscòpica.

S'en documenta un exemplar, a Mataró, procedent del carrer St. Cristòfor, 12 .

**Cronologia:** darrer quart del segle V dC.

**Tipus 2158**

Característiques morfològiques:

- Vora vertical, lleugerament acampanada.
- Coll estret.
- Del coll surt una nansa.
- El diàmetre de vora de l'única peça coneguda fa 7 cm.
- Pasta dura, de color marró-vermellós, amb molta mica, partícules talcoses i quars.

S'en documenta un exemplar, a Mataró, procedent del carrer St. Cristòfor, 12 .

**Cronologia:** darrer quart del segle V dC.

**Tipus 2159**

Característiques morfològiques:

- Vora còncava.
- Coll ample.
- El diàmetre de vora de l'única peça coneguda és d' 11 cm.
- Pasta dura, de color taronja, amb desgreixant format per partícules talcoses i molta mica.
- Possiblement tenia una engalba blanca que actualment no conserva.

S'en documenta un exemplar, a Mataró, procedent del carrer St. Cristòfor, 12 .

**Cronologia:** darrer quart del segle V dC.

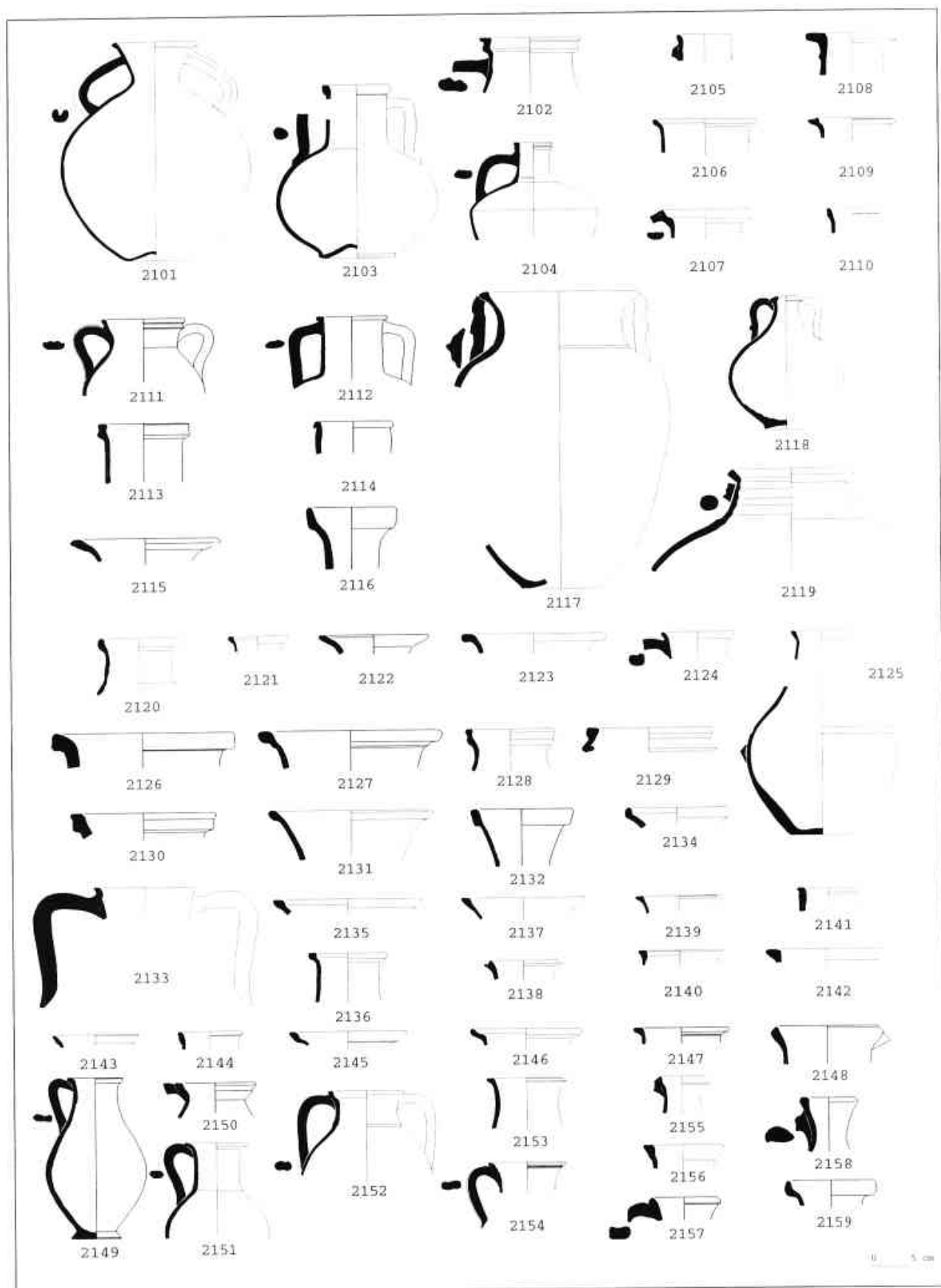

## SUBGRUP 2200.- GRANS CONTENIDORS.

Característiques funcionals vegeu pàg. 20

Característiques morfològiques:

- Formes tancades.
- Vores amples.
- Sense coll o amb un petit coll de pocs centímetres que separa la vora del cos.
- Cos ovoide o globular.
- Fons pla o lleugerament umbilicat i sense peu.
- Poden tenir dues nanses, però acostumen a no tenir-ne cap.
- Pasta ibèrica tardana o tarraconense.
- Diàmetres de vora superiors a 15 cm, si bé la major part de les peces tenen entre 20 i 40 cm.

La major part dels grans contenidors són formes heretades del repertori ceràmic ibèric i, com les àmfores tardeoibèriques, tendeixen a desaparèixer durant el regnat d'August.

Alguns dels tipus que continuen documentant-se en contextos de la segona meitat del segle I dC i primer quart del segle I dC deriven dels recipients ibèrics anomenats "de cap de cigne", però també es coneixen grans contenidors globulars en contextos més antics: les sitges 3 i 8 del poblat ibèric del Puig Castellar (Sta. Coloma) amb una datació de primera meitat de segle II aC; les sitges de Bellaterra de finals del segle IV aC i inicis del segle III aC i l'abocador de Vista Alegre (Argentona) datat a la primera meitat del segle III aC.

En el darrer quart del segle I aC, amb la consolidació del *modus* de vida romà, s'observen força canvis en els tipus de contenidors. Fins aleshores bona part de la població devia continuar vivint en poblats ibèrics, en habitatges d'una o dues habitacions plurifuncionals, que sembla coexistien que amb les noves ciutats d'*Illuro* i *Baetulo*. L'abandonament dels darrers poblats i la incorporació dels seus habitants a les ciutats, possiblement va canviar també el mode d'emmagatzemar els aliments a la llar.

Els contenidors tardeoibèrics ocupaven força espai a la casa, perquè acostumen a ser grans i amb formes de difícil d'estabilitat atès que estaven pensats per anar encaixats a terra.

Durant la segona meitat del segle I aC, s'observa un abandonament progressiu dels grans contenidors per ser substituïts totalment per altres contenidors més lleugers.

### Tipus 2201

Característiques morfològiques:

- Vora diferenciada, en forma de cap de cigne, girada a l'exterior, a vegades però pot estar enganxada a la peça.
- Sense coll.
- Cos ovoide o globular. Algunes de les peces tenen a tot al voltant de la part superior del cos profundes incisions decoratives. No sabem si la decoració cobreix o no la resta del cos, ja que no tenim la peça sencera.
- El diàmetre de vora de les peces conegudes oscil·la entre 21 i 29 cm.
- Pasta ibèrica tardana.

S'en documenten 26 exemplars, a Argentona, procedents de l'assentament ibèric de Can Balençó – 22 exemplars en els nivells de mitjans segle I aC i 4 en els del darrer decenni abans del canvi d'Era.

**Cronologia:** mitjans segle I aC - darrer decenni abans del canvi d'Era.

### Tipus 2202

Característiques morfològiques:

- Vora diferenciada, engruixida i de secció triangular.
- Sense coll.
- Cos globular, a vegades amb alguna estria a mode de decoració.
- El diàmetre de vora de les peces conegudes oscil·la entre els 24 i 35 cm.
- Pasta ibèrica tardana o pastes tarraconenses.

S'en documenten, a Argentona, 3 exemplars procedents de l'assentament ibèric de Can Balençó.

**Cronologia:** darrer decenni abans del canvi d'Era.

### Tipus 2203

Característiques morfològiques:

- Vora diferenciada, engruixida i amb llavi penjant.
- Sense coll.
- Cos possiblement ovoide i amb alguna estria a mode de decoració.
- El diàmetre de vora de l'única peça coneguda fa 23 cm.
- Pasta tarraconense.

S'en documenta, a Mataró, un exemplar procedent del forn de Can Portell.

**Cronologia:** finals del principat d'August/Tiberi.

**Tipus 2204**

Característiques morfològiques:

- Vora diferenciada, ganxada i girada a l'exterior.
- Sense coll.
- Cos globular o ovoide.
- El diàmetre de vora de les peces conegudes oscil·la entre 23,5 i 35 cm.
- Pasta ibèrica tardana.

S'en documenten, a Badalona, 3 exemplars: 2 procedents del carrer Lladó i 1 de la pça. Font i Cussó (1988); a Argentona se'n coneixen 56 més—23 localitzats en els nivells de mitjans segle I aC i 33 en els nivells de darrer decenni abans del canvi d'Era de Can Balençó.

**Cronologia:** mitjans segle I aC – darrer decenni abans del canvi d'Era.

**Tipus 2205**

Característiques morfològiques:

- Vora diferenciada, horitzontal.
- Sense coll.
- Cos globular o ovoide.
- El diàmetre de vora de l'única peça coneguda fa 23,5 cm.
- Pasta ibèrica tardana.

S'en documenta, a Argentona, un exemplar procedent de l'assentament ibèric de Can Balençó.

**Cronologia:** darrer decenni abans del canvi d'Era.

**Tipus 2206**

Característiques morfològiques:

- Vora indiferenciada, girada a l'exterior.
- Sense coll.
- Cos ovoide.
- El diàmetre de vora de les peces conegudes és 30 i 35 cm.
- Pasta ibèrica tardana.

S'en documenten, a Badalona, 2 exemplars procedents de la pça. Font i Cussó (1989).

**Cronologia:** 30/20 aC.

**Tipus 2207**

Característiques morfològiques:

- Vora diferenciada, engruixida i girada a l'exterior.
- Coll molt curt.
- Cos ovoide amb una incisió en la part superior del cos, a mode de decoració.
- El diàmetre de vora de l'única peça coneguda és 29 cm.
- Pasta tarraconense.

S'en documenta, a Badalona, un exemplar procedent del ptge de la Pau.

**Cronologia:** canvi d'Era.

**Tipus 2208**

Característiques morfològiques:

- Vora diferenciada, a vegades penjant i de secció triangular.
- Coll molt curt.
- Cos globular.
- Els diàmetres de vora de les peces conegudes oscil·len entre els 20 i 24 cm.
- Pasta ibèrica tardana.

S'en documenten 4 exemplars a Badalona: 3 procedents de la pça. Font i Cussó (1988) i 1 localitzat al carrer Lladó.

**Cronologia:** 30/20 aC – 20/10 aC.

**Tipus 2209**

Característiques morfològiques:

- Vora diferenciada, engruixida i amb dues acanaladures.
- Sense coll.
- Cos globular o ovoide.
- El diàmetre de vora de les peces conegudes és 20 i 31 cm.
- Pasta ibèrica tardana, una de les peces presenta rastres d'haver anat al foc.

S'en documenta un exemplar, a Badalona, procedent de la pça. Font i Cussó (1988); i un exemplar a Argentona, localitzat a l'assentament ibèric de Can Balençó.

**Cronologia:** mitjans segle I aC- 30/20 aC.

**Tipus 2210**

Característiques morfològiques:

- Vora diferenciada, engruixida, de secció circular.
- Sense coll.
- Cos ovoide.
- El diàmetre de vora de l'única peça coneguda fa 32 cm.
- Pasta tarraconense.

S'en documenta un exemplar, a Badalona, procedent del ptge. de la Pau.

**Cronologia:** finals del principat d'August-Tiberi.

**Tipus 2211**

Característiques morfològiques:

- Vora diferenciada, horitzontal i penjant.
- Coll molt curt i acampanat.
- Cos ovoide.
- Presenta dues nanses que surten de la part superior del cos de la peça.
- El diàmetre de vora de l'única peça que coneixem fa 15 cm.
- Pasta ibèrica tardana.

En contextos ibèrics plens s'han trobat contenidors similars: en el poblat ibèric de la Penya del Moro (Sant Just Desvern) amb cronologies de segle V aC i a l'abocador de Vista Alegre (Argentona) en nivells de la primera meitat del segle III aC. En contextos tardoibèrics, continuen documentant-se a les sitges del poblat ibèric de Burriac (Cabrera de Mar) de la primera meitat del segle I aC.

Durant la segona meitat del segle I aC també es coneixen alguns exemplars: a l'assentament ibèric de Can Balençó se'n van recollir 39 -26 en els nivells de mitjans segle I aC i 13 en els de darrer decenni abans del canvi d'Era.

**Cronologia:** mitjans segle I aC – darrer decenni abans del canvi d'Era.

**Tipus 2212**

Característiques morfològiques:

- Vora diferenciada, girada a l'exterior i separada del cos per un petit baquetó.
- Sense coll.
- Cos ovoide i amb una incisió a la part superior a mode de decoració.

- El diàmetre de vora de l'única peça coneguda fa 45 cm.
- Pasta tarraconense.

S'en documenta un exemplar, a Mataró, procedent del forn de Can Portell.

**Cronologia:** finals del principat d'August-Tiberi.

**Tipus 2213**

Característiques morfològiques:

- Vora indiferenciada i girada a l'exterior.
- Sense coll.
- Cos ovoide, amb una incisió a la part superior a mode de decoració.
- El diàmetre de vora de l'única peça coneguda fa 44 cm.
- Pasta tarraconense.

S'en documenta un exemplar, a Badalona, procedent del carrer Lladó.

**Cronologia:** finals del segle I dC.

**SUBGRUP 2300. TAPADORES D'ÀMFORA**

Característiques funcionals vegeu pàg. 20

Característiques morfològiques:

- Formes obertes.
- Vores indiferenciades
- Agafador en forma de monyó, perforat.
- Pasta ibèrica tardana o tarraconense.

**Tipus 2301**

Característiques morfològiques:

- Els diàmetres de vora de les peces conegudes fan entre 7,5 i 11cm.
- Pasta ibèrica tardana amb o sense engalba blanca en contextos anteriors al canvi d'Era i tarraconense. En contextos posteriors, amb tonalitats que van del blanc o groc al marró-vermellós i en ocasions presenten una engalba groguenca que les recobreix totalment.

Les tapadores d'àmfora, fabricades en tallers locals o regionals, segellaven els recipients amfòrics que transportaven el vi laietà per via marítima. Comencen

a trobar-se en contextos arqueològics de *Baetulo* datats entorn el 40 aC i són habituals en tots els horitzons ceràmics de la segona meitat del segle I aC. Són peces de petit diàmetre, de vora senzilla i sense pom. En canvi, no coneixem tapadores d'àmfora de producció local o regional en els contextos ibèrics de segona meitat del segle I dC de l'assentament ibèric de Can Balençó.

A partir del principat d'August i fins a mitjans segle I dC incrementen la seva presència, paral·lelament a la producció d'àmfores vinàries de les formes Pascual 1 i Dressel 2/4.

La fabricació de la peça és molt senzilla i en lloc d'agafador hi queda un diminut monyó en el lloc on l'alfarar ha tallat l'argila. El monyó sempre està perforat, possiblement perquè les tapadores estaven fabricades al voltant d'una tija vegetal, que un cop enretirada deixava un petit forat enmig de la peça. Però també hi pot haver una altra explicació: és conegut des d'antic que el vi novell produeix gasos i, per tant, no es pot tapar del tot. Per aquesta raó, possiblement, els alfarers deixaven un forat a les tapadores per on poguessin sortir aquests gasos, mentre el vi acabava de fermentar, ja que segurament s'envasava abans d'haver fet el procés total de fermentació.

La zona laietana manté una forta producció de vi durant tota la primera meitat del segle I dC (COMAS 1985), i és a finals del principat d'August/Tiberi quan es documenten la major part de les tapadores d'àmfora. En els mateixos contextos en què es documenten, també hi havia grans quantitats de material amfòric del tipus Pascual 1.

És interessant destacar que totes aquestes peces apareixen en nivells datats entre època de Cèsar i Claudi, en un moment en què el comerç del vi laietà està plenament demostrat. En canvi, no s'han localitzat en contextos posteriors al regnat de Claudi ni a *Iluro*, ni a *Baetulo*.

En el peci de Port Vendres II enfonsat sota el regnat de Claudi, van aparèixer moltes d'aquestes tapadores amb diàmetres entre 80 i 97 mm, tapant les àmfores bètiques del tipus Dressel 20 i Haltern 70. Sembla per tant que servien tant per àmfores contenidores d'oli com de vi.

A Badalona se'n documenten 30 exemplars: 13 procedents del carrer Lladó- 5 en els nivells datats entorn el 20/10 aC i 8 en els de mitjans segle I dC-, 4 del Ptge. de la Pau, 1 de la sitja del carrer Pujol i 12 del pou del carrer Fluvià. A Mataró també se'n coneixen 4 exemplars: 3 procedents de St. Francesc d'Assís, 16 i 1 del carrer d'en Xammar.

**Cronologia:** 40/30 aC.- Neró/inicis d'època flàvia.

## SUBGRUP 2400. – ELS BOCALS

Característiques funcionals vegeu pàg. 20

Característiques morfològiques:

- Formes tancades.
- Vores amples, de diàmetre menor a la meitat de l'alçària de la peça.
- Absència de coll.
- Cos piriforme o ovoide, és a dir amb panxa alta o baixa.
- Fons pla o lleugerament umbilicat, sense peu.
- Una sola nansa, que surt sempre de la vora, amb una incisió central.
- Pasta ibèrica tardana o tarraconense.
- El diàmetre de vora és superior a 7 cm.

El subgrup 2400 agrupa diversos tipus que deriven de formes ja documentades en època ibèrica. El prototipus ibèric presenta vora exvasada, cos piriforme, amb carena baixa i marcada, fons lleugerament umbilicat que, ja en època ibèrica tardana, deriva en un fons pla i nansa, amb doble o triple caneló que arrenca de sota de la vora i descansa sobre la panxa de la peça.

Aquesta forma es documenta en els nivells tardeoibèrics de mitjans segle II aC i són molt freqüents en les excavacions de l'assentament ibèric de Can Balençó o el dipòsit de Burriac, però no es troben en altres nivells ibèrics anteriors, com l'abocador de Vista Alegre o el poblat del Turó del Vent de Llinars, datats al segle III aC i les sitges de Can Miralles-Can Modolell, datades entre el 375-330 i el 160-140 aC.

M. Vegas, en la seva classificació ceràmica, identifica els bocals amb la forma 44 i inclou una gran varietat de formes, des d'exemplars datats en el segle II aC a Sutri i Albintimilium fins a gerres de finals del segle II/ inicis del segle III dC de la necròpolis de Barcelona.

### Tipus 2401

Característiques morfològiques:

- Vora exvasada, lleugerament acampanada.
- La nansa, de secció oval amb incisió central, surt de la vora i descansa sobre la carena.
- Cos bitroncocònic amb carena baixa molt marcada.
- El diàmetre de vora de les peces conegudes oscil·la entre 7 i 12 cm.
- Pasta ibèrica tardana, generalment oxidada, encara que també es troba en ceràmica grisa.



S'en documenten, a Argentona, 142 bocals procedents de l'assentament ibèric de Can Balençó -67 en els nivells de mitjans segle I aC i 75 en els de darrer decenni abans del canvi d'Era-. Alguns fragments són tan petits que és difícil identificar-ne el tipus, però la major part, sinó tots, pertanyen al tipus 2401.

**Cronologia:** mitjans segle I aC – darrer decenni abans del canvi d'Era.

### Tipus 2402

Característiques morfològiques:

- Vora horitzontal, engruixida i sovint amb un encaix més o menys marcat per a la tapadora.
- Cos piriforme amb una incisió a la part superior de la panxa.
- Fons lleugerament umbilicat.
- Nansa amb incisió central bastant marcada i aplanament lateral.
- Pasta ibèrica tardana típica, amb o sense engalba blanca; ibèrica rosada, amb o sense engalba blanca; i pasta tarraconense típica o blanca. En contextos anteriors al canvi d'Era, la major part de les peces estan recobertes d'una engalba blanca. En contextos de finals del principat d'August, a Badalona, les pastes tarraconenses tenen sovint una engalba beix o rosada que les envolta.
- S'en coneix alguna peça amb grafit.
- El diàmetre de vora de les peces conegudes oscil·la entre els 11 i 17 cm, però hi ha excepcions (es documenta una peça de 9 cm i una altra de 19 cm).

El tipus 2402 és el bocal que més sovint es troba en contextos de la segona meitat del segle I aC.

A Badalona se'n documenten 111 exemplars: 75 en nivells de la segona meitat del segle I aC -27 del carrer Lladó, 16 de la sitja del carrer Pujol, 15 de la pça. Font i Cussó (1988) i 17 de la pça. Font i Cussó (1989) - ; 11 en contextos datats a finals del principat d'August/ Tiberi -10 del pou del carrer Fluvià i una del Ptge. de la Pau -; i 25 exemplars en contextos de mitjans segle I dC -23 exemplars del carrer Lladó i 2 de la Cisterna Circular -.

A Mataró se'n documenten també 19 exemplars: 1 de la pça. de la Peixateria en contextos anteriors al canvi d'Era, 8 de St. Francesc d'Assís, 16 - amb material anterior al canvi d'Era, però amb contaminacions posteriors- i 10 procedents del carrer d'en Xammar en contextos datats en època de Neró/ inicis de l'època flàvia.

Un dels exemplars procedents del carrer Lladó (Badalona) presenta, a l'inici del cos, un grafit fet a l'argila abans de coure, format per dos traços rectes i paral·lels tallats per un altre que els creua transversalment. Un altre localitzat a la pça. Font i Cussó (1989), és una aspa emmarcada amb un cercle.

Els grafits, sobre atuells de ceràmica comuna, podrien ser la marca del terrisser i, tot i no ser gaire corrents, se'n coneixen 2 més en forma d'aspa, en un canelobre del tipus 4301 i un altre en una olla del tipus 3116.

**Cronologia:** 40/30 aC-Neró/ inicis d'època flàvia.

### Tipus 2403

Característiques morfològiques:

- Vora indiferenciada i girada a l'exterior, en ocasions lleugerament còncava.
- Cos ovoide.
- Nansa de secció ovalada i bastant plana.
- Pasta ibèrica tardana amb engalba blanca.
- El diàmetre de vora de les peces conegudes oscil·la entre 10 i 13 cm.

S'en documenten, a Badalona, un procedent de la sitja del carrer Pujol i 2 a Mataró a la pça. de la Peixateria.

**Cronologia:** 40/30 aC- abans del canvi d'Era.

### Tipus 2404

Característiques morfològiques:

- Vora engruixida, lleugerament exvasada, de secció rectangular.
- Cos piriforme.
- Pasta tarraconense oxidada o reduïda.
- El diàmetre de vora de les peces conegudes oscil·la entre 11 i 12 cm.

S'en documenten 22 exemplars, a Mataró: 1 procedent de la pça. de la Peixateria i 21 del forn de Can Portell.

**Cronologia:** poc abans del canvi d'Era- 15/20 dC.

### Tipus 2405

Característiques morfològiques:

- Vora ametllada.

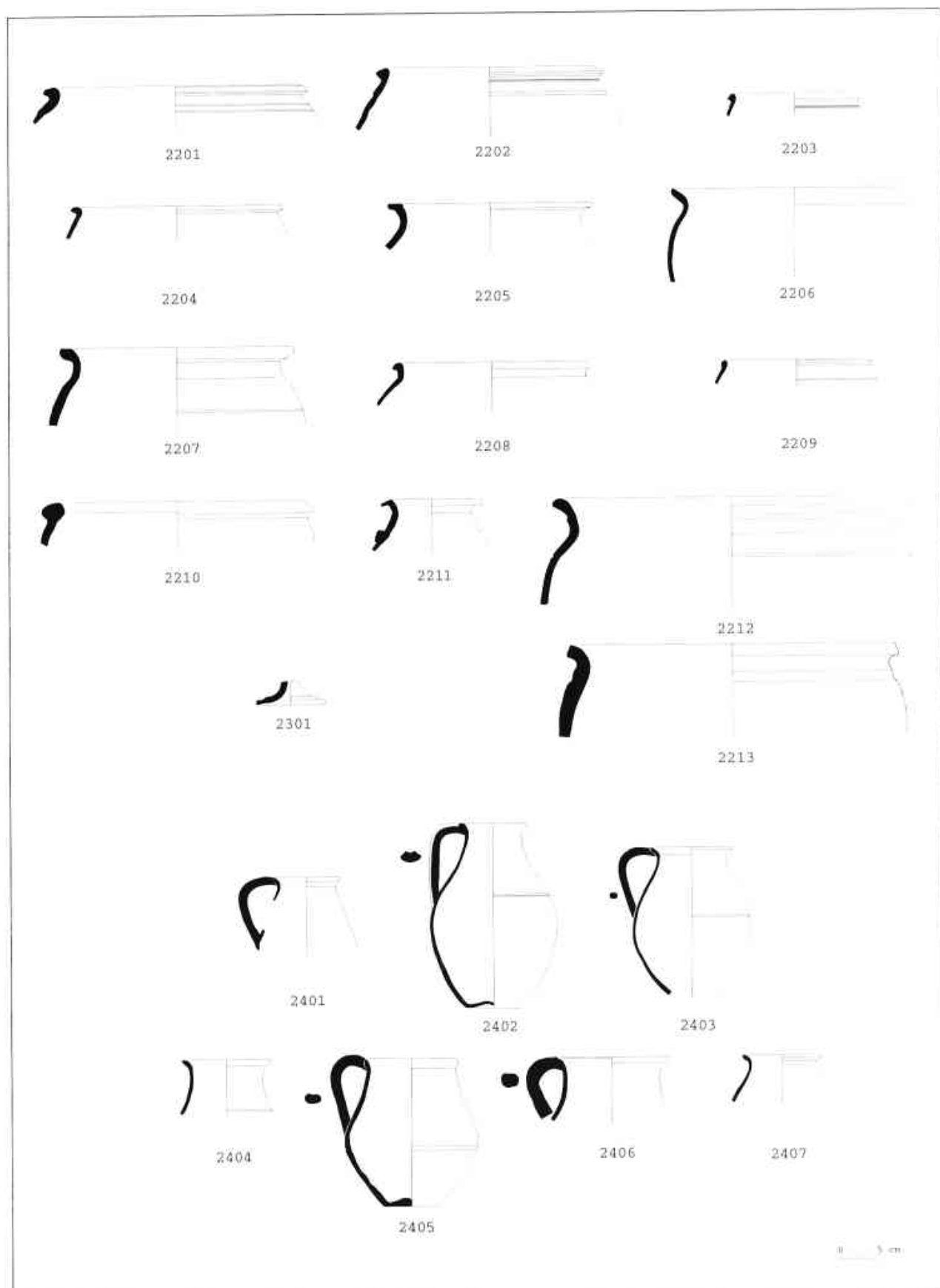

- Cos ovoide curt, amb una incisió per sota de la panxa i dues a l'inici del cos.
- Nansa amb incisió central.
- Fons pla.
- Pasta tarraconense.
- El diàmetre de vora de l'única peça coneguda fa 12 cm i el fons 7 cm.

S'en documenta, a Badalona, un únic exemplar procedent del pou del carrer Fluvià.

**Cronologia:** finals del principat d'August/Tiberi.

### Tipus 2406

Característiques morfològiques:

- Vora exvasada, lleugerament còncaua per encaixar la tapadora.
- Cos piriforme.
- Nansa de secció circular, amb incisió central.
- Pasta tarraconense.
- El diàmetre de vora de les peces conegudes oscil·la entre 14 i 17 cm.

S'en documenten 2 exemplars: un procedent de la Cisterna Circular (Badalona) i un altre del carrer d'en Xammar (Mataró).

**Cronologia:** mitjans segle I dC - Neró/inicis d'època flàvia.

### Tipus 2407

Característiques morfològiques:

- Vora indiferenciada i girada a l'exterior.
- Cos piriforme.
- El diàmetre de vora de les peces conegudes oscil·la entre els 10 i els 17 cm.
- Pasta tarraconense.

S'en documenten 18 exemplars, a Badalona: 5 procedents de la Cisterna circular i 13 del carrer Lladó.

**Cronologia:** mitjans segle I dC.

## GRUP 3000.- CERÀMICA DE CUINA

Característiques funcionals: a aquest grup pertanyen els atuells que anaven al foc i també aquells que estaven relacionats amb el menjar i formaven part de la cuina de la casa. Alguns dels tipus estudiats estan fabricats a torn lent. En aquest cas, quan es faci la

descripció del tipus, s'especificarà. Quan no s'indiqui expressament, s'ha d'entendre que són peces fabricades a torn ràpid.

## SUBGRUP 3100.- LES OLLES/LES URNES

En el mateix subgrup hi hem inclòs peces que anaven al foc i altres que sens dubte no hi van anar mai, la seva finalitat devia ser la de guardar productes alimentaris a la llar. És difícil diferenciar les unes de les altres, ja que algunes peces corresponents als mateixos tipus tenen restes de sutja i altres no.

Característiques funcionals vegeu pàg. 20

Característiques morfològiques:

- Formes tancades.
- Vores amples, de diàmetre menor o igual a l'alçària de la peça.
- Absència de coll.
- Cos ovoide o globular.
- Fons pla, amb peu o sense.
- Poden tenir una o dues nanses, o no tenir-ne.
- Sovint presenten rastres de sutja o la superfície cremada per l'acció del foc.
- El diàmetre de la vora és inferior a l'alçària del recipient.
- S'en coneixen exemplars petits -amb 8 cm de diàmetre de vora-, i d'altres de gran dimensió -de 34 cm-.

### Tipus 3101

Característiques morfològiques:

- Vora ametllada, lleugerament girada a l'exterior.
- Cos ovoide.
- Pasta ibèrica tardana i tarraconense típica o rosada.
- Algunes peces tenen la superfície cremada o taques de sutja.
- El diàmetre de vora de les peces conegudes oscil·la entre els 14 i 27 cm.

S'en documenten 23 exemplars, a Argentona, procedents de l'assentament ibèric de Can Balençó - 22 en contextos datats en el darrer decenni abans del canvi d'Era i 1 en un nivell de mitjans segle I aC-.

A Mataró se'n coneixen 7 exemplars: 1 procedent del forn de Can Portell i 6 del carrer d'en Xammar.

**Cronologia:** mitjans segle I aC-Neró/inicis d'època flàvia.

**Tipus 3102**

Característiques morfològiques:

- Vora bifida amb un ample caneló central.
- Cos globular.
- Pasta ibèrica tardana, amb o sense engalba blanca.
- El diàmetre de vora de les peces conegudes oscil·la entre 12 i 19 cm.

S'en documenten 5 exemplars, a Badalona, - 2 al carrer Lladó, 1 a la pça. Font i Cussó (1988), 1 a la sitja del carrer Pujol i 1 al Ptge. de la Pau-; 1 a Mataró -a St. Francesc d'Assís, 16- i 5 a Argentona, a l'assentament ibèric de Can Balençó -3 en els nivells de mitjans segle I aC i 2 en els de darrer decenni abans del canvi d'Era.

**Cronologia:** mitjans segle I aC - darrer decenni abans del canvi d'Era.

**Tipus 3103**

Característiques morfològiques:

- Vora triple en forma de perfil d'ocell.
- Cos globular.
- Pasta ibèrica tardana amb engalba blanca.
- La superfície de la peça està cremada a l'haver servit per cuinar.
- El diàmetre de vora de l'única peça coneguda fa 15 cm.

S'en documenta, a Badalona, un exemplar procedent de la sitja del carrer Pujol.

**Cronologia:** 40/30 aC.

**Tipus 3104**

Característiques morfològiques:

- Vora bifida.
- Cos globular.
- Pasta ibèrica tardana, amb engalba blanca.
- El diàmetre de vora de l'única peça coneguda fa 17 cm.

S'en documenta un exemplar, a Badalona, procedent de la sitja del carrer Pujol.

**Cronologia:** 40/30 aC

**Tipus 3102, 3103 i 3104.**

Les olles/les urnes amb vora bifida o fins i tot trifida i cos globular són atuells típics del repertori ceràmic tarδοibèric.

Les olles/ les urnes del tipus 3102 i 3104 estan documentades com a urnes cineràries en la necròpolis del Turó dels Dos Pins, en contextos datats el 300/220 aC (GARCIA 1993). Els perfils d'aquestes peces són globulars, els fons lleugerament umbilicats i les nanses horitzontals, estriades o no. No se'n troben en altres contextos anteriors.

En contextos posteriors se'n documenten: en el poblat de Puig Castellar datat a la primera meitat del segle II aC, en jaciments del Penedès en nivells datats entorn el 200 aC i en el dipòsit del poblat de Burriac datat a la primera meitat del segle I aC.

Aquestes troballes ens indiquen que aquests recipients poden tenir una finalitat funerària, quan es troben en necròpolis, i una finalitat domèstica quan es troben en llocs d'hàbitat. Per altra banda, quasi totes les olles/urnes documentades a la segona meitat del segle I aC estan recobertes d'una engalba blanca i en cap cas tenen marques que ens indiquin que haguessin servit per cuinar, la qual cosa ens fa pensar que podrien haver servit per guardar algun tipus d'aliment a la cuina o al rebost.

**Tipus 3105**

Característiques morfològiques:

- Vora indiferenciada, girada a l'exterior.
- Cos globular.
- Pasta ibèrica tardana grisa amb molts vacuòls.
- El diàmetre de vora de l'única peça coneguda fa 12,8 cm.

Aquestes olles es troben àmpliament documentades en els nivells d'obliteració de la primera meitat del segle I aC del dipòsit del poblat ibèric de Burriac (Cabrera de Mar).

A Badalona, hi ha un exemplar procedent de la sitja del carrer Pujol.

**Cronologia:** 40/30 aC.

**Tipus 3106**

Característiques morfològiques:

- Vora còncaua.
- Cos ovoide, alguns exemplars tenen 3 lleus estries

a la part superior del cos.

- Pasta ibèrica tardana o tarraconense, amb o sense engalba de color crema.
- El diàmetre de vora de les peces conegudes fa entre 11,5 i 18 cm.

Aquesta forma podria derivar dels vasos que N. Lamboglia anomena amb «orlo a mandorla». M. Vegas documenta els primers exemplars en el segle II aC i els darrers en nivells anteriors al principat d'August. També es troben vasos amb «orlo a mandorla» en la nau Albenga formant part de l'utilatge de cuina del vaixell i a *Albintimilium* en nivells datats el segle I aC.

A la nau romanorepublicana de la Colònia de St. Jordi ses Salines de Mallorca, entre l'utilatge, van aparèixer diverses urnes amb vora còncava, sense nanses, algunes d'elles amb taques de sutja i, a les parets internes, restes cremades d'algun producte que no ha estat identificat. També hi ha olles/urnes d'aquest tipus en els estrats d'obliteració del dipòsit del poblat ibèric de Burriac, de la primera meitat del segle I aC, i a la necròpolis Ballesta i Rubert d'Empúries, on aquests recipients s'utilitzen com a urnes d'incineració.

A Argentona, se'n documenten 11 exemplars procedents dels nivells datats en el darrer decenni abans del canvi d'Era de l'assentament ibèric de Can Balençó.

A Badalona se'n coneixen 4 exemplars més, en nivells anteriors al canvi d'Era -3 procedents del carrer Lladó i 1 del Ptge. de la Pau -, i 1 en el pou del carrer Fluvià datat a finals del principat d'August/Tiberi. Aquest darrer és una peça molt fina, sense taques de sutja, amb la superfície externa recoberta amb una engalba argilosa de color crema. La pasta està ben depurada i no sembla haver servir per cuinar, possiblement tenia la funció de guardar aliments a la cuina.

**Cronologia:** 20/10 aC - finals del principat d' August/Tiberi.

### Tipus 3107

Característiques morfològiques:

- Vora horitzontal amb encaix interior per a la tapadora.
- Cos ovoide.
- Pasta ibèrica tardana o tarraconense.
- El diàmetre de vora de les peces conegudes fa entre 15 i 18 cm.

S'en documenten 5 exemplars, a Badalona: 2 procedents del Ptge. de la Pau, 2 del carrer Lladó i 1 de la pça. Font i Cussó (1989).

A Mataró se'n coneix un exemplar procedent de St. Francesc d'Assís, 16.

**Cronologia:** 30/20 aC - canvi d'Era.

### Tipus 3108

Característiques morfològiques:

- Vora acampanada i lleugerament exvasada.
- Cos baix, globular.
- Fons lleugerament umbilicat.
- Dues nanses horitzontals, de secció circular, en el cos de la peça.
- Pasta ibèrica tardana amb engalba de color crema. La pasta és lilosa, cremada per l'acció del foc.
- El diàmetre de vora de l'única peça coneguda fa 18,5 cm.

A Badalona se'n documenta una peça procedent de la sitja del carrer Pujol.

**Cronologia:** 40/30 aC

### Tipus 3109

Característiques morfològiques:

- Vora engruixida.
- Cos globular.
- Fons pla, amb peu de secció rectangular amb una petita unglà.
- Dues nanses horitzontals petites, de secció circular, a la part més ampla del cos. Per sobre d'elles hi ha una incisió que envolta tota la peça.
- Pasta ibèrica tardana de color rosa.
- El diàmetre de vora de les peces conegudes fa 12,5 i 16 cm.

S'en documenta, a Argentona, una peça procedent de l'assentament ibèric de Can Balençó i a Badalona una altra a la sitja del carrer Pujol.

**Cronologia:** 40/30 aC - darrer decenni abans del canvi d'Era.

### Tipus 3110

Característiques morfològiques:

- Vora vertical motllurada.
- Cos ovoide amb carena alta, amb incisions a mode de decoració a l'alçària de la carena.
- Fons pla.

- Dues nanses verticals de secció rectangular, que surten de sota de la vora, amb dues incisions.
- Pasta ibèrica tardana de bona cuita, ben depurades de color beix, marró o vermelloses, amb o sense engalba blanca.
- El diàmetre de vora de les peces conegudes oscil·la entre els 11 i els 27,5 cm.

Aquests recipients es troben àmpliament documentats, a la primera meitat del segle I aC, en el dipòsit del sector occidental del poblat ibèric de Burriac i se les anomena "olles de coll estrangulat" o forma 1 A de Girona - segons la tipologia de JM Nolla -.

A Argentona, se'n coneixen 12 exemplars procedents de l'assentament ibèric de Can Balençó - 1 en els de mitjans segle I aC i 11 en els nivells datats de darrer decenni abans del canvi d'Era -.

A Badalona se'n documenten 4 exemplars procedents de la sitja del carrer Pujol i a Mataró 1 de la pça. de la Peixateria. En contextos posteriors al canvi d'Era, únicament se'n coneix un exemplar en el pou del carrer Fluvià, datat a finals del principat d'August-Tiberi, que sens dubte és residual.

**Cronologia:** mitjans segle I aC - darrer decenni abans del canvi d'Era.

### Tipus 3111

Característiques morfològiques:

- Vora girada a l'exterior, amb forma de cap de cigne.
- Cos globular, en ocasions aplatat.
- Dues nanses, de secció oval i amb un ample caneló al centre, que surten de la vora i reposen sobre la panxa.
- Pasta ibèrica tardana.
- El diàmetre de vora de les peces conegudes oscil·la entre 17,5 i 25,5 cm.

Aquestes olles es troben, durant la primera meitat del segle I aC, en el dipòsit del poblat ibèric de Burriac (Cabrera de Mar) i en la segona fase de l'Argilera.

A Argentona, se'n documenten 28 exemplars procedents de l'assentament ibèric de Can Balençó - 20 en els nivells de mitjans segle I aC i 8 en els del darrer decenni abans del canvi d'Era.

A Badalona se'n coneixen 4 exemplars - 2 del carrer Lladó i 2 de la pça. Font i Cussó (1988) i a Mataró hi ha una peça procedent de la pça. de la Peixateria.

**Cronologia:** mitjans segle I aC - darrer decenni abans del canvi d'Era.

### Tipus 3112

Característiques morfològiques:

- Vora exvasada lleugerament engruixida.
- Cos ovoide.
- Nansa vertical, de secció oval amb incisió central, que surt de la vora.
- Pasta tarraconense típica, rosada o grisa, en ocasions molt grollera. Moltes peces presenten restes de sutja.
- A partir de l'època de Neró/ inicis dels flavis estan realitzades amb el torn lent i porten marques fetes a la superfície amb una espàtula.
- El diàmetre de vora de les peces conegudes oscil·la entre 12 i 34 cm.

Aquests atuells, que sens dubte servien per cuinar, es documenten també a Mataró en nivells fundacionals d'excavacions antigues realitzades per Marià Ribas, al Fossar Xic, on sembla que s'utilitzaven com a urnes funeràries o estaven relacionades amb ritus fundacionals, i de les quals malauradament, només en tenim constància pels dibuixos del diari del seu descobridor.

Aquestes olles, conegudes des d'abans del canvi d'Era continuen documentant-se durant la primera meitat del segle I dC i són el tipus d'olla/urna més freqüent en contextos a partir de Neró/inicis dels flavis.

A Argentona se'n documenten 23 exemplars procedents de l'assentament ibèric de Can Balençó: 1 en un nivell de mitjans del segle I aC i 22 en contextos anteriors al darrer decenni abans del canvi d'Era.

A Badalona, també se'n coneixen 13 exemplars: 4 en contextos anteriors al canvi d'Era -1 a la sitja del carrer Pujol, 2 a la pça. Font i Cussó (1989) i 1 al carrer Lladó -; 3 en nivells datats a finals del principat d'August/Tiberi -2 al pou del carrer Fluvià i 1 al Ptge. de la Pau-; 3 en contextos de mitjans segle I dC -2 a la Cisterna circular i 1 al carrer Lladó-; 1 al solar Durán, a finals del segle I/inicis segle II dC i 2 a la Torre Vella, en un nivell de segon quart del segle II dC.

A Mataró es documenten 42 olles d'aquest tipus: 6 procedents del pou de Can Portell i 36 procedents de Can Xammar -27 estan realitzades amb el torn lent i tenen marques fetes amb l'espàtula, abans de coure la peça, a la superfície interna, externa o ambdues-.

**Cronologia:** mitjans segle I aC - segon quart del segle II dC.

**Tipus 3113**

Característiques morfològiques:

- Vora horitzontal i plana, en forma de bastonet.
- Cos ovoide o globular.
- El diàmetre de vora de l'única peça coneguda és de 14 cm.
- Pasta fina tarraconense, de color groc.

S'en documenta un exemplar, a Badalona, procedent del pou del carrer Fluvià.

**Cronologia:** finals del principat d'August/Tiberi.

**Tipus 3114**

Característiques morfològiques:

- Vora en forma de campana.
- Cos ovoide o globular.
- Una o dues nanses verticals que surt/en de sota la vora, bastant plana/es i de secció oval.
- El diàmetre de vora de l'única peça coneguda és de 20 cm.
- Pasta tarraconense reduïda.

S'en documenta un exemplar, a Mataró, procedent del carrer d'en Xammar.

**Cronologia:** Neró/inicis d'època flàvia.

**Tipus 3115**

Característiques morfològiques:

- Petita vora girada a l'exterior.
- Cos ovoide amb una incisió a la part superior del cos.
- Algunes peces tenen taques de sutja a la superfície interna i a la vora.
- Els diàmetres de vora de les peces conegudes fan 12 i 15 cm.
- Pasta tarraconense.

S'en documenten 3 exemplars: 1 a Badalona, procedent del carrer Lladó i 2 a Mataró, procedents del carrer d'en Xammar.

**Cronologia:** Claudi-Neró/inicis d'època flàvia.

**Tipus 3116**

Característiques morfològiques:

- Vora còncava.

- Cos ovoide o globular.
- Presenta una nansa que surt de la vora, de secció oval, amb una incisió o rebaix central.
- Una de les peces porta un grafit.
- El diàmetre de vora de les peces conegudes fan entre 12 i 16 cm.
- Pasta tarraconense bastant grollera amb tonalitats que van del beix al marró fosc, passant pel vermell rajol. Una de les peces procedent de la Cisterna circular presenta una pasta amb característiques diferents a les pastes conegudes a la nostra zona -pasta dura, de color beix rosat, desgrentant gros de color marró fosc molt abundant -.

Aquestes olles sovint es troben també fent la funció d'urnes d'incineració a la necròpolis d'Empúries (Ballesta núms. 4, 14, 18, 19... Rubert núms 1, 14, 24, 27, 32... i Torres 8 i 23 amb nansa). Aquestes peces, com el tipus 3106, recorden les olles itàliques anomenades per N. Lamboglia amb «orlo a mandorla».

A la Cisterna Circular (Badalona) es documenta un exemplar d'aquest tipus amb un grafit en forma d'aspa, a la paret externa, fet amb la pasta crua i que podria correspondre a la marca de terrisser.

A Mataró se'n coneixen 14 exemplars procedents de Can Xammar.

**Cronologia:** Claudi-Neró/inicis dels flavis.

**Tipus 3117**

Característiques morfològiques:

- Vora indiferenciada i girada a l'exterior.
- Cos ovoide amb carena alta molt marcada.
- El diàmetre de vora de les peces conegudes fa 15 i 16 cm.
- Pasta tarraconense.

A Mataró, se'n documenten 2 peces procedents de Can Xammar.

**Cronologia:** Neró/inicis d'època flàvia

**Tipus 3118**

Característiques morfològiques:

- Vora horitzontal engruixida.
- Cos ovoide.
- Algunes peces tenen taques de sutja.
- El diàmetre de vora de les peces conegudes fa entre 9 i 17 cm.

- Pasta ibèrica típica o rosada, amb engalba blanca o crema poc adherida a la peça -per aquesta raó alguns recipients ja no la conserven- en contextos anteriors al canvi d'Era, o tarraconense en contextos posteriors.

A Badalona, se'n documenten 4 exemplars: 3 procedents del carrer Lladó- 2 en nivells datats el 20/10 aC i 1 en un context de mitjans segle I dC- i 1 del ptge. de la Pau. A Mataró també se'n coneixen 3 procedents de la pça. de la Peixateria.

**Cronologia:** 20/10 aC - mitjans segle I dC.

### Tipus 3119

Característiques morfològiques:

- Vora engruixida, de secció triangular, girada a l'exterior.
- Cos ovoide.
- El diàmetre de vora de les peces conegudes fa 12 i 14 cm.
- Una de les peces té restes de sutja a la superfície externa.
- Pasta tarraconense típica o rosada.

S'en documenten 2 exemplars: un a Badalona, procedent del carrer Lladó, i l'altre a Mataró, procedent del carrer d'en Xammar.

**Cronologia:** Claudi-Neró/inicis d'època flàvia.

### Tipus 3120

Característiques morfològiques:

- Vora horitzontal, engruixida, de secció triangular.
- Cos ovoide.
- El diàmetre de vora de l'única peça coneguda fa 14 cm.
- Pasta ibèrica tardana.

S'en documenta, a Argentona, un exemplar procedent de l'assentament ibèric de Can Balençó.

**Cronologia:** darrer decenni abans del canvi d'Era.

### Tipus 3121

Característiques morfològiques:

- Vora lleugerament acampanada, de vegades amb una incisió que la separa del cos.
- Cos ovoide, amb una amplada màxima inferior al diàmetre de la vora.

- Moltes peces tenen la superfície cremada.
- El diàmetre de vora de les peces conegudes fa entre 17 i 23 cm.
- Pasta tarraconense, sovint grollera.

S'en documenten 7 exemplars, a Mataró, procedents del carrer d'en Xammar i 1 a Badalona, al carrer Lladó.

**Cronologia:** Claudi-Neró/inicis d'època flàvia.

### Tipus 3122

Característiques morfològiques:

- Vora vertical motllurada.
- Cos ovoide amb una incisió que envolta la part superior del cos.
- Fons pla, amb un diàmetre menor que el de la vora.
- El diàmetre de vora de les peces conegudes fa entre 11 i 12 cm.
- Pasta tarraconense.

Aquests recipients, com alguns dels tipus d'aquest subgrup, no semblen haver servit per cuinar, possiblement s'empraven per guardar aliments a la cuina o al rebost.

Es documenten 2 exemplars d'aquest tipus a Mataró, procedents dels carrer d'en Xammar.

**Cronologia:** Neró/inicis d'època flàvia.

### Tipus 3123

Característiques morfològiques:

- Vora indiferenciada acampanada.
- Cos ovoide, amb dues incisions a la part superior del cos que envolten la peça.
- Fons pla amb peu dentat.
- Una de les peces té la superfície ennegrida pel foc.
- El diàmetre de vora de les peces conegudes fa entre 8 i 12 cm.
- El diàmetre de fons de l'única peça sencera fa 6,2 cm.
- Pasta tarraconense grollera o tarraconense? fina rosada.

S'en documenten, a Badalona, 3 exemplars procedents del solar Torre Vella -2 en contextos de Domicià i 1 en un context de segon quart del segle II dC-.

**Cronologia:** Domicià -segon quart del segle II dC.



**Tipus 3124**

Característiques morfològiques:

- Vora diferenciada vertical, lleugerament cònca.
- Cos ovoide.
- Fons pla.
- Els diàmetres de vora de les peces conegudes fan 11 i 12 cm.
- Pasta tarraconense? fina rosada.

S'en documenten 2 exemplars, a Badalona, procedents del solar Torre Vella.

**Cronologia:** Domicià.

**Tipus 3125**

Característiques morfològiques:

- Vora engruixida.
- Cos ovoide.
- El diàmetre de vora de l'única peça coneguda fa 17 cm.
- Pasta tarraconense de sandvitx per defecte de coccio.

S'en documenta, a Badalona, un exemplar procedent del solar Torre Vella.

**Cronologia:** Domicià.

**Tipus 3126**

Característiques morfològiques:

- Vora diferenciada, lleugerament ganxada, amb llavi penjant.
- Cos ovoide.
- El diàmetre de vora de l'única peça coneguda fa 12 cm.
- Pasta tarraconense bastant fina, de sandvitx, per mala coccio.

S'en documenta, a Badalona, un exemplar procedent del solar Torre Vella.

**Cronologia:** Domicià.

**Tipus 3123, 3124, 3125 i 3126.**

Aquests recipients acostumen a tenir una alçària d'uns 20 cm i, en la major part dels casos, no han estat mai en contacte amb el foc. Tots ells procedeixen del solar Torre Vella, de les excavacions d'un edifici de

*tabernae*, formaven part del material de l'estrat d'abandonament de les botigues. Només un exemplar del tipus 3123 -l'únic que tenia taques de sutja- procedia d'un nivell posterior de terraplenament.

En el nivell d'abandonament es van recollir 7 peces que es podrien interpretar com a pots per guardar algun tipus d'aliment o conserves a les botigues. No semblen tenir, en cap cas, nanses i acostumen a estar fetes amb pastes fines, ben depurades.

**Tipus 3127**

Característiques morfològiques:

- Vora indiferenciada vertical.
- Cos ovoide.
- Una nansa de secció oval, amb depressió central, que surt de la vora.
- El diàmetre de vora de l'única peça coneguda fa 10 cm.
- Pasta tarraconense.

Aquest tipus recorda algunes olletes de ceràmica comuna africana -Hayes 131, Hayes 200- que comencen a aparèixer, a la nostra zona, a finals del segle I dC.

S'en documenta, a Badalona, un exemplar procedent del carrer Lladó.

**Cronologia:** finals del segle I dC.

**Tipus 3128**

Característiques morfològiques:

- Vora exvasada i cònca per encaixar-hi la tapadora.
- Cos possiblement ovoide.
- El diàmetre de vora de l'única peça coneguda és de 17 cm.
- Pasta tova, de color vermell, amb desgreixant de quars blanc i gris opac de mida irregular, algunes partícules molt grosses i làmines de mica que en ocasions arriben a tenir 2,5 cm.

S'en documenta, a Badalona, un exemplar procedent del solar Torre Vella.

**Cronologia:** segon quart del segle II dC.

**Tipus 3129**

Característiques morfològiques:

- Vora engruixida, girada a l'exterior.
- Cos ovoide.
- Una nansa de secció oval, amb depressió central, que surt de la vora.
- El diàmetre de vora de les peces conegudes fa 15 i 27 cm.
- Pasta reduïda, amb desgreixant gros de quars, mica i partícules talcoses.
- Les parets estan marcades amb una espàtula a l'interior, a l'exterior o a ambdues cares.
- Fabricada a torn lent.

S'en documenten, a Badalona, 2 exemplars procedents del solar Torre Vella.

**Cronologia:** segon quart del segle II dC.

### Tipus 3130

Característiques morfològiques:

- Vora girada a l'exterior, amb llavi penjant.
- Cos ovoide.
- El diàmetre de vora de les peces conegudes fa 27 i 32 cm.
- Pasta tarraconense grollera, en ocasions cremada pel foc. Algunes peces poden tenir la superfície externa brunyida i amb ratlles a l'interior fetes amb una espàtula.
- Fabricada a torn lent.

S'en documenten, a Badalona, 2 exemplars: un procedent del solar Durán i l'altre del solar Torre Vella.

**Cronologia:** finals segle I/Inicis del segle II dC-segon quart del segle II dC.

### Tipus 3131

Característiques morfològiques:

- Vora engruixida i lleugerament còncava, per a poder encaixar-hi la tapadora.
- Cos ovoide.
- Alguns exemplars, sinó tots, tenen nanses, possiblement dues.
- El diàmetre de vora de les peces conegudes fa entre 11 i 17 cm.
- Pasta cremada i grollera, de color gris, amb desgreixant de quars i mica (a torn lent); o taronja, amb gran quantitat de mica i partícules talcoses; o pasta fina taronja, beix o gris (a torn ràpid).
- Fabricada a torn lent o a torn ràpid.

En contextos de finals del segle III/inicis del segle IV dC, se'n documenten, a Mataró, 8 peces: 7 fabricades a torn ràpid -5 al Carreró 43-45 i 2 al carrer St. Cristòfor, 12- i una a torn lent al carrer St. Cristòfor, 12. En nivells datats en el darrer quart del segle V dC, es documenta un altre exemplar al carrer St. Cristòfor, 12 fabricada a torn lent.

Les peces fabricades a torn lent tenen una superfície grisa, amb desgreixant irregular de quars i moltes partícules petites brillants de color blanc. Aquestes olles s'assimilen al tipus 2.1 de les ceràmiques de cuina dels segles V-VII a Cartagena (LAIZ/ RUIZ 1988: 276-277).

Olles fabricades a torn ràpid es documenten en els nivells de finals del segle V/ inicis del segle VI dC de l'església vella de St. Menna ( Setmenat) i de la bòbila Bell Solà (Sta Perpètua de la Mogoda) (COLL I ALTRES 1997: 39-41, LAM. 4-7).

De tota manera, els perfils que presenten les olles del tipus 3131 són comuns a tota l'època romana.

**Cronologia:** finals segle III/ inicis del segle IV dC-darrer quart del segle V dC.

### Tipus 3132

Característiques morfològiques:

- Vora indiferenciada i girada a l'exterior.
- Cos globular o ovoide.
- El diàmetre de vora de les peces conegudes fa entre 13 i 20 cm.
- Pasta grollera de color marró, gris o bicolor. Desgreixant abundant de quars i molta mica petita. Està cremada per l'acció del foc. A les parets externes pot tenir també marques fetes amb espàtula per allisar-la.
- A la vora presenta taques de sutja.
- Fabricada a torn lent.

Aquest tipus presenta moltes similituds amb la forma Vila-roma 7.22, la qual és, en aquest jaciment, el tipus majoritari en el conjunt de la ceràmica grollera. En les excavacions arqueològiques del Poble Sec (St. Quirze del Vallès) es documenten altres peces, assimilables a aquest tipus, en contextos de la primera meitat del segle V dC (COLL I ALTRES 1977: 37-39, LAM 1-3). També en contextos del segle IV/ inicis del segle V dC a la vila de les Albardes, a la província de Tarragona, es troben altres olles (MACIAS I ALTRES 1997: 158-159, LAM 10).

A Badalona se'n documenten 3 peces, procedents del solar Durán -1 en un nivell de finals del segle V dC

i 2 en nivells datats *grosso modo* entre finals del segle IV i inicis del segle VI dC-.

A Mataró se'n documenten 9 peces: 1 procedent del Carreró 43-45, en contextos de finals del segle III/ inicis del segle IV, i 8 en contextos de darrer quart del segle V dC, al carrer St. Cristòfor, 12.

**Cronologia:** finals segle III/ inicis del segle IV dC- finals del segle V/ inicis del segle VI dC.

### Tipus 3133

Característiques morfològiques:

- Vora vertical, que acostuma a ser engruixida.
- Cos globular.
- Dues nanses en forma de mugró.
- El diàmetre de vora de les peces conegudes fa entre 14 i 24 cm.
- Pasta grollera, de color gris o marró. Tant a les superfícies internes com a les externes es veuen les ratlles d'espàtula que van donar el brunyit final a la peça. El desgreixant és força apreciable a l'estar format sempre per grans grossos de quars i l'abundant quantitat de mica. Té petites ratlles del torn a la superfície externa.
- Algunes peces són bonyegudes.
- La superfície externa està ennegrida pel foc.
- Fabricada a torn lent.

Algunes olles semblants es troben documentades a la província d'Alacant, a la Villa a prop del Tosal de Manises, amb materials dels segles II-IV dC; a la vil.la de l'Ermita de Fontcalent i a les Bales de Sta. Pola, ambdues amb materials que van dels segles I al V dC. Aquestes peces van estar classificades per Reynolds com a ceràmiques de producció local de la forma 4.1 (REYNOLDS 1985: 251).

A l'abocador de Vila roma (Tarragona), aquestes peces estan classificades com a forma Vilaroma 7.13. Els seus autors destaquen també la gran quantitat de mica que conté la pasta. També a la vil.la de les Albardes, a la província de Tarragona, es troben altres olles en contextos de segle IV/ inicis del segle V dC (MACIAS I ALTRES 1997: 158-159. LAM 10).

Al sud de la Gàl.lia, el grup CATHMA documenta unes peces similars, que anomenen *marmites*, que poden tenir dues o potser quatre nanses de forma trapezoïdal. Les classifiquen com a tipus 26 (CATHMA 1989: 11).

Fulford i Peacock estudien les ceràmiques de l'Avenue du prèssident Habib Bourghiba de Cartago, on també es documenten algunes olles semblants i

creuen que algunes van ser importades des de tallers localitzats al Sud d'Itàlia. De la mateixa opinió són els components del grup CATHMA (FULFORD/ PEACOCK 1984: 20-23. FIG 58; CATHMA 1989).

La difusió que coneixem d'aquestes olles abasta el nord d'Àfrica -la zona de Cartago-; el sud de França - Narbona, Sete, Lunel-Viel, Arles, Olbia-; la Península Itàlica -Porto-Torres- i la Península Ibèrica -la regió d'Alacant, Tarragona, Badalona i Mataró-.

Aquest tipus està molt generalitzat i se'ns fa difícil pensar en un únic centre distribuïdor. Per altra banda, un cop analitzades algunes de les ceràmiques grolleres fabricades a torn lent a Mataró, podem dir que les anàlisis confirmen que no tenen cap component forani i per tant hi ha moltes possibilitats d'haver-se fabricat en tallers locals o regionals.

A Mataró, se'n documenten 16 exemplars: 7 peces en contextos de finals del segle III- inicis del segle IV dC -6 del carrer St. Cristòfor, 12 i 1 de Carreró 43-45- i 9 peces en contextos de darrer quart del segle V dC -del carrer St. Cristòfor, 12-.

A Badalona se'n coneix una peça procedent solar Durán.

**Cronologia:** finals segle III/ inicis del segle IV dC- finals del segle V/ inicis del segle VI dC.

### Tipus 3134

Característiques morfològiques:

- Vora indiferenciada i exvasada.
- Cos ovoide o globular.
- El diàmetre de vora de les peces conegudes fa entre 13 i 17 cm.
- Pasta dura, de color vermell, amb molta mica petita, quars i partícules talcoses. Algunes peces tenen la superfície externa recoberta d'una engalba feta amb argila.

S'en documenten, a Mataró, 3 exemplars: 1 procedent del Carreró 43-45 i 2 del carrer St. Cristòfor, 12.

**Cronologia:** finals segle III/ inicis del segle IV dC.

### Tipus 3135

Característiques morfològiques:

- Vora horitzontal amb un marcat encaix interior per a la tapadora.
- Cos ovoide.
- El diàmetre de vora de l'única peça coneguda fa 17 cm.

- Pasta molt grollera, lleugerament fullada, molt micosa, de tonalitat marró.
- A la vora té taques de sutja.

S'en documenta, a Mataró, una peça procedent del Carreró, 43-45.

**Cronologia:** finals segle III/inicis del segle IV dC.

#### Tipus 3136

Característiques morfològiques:

- Vora vertical indiferenciada.
- Cos globular, de major diàmetre que la vora.
- Nansa bastant plana, amb depressió central, que surt de sota la vora.
- El diàmetre de vora de l'única peça coneguda fa 10 cm.
- Pasta dura de color blanc verdós, amb desgredant format per partícules talcoses i molta mica.

S'en documenta, a Mataró, una peça procedent del Carreró, 43-45.

**Cronologia:** finals segle III/inicis del segle IV dC.

#### Tipus 3137

Característiques morfològiques:

- Vora vertical lleugerament acampanada.
- Cos ovoide amb la superfície externa recoberta d'incisions fetes amb el torn; aquestes incisions poden iniciar-se sota la vora o sota l'arrencament de la nansa, i poden finalitzar abans del seu acabament o continuar fins al fons de la peça.
- Té dues nanses verticals, de secció rectangular amb depressió central, que surten de sota la vora.
- El diàmetre de vora de l'única peça coneguda fa 15 cm.
- Pasta grollera, de color marró, amb desgredant format per abundants grans de mida gran i molta mica de mida irregular.
- Té la superfície cremada pel foc.
- Fabricada a torn lent.

Olles semblants han estat classificades a *Cartago* com a forma 18 de la *coarse ware* i es documenten en nivells datats entre el 400/425 i el 500 (FULFORD/PEACOCK 1984, FIG 68, 18,1-18,2).

S'en documenta, a Mataró, un exemplar procedent del carrer St. Cristòfor, 12.

**Cronologia:** darrer quart del segle V dC.

#### Tipus 3138

Característiques morfològiques:

- Vora exvasada, amb un petit encaix per a la tapadora.
- Cos globular.
- Té dues nanses molt planes que surten de la vora.
- El diàmetre de vora de l'única peça coneguda fa 12 cm.
- Pasta grollera, de color marró, amb desgredant abundant de mica petita blanca, partícules talcoses i grans grossos de quars.
- Presenta la superfície cremada pel foc.

S'en documenta, a Mataró, un exemplar procedent del Carreró 43-45

**Cronologia:** finals del segle III/inicis del segle IV dC.

#### Tipus 3139

Característiques morfològiques:

- Vora exvasada i còncaua per encaixar la tapadora.
- Cos possiblement ovoide.
- El diàmetre de vora de l'única peça coneguda és de 13 cm.
- Pasta dura, de color beix ataronjat, amb desgredant format per partícules talcoses i mica.

S'en documenta, a Mataró, una peça procedent del Carreró, 43-45.

**Cronologia:** finals del segle III/inicis del segle IV dC.

#### Tipus 3140

Característiques morfològiques:

- Vora engruixida de secció quadrada.
- Cos globular, estriat des de sota la vora al fons.
- Presenta dues petites nanses en forma de mugró a la part més ampla del cos.
- El diàmetre de vora de les 2 peces conegudes fan 15 cm.
- Pasta grollera, de color gris, amb desgredant abundant de mica petita blanca i partícules grans de quars.
- Està cremada pel foc.
- Fabricada a torn lent.

S'en documenten 2 exemplars: 1 a Mataró - carrer St. Cristòfor- i 1 a Badalona -solar Durán-.

**Cronologia:** finals del segle IV/inicis del segle VI dC.

**Tipus 3141**

Característiques morfològiques:

- Vora girada a l'exterior, amb el llavi penjant, de secció triangular.
- Cos ovoide o globular.
- El diàmetre de vora de l'única peça coneguda fa 11 cm.
- Pasta grollera de color marró-vermellós, amb desgreixant abundant de quars i mica en grans làmines; Té molts vacúols.
- Presenta taques de sutja a la superfície externa.
- Fabricada a torn lent.

S'en documenta, a Mataró, una peça procedent del carrer St. Cristòfor, 12.

**Cronologia:** darrer quart del segle V dC.

**Tipus 3142**

Característiques morfològiques:

- Vora plana, lleugerament ganxada.
- Cos globular, possiblement amb carena alta.
- El diàmetre de vora de l'única peça coneguda fa 10 cm.
- Pasta grollera, de color marró-vermellós, amb desgreixant abundant de quars i mica blanca.
- Fabricada a torn lent.

A Tarragona, a l'abocador de Vila roma, datat a mitjans segle V dC, hem localitzat alguns recipients semblants que foren classificats com forma Vila roma 7.18

S'en documenta, a Badalona, un exemplar procedent del solar Durán.

**Cronologia:** finals del segle V / inicis del segle VI dC.

**Tipus 3143**

Característiques morfològiques:

- Vora vertical.
- Cos ovoide o globular.
- El diàmetre de vora de les peces conegudes fa 10 i 22 cm.
- Pasta grollera, de color marró o gris, amb desgreixant de quars i molta mica.
- Les superfícies estan cremades pel foc.
- Fabricada a torn lent.

S'en documenten olles d'aquestes característiques en contextos de la primera meitat del segle V dC del Poble Sec ( St. Quirze del Vallès) (COLL I ALTRES 1977: 37-39. LAM 2 i 3).

S'en coneixen 2 exemplars, a Mataró, procedents de carrer St. Cristòfor, 12.

**Cronologia:** darrer quart del segle V dC.

**Tipus 3144**

Característiques morfològiques:

- Vora doble reentrant.
- Cos ovoide o globular.
- El diàmetre de vora de l'única peça és de 28 cm.
- Pasta grollera, de color negre, amb grans quantitats de mica.
- Fabricada a torn lent.

S'en documenta, a Mataró, un exemplar procedent del carrer St. Cristòfor, 12.

**Cronologia:** darrer quart del segle V dC.

**SUBGRUP 3200.- CASSOLES**

Característiques funcionals vegeu pàg. 20

Característiques morfològiques:

- Formes obertes.
- Vores amples.
- El diàmetre de la vora, sempre major a l'alçària de la peça, és superior a 18 cm.
- Absència de coll.
- Cos amb parets rectes, lleugerament corbades o amb una suau carena.
- Fons pla i sense peu.
- Sovint presenten rastres de sutja o la superfície cremada pel foc.
- Pastes grolleres.

Les cassoles, no són recipients habituals de la cuina romana de la nostra zona. Les primeres cassoles, fabricades en tallers locals o regionals, són d'època de Neró/inicis dels flavis; en contextos anteriors l'únic atuell per cuinar, que fabriquen aquests tallers, és l'olla. A partir de Neró o inicis dels flavis comença a importar-se també la cassola africana del tipus Lambogla 10B/Hayes 23 A i, si bé es coneixen altres cassoles africanes de pasta rosada en contextos anteriors, és a partir d'aleshores que la troballa de cassoles és generalitzada.

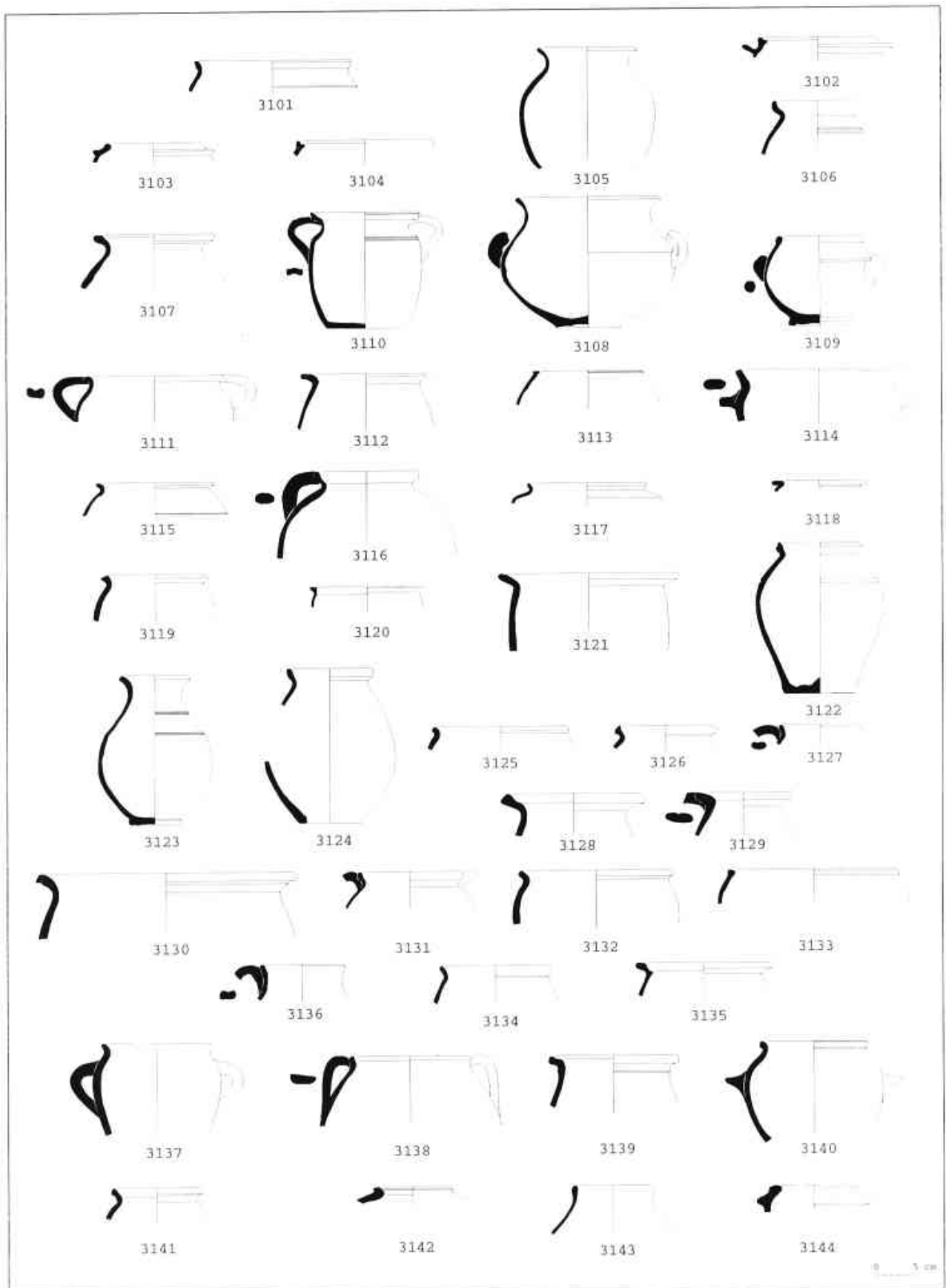

**Tipus 3201**

- Característiques morfològiques:
- Vora indiferenciada, horitzontal, acampanada; en ocasions presenta un petit encaix per a col·locar la tapadora.
- Cos amb parets rectes, lleugerament corbades o amb una suau carena.
- Tenen dues nanses horitzontals, de secció oval amb una ranura central.
- El diàmetre de vora de les peces conegudes fa entre 33 i 38 cm.
- Les superfícies estan, sovint, cremades pel foc.
- Les pastes són tarraconenses, poc depurades i amb el desgreixant gruixut, com correspon als atuells que van al foc.

S'endocumenten, a Mataró, 8 exemplars procedents del carrer d'en Xammar.

**Cronologia:** Neró/inicis de l'època flavia.

**Tipus 3202**

Característiques morfològiques:

- Vora lleugerament engruixida, decorada amb ones fetes a pessics.
- Cos semiesfèric.
- El diàmetre de vora de l'única peça coneguda fa 36 cm.
- Pasta dura de color beix, amb desgreixant format per grans grossos de quars i partícules talcoses. Peça molt poc acurada, les dues superfícies estan marcades amb les ratlles del tornejat i de l'espàtula.
- Presenta taques de sutja a la vora.
- Fabricada a torn lent.

S'en documenta, a Badalona, un exemplar procedent del solar Durán.

**Cronologia:** finals del segle I / Inicis del segle II dC.

**Tipus 3203**

Característiques morfològiques:

- Petita vora ganxuda.
- Parets rectes, en ocasions amb la part superior estriada.
- El diàmetre de vora de les peces conegudes fa 22 i 23 cm.
- Pasta grollera, de color marró, amb desgreixant gros de quars i partícules talcoses.

- La superfície externa està cremada.

S'endocumenten 2 exemplars, a Mataró, procedents del Carreró, 43-45.

**Cronologia:** finals del segle III/inicis del segle IV dC.

**Tipus 3204**

Característiques morfològiques:

- Vora indiferenciada, recta o reentrant.
- Parets corbades.
- Fons pla.
- Algunes de les peces conegudes tenen dues nanses horitzontals, en forma de mitja lluna, col·locades sota la vora.
- El diàmetre de vora de les peces conegudes fa entre 18 i 30 cm.
- Pasta grollera, de color marró, vermell o gris, amb desgreixant abundant de quars i mica.
- S'en coneixen algunes de boterudes.
- La superfície externa està sovint polida i a l'interior tenen ratlles fetes amb l'espàtula amb la finalitat d'allisar la peça.
- Les superfícies estan cremades.
- Fabricades a torn lent.

Fulford i Peacock, a *Cartago*, classifiquen aquestes cassoles com a forma 13 de les *hand-made wares* i diuen que podrien haver estat fabricades entre el 400/425 i el 475/500 (FULFORD/PEACOCK 1984: 161, FIG 57).

A les excavacions de l'abocador de Vila roma (Tarragona), datades a mitjans segle V dC, es troben cassoles (formes 7.1 i 7.2) d'aquestes característiques, però sense nanses, imitant la forma Lamboglia 10 A. A les excavacions del Poble Sec ( St. Quirze del Vallès) es documenten peces similars en contextos de la primera meitat del segle V dC (COLL I ALTRES 1997: 37-38. LAM 2 i 3), també hi són presents a la vil·la de les Albardes, a la província de Tarragona, en contextos de segle IV / inicis del segle V dC (MACIAS I ALTRES 1997: 155, 158 i 159. LAM 10).

És possible que en el tipus 3204 hi hagi cassoles amb nanses i d'altres sense, però es difícil diferenciar les dues variants quan no tenim la peça sencera.

A Badalona, se'n documenten 9 peces al solar Durán: 2 en nivells datats a finals del segle V-inicis del segle VI dC i 7 més en contextos datats, *grasso modo*, entre finals del segle IV i finals del segle V/inicis del segle VI dC.

A Mataró, se'n documenten 6 peces al carrer St. Cristòfor, 12.

**Cronologia:** finals del segle IV/inicis del segle VI dC.

**Tipus 3205**

## Característiques morfològiques:

- Vora indiferenciada.
- Parets rectes.
- Fons pla.
- El diàmetre de vora de les peces conegudes fan entre 21 i 27 cm.
- Pasta grollera, de tonalitats marrons o grises, amb desgreixant format per abundants grans de quars, molta mica i partícules talcoses.
- Superfícies externes ennegrides pel foc.
- Fabricada a torn lent.

Cassoles semblants han estat catalogades, per Fulford i Peacock, a Cartago com a forma 13.2 i es documenten en un període que va del 400/425 fins al 475/500.

A Tarragona, a l'abocador de Vila roma es troben cassoles d'aquestes característiques classificades com a forma 7.3. Macias les documenta també en altres contextos de la ciutat datats entre el 425 i el 713 (MACIAS 1999).

A Badalona, se'n coneixen 3 exemplars procedents del solar Durán: una dels nivells datats a finals del segle IV/inicis del segle V dC i 2 dels datats, *grosso modo*, entre finals del segle IV/inicis del segle VI dC.

A Mataró se'n documenten 2 peces en el carrer St. Cristòfor, 12.

**Cronologia:** finals del segle IV/ inicis del segle VI dC.

**Tipus 3206**

## Característiques morfològiques:

- Vora horitzontal.
- Parets rectes.
- Fons pla.
- El diàmetre de vora de l'única peça que es pot medir és de 21 cm.
- Pasta grollera, de tonalitats marrons o grises, amb desgreixant format per abundant mica daurada, quars i partícules talcoses.
- Fabricada a torn lent.

S'en documenten, a Badalona, 2 exemplars procedents del solar Durán.

**Cronologia:** finals del segle IV/ inicis del segle VI dC.

**Tipus 3207**

## Característiques morfològiques:

- Vora engruixida, de secció oval.
- Parets corbades.
- Fons possiblement pla.
- El diàmetre de vora de l'única peça coneguda és de 23 cm.
- Pasta grollera, de color marró, amb desgreixant format per abundant mica i quars.
- Superfície externa ennegrida.
- Fabricada a torn lent.

S'en documenta, a Badalona, un exemplar procedent del solar Durán.

**Cronologia:** finals del segle IV/ inicis del segle VI dC.

**Tipus 3208**

## Característiques morfològiques:

- Vora diferenciada del cos per una senzilla incisió.
- Parets lleugerament corbades.
- Fons pla.
- El diàmetre de vora de les 2 peces conegudes fa 22 cm.
- Pasta grollera, de tonalitats marrons o grises, amb desgreixant format per abundants grans de quars, molta mica i algun gra de partícules talcoses.
- Fabricada a torn lent.

A l'abocador de Vila roma es va trobar un exemplar que podria correspondre a aquest tipus (TED'A 1989: 234, FIG 119, 7.5). També a Tarragona es documenten altres peces similars en contextos datats entre el 425 i el 600, tot i que Macias creu que aquestes peces podrien datar-se en el segon quart del segle V dC (MACIAS 1999: 65. LAM 8,17).

S'en documenten 2 peces, una a Badalona, al solar Durán i l'altra a Mataró, al carrer St. Cristòfor, 12.

**Cronologia:** darrer quart del segle V dC – finals del segle VI/ inicis del segle VI dC.

**Tipus 3209**

## Característiques morfològiques:

- Vora vertical engruixida.
- Parets lleugerament corbades.
- Fons possiblement pla.



- El diàmetre de vora de l'única peça coneguda és de 25 cm.
- Pasta grollera, de color marró, amb desgreixant format per abundants grans de mida gran de quars i molta mica de mida irregular.
- Fabricada a torn lent.

Algunes peces similars es documenten a *Cosa*, en contextos datats des del segle I fins el segle III dC, i a Roma en nivells entorn el 330/335.

Fulford i Peacock daten cassoles semblants procedents de *Cartago* entre el segle I i inicis del segle V dC. També se'n troben a Pantelleria, a Tharros i a molts jaciments de la costa tunisiana (FULFORD/PEACOCK 1984: 157, FIG 55).

S'en documenta un exemplar, a Mataró, procedent del carrer St. Cristófor, 12.

**Cronologia:** darrer quart del segle V dC.

## SUBGRUP 3300.- TAPADORES

Característiques funcionals vegeu pàg. 21

Característiques morfològiques:

- Formes obertes.
- Cos amb parets rectes o corbades.
- Tenen agafador o fons amb peu anular.

### Tipus 3301

Característiques morfològiques:

- Vora indiferenciada.
- Parets rectes o lleugerament corbades.
- Agafador que pot ser alt o baix.
- El diàmetre de vora de les peces conegudes fa entre 10 i 30,5 cm.
- Algunes peces tenen taques de sutja a la vora.
- Pasta ibèrica tardana o tarraconense oxidada, marrons, vermelloses i blanques, o reduïda. En nivells de segon quart del segle II dC es coneix una tapadora amb pasta tova, fullada, blanca, amb desgreixant gros de quars blanc i gris opac i algunes làmines grosses de mica daurada.

Les tapadores del tipus 3301, freqüents en tots els contextos ibèrics, són formes senzilles de tradició local que es remunten, amb petites variacions, a la ceràmica a mà d'època precolonial.

A Argentona, es documenten 20 peces procedents de l'assentament ibèric de Can Balençó: 12 trobades en contextos de mitjans segle I aC i 8 en els nivells d'amortització del darrer decenni abans del canvi d'Era.

A Badalona, se'n coneixen 24 tapadores: 11 anteriors al canvi d'Era -2 a les sitges del carrer Pujol, 6 al carrer Lladó, 1 a la pça. Font i Cussó (1988), 1 al Ptge. de la Pau i 1 a la plaça Font i Cussó 1989-; 9 en contextos de mitjans segle I dC -8 al carrer Lladó i 1 a la Cisterna Circular- i 4 al solar Torre Vella -3 en nivells d'època de Domicià i 1 en els del segon quart del segle II dC.

A Mataró, hi ha una peça procedent de St. Francesc d'Assís, 16.

**Cronologia:** mitjans segle I aC- segon quart del segle II dC.

### Tipus 3302

Característiques morfològiques:

- Vora diferenciada, amb una incisió central que la fa lleugerament bífida.
- Parets rectes, perfil baix.
- Agafador alt.
- El diàmetre de vora de l'única peça que coneixem és de 8 cm.
- Pasta ibèrica tardana.

S'en documenta un exemplar, a Argentona, procedent de l'assentament ibèric de Can Balençó.

**Cronologia:** darrer decenni abans del canvi d'Era.

### Tipus 3303

Característiques morfològiques:

- Vora indiferenciada, amb una o diverses incisions que la separen de la resta de la peça.
- Parets corbades, perfil alt.
- El diàmetre de vora de les peces conegudes fa entre 14 i 25 cm.
- Pasta ibèrica tardana típica o rosada, amb o sense engalba blanca.
- Algunes peces tenen taques de sutja.

S'en documenten, a Badalona, 4 peces: 1 a la pça. Font i Cussó (1989), 1 a la pça. Font i Cussó (1988), 1 a la sitja del carrer Pujol i 1 al ptge. de la Pau.

**Cronologia:** 40/30 aC- canvi d'Era.

**Tipus 3304**

Característiques morfològiques:

- Vora indiferenciada; en ocasions pot portar una o diverses incisions que la separen de la resta de la peça o portar estriada tota la peça excepte la vora.
- Parets corbades, perfil alt.
- Pom pla i ample.
- L'única peça sencera que coneixem té un agafador pla, indiferenciat.
- El diàmetre de vora de les peces conegudes fa entre 14 i 18 cm.
- Pasta tarraconense, de color marró, vermell o groc.

A Badalona es coneixen 3 tapadores, al pou de carrer Fluvià, i a Mataró també se'n documenta una altra, al forn de Can Portell.

**Cronologia:** finals del principat d'August/Tiberi.

**Tipus 3305**

Característiques morfològiques:

- Vora lleugerament engruixida, sovint bifida.
- Parets corbades, perfil alt.
- Pom pla i baix.
- El diàmetre de vora de les peces conegudes fa entre 9 i 26 cm.
- Pasta ibèrica tardana, en contextos d'abans del canvi d'Era, o tarraconense típica i blanca, en contextos posteriors.
- Algunes peces tenen taques de sutja.

A Badalona, se'n documenten 20 exemplars: 1 en contextos anteriors al canvi d'Era, a la pça. Font i Cussó (1989); 4 en estrats datats a finals del principat d'August/Tiberi, al pou del carrer Fluvià; 9 en nivells de mitjans segle I dC -8 al carrer Lladó i 1 a la Cisterna circular i 6 en contextos de Domicià, al solar Torre Vella.

A Mataró, se'n coneixen 8 peces: 1 procedent de St. Francesc d'Assís, 16, de cronologia poc precisa, i 7 de Can Xammar, d'època de Neró/ inicis de l'època flàvia.

**Cronologia:** 30/20 aC – Domicià.

**Tipus 3306**

Característiques morfològiques:

- Doble vora per encaixar millor la tapadora.

- Parets rectes, perfil baix.
- Agafador ample i pla.
- El diàmetre de vora de l'única peça coneguda fa 13 cm.
- Pasta tarraconense.

S'en coneix un exemplar, a Badalona, procedent del carrer d'en Lladó.

**Cronologia:** mitjans segle I dC.

**Tipus 3307**

Característiques morfològiques:

- Vora indiferenciada.
- Parets lleugerament corbades.
- Els diàmetre de vora de l'única peça coneguda fa 15 cm.
- Pasta grollera, de color marró, amb desgreixant abundant i gros de quars blanc opac i mica. daurada. Té ratlles aïllades a la superfície externa.
- És una peça bonyeguda.
- Té taques de sutja a la vora.
- Fabricada a torn lent.

S'en documenta, a Badalona, una peça procedent del solar Torre Vella.

**Cronologia:** segon quart del segle II dC.

**Tipus 3308**

Característiques morfològiques:

- Vora lleugerament engruixida.
- Parets corbades.
- El diàmetre de vora de l'única peça coneguda fa 19 cm.
- Pasta grollera i cremada, amb desgreixant de quars i molta mica.

S'en documenta, a Mataró, una peça procedent del Carreró, 43-45.

**Cronologia:** finals del segle III/inicis del segle IV dC.

**Tipus 3309**

Característiques morfològiques:

- Vora lleugerament girada.
- Parets rectes i carenades.
- El diàmetre de vora de l'única peça coneguda fa 13 cm.

- Pasta tova, de color taronja, amb desgreixant de quars, mica i partícules talcoses.

S'en documenta, a Mataró, una peça procedent del Carreró 43-45.

**Cronologia:** finals del segle III/inicis del segle IV dC.

### Tipus 3310

Característiques morfològiques:

- Vora girada a l'exterior i revora.
- Perfil baix i lleugerament carenat.
- El diàmetre de vora de l'única peça coneguda fa 25 cm.
- Pasta dura, bicolor, amb molta mica.

S'en documenta, a Mataró, un exemplar procedent del Carreró, 43-45.

**Cronologia:** finals del segle III/inicis del segle IV dC.

### Tipus 3311

Característiques morfològiques:

- Vora indiferenciada.
- Parets rectes o lleugerament corbes.
- El diàmetre de vora de les peces conegudes fa entre 11 i 25 cm.
- Pasta grollera, de color marró o gris, amb desgreixant gros de quars blanc opac, partícules talcoses i molta mica.
- La superfície externa pot estar lleugerament brunyida.
- Té taques de sutja o les pastes estan cremades.
- Algunes peces són boterudes.
- Fabricada a torn lent.

A Badalona, se'n documenten 4 peces procedents del solar Durán: 3 en contextos de finals del segle V/inicis del segle VI dC i 1 en contextos datats *grosso modo* entre finals del segle IV/inicis del segle VI dC.

A Mataró també se'n coneixen 2 peces procedents del carrer St. Cristòfor, 12.

**Cronologia:** finals del segle IV/inicis del segle VI dC.

### Tipus 3312

Característiques morfològiques:

- Vora indiferenciada.

- Parets rectes i carenades.

- El diàmetre de vora de les peces conegudes fa 19 i 20 cm.

- Pasta grollera, de color marró, amb desgreixant gros de quars blanc opac, partícules talcoses i molta mica (torn lent).

- Pasta dura de color marró amb molta mica. Té taques de sutja (torn ràpid).

- Fabricada a torn lent o a torn ràpid.

A Mataró se'n documenten 2 exemplars procedent del carrer St. Cristòfor, 12.

**Cronologia:** darrer quart del segle V dC.

### Tipus 3313

Característiques morfològiques:

- Vora engruixida i arrodonida.
- Parets rectes.
- El diàmetre de vora de les peces conegudes fa entre 18 i 28 cm.
- Pasta grollera, de color marró o negre, amb desgreixant gros de quars blanc i molta mica.
- Fabricada a torn lent.

A les excavacions de *Cartago*, Fulford i Peacock, classifiquen algunes peces similars com a forma 5 de les *hand-made wares* i les daten des del segle IV dC al 475/500 (FULFORD/ PEACOCK 1984: 159).

A Mataró, es documenten 3 tapadores procedents del carrer St. Cristòfor, 12.

**Cronologia:** darrer quart del segle V dC.

### Tipus 3314

Característiques morfològiques:

- Vora prima i girada enlaire.
- Perfil alt.
- El diàmetre de vora de l'única peça coneguda fa 16 cm.
- Pasta fina i dura, de color rosat, amb engalba interna i externa de color gris fosc. No es veu el desgreixant.

S'en documenta, a Badalona, un exemplar procedent del solar Durán.

**Cronologia:** finals del segle V/inicis del segle VI dC.

## SUBGRUP. 3400.- GIBRELLS

Característiques funcionals vegeu pàg.

Característiques morfològiques:

- Formes obertes.
- Vores amples, de diàmetre superior al del fons.
- Cos troncocònic, amb o sense carena, o semiesfèric.
- Fons pla, amb o sense peu.
- Acostumen a no tenir nanses, però si en tenen, són dues.
- El diàmetre de la vora és superior a l'alçària de la peça.
- El diàmetre de vora supera els 24 cm, generalment fa més de 28 cm.

### Tipus 3401

Característiques morfològiques:

- Vora diferenciada, girada a l'exterior, de secció semicircular.
- Cos troncocònic.
- El diàmetre de vora de l'única peça coneguda fa 30 cm.
- Pasta tarraconense.

A Badalona se'n documenta un exemplar procedent de la Cisterna circular.

**Cronologia:** mitjans segle I dC.

### Tipus 3402

Característiques morfològiques:

- Vora indiferenciada, girada a l'exterior i horitzontal.
- Parets rectes carenades.
- Té dues nanses horitzontals.
- El diàmetre de vora de l'única peça coneguda fa 36 cm.
- Pasta tarraconense.

S'en documenta, a Badalona, un exemplar procedent de la pça. Font i Cussó (1989).

**Cronologia:** 30/20 aC.

### Tipus 3403

Característiques morfològiques:

- Vora indiferenciada, girada a l'exterior i lleugerament acampanada.
- Parets lleugerament carenades.
- El diàmetre de vora de l'única peça coneguda fa 31 cm.
- Pasta tarraconense.

S'en documenta, a Badalona, un exemplar procedent del ptge. de la Pau.

**Cronologia:** canvi d'Era.

### Tipus 3404

Característiques morfològiques:

- Vora diferenciada lleugerament engruixida, girada a l'exterior i acampanada.
- Cos possiblement semiesfèric.
- El diàmetre de vora de l'única peça mesurable és de 28 cm.
- Pasta tarraconense groga.

A Badalona se'n documenten 2 exemplars procedents del carrer Lladó.

**Cronologia:** 20/10 aC.

### Tipus 3405

Característiques morfològiques:

- Vora diferenciada i horitzontal.
- Cos troncocònic.
- El diàmetre de vora de les peces conegudes fa entre 38 i 40 cm.
- Pasta tarraconense.

A Badalona se'n documenten 6 peces: 4 al ptge. de la Pau -3 en contextos de canvi d'Era i 1 en contextos de finals del principat d'August/Tiberi- i 2 del pou del carrer Fluvià.

**Cronologia:** canvi d'Era- finals del principat d'August-Tiberi.

### Tipus 3406

Característiques morfològiques:

- Vora indiferenciada i horitzontal.
- Parets rectes i carena alta.
- El diàmetre de vora de l'única peça coneguda fa 31 cm.

- Pasta tarraconense.

S'en documenta un exemplar, a Badalona, procedent del ptge. de la Pau.

**Cronologia:** finals del principat d'August/Tiberi.

#### Tipus 3407

Característiques morfològiques:

- Vora diferenciada engruixida de secció circular.
- Cos troncocònic.
- El diàmetre de vora de les peces conegudes oscil·la entre 33 i 36 cm.
- Pasta tarraconense.

S'en documenten 3 exemplars a Badalona: 2 a la Cisterna Circular i 1 al carrer Lladó.

**Cronologia:** mitjans segle I dC.

#### Tipus 3408

Característiques morfològiques:

- Vora indiferenciada i girada a l'exterior formant un angle de 90° amb el cos.
- Algunes peces, no sabem si totes, tenen dues nanses.
- Els diàmetres de vora de les peces conegudes fan de 25 a 30 cm.
- Pasta tarraconense.

S'en documenten, a Badalona, 6 exemplars procedents del carrer Lladó.

A Mataró també se'n coneixen 4 peces procedents del carrer d'en Xammar.

**Cronologia:** Claudi- Neró/inicis de l'època flàvia.

#### Tipus 3409

Característiques morfològiques:

- Vora diferenciada, lleugerament acampanada i estrangulada.
- Cos possiblement troncocònic.
- El diàmetre de vora de l'única peça coneguda fa 40 cm.
- Pasta tarraconense.

S'en documenta, a Mataró, una peça procedent del carrer d'en Xammar.

**Cronologia:** Neró/ inicis d'època flàvia.

#### Tipus 3410

Característiques morfològiques:

- Vora engruixida, separada del cos per una profunda incisió.
- Cos semiesfèric.
- El diàmetre de vora de l'única peça coneguda fa 30 cm.
- Pasta tarraconense.

S'en documenta, a Badalona, una peça procedent de la pça. Font i Cussó (1989).

**Cronologia:** 30/20 aC.

#### Tipus 3411

Característiques morfològiques:

- Vora horitzontal, amb la superfície plana.
- Cos semiesfèric.
- Te dues nanses que surten de sota la vora.
- El diàmetre de vora de l'única peça coneguda fa 30 cm.
- Pasta tarraconense rosada, amb engalba de color crema.

S'en documenta, a Badalona, un exemplar procedent del carrer Lladó.

**Cronologia:** mitjans segle I dC.

#### Tipus 3412

Característiques morfològiques:

- Vora horitzontal i amb la superfície plana. La línia del llavi de la peça està lleugerament arriçada.
- Cos semiesfèric.
- El diàmetre de vora de l'única peça coneguda fa 30 cm.
- Pasta tarraconense.

S'en documenta, a Badalona, un exemplar procedent del carrer Lladó.

**Cronologia:** mitjans segle I dC.

#### Tipus 3413

Característiques morfològiques:

- Vora lleugerament engruixida.
- Cos troncocònic.

- El diàmetre de vora de l'única peça coneguda fa 24 cm.
- Pasta tarraconense, amb engalba blanca.

S'en documenta, a Badalona, un exemplar procedent del carrer Lladó.

**Cronologia:** mitjans segle I dC.

**Observacions:** Presenta una perforació a la vora realitzada abans de coure la peça, possiblement per poder-la penjar.

#### Tipus 3414

Característiques morfològiques:

- Vora horitzontal amb llavi lleugerament penjant.
- Cos semiesfèric amb carena alta.
- El diàmetre de vora de l'única peça coneguda fa 32 cm.
- Pasta tarraconense.

S'en documenta, a Badalona, un exemplar procedent del solar Durán.

**Cronologia:** finals del segle I dC/inicis del segle II dC.

#### Tipus 3415

Característiques morfològiques:

- Vora horitzontal, amb la superfície llisa o decorada.
- Decoració senzilla formada per 2 incisions paral·leles.
- Cos semiesfèric amb carena alta.
- El diàmetre de vora de l'única peça mesurable és de 35 cm.
- Pasta dura, bicolor, amb desgreixant petit de quars, mica i partícules talcoses.

S'en documenta, a Mataró, una peça procedent del carrer St. Cristòfor,12.

**Cronologia:** finals del segle III/inicis del segle IV dC.

#### Tipus 3416

Característiques morfològiques:

- Vora horitzontal, amb revora baixa que a vegades està decorada.
- Decoració aplicada formant dues bandes amb incisions poc acurades i realitzades amb una espàtula.
- Cos semiesfèric.

- Té dues nanses horitzontals de secció circular.
- El diàmetre de vora de les peces mesurables fan entre 26 i 30'5 cm.
- Pasta fina, amarronada o bicolor, amb desgreixant de quars, mica i partícules talcoses.

A Mataró, se'n documenten 4 exemplars: 2 procedents del Carreró 43-45 i 2 del carrer St. Cristòfor,12.

**Cronologia:** finals del segle III dC/inicis del segle IV dC.

#### Tipus 3417

Característiques morfològiques:

- Vora engruixida i horitzontal.
- A sota de la vora hi ha una decoració impresa amb els dits.
- Cos semiesfèric amb carena baixa.
- A la superfície externa hi podria haver hagut originàriament estries que no s'han conservat.
- El diàmetre de vora de l'única peça coneguda és de 28 cm.
- Pasta fina, bicolor, amb molta mica.

S'en documenta, a Mataró, un exemplar procedent de les excavacions de Carreró 43-45.

**Cronologia:** finals del segle III/inicis del segle IV dC.

### SUBGRUP. 3500.- EMBUTS

Característiques funcionals vegeu pàg. 20

Característiques morfològiques:

- Formes obertes pels dos extrems.
- Parets rectes o lleugerament corbades.

Els embuts no són peces gaire freqüents a la zona.

#### Tipus 3501

Característiques morfològiques:

- Presenta un extrem cilíndric i un altre de cònic.
- El diàmetre de l'extrem menor de l'única peça coneguda fa 5 cm.
- Pasta tarraconense.

S'en documenta, a Badalona, un exemplar procedent de la pça. Font i Cussó (1989).

**Cronologia:** 30/20 aC.

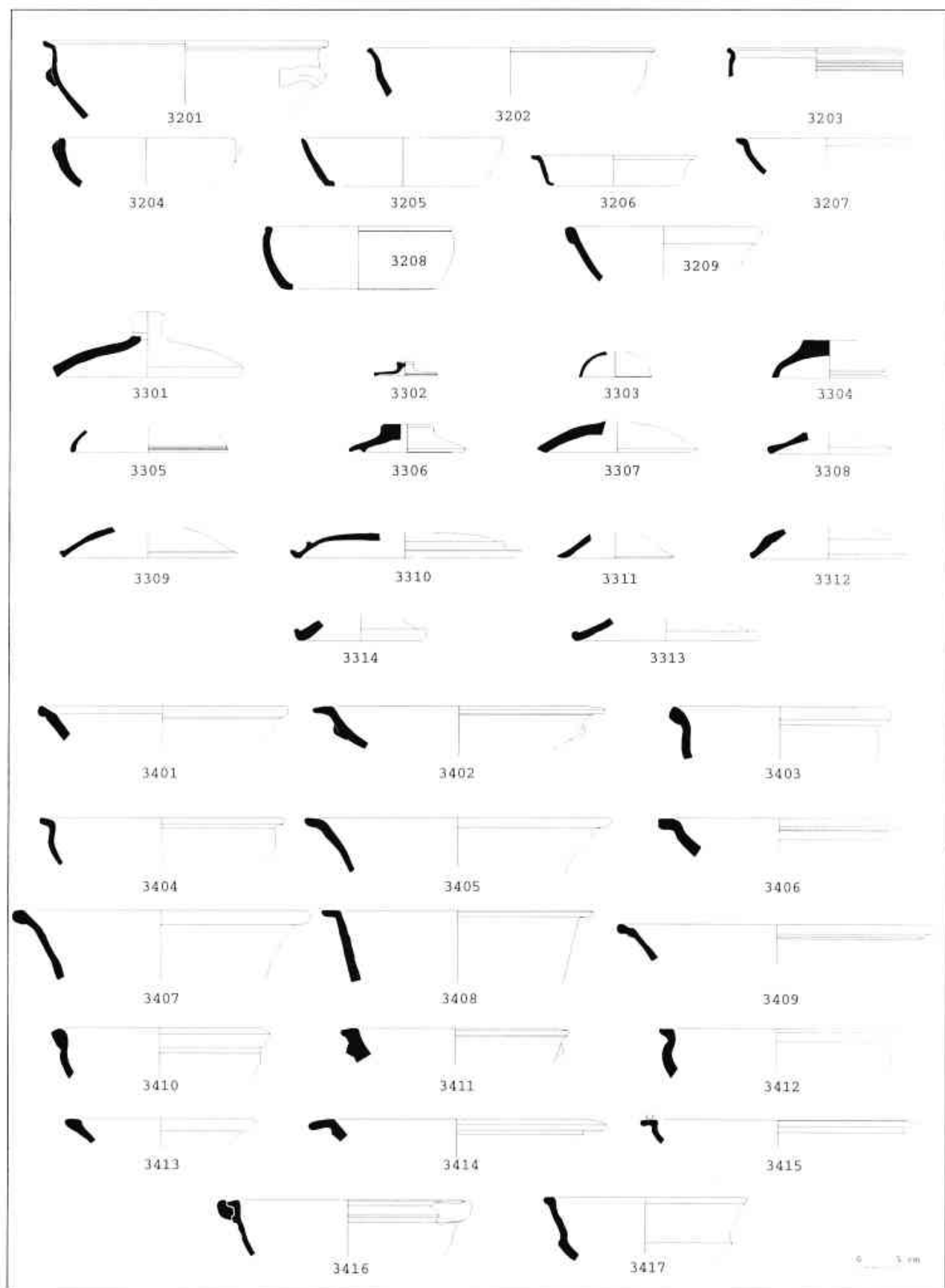

**Tipus 3502**

Característiques morfològiques:

- Perfil cònic.
- El diàmetre de l'extrem major de l'única peça coneguda fa 24 cm.
- Pasta ibèrica tardana.

S'en documenta, a Argentona, un exemplar procedent de l'assentament ibèric de Can Balençó.

**Cronologia:** mitjans segle I aC.

**SUBGRUP. 3600.- MORTERS**

Característiques funcionals vegeu pàg. 20

Característiques morfològiques:

- Formes obertes.
- Vores amples de diàmetre superior a dues vegades el fons.
- El diàmetre de vora supera sempre els 20 cm i acostuma a fer més de 30 cm.
- Perfil baix, amb parets rectes o corbes.
- Fons pla, amb o sense peu.
- No tenen nanses.
- El diàmetre de la vora és superior al doble de l'alçària de la peça.
- Pasta ibèrica tardana o tarraconense.

Tots els morters fabricats en els tallers locals o regionals de la nostra zona deriven del morter itàlic *Emporiae 36.2*. El centre de producció d'aquests morters se situa a la Campània, des d'on s'exporten seguint les rutes comercials marítimes i arriben a les costes itàliques, nordafricanes, gàl·liques i hispàniques; i des de la costa catalana entren a la vall de l'Ebre fins a llocs tan allunyats de la costa com *Numancia* i *Cara*, a la província de Navarra (AGUAROD 1991:124 -125).

M. Bats classifica els mateixos tipus com a morters itàlics A, grup 1 i estableix 3 variants per a la mateixa forma (BATS 1988: 162-163).

A la zona compresa entre les ciutats romanes de *Baetulo* i *Iluro*, C. Aguarod identifica 3 morters de la forma *Emporiae 36.2 -2* procedents del poblat ibèric de Burriac (Cabrera de Mar) i 1 de Badalona- (AGUAROD 1991: 489. FIG 27,2) ; tots ells corresponen a la variant C de Bats.

A la Tarraconense es documenten també a *Azaila*, Palomar i Tiro de Cañón (Terol), en nivells sertorians de destrucció, i desapareixen durant la segona meitat del segle I aC. (AGUAROD 1991: 123 -124).

M. Bats, pensa que l'inici de la seva difusió se situa cap al 150 aC i que desapareix en el primer quart del segle I aC (BATS 1988: 163).

M. Vegas definia com a forma 7 un conjunt de morters amb decoració que anomenava *de dediles* (VEGAS 1973: 32). Alguns d'aquests morters eren importats, però altres eren de fabricació local o regional.

A la *Laietania* costera se'n coneixen, des de la segona meitat del segle I aC, diversos tipus inspirats en el prototipus itàlic i fabricats en tallers locals; aquests nous tipus es documenten fins a l'arribada dels morters nordafricanos.

Les peces fabricades en tallers locals són molt variades, d'aspecte més senzill que les itàliques, sovint recobertes d'una engalba més clara que recorda les pastes dels morters itàlics. S'observa una tendència a la simplificació, tant en els perfils com en les decoracions que continuen essent bandes aplicades a la vora amb la pressió dels dits. Les peces més antigues tenen vores amb llavis penjants, mentre que els exemplars més moderns ja han perdut aquest llavi i les vores es fan cada cop més verticals.

**Tipus 3601**

Característiques morfològiques:

- Vora vertical bifida, amb un dels extrems formant una ala que envolta la peça, que acostuma a estar decorada amb pessics fets a l'argila sense coure.
- Parets corbes.
- Fons pla, amb o sense peu anular.
- El diàmetre de vora de les peces conegudes fan entre 24 i 25 cm.
- Pasta ibèrica tardana, de textura grollera, i tarraconense.

S'en documenten, a Argentona, 4 exemplars procedents de l'assentament ibèric de Can Balençó: 2 en els nivells de mitjans segle I aC i 2 en els de darrer decenni abans del canvi d'Era.

A Mataró també se'n coneix una altra peça procedent de la pça. de la Peixateria.

**Cronologia:** mitjans segle I aC – darrer decenni abans del canvi d'Era.

**Tipus 3602**

Característiques morfològiques:

- Vora vertical decorada amb un cordó d'argila aplicat amb els dits.



- El diàmetre de vora de l'única peça coneguda és de 40 cm.
- Pasta ibèrica tardana amb engalba blanca recobrint la superfície interna i externa. La pasta està cremada.

S'en documenta, a Badalona, un exemplar procedent de la pça. Font i Cussó (1988).

**Cronologia:** 30/20 aC.

### Tipus 3603

Característiques morfològiques:

- Vora indiferenciada o acabada en forma de ganxo.
- Parets rectes.
- Fons pla sense peu.
- Algunes de les peces no porten decoració, però al pou del carrer Fluvià, se'n documenta un exemplar amb una cinta aplicada a la vora i enganxada amb els dits.
- El diàmetre de vora de les peces conegudes fa entre 20,5 i 33cm.
- Pasta tarraconense, típica grollera o, en contextos de finals del principat d'August-Tiberi, rosada recoberta d'una engalba beix.

S'en documenta, a Argentona, una peça procedent de Can Balençó.

A Badalona, se'n coneixen 2 al pou del carrer Fluvià.

**Cronologia:** darrer decenni abans del canvi d'Era- finals del principat d'August/Tiberi.

### Tipus 3604

Característiques morfològiques:

- Vora horitzontal, diferenciada, decorada amb impressions digitals a la vora interna i externa.
- Parets corbes.
- No se sap el diàmetre.
- Pasta tarraconense.

S'en documenta, a Argentona, una peça procedent de Can Balençó.

**Cronologia:** darrer decenni abans del canvi d'Era.

### Tipus 3605

Característiques morfològiques:

- Vora vertical bifida, amb un o tots dos extrems formant una o dues ales que envolten la peça.
- No presenten cap tipus de decoració
- Perfil molt baix, parets corbes.
- Fons pla sense peu.
- El diàmetre de vores de les peces conegudes fa entre 26 i 29 cm.
- Pasta tarraconense.

S'en documenta, a Badalona, un exemplar procedent del Ptge. de la Pau.

A Mataró també se'n coneixen 3 peces: 2 procedents de St. Francesc d'Assís, 16 i 1 de la Baixada de St. Simó.

**Cronologia:** principat d'August.

### Tipus 3606

Característiques morfològiques:

- La vora és una prolongació del cos, únicament diferenciada perquè es torna bifida.
- Acostumen a no portar decoració, però en contextos de finals del principat d'August-Tiberi també hi ha morters amb decoració formada per una cinta aplicada a la vora amb els dits.
- Parets corbes.
- Pasta ibèrica tardana, o tarraconense, típica o rosada, sovint bastant grollera. A vegades les pastes estan cremades.

A Badalona, se'n documenten 4 peces: 1 a la pça. Font i Cussó (1988) i 3 al pou del carrer Fluvià.

A Mataró se'n coneix un exemplar a la pça. de la Peixateria.

**Cronologia:** 30/20 aC- finals del principat d'August/Tiberi.

### Tipus 3607

Característiques morfològiques:

- Vora diferenciada únicament per un llavi penjant.
- Parets rectes.
- Nanses horitzontals de secció oval, amb caneló central.
- Pasta tarraconense.

S'en documenta, a Mataró, un exemplar procedent del pou del carrer Fluvià.

**Cronologia:** finals del principat d'August/Tiberi.

**Tipus 3608**

Característiques morfològiques:

- Vora horitzontal amb depressió central.
- Decoració aplicada a la part superior de la vora, formada per una banda d'argila ondulada amb els dits.
- Parets corbes.
- Fons pla sense peu.
- No se sap el diàmetre de la vora.
- Pasta tarraconense, rosada, amb engalba beix que cobreix la superfície externa.

S'en documenta, a Badalona, un exemplar procedent del pou del carrer Fluvià.

**Cronologia:** finals del principat d'August/Tiberi.

**Tipus 3609**

Característiques morfològiques:

- Vora vertical indiferenciada, arrodonida.
- No presenta cap tipus de decoració.
- Parets corbes.
- El diàmetre de vora de l'única peça coneguda fa 28 cm.
- Pasta tarraconense.

S'en documenta un exemplar, a Mataró, procedent del carrer d'en Xammar.

**Cronologia:** Tiberi/Claudi.

**Tipus 3610**

Característiques morfològiques:

- Vora vertical diferenciada, finament motllurada, amb el llavi decorat amb pessics fets amb els dits.
- Parets rectes.
- El diàmetre de vora de les peces conegudes fa 31 cm.
- Pasta tarraconense.

S'en documenta, a Badalona, un exemplar procedent del passatge de la Pau.

**Cronologia:** finals del principat d'August/Tiberi.

**Tipus 3611**

Característiques morfològiques:

- Vora vertical, únicament diferenciada per una

depressió central que acostuma a estar plena amb la decoració.

- Decoració formada per una cinta d'argila aplicada amb la pressió dels dits.
- Porta bec.
- Perfil baix, parets rectes.
- Fons pla sense peu.
- El diàmetre de vora de l'única peça mesurable és de 38 cm.
- Pasta tarraconense.

S'en documenten 3 exemplars, a Badalona: 2 al carrer Lladó i 1 a la Cisterna Circular.

**Cronologia:** mitjans segle I dC

**Tipus 3612**

Característiques morfològiques:

- Vora horitzontal, engruixida, amb depressió lateral. Està decorada amb dues cintes, ondulades, d'argila.
- El diàmetre de vora de l'única peça coneguda és de 37 cm.
- Pasta tarraconense.

S'en documenta, a Mataró, un exemplar procedent de la pça. de la Peixateria.

**Cronologia:** principat d'August, abans del canvi d'Era

**Tipus 3613**

Característiques morfològiques:

- Vora vertical, amb revora baixa amb decoració aplicada.
- decoració formada per una cinta d'argila aplicada amb els dits, que penja.
- Perfil baix, parets corbes.
- El diàmetre de vora de les peces conegudes fa entre 24 i 38 cm.
- Pasta tarraconense en l'exemplar de finals del segle I dC i pasta de color beix, amb desgreixant format per partícules negres i grans de quars opac blanc i gris, en exemplars trobats en contextos posteriors.

S'en documenten 2 exemplars, a Badalona, procedents del solar Durán - un en un nivell de finals del segle I/inicis del segle II dC i un altre en un context de finals del segle II/inicis del segle III dC.

**Cronologia:** finals del segle I/ inicis del segle II dC-  
finals del segle II/ inicis del segle III dC.

#### Tipus 3614

Característiques morfològiques:

- Vora vertical, indiferenciada, amb decoració de pessics fets amb els dits.
- Parets rectes.
- Fons pla sense peu.
- En la fabricació, primer es va fer el fons i posteriorment s'hi varen afegir les parets i s'arreglà el fons amb el torn.
- El diàmetre de vora de l'única coneguda és de 47 cm.
- Pasta tarraconense molt grollera.

S'en documenta un exemplar, a Badalona, procedent del solar Durán.

**Cronologia:** finals del segle I dC/ inicis del segle II dC.

#### Tipus 3615

Característiques morfològiques:

- Vora bifida, amb decoració d'ones feta amb els dits a la pasta tendra.
- Parets corbes.
- El diàmetre de vora de l'única peça coneguda és de 38 cm.
- Pasta dura, de color beix, amb molts vacúols i desgreixant de partícules talcoses i mica blanca molt petita. Les ratlles del tornejat estan molt juntes.

S'en documenta, a Badalona, un exemplar procedent del solar Durán.

**Cronologia:** finals del segle I dC/ inicis del segle II dC.

#### Tipus 3616

Característiques morfològiques:

- Vora horitzontal.
- No està decorada.
- Parets rectes.
- El diàmetre de vora de l'única peça coneguda fa 30 cm.
- Pasta tarraconense.

S'en coneix, un exemplar, a Badalona, procedent del solar Durán.

**Cronologia:** finals del segle I dC/ inicis del segle II dC.

#### Tipus 3617

Característiques morfològiques:

- Vora vertical bifida.
- No està decorada.
- Parets rectes.
- Fons pla sense peu.
- El diàmetre de vora de l'única peça coneguda fa 30 cm.
- Pasta tarraconense.
- Te taques de sutja fetes pel foc.

S'en documenta, a Badalona, una peça procedent del solar Durán.

**Cronologia:** finals del segle I dC/ inicis del segle II dC.

#### Tipus 3618

Característiques morfològiques:

- Vora vertical indiferenciada.
- Parets corbes.
- El diàmetre de vora de l'única peça coneguda fa 20 cm.
- Pasta tarraconense.

S'en documenta, a Badalona, un exemplar procedent del solar Durán.

**Cronologia:** finals del segle I dC/ inicis del segle II dC.

#### Tipus 3619

Característiques morfològiques:

- Vora vertical engruixida.
- Parets corbes.
- No se sap el diàmetre.
- Pasta tarraconense, rosada, coberta d'engalba crema.

S'en documenta, a Badalona, un exemplar procedent del pou del carrer Fluvià.

**Cronologia:** finals del principat d'August/Tiberi.

#### Tipus 3620

Característiques morfològiques:

- Vora vertical bifida.
- Parets rectes.
- Fons pla.

- El diàmetre de l'única peça coneguda és de 26,5 cm.
- Pasta oxidada, grollera i amb uns fragments de tosca volcànica incrustats al fons intern.

S'en documenta, a Mataró, un exemplar procedent del Carreró, 43-45

**Cronologia:** finals del segle III / inicis del segle IV dC

### Tipus 3621

Característiques morfològiques:

- Vora vertical bifida amb decoració aplicada.
- Decoració formada per una cinta ondulada.
- Perfil bastant baix.
- El diàmetre de vora de l'única peça coneguda fa 24 cm.
- Pasta oxidada, de textura bastant grollera.

S'en documenta, a Mataró, un exemplar procedent del Carreró, 43-45.

**Cronologia:** finals del segle III / inicis del segle IV dC.

### SUBGRUP. 3700. COLADORS

Característiques funcionals vegeu pàg. 20

Característiques morfològiques:

- Formes obertes o tancades.
- Tenen perforacions regulars a la superfície.

Els coladors són peces poc habituals en l'utilatge ibèric i romà, a la nostra zona. S'en coneixen únicament 2 exemplars, l'un a Can Balençó i l'altre al pou del carrer Fluvià.

#### Tipus 3701

Característiques morfològiques:

- Petita vora en forma de ganxo.
- Cos globular.
- El diàmetre de vora de l'única peça coneguda fa 8 cm.
- Pasta tarraconense blanca.

S'en documenta un únic exemplar procedent del Ptge. de la Pau.

**Cronologia:** finals del principat d'August/Tiberi.

### GRUP 4000.- OBJECTES RITUALS

S'inclouen en aquest apartat objectes ceràmics que semblen estar relacionats amb costums religiosos de tradició ibèrica que perduren fins ben avançat el principat d'August.

### SUBGRUP 4100.- FONS UMBILICATS

Característiques funcionals vegeu pàg. 21

Característiques morfològiques:

- Formes obertes.
- Cos cilíndric.
- Fons umbilicat.
- Absència de nanses.
- El diàmetre de la vora és major a l'alçària de la peça.
- Pasta ibèrica tardana.

Els fons umbilicats són peces molt populars en el període ibèric ple i se'n documenten, a la primera meitat del segle III aC, a l'abocador de Vista Alegre (Argentona). En època ibèrica tardana són molt menys abundants i rarament es troben en nivells romans.

J. Garcia creu que aquests bols estan relacionats amb certs cultes d'origen grec, entre els quals figura el d'Apol·lo (GARCIA 1993: 187).

No se'n documenten en contextos posteriors al canvi d'Era.

#### Tipus 4101

Característiques morfològiques:

- Vora diferenciada, horitzontal, girada a l'exterior i de secció semicircular
- Els diàmetres de vores de les peces conegudes estan entorn els 20 cm.
- Pasta ibèrica tardana.

A Argentona se'n documenten 29 exemplars procedents de Can Balençó -17 en els nivells de mitjans segle I aC i 12 bols en els de darrer decenni abans del canvi d'Era.

A Badalona se'n coneixen també 4 exemplars procedents del carrer Lladó.

**Cronologia:** mitjans segle I aC- 20/10 aC.

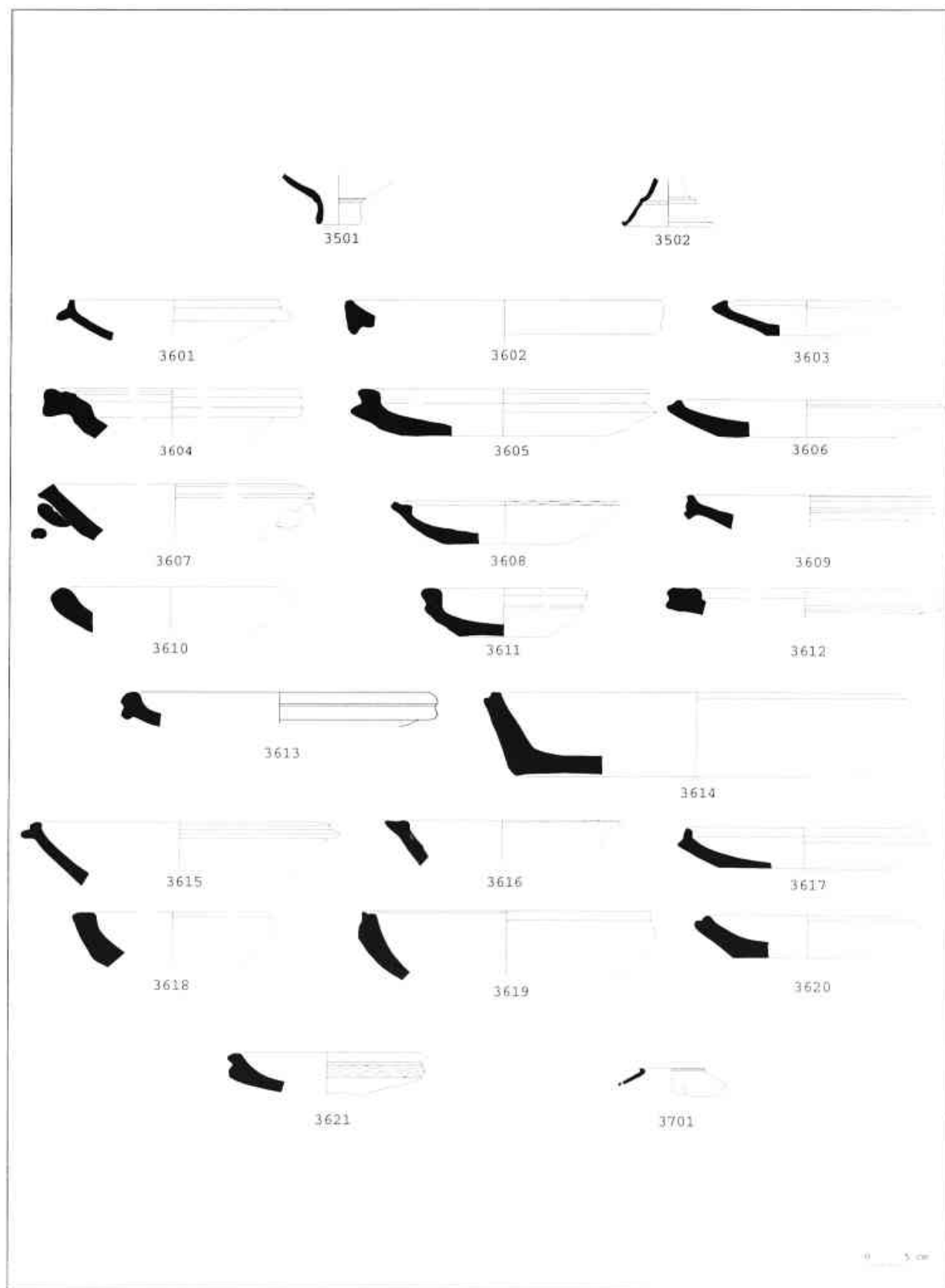

## SUBGRUP 4200.- COPES DE PEU ALT.

Característiques funcionals vegeu pàg. 21

Característiques morfològiques:

- Formes obertes.
- Cos semiesfèric.
- Fons amb peu molt alt, generalment buit, amb un diàmetre inferior al de la vora. Tots ells estan finament motllurats.
- Absència de nanses.
- El diàmetre de la vora és menor a l'alçària de la peça.
- Pasta tarraconense, típica o blanca -a St. Francesc d'Assís, 16 se'n localitzà una peça-.

**Observacions:** S'en coneixen diversos peus que corresponen a aquest subgrup, el que ens fa suposar que hi ha variants dins el mateix tipus.

Per M. Vegas els vasos de peu alt trobats en llocs d'habitació són petits brasers portàtils per col·locar les brases, mentre que els altres podrien haver servit d'encensers per oferir sacrificis als déus lars o per perfumar ambients. Per tant, es tractaria dels hereus dels *Thymiatherion* d'època ibèrica.

Aquestes peces, molt freqüents en època augustiana, es realitzaven de forma molt acurada: tenen perfils delicats, peus alts i motllurats i vores molt treballades, amb llavi penjant, que deixen un petit encaix possiblement per col·locar una tapadora.

No coneixem, en el món ibèric, atuells semblants, però sí que recorden algunes formes de ceràmica campaniana C i de terra sigil·lata itàlica decorada.

És possible que aquestes copes estiguin relacionades amb algun tipus de culte o ritus, que o bé deixa de practicar-se després d'August o bé a partir d'aleshores se substitueixen els atuells locals o regionals per altres d'importats.

Per altra banda, sembla que a *Vindonissa* i a *Ostia* es troben copes similars des del tercer quart del segle I aC i que a *Òstia* podrien perdurar fins als flavis (VEGAS 1973: 150).

## Tipus 4201

Característiques morfològiques:

- Vora diferenciada, girada a l'exterior, llisa o decorada, amb llavi penjant.
- Decoració amb una o diverses estries acompanyada, en ocasions, d'una altra d'ones impreses.

- Cos semicircular, amb carena o sense.
- El diàmetre de vora de les peces conegudes oscil·la entre 23 i 38 cm.
- El diàmetre de peu de les peces conegudes fa entre 11,7 i 18 cm.

Tots aquests exemplars procedeixen de llocs d'habitació i estan datats durant el principat d'August o a inicis del de Tiberi. Aquestes copes no es troben ni a l'assentament ibèric de Can Balençó ni en contextos datats entorn el 40/30 aC, com la sitja del carrer Pujol. En canvi són força abundants en nivells a partir del 30 aC i es mantenen, durant tot el regnat d'August, tant a Mataró, com a Badalona.

A Badalona se'n documenten 16 exemplars: 4 al carrer Lladó, 2 a la plaça Font i Cussó (1989), 1 al passatge de la Pau i 9 al pou del carrer Fluvià.

A Mataró també se'n coneixen 2 exemplars: l'un procedent de la pça. Peixateria i l'altre de St. Francesc d'Assís, 16.

**Cronologia:** 30/20 aC - finals del principat d'August/Tiberi.

**Observacions:** En contextos de mitjans segle I dC, al carrer Lladó, se'n documenten 2 exemplars d'aquest tipus -possiblement són ja residuals perquè no se'n coneixen en altres contextos contemporanis-.

## SUBGRUP 4300.- CANELOBRES

Característiques funcionals vegeu pàg. 21

Característiques morfològiques:

- Perfil de forma cilíndrica amb els dos extrems oberts.
- El fons, o part en què es recolza, presenta un diàmetre més gran que la vora o part superior de la peça.
- Absència de nanses.
- Un peu té un grafit, en forma d'aspa, fet abans de coure.
- El diàmetre de fons de les peces conegudes oscil·la entre els 10 i els 20 cm.
- Pasta ibèrica tardana, amb o sense engalba blanca.
- Algunes peces tenen taques de sutja.

**Observacions:** Es coneixen diversos fragments de fons d'aquest subgrup que podrien correspondre a altres tipus. És possible que en un futur es puguin identificar.

Els canelobres semblen estar associats a algun tipus de culte religiós que es deixa de practicar abans del canvi d'Era. També és possible que el culte continuï, però que hi hagi un canvi d'atuell.

A excepció d'una peça sencera trobada a Badalona, tots els altres exemplars són fons.

A Badalona es documenten 10 exemplars d'aquest subgrup -9 peus i 1 fragment de paret -, sense poder precisar tipus -4 a la sitja del carrer Pujol, 1 al carrer Lladó, 1 a la pça. Font i Cusssó, 1989 i 4 al pou del carrer Fluvià.

A Mataró se'n coneixen també 2 peus procedents de St. Francesc d'Assís, 16.

**Cronologia:** 40/30 aC- finals del principat d'August/ Tiberi.

### Tipus 4301

Característiques morfològiques:

- Perfil finament motllurat.
- El diàmetre de vora de l'única peça sencera coneguda fa 5,7 cm i el fons 15 cm.
- Pasta ibèrica tardana, típica o rosada, amb engalba blanca.

S'en documenta, a Badalona, un exemplar procedent de la sitja del carrer Pujol.

**Cronologia:** 40/30 aC.

## GRUP 5000.- ALTRES PECES

### SUBGRUP. 5100.- FIRETA.

Característiques funcionals vegeu pàg.21

Característiques morfològiques:

- Formes tancades o obertes.
- Pasta ibèrica tardana o tarraconense.

Tot i no ser gaire freqüent, tampoc és estrany trobar fireta que reproduïxi fidelment els objectes de taula que s'utilitzen a la vida quotidiana. També es coneixen peces de fireta que imiten altres ceràmiques, com les parets fines.

### Tipus 5101

Característiques morfològiques:

- Imitació de la forma Lamboglia 3 de Campaniana B.

- El diàmetre de vora de l'única peça sencera coneguda és de 5 cm i 5,5 cm. de fons.
- Pasta ibèrica tardana.

A la nostra zona, en nivells datats a inicis del principat d'August continuen apareixent, encara, moltes peces de ceràmica campaniana B, al costat de les primeres sigil.lates itàliques. No és estrany doncs, que encara s'imitessin.

S'en documenta, a Badalona, un exemplar de la forma 5101 procedent del carrer Lladó.

**Cronologia:** 20/10 aC.

## SUBGRUP 5200.- GIBRELLES

Característiques funcionals vegeu pàg. 21

Característiques morfològiques:

- Formes obertes.
- Vores amples, de diàmetre igual o superior al de fons.
- Cos cilíndric.
- Fons pla.
- Acostumen a no tenir nanses, però si en tenen, en són dues.
- El diàmetre de la vora és menor a l'alçària de la peça.
- El diàmetre de vora és superior a 20 cm (acostuma a fer més de 30 cm).

Les gibrelles són atuells que no es troben en nivells ibèrics antics i que comencen a aparèixer a partir del segle III aC, si bé no és fins al segle II aC que es generalitzen i es troben àmpliament representats a tots els jaciments de la costa laietana.

L'antecedent més immediat és el gran recipient ibèric de vora plana, cos cilíndric i fons pla anomenat *Kalathoi*. Aquest tipus pot aparèixer, en contextos ibèrics, amb o sense decoració pintada a la vora i al cos de la peça. No es troba en nivells antics. En canvi, és una forma freqüent en els contextos ibèrics tardans i es troba present en els poblats laietans que perduren durant els segles II i I aC.

M. Vegas publica una vora assimilable a aquest subtipus amb decoració arrissada sota la vora i datada en època tardorepublicana (VEGAS 1973:150 -151).

### Tipus 5201

Característiques morfològiques:

- Vora diferenciada, girada a l'exterior, de secció

semicircular.

- Cos cilíndric amb una petit graó que el divideix en dues zones diferenciades.
- El diàmetre de vora de l'única peça coneguda fa 35 cm.
- Pasta ibèrica tardana.

S'en documenta un exemplar, a Argentona, procedent de l'assentament ibèric de Can Balençó.

**Cronologia:** darrer decenni abans del canvi d'Era.

### Tipus 5202

Característiques morfològiques:

- Vora horitzontal amb forma de bec d'au.
- Cos possiblement cilíndric.
- El diàmetre de vora de l'única peça que coneixem fa 38 cm.
- Pasta ibèrica tardana.

Se'n documenten, a Argentona, 13 exemplars: 1 en un nivell de mitjans segle I aC i 12 en els de darrer decenni abans del canvi d'Era.

**Cronologia:** mitjans segle I aC – darrer decenni abans del canvi d'Era.

### Tipus 5203

Característiques morfològiques:

- Vora diferenciada, girada a l'exterior, de secció triangular.
- Cos cilíndric, estriat a partir de pocs centímetres per sota la vora fins on creiem que finalitza la nansa.
- Devia tenir 2 nanses, de les quals en desconeixem les característiques perquè sols se'n conserva l'arrencament.
- El diàmetre de vora de l'única peça que coneixem fa 22,5 cm.
- Pasta ibèrica tardana.

S'en documenta, a Argentona, una peça procedent de l'assentament ibèric de Can Balençó.

**Cronologia:** darrer decenni abans del canvi d'Era.

### Tipus 5204

Característiques morfològiques:

- Vora indiferenciada i acampanada.

- El diàmetre de vora de l'única peça coneguda fa 39 cm.

· Pasta tarraconense.

S'en documenta, a Badalona, un exemplar procedent del carrer Lladó.

**Cronologia:** mitjans segle I dC.

### Tipus 5205

Característiques morfològiques:

- Vora indiferenciada, girada a l'exterior formant un angle de 90° amb el cos.
- No té nanses.
- Fons pla.
- Els diàmetres de vora de les peces conegudes fan aproximadament 20 cm.
- Pasta ibèrica tardana.

S'en documenten 30 exemplars, a Argentona, procedents de l'assentament ibèric de Can Balençó: 11 en nivells de mitjans segle I aC i 19 en els de darrer decenni abans del canvi d'Era.

**Cronologia:** mitjans segle I aC – darrer decenni abans del canvi d'Era.

### Tipus 5206

Característiques morfològiques:

- Vora diferenciada, girada a l'exterior formant un angle de 90° amb el cos, de secció semicircular.
- Presenta un baquetó, a mode de decoració, a sota la vora.
- El diàmetre de vora de l'única peça coneguda fa 23 cm.
- Pasta ibèrica tardana.

S'en documenta un exemplar, a Argentona, procedent de l'assentament ibèric de Can Balençó.

**Cronologia:** darrer decenni abans del canvi d'Era.

### Tipus 5207

Característiques morfològiques:

- Vora diferenciada, horitzontal, amb una incisió al mig que l'envolta.
- El diàmetre de vora de l'única peça que ens permet conèixer-la fa 27 cm.
- Pasta ibèrica tardana.



S'en documenta, a Badalona, un exemplar procedent de la pça. Font i Cussó (1988).

**Cronologia:** 30/20 aC.

#### Tipus 5208

Característiques morfològiques:

- Vora diferenciada, en forma de campana.
- El diàmetre de vora de l'única peça coneguda fa 27 cm.
- Pasta ibèrica tardana.

A Badalona, se'n documenten 3 exemplars procedents de la pça. Font i Cussó (1988).

**Cronologia:** 30/20 aC.

#### Tipus 5209

Característiques morfològiques:

- Vora diferenciada, horitzontal, amb un encaix per a una possible tapadora.
- El diàmetre de vora de l'única peça coneguda fa 35 cm.
- Pasta tarraconense.

A Mataró s'en documenta un exemplar procedent de St. Francesc d'Assís, 16.

**Cronologia:** principat d' August.

#### Tipus 5210

Característiques morfològiques:

- Vora diferenciada, horitzontal, lleugerament acampanada, amb un encaix per a col·locar possiblement una tapadora.
- El diàmetre de vora de l'única peça coneguda fa 33 cm.
- Pasta tarraconense.

S'en documenta, a Badalona, un exemplar procedent de la pça. Font i Cussó, 1989.

**Cronologia:** 30/20 aC.

#### Tipus 5211

Característiques morfològiques:

- Vora diferenciada, amb llavi penjant.
- El cos té, a la part superior, unes ondulacions a

mode de decoració que possiblement no continuen a la resta del cos.

- El diàmetre de vora de l'única peça coneguda fa 28 cm.
- Pasta tarraconense.

S'en documenta, a Mataró, una peça procedent de la pça. Peixateria.

**Cronologia:** principat d'August, abans del canvi d'Era.

#### Tipus 5212

Característiques morfològiques:

- Vora indiferenciada, separada del cos per un senzill encaix per a col·locar possiblement la tapadora.
- El diàmetre de vora de l'única peça coneguda fa 29 cm.
- Pasta tarraconense.

S'en documenta, a Mataró, una peça procedent del carrer d'en Xammar.

**Cronologia:** Neró/ inicis d'època flàvia

#### Tipus 5213

Característiques morfològiques:

- Vora diferenciada, engruixida i en forma de campana.
- El diàmetre de vora de l'única peça coneguda fa 31 cm.
- Pasta tarraconense.

S'en documenta, a Badalona, una peça procedent del ptge. de la Pau.

**Cronologia:** canvi d'Era.

#### Tipus 5214

Característiques morfològiques:

- Vora engruixida.
- El diàmetre de vora de l'única peça coneguda fa 39 cm.
- Pasta tarraconense.

S'en documenta, a Badalona, una peça procedent del carrer Lladó.

**Cronologia:** mitjans segle I dC.

## GRUP.- 6000. ELS FONS

En aquest grup inclourem tots els fons coneguts, que s'haurien de correspondre amb els tipus descrits anteriorment, però que malauradament no els podem assignar a cap forma en concret. Aquest grup és una excepció de la tipologia proposada, ja que no existeix cap element de tipus funcional que el diferenciï dels altres grups. En aquest grup hi ha peces que, en un futur, quan es coneguïn formes senceres, s'hauran d'encabir en els altres 5; però fins aleshores hem de ser conscients que la major part de les peces que coneixem són molt fragmentades i els fons, igual que les vores, aporten dades a l'estudi.

Per elaborar un mostreig dels fons, hem estudiat les peces procedents de Badalona i de Mataró ciutat, en un període que abasta des del 40/30 aC fins al segon quart del segle II dC.

Atès que es tracta d'un grup homogeni, el grup 6000 no inclourà subgrups diferenciats per criteris funcionals i morfològics, únicament hi haurà tipus i s'agruparan segons criteris purament morfològics.

### Tipus 6001

Característiques morfològiques:

- Fons plans.
- El diàmetre de les peces conegudes oscil·la entre 4 i 13 cm.
- Pasta ibèrica tardana o tarraconense.

A Badalona, se'n documenten 82 peces: 23 trobades en contextos anteriors al canvi de Era i procedents de la sitja del carrer Pujol i del carrer Lladó, 15 en nivells de finals del principat d'August/Tiberi i localitzades al pou del carrer Fluvià, 37 en contextos de mitjans del segle I dC i procedents de les excavacions del carrer Lladó i de la Cisterna Circular i 7 procedents de la Torre Vella -5 trobats en nivells datats en època de Domicià i 2 en contextos de segon quart del segle II dC-.

A Mataró se'n documenten 8 al carrer d'en Xammar.

**Cronologia:** 40/30 aC – segon quart del segle II dC.

### Tipus 6002

Característiques morfològiques:

- Fons pla, amb peu de secció rectangular proveït d'una petita ungla.
- El diàmetre de les peces conegudes oscil·la entre 5,2 i 14 cm.

- Pasta ibèrica tardana, rosada, o tarraconense fina, en contextos posteriors al canvi d'Era.

S'en documenten 13 exemplars, a Badalona: 2 a la sitja del carrer Pujol i 11 al carrer Lladó -1 en nivells anteriors al canvi d'Era i 10 en els de mitjans segle I dC -.

**Cronologia:** 40/30 aC- mitjans segle I dC.

### Tipus 6003

Característiques morfològiques:

- Fons pla, amb peu de secció rectangular.
- El diàmetre de les peces conegudes oscil·la entre 6,5 i 17 cm.
- Pasta ibèrica tardana, típica, amb o sense engalba blanca, o rosada amb engalba blanca. En contextos a partir de finals d'August/Tiberi se'n troben amb pasta tarraconense, típica o blanca. En contextos de finals del segle I dC també se'n troben amb pastes bicolors i grises.
- Algunes peces tenen taques de sutja a les dues superfícies.

A Badalona se'n documenten 28 exemplars: 6 a la sitja del carrer Pujol, 10 al pou del carrer Fluvià, 9 al carrer Lladó- 1 en contextos anteriors al canvi d'Era, 4 en els de mitjans segle I dC i 4 en els datats en època de domicià - i 3 al solar Torre Vella, en els nivells de segon quart del segle II dC.

A Mataró hi ha una peça procedent de St. Francesc d'Assís, 16.

**Cronologia:** 40/30 aC- segon quart del segle II dC.

### Tipus 6004

Característiques morfològiques:

- Fons umbilicat, amb pseudopeu o peu baix.
- El diàmetre de les peces conegudes oscil·la entre 9 i 17 cm.
- Pasta ibèrica tardana oxidada, amb o sense engalba, i reduïda. A partir de finals del principat d'August/Tiberi es troba amb pasta tarraconense, típica o blanca.

S'en documenten 31 exemplars procedents de Badalona: 3 a la sitja del carrer Pujol, 20 al carrer Lladó - 19 en nivells anteriors al canvi d'Era i 1 en els de mitjans segle I dC -, 5 al carrer Fluvià, 1 a la Cisterna circular i 2 en els nivells domicians del solar Torre Vella.

**Cronologia:** 40/30 aC- finals del segle I dC.

**Tipus 6005**

Característiques morfològiques:

- Fons amb petit peu anular.
- El diàmetre de les peces conegudes oscil·la entre 4 i 10 cm.
- Pasta ibèrica tardana típica, grisa, o rosada.

S'en documenten, a Badalona, 12 exemplars: 5 al carrer Lladó, 1 a la sitja del carrer Pujol i 6 al pou del carrer Fluvià.

**Cronologia:** 40/30 aC - finals del principat d'August-Tiberi.

**Observacions:** Es coneix un fons d'aquest tipus en els nivells de finals del segle I dC al carrer Lladó, que creiem que és residual.

**Tipus 6006**

Característiques morfològiques:

- Fons amb peu de secció triangular.
- El diàmetre de les peces conegudes oscil·la entre 5 i 15 cm.
- Pasta ibèrica tardana, o tarraconense oxidada en contextos anteriors al canvi d'Era; en contextos posteriors se'n troben amb pasta tarraconense, oxidada o reduïda; en nivells de finals del segle I dC les pastes poden ser bicolors o grises.

S'en documenten 11 peces a Badalona: 7 al carrer Lladó-3 en nivells anteriors al canvi d'Era, 2 en els de mitjans segle I dC i 2 en els de finals del segle I dC - i 4 al pou del carrer Fluvià.

**Cronologia:** 20/10 aC - finals del segle I dC.

**Tipus 6007**

Característiques morfològiques:

- Fons umbilicat.
- El diàmetre de les peces conegudes oscil·la entre 8 i 14 cm.
- Pasta tarraconense típica o rosada, amb o sense engalba beix clar, i blanca.

S'en documenten, a Badalona, 59 exemplars: 3 al pou del carrer Fluvià, 36 al carrer Lladó i 20 a la Cisterna Circular.

**Cronologia:** finals del principat d'August/Tiberi - mitjans segle I dC.

**Tipus 6008**

Característiques morfològiques:

- Fons umbilicat, amb peu de secció rectangular i petita unglà.
- El diàmetre de les peces conegudes oscil·la entre 10 i 14 cm.
- Pasta tarraconense fina, típica o blanca.

S'en documenten, a Badalona, 3 exemplars procedents del pou del carrer Fluvià.

**Cronologia:** finals del principat d'August/Tiberi.

**Tipus 6009**

Característiques morfològiques:

- Fons amb peu motllurat.
- El diàmetre de les peces conegudes oscil·la entre 8 i 9 cm.
- Pasta tarraconense fina, amb o sense engalba taronja clar.

S'en documenten, a Badalona, 5 exemplars al pou del carrer Fluvià.

**Cronologia:** finals d'August/Tiberi.

**Tipus 6010**

Característiques morfològiques:

- Fons amb peu massís.
- El diàmetre de les peces conegudes oscil·la entre 4,3 i 9 cm.
- Pasta tarraconense, oxidada o reduïda.

S'en documenten, a Badalona, 4 exemplars: 1 al pou del carrer Fluvià i 3 al carrer Lladó.

**Cronologia:** finals d'August/Tiberi - mitjans segle I dC.

**Tipus 6011**

Característiques morfològiques:

- Fons amb peu alt.
- El diàmetre de l'única peça coneguda és de 8 cm.
- Pasta tarraconense fina.

S'en documenta, a Badalona, un exemplar procedent del pou del carrer Fluvià.

**Cronologia:** finals d'August/Tiberi.

**Tipus 6012**

Característiques morfològiques:

- Fons pla, amb peu baix, amb o sense ungla.
- El diàmetre de les peces conegudes oscil·la entre 6 i 17 cm.
- Pasta tarraconense típica, amb o sense engalba crema, i groga. En contextos de finals del segle I dC els exemplars que es coneixen estan fabricats amb pasta tarraconense grisa i poden estar recoberts d'una engalba externa de color argilós.

A Badalona, se'n documenten 19 peces: 17 peces procedents del carrer Lladó en nivells de mitjans segle I dC i 2 procedents de nivells de finals del segle I dC -1 del carrer Lladó i 1 del solar Torre Vella-.

**Cronologia:** mitjans segle I dC- finals del segle I dC.

**Tipus 6013**

Característiques morfològiques:

- Fons pla, amb peu únicament marcat, sense desenvolupar.
- El diàmetre de les peces conegudes oscil·la entre 4,7 i 18 cm.
- Pasta tarraconense típica, blanca o groga.

S'en documenten, a Badalona, 12 peces: 6 procedents del carrer Lladó i 6 del solar Torre Vella.

**Cronologia:** mitjans segle I dC -segon quart del segle II dC.

**Tipus 6014**

Característiques morfològiques:

- Fons pla, amb peu dentat.
- El diàmetre de les peces conegudes oscil·la entre 6 i 10 cm.
- Pasta tarraconense fina, típica o blanca.

S'en documenten, a Badalona, 4 exemplars: 1 al carrer Lladó; 2 a la Torre Vella, en nivells domicians; i 1 al solar Durán, en nivells de segon quart del segle II dC.

**Cronologia:** mitjans segle I dC- segon quart del segle II dC.

**Tipus 6015**

Característiques morfològiques:

- Fons pla, amb peu rodó.
- El diàmetre de les peces conegudes oscil·la entre 7 i 14 cm.
- Pasta tarraconense, típica o grisa.

S'en documenten 5 exemplars, a Badalona: 3 al carrer Lladó -1 en nivells de mitjans segle I dC i 2 en els de finals del segle I dC -; 2 al solar Torre Vella -l'ún en nivells domicians i l'altre en els de segon quart del segle II dC-.

**Cronologia:** mitjans segle I dC- segon quart del segle II dC.

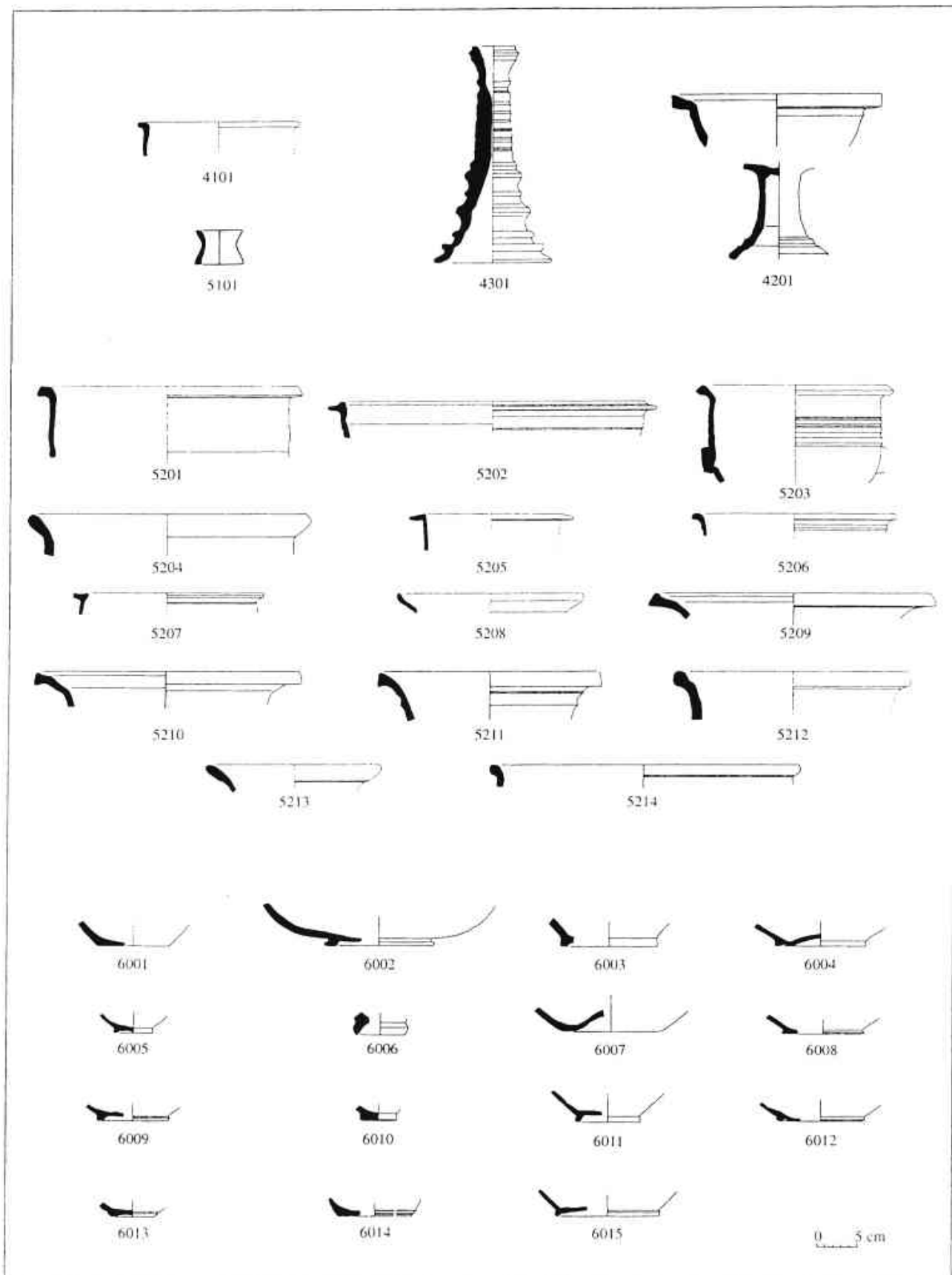

	REPUBLICA.					DINASTIA JULI CLAUDIA					D. FLAVIA I ANTONINA			SEGLE III			BAIX IMPERI		
	50 aC	40 aC	30 aC	20 aC	10 aC	Canvi Era	August avançat	Tiberi	Claudi	Neró	Fi s I	2n 1/4 s II	Fi s II	Inicis s IV	Inicis s V	Darrer 1/4 s V	Inicis S VI		
<b>LA CERÀMICA COMUNA DE PRODUCCIÓ LOCAL O REGIONAL</b>																			
GRUP 1000.																			
LA VAIXELLA DE TAULA																			
SUBGRUP 1100: els bols																			
1101																			
1102																			
1103																			
1104																			
1105																			
1106																			
1107																			
1108																			
1109																			
1110																			
SUBGRUP 1200: els plats.																			
1201																			
1202																			
1203																			
1204																			
1205																			
1206																			
1207																			
SUBGRUP 1300: els copes																			
1301																			
SUBGRUP 1400: els vasos																			
1401																			
1402																			
SUBGRUP 1500: les ampelles																			
1501																			

REPUBLICA.	DINASTIA JULI CLAUDIA							D. FLAVIA I ANTONINA			SEGLE III			BAIX IMPERI			
	50 aC	40 aC	30 aC	20 aC	10 aC	Canvi Era	August avançat	Tiberi	Claudi	Neró	Fi s I	2n 1/4 s II	Fi s II	Inicis s IV	Inicis s V	Darrer 1/4 s V	Inicis s VI
1502																	
1503																	
1504																	
1505																	
1506																	
1507																	
1508																	
1509																	
1510																	
1511																	
1512																	
1513																	
1514																	
1515																	
1516																	
1517																	
1518																	
1519																	
1520																	
1521																	
1522																	
1523																	
1524																	
1525																	
1526																	
1527																	
1528																	
1529																	
1530																	

GRUP 2000:  
ELS CONTENIDORS  
SUBGRUP 2100: les geres/  
les àmfores

REPUBLICA	DINASTIA JULI CLAUDIA										D. FLAVIA I ANTONINA			SEGLE III			BAIX IMPERI		
	50 aC	40 aC	30 aC	20 aC	10 aC	Canvi Era	August avançat	Tiberi	Claudi	Neró	F. i S. I	2n 1/4 s II	F. i S. II	Inicis s IV	Inicis s V	Darrer 1/4 s V	Inicis S VI		
2101																			
2102																			
2103																			
2104																			
2105																			
2106																			
2107																			
2108																			
2109																			
2110																			
2111																			
2112																			
2113																			
2114																			
2115																			
2116																			
2117																			
2118																			
2119																			
2120																			
2121																			
2122																			
2123																			
2124																			
2125																			
2126																			
2127																			
2128																			
2129																			
2130																			
2131																			
2132																			



	REPUBLICA.					DINASTIA JULI CLAUDIA					D. FLAVIA I ANTONINA			SEGLE III			BAIX IMPERI		
	50 aC	40 aC	30 aC	20 aC	10 aC	Canvi Era	August avançat	Tiberi	Claudi	Neró	Fi s I	2n 1/4 s II	Fi s II	Inicis s IV	Inicis s V	Darrer 1/4 s V	Inicis s VI		
2133																			
2134																			
2135																			
2136																			
2137																			
2138																			
2139																			
2140																			
2141																			
2142																			
2143																			
2144																			
2145																			
2146																			
2147																			
2148																			
2149																			
2150																			
2151																			
2152																			
2153																			
2154																			
2155																			
2156																			
2157																			
2158																			
2159																			
SUBGRUP 2200: els grans contenidors																			
2201																			
2202																			
2203																			

REPUBLICA.	DINASTIA JULI CLAUDIA							D. FLAVIA I ANTONINA			SEGLE III		BAIX IMPERI			
	50 aC	40 aC	30 aC	20 aC	10 aC	Canvi Era avançat	Tiberi	Claudi	Neró	Fi s I	2n 1/4 s II	Fi s II	Inicis s IV	Inicis s V	Darrer 1/4 s V	Inicis S VI
2204																
2205																
2206																
2207																
2208																
2209																
2210																
2211																
2212																
2213																
SUBGRUP 2300: els laps d'àmfora																
2301																
SUBGRUP 2400: els bocals																
2401																
2402																
2403																
2404																
2405																
2406																
2407																
GRUP 3000: LA CERAMICA DE CUINA																
SUBGRUP 3100: les olles																
3101																
3102																
3103																
3104																
3105																
3106																
3107																
3108																
3109																

	REPUBLICA.				DINASTIA JULI CLAUDIA					D. FLAVIA I ANTONINA				SEGLE III			BAIX IMPERI		
	50 aC	40 aC	30 aC	20 aC	10 aC	Canvi Era	August avançat	Tibert	Claudi	Neró	Fi s I	2n 1/4 s II	Fi s II	Inicis s IV	Inicis s V	Darrer 1/4 s V	Inicis S VI		
3110																			
3111																			
3112																			
3113																			
3114																			
3115																			
3116																			
3117																			
3118																			
3119																			
3120																			
3121																			
3122																			
3123																			
3124																			
3125																			
3126																			
3127																			
3128																			
3129																			
3130																			
3131																			
3132																			
3133																			
3134																			
3135																			
3136																			
3137																			
3138																			
3139																			
3140																			
3141																			

	DINASTIA JULI CLAUDIA							D. FLAVIA I ANTONINA			SEGLE III			BAIX IMPERI			
	50 aC	40 aC	30 aC	20 aC	10 aC	Canvi Era	August avançat	Tiberi	Claudi	Neró	Fis I	2n 1/4 s II	Fis II	Inicis s IV	Inicis s V	Darrer 1/4 s V	Inicis S VI
3142																	
3143																	
3144																	
SUBGRUP 3200: les cassoles																	
3201																	
3202																	
3203																	
3204																	
3205																	
3206																	
3207																	
3208																	
3209																	
SUBGRUP 3300: les lapadores																	
3301																	
3302																	
3303																	
3304																	
3305																	
3306																	
3307																	
3308																	
3309																	
3310																	
3311																	
3312																	
3313																	
3314																	
SUBGRUP 3400: els gibreis																	
3401																	
3402																	

	REPUBLICA.					DINASTIA JULI CLAUDIA					D. FLAVIA I ANTONINA			SEGLE III			BAIX IMPERI		
	50 aC	40 aC	30 aC	20 aC	10 aC	Canvi Era avançada	August	Tiberi	Claudi	Nero	Fi s I	2n 1/4 s II	Fi s II	Inicis s IV	Inicis s V	Darrer 1/4 s V	Inicis S VI		
3403																			
3404																			
3405																			
3406																			
3407																			
3408																			
3409																			
3410																			
3411																			
3412																			
3413																			
3414																			
3415																			
3416																			
3417																			
SUBGRUP 3500: els embuts																			
3501																			
3502																			
SUBGRUP 3600: els morters																			
3601																			
3602																			
3603																			
3604																			
3605																			
3606																			
3607																			
3608																			
3609																			
3610																			
3611																			
3612																			

REPUBLICA	DINASTIA JULI CLAUDIA							D. FLAVIA I ANTONINA			SEGLE III	BAIX IMPERI				
	50 aC	40 aC	30 aC	20 aC	10 aC	Canvi Era August avançat	Tiberi Claudi	Neró	Fi s I	2n 1/4 s II		Fi s II	Inicis s IV	Inicis s V	Darrer 1/4 s V	Inicis S VI
3613																
3614																
3615																
3616																
3617																
3618																
3619																
3620																
3621																
SUBGRUP 3700: els coladors																
3701																
GRUP 4000: ELS OBJECTES RITUALS																
SUBGRUP 4100: els fons umblicats																
4101																
SUBGRUP 4200: les copes de peu alt																
4201																
SUBGRUP 4300: els canelobres																
4301																
GRUP 5000: LES ALTRES PECES																
SUBGRUP 5100: la freta																
5101																
SUBGRUP 5200: les gibrelles																
5201																
5202																
5203																
5204																
5205																
5206																

REPUBLICA	DINASTIA JULI CLAUDIA							D. FLAVIA I ANTONINA			SEGLE III	BAIX IMPERI				
	50 aC	40 aC	30 aC	20 aC	10 aC	Canvi Era August avançat	Tiberi Claudi	Neró	Fi s I	2n 1/4 s II		Fi s II	Inicis s IV	Inicis s V	Darrer 1/4 s V	Inicis S VI
5207																
5208																
5209																
5210																
5211																
5212																
5213																
5214																

## LA CERÀMICA COMUNA DE PRODUCCIÓ ITÀLICA. TIPOLOGIA

L'any 1901, en la publicació dels materials d'Haltern, se cita per primera vegada aquest tipus de producció (RITTERLING 1: 150), i l'any 1909 se li dona el nom amb què actualment se la coneix (LOESCHCKE 1909: 268-271).

La ceràmica comuna itàlica es troba en quasi tots els contextos costaners del Mediterrani occidental, des de la primera meitat del segle II aC fins a mitjans segle I dC.

La procedència cal buscar-la en els tallers de la zona de la Campània i de la costa Tirrènica, des d'on s'exportaven, com a càrrega complementària, en els vaixells que portaven el vi itàlic i l'oli a les costes occidentals.

Aquestes ceràmiques no són peces gaire nombroses, potser perquè servien per cuinar uns tipus de plats concrets recent incorporats al repertori culinari autòcton.

G.Pucci associa aquestes peces amb les anomenades antigament *Cumana Testa* -de Cumas-, nom pel qual es coneixien popularment; així ho recollen les obres de Marcial, Stacio o Varró (PUCCI 1975: 368-371).

En ceràmica comuna itàlica hi ha plats-tapadores, cassoles, olles i plats per cuinar al forn. Algunes cassoles tenen la superfície interna recoberta d'una engalba vermella que evita l'adherència dels aliments a la seva superfície: són els anomenats plats d'engalba interna o de roig pompeïà. Altres cassoles no tenen cap tipus de recobriment, com tampoc no en tenen els plats-tapadores o les olles.

Algunes de les cassoles amb engalba interna tenen diàmetres considerables i és difícil que el terrisser les pogués fabricar a torn ràpid. Aguarod creu que s'utilitzava la tècnica de la planxa d'argila treballada fins a aconseguir un gruix constant, generalment més gruixut en els extrems que en el centre; després s'hi afegien les parets i es retocava i allisava amb l'ajut del torn lent. La superfície interna es recobria amb una engalba amb coloracions que

van del taronja al vermell-marró. Se li ha donat aquest nom per la similitud d'aquest color amb un to vermell trobat en els frescs de Pompeia. En el fons intern tenen diversos cercles concèntrics, fets amb algun instrument dentat sobre la pasta encara tova, que facilita que no s'enganxi del guisat un cop cuit (AGUAROD 1991: 52).

Les peces estan cuites a baixa temperatura per no clivellar l'engalba que s'obté per reoxidació durant el refredament del forn. Per això l'argila que s'utilitza en l'elaboració de les peces és poc calcària (PICÒN I VICHY 1974: 43).

Hi ha peces que tenen marques en el fons extern, algunes fetes amb segells i la major part amb grafit marcats abans de coure. També hi ha peces amb la marca situada en el fons intern (GRÜNEWALD I ALTRES 1980: 259 ; AGUAROD 1991: 53).

Pucci i Grünewald identifiquen aquests plats amb els que les fons anomenen *patinae* i Loeschcke diu que servien per cuinar grans pans que no s'enganxaven a la *patina* perquè ho evitava el seu revestiment intern. Aquests pans es giraven sobre el plat-tapadora que cobria la cassola. Loeschcke arriba a aquesta conclusió a l'observar que la superfície interna dels plats-tapadores està més gastada que l'externa així com per la disposició que tenien en el Museu de Pompeia (LOESCHCKE 1942: 38).

La *patina* o *patellae* és el recipient en el qual es col·loquen els aliments un cop cuits i esmicolats, després se'ls afegeix la salsa i altres condiments. Seguidament es posen al forn o sobre les brases (BATS 1988: 67-69). Un dels ingredients bàsics de la *patina* eren els ous batuts que quallaven a foc lent. A *Bilbilishi* hi ha algunes peces amb marques fetes amb el ganivet, en sentit radial, al partir les racions de la *patina*.

Encara que fos aquesta la seva funció principal, sembla ser que les *patinae* també servien per fer altres receptes culinàries: truites de llet, el pollastre cuinat de diferents maneres, la carn de xai i de cabrit i els flams (AGUAROD 1991: 54).

Els plats que no tenien recobriment intern, però que també formaven part del grup de les *patinae*, eren els de vora bifida, que possiblement servien per cuinar altres menjars amb suc que no necessitaven un antiadherent per a no enganxar-se.

No sembla que aquesta *patina*, tan popular a la Península Itàlica, tingués gaire acceptació a la nostra zona, almenys des de mitjans segle I aC. Les peces amb engalba interna encara que són presents en la major part dels contextos arqueològics fins a mitjans segle I dC, la seva proporció respecte a la resta de les ceràmiques comunes documentades és ínfima; i el mateix passa amb la resta de produccions comunes itàliques. Tampoc no es coneix cap tipus de recipient fabricat en tallers locals o regionals que pogués substituir aquests atuell, ja que no hi ha peces de ceràmica comuna amb engalba interna.

La presència d'aquests recipients a les llars iberoromanes s'ha d'entendre com un objecte exòtic que es coneixia i si bé s'utilitzava no era un atuell d'ús habitual a la cuina; al contrari del que passava a la Península Itàlica, on les *patinae* formaven part de l'alimentació bàsica de qualsevol família.

En la classificació tipològica de les ceràmiques comunes itàliques, com en les classificacions de la resta de les ceràmiques documentades en aquest treball, s'ha respectat les diferents tipologies conegudes, quan hi són, i es recull la informació que hi ha sobre cadascun dels tipus. Però la cronologia que indiquem és la que documentem a la nostra zona, no la cronologia que abasta la seva fabricació.

## ELS PLATS-TAPADORES

Els plats-tapadores eren peces molt planes i amb un petit peu anular. Podrien haver servit per tapar els plats de roig pompeïà i les cassoles i així és tal com es troben en el peci de la Madrague de Giens. De tota manera no se sap si cada tipus de recipient tenia una forma de tapadora concreta (AGUAROD 1991:107). És més probable, però, que s'utilitzessin com a plats per cuinar al forn el peix o la carn amb el seu propi suc (GOMEZ 1995: 33).

Els plats-tapadores podien fer-se amb l'ajut d'una plantilla i amb el torn lent (AGUAROD 1991: 53).

### Aguarod 1. Burriac 38,100.

Característiques morfològiques:

- Vora arrodonida.
- Parets lleugerament còncaues.

- Fons amb peu anular.
- El diàmetre de vora de les peces conegudes oscil·la entre els 26 i els 36 cm.
- En moltes ocasions, la vora té una patina cendrosa.
- Sovint tenen taques de sutja o la superfície cremada.
- Pasta fullada de color rosa o vermell, amb desgreixant de mica i partícules negres de tipus volcànic -sembla correspondre's amb la pasta núm. 6 de la classificació de C. Aguarod-.

Bastit diu que és una de les formes més antigues d'aquest repertori ceràmic i una de les que més perduren, i proposa una datació de 175 aC fins a època augustiana avançada, malgrat que a Empúries se'n troben en contextos que van del 30 aC al 138 dC (BASTIT INÈDIT). Aguarod accepta la data inicial, però creu que continuen fabricant-se fins a mitjans segle I dC.

Aquestes tapadores poden estar associades als plats de vora bifida i haver-se fet servir també com a plats per servir el menjar a taula, tot i que tenen molt poca estabilitat (AGUAROD 1991:110).

A Empúries se'n troben en els estrats de construcció de les cisternes del *praesidium* datats en els segon quart del segle II aC, en nivells entorn el 175-150 aC del temple republicà, en els *criptopòrtic* del *forum* republicà, amb una datació de finals del segle II aC, a la basílica d'època augustiana i a la necròpolis d'incineració Nofre -tomba 25- i Torres -tomba 62- amb una cronologia de 30 aC a 138 dC (BASTIT INÈDIT).

També a Gènova i Cosa es troben en contextos de segle II aC, a *Albintimilium* en nivells més moderns de 90 aC a 20 dC i al peci de la Madrague de Giens amb una datació de 75-50 aC.

A la Tarraconense, se'n troben en jaciments destruïts en època sertoriana a *Azaila*, la Corona de Fuentes de Ebro, Tiro de Cañón i a *Burriac* en nivells de 70/60 i 50/40 aC (AGUAROD 1991: 110).

A Badalona se'n documenten 10 exemplars: 7 exemplars, en contextos anteriors del canvi d'Era, procedents de la Plaça Font i Cussó—4 en la campanya de 1988 i 3 en la de 1889-; i 3 en els de mitjans segle I dC- 2 al carrer Lladó, i 1 a la Cisterna Circular.

**Cronologia:** 30/20 aC- mitjans segle I dC

### Aguarod 3. Celsa 80.8145.

Característiques morfològiques:

- Vora exvasada i una mica engruixida a la cara externa.



- Parets lleugerament còncaves.
- Fons amb un pseudopeu baix.
- El diàmetre de vora de les peces conegudes oscil·la entre els 16 i els 31 cm.
- Sovint tenen taques de sutja o la superfície cremada.
- Pasta fullada de color marró clar, amb desgreixant de mica, partícules negres brillants i alguna partícula de quars (sembla correspondre's amb la pasta núm. 2 de la classificació de C. Aguarod).

Aquestes peces són molt abundants a Empúries en contextos que van del segon quart del segle II aC fins a mitjans segle I dC (BASTIT 1986); i formaven part del carregament que es va recuperar del peci de la Madrague de Giens enfonsat en el segon quart del segle I aC i el de Tramant D datat entre el 40/50 dC (JONCHERAY 1974: 21-49).

A Albintimilium també se'n troben a l'estrat VI B de la zona A del *cardo* d'Albintimilium i també a l'estrat VI A, datats ambdós en època cesariana. És una forma freqüent a la Tarraconense, a la zona costanera i a la vall mitjana de l'Ebre (AGUAROD 1991: 115).

Aguarod distingeix dos grups segons el tipus de pasta. El més antic, i poc nombrós, correspon a peces realitzades amb pasta granítica del tipus 1, mentre les peces més modernes, la major part de les conegudes, estan fabricades amb pasta volcànica del tipus 2. Algunes de les peces d'aquest segon grup tenen una patina cendrosa que envolta la vora (AGUAROD 1991: 115).

Bastit data aquestes tapadores entre el 175 aC i el 50 dC (BASTIT INÉDIT), i Aguarod diu que a la Tarraconense es documenten per primera vegada en contextos de 120-100 aC, amb pasta del tipus 1. Però a mitjans del segle I aC es troben ja els dos tipus i a partir d'aquest moment únicament se'n documenten exemplars del grup 2 fins a mitjans segle I dC, en què deixen de trobar-se.

A Badalona se'n documenten 8 exemplars: 5 en contextos anteriors al carvi d'Era - 4 a la Plaça Font i Cussó (1988) i una en el passatge de la Pau - i 3 en nivells datats a finals d'August/Tiberi - 2 al pou del carrer Fluvià i 1 al passatge de la Pau -.

**Cronologia:** 30/20- finals del principat d'August/Tiberi

### Aguarod 5.Celsa 79.15

Característiques morfològiques:

- Vora molt marcada, engruixida i girada a l'exterior.

- Parets lleugerament còncaves.
- El diàmetre de vora de l'única peça coneguda és de 20 cm.
- Pasta fullada de color taronja fosc, amb desgreixant format per partícules negres brillants (sembla correspondre's amb la pasta núm. 2 de la classificació de C. Aguarod).

A Cosa es troba en contextos cronològics molt amplis entre el 120/110 aC i el 40/30 aC (DYSON 1976:100. FIG.35, 95. DIPÓSIT PD).

També es coneixen tapadores d'aquestes característiques a *Caesaraugusta* -en nivells datats entorn el 16-12 aC- i a *Celsa* i *Caesaraugusta* -del segle I aC fins al segle II dC- (AGUAROD 1991:118).

A Mataró, se'n documenta un exemplar procedent del carrer d'en Xammar.

**Cronologia:** Neró/inicis de la dinastia làvia.

## ELS PLATS DE VORA BÍFIDA

M. Vegas diu que els plats de vora bifida tenien un origen hel·lènic i que en època romana els soldats els havien dispersat per tot l'imperi (VEGAS 1973: 41. FIG 15). Però aquests plats tenen el fons pla, i per tant semblen més adequats per cuinar al forn que no pas per col·locar-les sobre les brases -no són còncaus com els grecs. Sembla, doncs, que és una particularitat romana perquè no es troba ni en el món grec ni en el púnic (AGUAROD 1991: 87).

Els plats de vora bifida no tenen mai engalba, possiblement perquè la seva funció era la de cuinar plats amb suc, per la qual cosa no necessitaven cap tipus d'antiadherent. Però Aguarod diu que aquestes peces també estaven dins el grup de les *patinae*, recipients baixos destinats a cuinar, entre d'altres, el plat conegut amb el mateix nom.

També és possible que la *patina* fos el recipient adequat per cuinar el peix (BATS 1988: 67-68).

Els primers plats de vora bifida es documenten a mitjans segle III aC a la Península Itàlica i en el segle II aC se'n troben alguns exemplars fora d'Itàlia coincidint amb l'inici del comerç marítim del vi italià i del desplegament de soldats.

Aguarod diu que aquesta forma desapareix sota el principat d' August o a començaments del regnat de Tiberi, però a la nostra zona la continuem documentant en contextos datats a mitjans segle I dC.

A Empúries, C. Bastit va individualitzar dos tipus de plats de vora bifida que classificà com a formes 8 i 9. La diferència entre elles és que les parets de la

primera baixen pràcticament rectes fins al fons, mentre que a la segona es corben i tornen a entrar abans d'arribar al fons. Aguarod inclou els dos grups dins la forma 4/ Vegas 14.

A la nostra zona hem detectat que hi són presents els dos tipus, de manera que les diferenciarem com ho va fer Bastit a Empúries.

#### Aguarod 4/ Vegas 14 / Tipus B del grup 26 de Luni

Variant A.

Característiques morfològiques:

- Vora bifida.
- Parets quasi rectes.
- Fons pla.
- El diàmetre de la vora és sempre superior al del fons.
- El diàmetre de vora de l'única peça mesurable és de 26 cm i el diàmetre de fons és 21 cm.
- Sovint tenen taques de sutja a tota la superfície externa o la superfície cremada.
- Algunes peces tenen una patina cendrosa a la superfície externa.
- Pasta fullada de color marró –cremada-, amb desgriquant de mica, partícules negres brillants (podria correspondre's amb la pasta núm. 6 de la classificació de C. Aguarod).

A Luni, aquests plats es documenten des de finals del segle II aC fins al 40/50 dC. Les mateixes datacions proposa Bastit per al jaciment d' Empúries.

En el peci de Sant Jordi de Ses Salines se'n troben en contextos de finals del segle II aC i a *Albintimilium* en nivells del 50/20 aC.

A Argentona se'n coneixen 4 exemplars procedents de l'assentament ibèric de Can Balençó.

**Cronologia:** darrer decenni abans del canvi d'Era.

#### Aguarod 4/ Vegas 14/ Tipus B del grup 26 de Luni

Variant B.

Característiques morfològiques:

- Vora bifida.
- Parets corbades reentrants.
- Fons pla.
- El diàmetre de vora de les peces conegudes oscil·la entre 28 i 33 cm.
- Sovint tenen taques de sutja a tota la superfície externa o la superfície cremada.

- En ocasions la pasta té grans vacúols.
- Algunes peces tenen una engalba cendrosa a la superfície externa.
- Pasta fullada, de color taronja, rosa o marró clara, amb desgriquant de mica i partícules negres brillants (podria correspondre a pasta núm. 6 de la classificació de C. Aguarod).

Bastit les documenta a Empúries en contextos que van de finals del segle II aC fins al segon quart del segle I dC.

A Argentona se'n troba un exemplar procedent de Can Balençó.

A Badalona se'n documenten 13 exemplars – 10 a la Plaça Font i Cussó (1988); 1 a la Plaça Font i Cussó (1989), 1 al passatge de la Pau i 1 al carrer Lladó-.

A Mataró se'n coneixen 4 peces més: 3 procedents de la Plaça de la Peixateria i 1 procedent del carrer d'en Xammar.

**Cronologia:** 30/20 aC –Neró/inicis de la dinastia Flàvia

## ELS PLATS AMB ENGALBA ROIG POMPEIA

#### Aguarod 3/ Luni 1.

Característiques morfològiques:

- Vora ametllada.
- Parets corbades.
- Fons pla.
- En el fons intern tenen una sèrie de bandes concèntriques que faciliten que no s'enganxi la patina un cop cuita.
- El diàmetre de vora de l'única peça mesurable és de 25 cm.
- Engalba vermell opac.
- Sovint la peça està cremada i té taques a la superfície externa.
- Pasta dura, de color marró o marró vermellosa, amb desgriquant format per partícules blanques talcoses.

Aquest plat fou definit per N. Lamboglia com d' *orlo a mandorla* (LAMBOGLIA 1950: 57, 102, 204; LAMBOGLIA 1952:169).

Goudineau diu que aquests plats són l'evolució de dues sèries de formes amb ranura al llavi, que s'uneixen a finals del segle II aC. A partir del 120-110 aC, sembla

que únicament hi ha una sèrie amb ranura i amb llavi no destacat de la paret (GODINEAU 1970:181).

Aguarod distingeix 4 grups segons les característiques del llavi, però sembla que no hi ha diferències cronològiques entre ells. Les peces documentades a la nostra zona estan tan fragmentades que no permet fer aquesta distinció.

A finals del segle II aC aquesta forma es generalitza i durant la primera meitat del segle I aC és la més documentada. En contextos d'August/Tiberi ja podria formar part del material residual (AGUAROD 1991: 66).

A Badalona se'n documenten 5 exemplars: 3 procedents de la Plaça Font i Cussó – 2 de la campanya 1988 i 1 de la campanya 1989-, 1 procedent del passatge de la Pau i 1 del carrer Lladó, en els nivells de mitjans segle I dC, possiblement formant part del material residual.

**Cronologia:** 30/20 aC- canvi d'Era.

#### Aguarod 4 / Luni 2/4

Característiques morfològiques:

- Vora horitzontal, més o menys engruixida.
- Parets corbades i reentrants
- Fons pla o lleugerament aixecat del centre.
- En el fons intern tenen una sèrie de bandes concèntriques formades per estries.
- El diàmetre de vora de les peces conegudes oscil·la entre 18,5 i 30 cm.
- Engalba interna de color vermell intens, molt compacta i de bona qualitat.
- Sovint la peça està cremada i té taques de sutja a la superfície.
- Pasta dura, de color marró clar, amb desgreixant format per partícules negres de tipus volcànic i algun gra de quars transparent i molta mica.

Aguarod distingeix dues variants d'aquesta mateixa forma:

- a) la vora s'aixeca formant un angle oblic amb la paret, que pot ser molt convexa i profunda - exclusiva dels exemplars més antics- o rectilínia i exvasada – de cronologia àmplia -.
- b) la vora és horitzontal i les parets són més rectilínies i exvasades que el tipus anterior (AGUAROD 1991: 67).

Aquests plats es fabriquen tant amb pasta núm. 1 granítica -característica de les formes més antigues-, com amb la núm. 2 volcànica. Per aquesta raó sembla que els centres productors estaven primer a la Etrúria i després a la Campània (AGUAROD 1991: 68).

Plats de la variant a) es documenten a la nau d'Albenga, que va naufragar entre els anys 90-80 aC, i a Bolsena en nivells datats en el 120/90 i el 90/60 aC. A *Albintimilium* es documenten peces amb vora horitzontal i paret lleugerament convexa en nivells datats entre els anys 100-40 aC i el 40 aC-20 dC.

Els plats de la forma Aguarod 4/ Luni 2/4 comencen a aparèixer en contextos de finals del segle II aC-inicis del segle I aC en els jaciments de la Tarraconense, perduren durant la primera meitat del segle I dC i es troben com a peces residuals en contextos de la segona meitat del mateix segle (AGUAROD 1991: 71).

A Badalona se'n documenten 4 peces procedents: 2 del passatge de la Pau -1 de la variant A i 1 sense precisar perquè és un fragment molt petit- i 2 al pou del carrer Fluvià- ambdues de la variant A.

**Cronologia:** canvi d'Era – finals del principat d'August/Tiberi.

#### Aguarod 5/ Luni 3

Característiques morfològiques:

- Vora indiferenciada.
- Parets molt obertes, són quasi rectilínies o convexes i tenen una lleugera carena a l'interior.
- El fons s'aixeca pel centre, de forma que el plat es recolza per la zona més propera a la paret.
- En el fons intern té una sèrie de bandes concèntriques formades per estries molt a prop de la unió amb la paret.
- El diàmetre de vora de les peces conegudes oscil·la entre els 19 i els 25 cm.
- Engalba color vermell brillant, de bona qualitat.
- Pasta fullada, de color marró clar, amb desgreixant format per partícules negres de tipus volcànic i alguns grans de quars transparent (sembla correspondre's amb la pasta 2 de la classificació d'Aguarod).

Aquesta forma, originària dels tallers de la Campània, es documenta per primera vegada en època augustiana i perdura durant el segle I dC (CAVALIERI 1973: 280). A la Tarraconense es troba ben documentada en contextos de la primera meitat del segle I dC (AGUAROD 1991: 73).

A Badalona se'n coneix un exemplar procedent del passatge de la Pau i a Mataró se'n documenten 4 peces més en el carrer d'en Xammar.

**Cronologia:** canvi d'Era-Neró/inicis de la dinastia flàvia.

## Aguarod 6/ Luni 5

Característiques morfològiques:

- Vora indiferenciada i lleugerament reentrant.
- Parets corbades.
- Fons pla o lleugerament aixecat del centre.
- En el fons intern generalment té una sèrie d'estries agrupades que envolten la peça.
- El diàmetre de vora de les peces conegudes oscil·la entre 20 i 36 cm.
- Engalba color vermell intens de bona qualitat, però en ocasions poc adherit a la peça.
- Sovint les superfícies estan cremades.
- Pasta fullada, de color taronja marró, amb abundant desgredant format per partícules negres de tipus volcànic.

Amb la destrucció de Pompeia van desaparèixer els tallers on es fabricaven aquestes peces i no sembla que es tornessin a obrir en un altre lloc; per tant, podria coincidir el final de la producció amb la data de l'esmentada destrucció.

Els diàmetres de les vores d'aquests plats són molt diversos: es documenten peces de 13,6 cm a *Caesaraugusta*, una de *Bibilis* que fa 60 cm o un exemplar excepcional procedent de Velsen de 95 cm. Sembla doncs que la mida de les peces depenia de la quantitat de persones per a les quals es cuinava.

Aguarod creu que aquest plat és una forma molt tardana dins el grup de les ceràmiques comunes itàliques, i situa l'origen de la producció en època augustiana, entorn el penúltim decenni abans del canvi d'Era. Sembla que continua la seva difusió, sense canvis aparents, fins als darrers decennis del segle I dC (AGUAROD 1991: 77).

Els plats de la forma Aguarod 6/ Luni 5 es troben: a Empúries -a la Muralla Rubert- en nivells datats entre el 30/25 aC i el 37 dC (BASTIT 1986); a Haltern, en nivells datats entre el 9 aC i el 9/16 dC; a *Pollentia* en contextos de 60/20 aC; a Oberaden entorn el 12/8 aC; a Vienne en contextos tiberians (PELLETIER 1976: 53.FIG 12,5 i 6); a la Madrague de Giens a mitjans segle I (JONCHERAY 1974: 34. FIG 3 A, B, F) i a Haltern en contextos de segle I dC fins a l'època de Vespasià (GÖSE 1950: 21. FIG 17, 245).

A la Tarraconense tots els exemplars coneguts estan fabricats amb pasta del tipus 2 volcànica. Algunes peces porten, a la paret externa, generalment a prop de la vora, la marca del fabricant, la major part d'elles amb grafit i alguna amb segell (AGUAROD 1991: 74).

A Badalona es documenta una peça procedent del passatge de la Pau i a Mataró se'n coneixen 7 més al

carrer d'en Xammar -una en contextos datats en època de Tiberi/Claudi i 6 en contextos de Neró/inicis dels flavis-.

Un dels exemplars procedents de Can Xammar porta un grafit en el fons, al costat de la unió amb la paret, que diu: (U)TIN(O)LIMUS i que va ser interpretat com « no voldrem usar-ho », una broma del terrisser (PERA 1992-A: 43)

**Cronologia:** canvi d'Era - Neró/inicis de la dinastia flàvia.

## LES OLLES

### Vegas 2

Característiques morfològiques:

- Vora engruixida, en forma d'ametlla, girada a l'exterior.
- Coll molt curt.
- Cos ovoide.
- Fons pla.
- El diàmetre de vora de les peces conegudes oscil·la entre 15 i 16 cm.
- Pàtina negra que cobreix la superfície externa.
- Pasta dura, de color rosa, amb desgredant de quars transparent i partícules blanques de feldspat i mica (assimilable a la pasta del tipus 7 de la classificació d'Aguarod).

Lamboglia les anomenava olles amborlo a mandorla (LAMBOGIA 1950: 57, 72, 84, 93, 94, 102, 116 i 167); Vegas les classificava com tipus 2 - olles de vora ametllada- (VEGAS 1973:16-17.FIG 3); Dyson les inclou, a Cosa, a l'apartat VII, 4 (DYSON 1976: 26-27) i Duncan, a Sutri, les classificava com a forma 386 (DUNCAN 1965: 165. FIG 12)

El centre de fabricació d'aquestes olles cal buscar-lo a la zona central d'Itàlia on se'n documenten des del segle V aC (DYSON 1976: 26) i, segons Bats, és la peça bàsica a la cuina de Roma (BATS 1988: 162).

Aguarod assenyala que aquestes olles podrien haver servit també com a contenidor de conserves, segellant la vora i la tapadora amb pega (AGUAROD 1991: 104).

Algunes olles han estat també utilitzades com a urnes funeràries tal com es troben a la necròpolis d'incineració d'Empúries. N'hi ha de producció itàlica i d'altres possiblement fabricades en tallers locals o regionals i que imiten les anteriors.

Les olles s'utilitzaven per cuinar la famosa *puls* i altres tipus d'aliments que necessitaven aigua per coure's.

Aquestes olles no són gaire populars a la nostra zona, com tampoc ho són a la resta de la Tarraconense (AGUAROD 1991: 106). No sembla que hi hagués necessitat d'importar un recipient que feia la mateixa funció que les olles que es fabricaven en qualsevol taller local o regional i que eren les peces bàsiques de la cuina iberoromana. Per cuinar la *puls* o qualsevol tipus de llegums, no es necessita un recipient especial i podia fer-se en qualsevol de les olles tradicionals que ja es coneixien.

A Cabrera de Mar se'n documenta un exemplar en l'estrat 1 del farciment d'un dipòsit del poblat ibèric de Burriac datat entre el 70 i el 40 aC (MIRÓ I ALTRES 1988: 23. FIG 116).

A Badalona se'n coneixen 2 exemplars més procedents de la Plaça Font i Cussó (1988).

**Cronologia:** 30/20 aC.

## LES CASSOLES

### Celsa 79.28 / Subgrup C del grup 29 de Luni

Característiques morfològiques:

- Vora horitzontal amb llavi penjant.
- Perfil alt
- Parets corbes.
- El diàmetre de vora de les peces conegudes oscil·la entre 15 i 17 cm.
- Les taques de sutja arriben fins a la vora cobrint tota la superfície externa de la peça.
- Pasta fullada de color marró clar amb desgreixant format per partícules de quars blanc i algunes partícules aïllades de color negre (possiblement correspon a la pasta del tipus 7 de la classificació d'Aguarod).

Aquestes cassoles eren molt populars a la Península Itàlica, on també se'n fabricaven en bronze (BATS 1988: 69) i deriven dels *kakkabé* púnics utilitzats des del segle VII aC, i des del segle VI aC també en el món grec (BATS 1988: 48). La seva vora recorda algunes *Lopas*.

La seva funció seria la de cuinar aliments amb aigua, llegums, llenties i tota mena de purés, o preparar salses (ANDRE 1965: 309).

A Empúries aquestes peces es documenten des del segon quart del segle II aC fins a mitjans segle I dC; a *Lunies* troben en contextos molt amplis que van del segle I al V dC; al peci de la Madrague de Giens es daten en el segon quart del segle I aC i en el peci de Dramont D tenen una cronologia de 40/50 dC.

A la Tarraconense hi ha troballes d'aquestes cassoles en jaciments destruïts en època sertoriana, entorn els anys 76-72 aC; a *Caesaraugusta* en un context entorn el 16-12 aC; i a *Celsa* en un nivell de Claudi que Aguarod interpreta com material residual (AGUAROD 1991: 102).

La zona d'origen podria estar situada al centre o sud d'Itàlia, potser més concretament a la zona de Sicília (AGUAROD 1991: 100).

A Badalona, se'n documenten 3 exemplars que podrien correspondre a aquesta forma: 2 procedents del pou del carrer Fluvià i un procedent del carrer Lladó. A Mataró se'n coneix una altra que podria correspondre a aquesta forma, al carrer d'en Xammar.

**Cronologia:** finals del principat d'August/Tiberi-Neró/inicis de la dinastia làvia.

## ELS MORTERS

Els morters itàlics són recipients amb parets gruixudes i obertes, superfície interna rugosa, fons pla amb o sense peu i vora amb vessador.

Els *mortaria* citats en les fonts clàssiques poden ser de ceràmica, pedra o fusta tot depenent de l'ús que se'n feia. Els morters eren atuellis habituals a les cuines gregues. Baatz creu que la seva incorporació al món grec ha de remuntar-se a l'època de la colonització grega a l'Àsia Menor i considerar-los com una influència orientalizant. Posteriorment els morters passaren al món romà durant els segles IV o III aC, a través de les colònies gregues de la *Magna Grècia*, després de les annexions de Tarento i la Campània (BATS 1988: 63).

Hilguers creu que els morters s'utilitzaven més com a plates per amassar pastes o formatges que no pas com a morter pròpiament dit (HILGUERS 1969: 68); però en les fonts clàssiques no es parla mai del seu ús per fer formatges. Aquesta confusió prové d'un article de Tschumi que els identifica com a bols per a la llet (BAATZ 1977:149).

Hilguers i Baatz diuen que els morters que s'utilitzaven per amassar eren els de grans dimensions, fabricats en pedra, ja que els de ceràmica tenen les parets rugoses i no són adequats per a aquesta tasca; aquests últims devien servir per esmicolar i barrejar

els components de les salses d'espècies i els menjars picants de consistència cremosa o pastosa.

Els morters anaven acompanyats de la mà de morter (*Pistillum*), que podria ser de fusta, per als de ceràmica, i de pedra per als d'aquest mateix material. No coneixem cap exemplar de fusta, però sí que s'han recollit, en contextos augustians de la *Laietania* costera, algunes mans de morter de pedra, que les podem diferenciar en 2 tipus: unes en pedra natural, més o menys rodada i amb un dels cantons plans per l'ús continuat; d'altres, de marbre blanc, en forma de L i amb l'extrem curt, que serveix per esmicolar, més ample que l'altre.

Annechino diu que els morters també s'utilitzaven per triturar colors i preparar medicaments a base d'herbes (ANNECHINO 1977: 110), i sembla que també n'hi havia de pedra o metall per a finalitats de tipus industrial.

## Dramont 1

Característiques morfològiques:

- Vora horitzontal amb llavi engruixit i penjant. A l'interior té un baquetó que separa la vora del cos de la peça.
- Parets molt exvasades.
- Fons pla amb peu anular.
- El vessador està molt destacat i té un canaló amb parets paral·leles.
- La superfície interna està coberta d'una capa de sorra gruixuda que evita que s'erosioni amb l'ús.
- El diàmetre de vora de les peces conegudes oscil·la entre 27 i 45 cm.
- Pasta dura, en ocasions lleugerament fullada, de color groc, blanc, beix o rosa-lil·lós; fina, ben depurada, amb desgredant format per partícules de color marró vermellós, quars blanc i gris, alguna partícula negra brillant i mica.

Aquests morters van ser individualitzats per Joncheray al formar part del carregament del peci Dramont D (JONCHERAY 1972: 22); posteriorment Vegas els inclogué en el tipus 7 apartat C de la seva tipologia i els anomena *morteros con borde horizontal* (VEGAS 1973: 32-33,C).

C. Aguarod diu que tots els exemplars trobats a la Tarraconense estan fabricats amb pasta del tipus 11<sup>a</sup> i creu que són originaris d'algun lloc de la Itàlia central. Alguns d'aquests morters porten segells a la vora, sobre cartel·la rectangular, que emmarca un *nomen*, un *praenomen* i un *nomen*, o els *tria nomina*. (AGUAROD 1972: 44 i 140).

Quant a la seva cronologia, se'n troben a *Albintimilium* en nivells datats entre el 40 i el 20 aC (LAMBOGLIA 1950: 58. FIG 21. NÚM 80) i a mitjans segle I dC se'n troben a Berenice i en pecis com la Grand Rouveau, Diano Marina i Dramont D. A finals del segle I dC, després d'una llarga convivència amb Dramonts D2, acaben sent substituïts per aquesta última forma.

Durant el segle I dC se'n documenten, a la costa, a *Ampuriae*, *Tarraco*, El Roser (Calella), *Barcinoi Iluro*, i a la vall de l'Ebre en llocs com *Libia* (La Rioja), *Pompaelo* (Navarra), Cabezo del Convento, *Caesaraugusta*, *Celsa i Bilbilis* (Zaragoza), El Palao (Terol) (AGUAROD 1991: 130). A *Celsa i Caesaraugusta* es coneixen morters fabricats en tallers locals (AGUAROD 1991: 140).

A Argenton n'hi ha 10 exemplars procedents de l'assentament ibèric de Can Balençó -5 en nivells de mitjans segle I aC i 5 en nivells de darrer decenni abans del canvi d'Era-.

A Badalona es documenten 4 morters itàlics de la forma Dramont 1: 2 en nivells anteriors al canvi d'Era -1 a la plaça Font i Cussó (1988) i 1 al passatge de la Pau- i 2 en nivells datats a finals del principat d'August o Tiberi - 1 al pou del carrer Fluvià i 1 al passatge de la Pau-. A Mataró es coneixen altres 3 procedents del carrer d'en Xammar.

**Cronologia:** mitjans segle I aC-Neró/inicis de la dinastia flàvia.

## Dramont 2

Característiques morfològiques:

- Vora horitzontal amb llavi penjant.
- Perfil alt.
- Fons pla.
- El vessador molt ample.
- La superfície interna està coberta d'una capa de sorra gruixuda per poder esmicolar els aliments.
- El diàmetre de vora de l'única peça que es pot mesurar és de 24 cm.
- Pasta tova, de color beix, molt granulosa, amb mica, quars transparent i gris opac i alguna partícula oxidada de color marró vermellós.

Igual que el morter Dramont 1, la forma Dramont 2 és una de les formes definida per Joncheray i que formava part del carregament del peci Dramont D, que naufragà a mitjans segle I dC.

Hartley va observar que les vores d'aquests morters presentaven una evolució cronològica: els exemplars més antics tenien vores més verticals, mentre que

REPUBLICA	DINASTIA JULI CLAUDIA									
	50 aC	40 aC	30 aC	20 aC	10 aC	Canvi Èra	August avançat	Tiberi	Claudi	Neró
<b>LA CERAMICA COMUNA DE PRODUCCIÓ ITÀLICA</b>										
<b>PLATS/TAPADORES</b>										
Aguarod 1/Burniac 38,100										
Aguarod 3/Celsa 80,8145										
Aguarod 5/Celsa 79,15										
<b>PLATS DE VORA BÍFIDA</b>										
Aguarod 4 (variant A)										
Aguarod 4 (variant B)										
<b>PLATS ROIG POMPEIÀ</b>										
Aguarod 3/Luni 1										
Aguarod 4/Luni 2/4										
Aguarod 5/Luni 3										
Aguarod 6/Luni 5										
<b>OLLES</b>										
Vegas 2										
<b>CASSOLES</b>										
Celsa 79,28										
<b>MORTERS</b>										
Dramont 1										
Dramont 2										
<b>ALTRES PECES</b>										
Taps d'àmfora										

com més moderns eren els contextos en què apareixien les vores eren cada cop més horitzontals (HARTLEY 1973: 55). El mateix es va confirmar en el peci de Gruissan (SABRIÉ 1981: 89-90) i en la Tarraconense (AGUAROD 1991: 140-141).

Els morters més antics d'aquesta forma cal datar-los a inicis de Tiberi i els més moderns en l'època dels Antonins. Es fabricaven com a material complementari en tallers situats al voltant de Roma que produïen bàsicament materials de construcció per a la capital de l'imperi. Les fàbriques eren privades i els productes portaven segells amb la marca dels propietaris. Aquests morters segellats es troben en contextos datats entre inicis de l'imperi i els primers anys del regnat de Marc Aureli (AGUAROD 1991: 142-143).

A Mataró se'n documenta un exemplar al carrer d'en Xammar.

**Cronologia:** Neró/inicis de la dinastia flàvia.

## ALTRES PECES. ELS TAPS D'ÀMFORA

Característiques morfològiques:

- Forma circular, pesada i plana.
- Realitzats amb un motlle que deixa impresa una marca.
- Agafador fet amb un pessic.
- El vessador molt ample.
- El diàmetre de vora de les peces conegudes és d'11 i 11,50 cm.
- Pasta tova, depurada, de textura fina, de color rosa o groc.

Aquests taps són els que segellaven les àmfores itàliques de transport de vi que arribaven a les nostres costes.

A Badalona se'n documenten 2 exemplars: 1 al carrer Lladó i 1 a la Plaça Font i Cussó (1988). Aquest darrer, amb marca impresa en forma de Y.

És possible que les poques troballes d'aquests taps sigui a causa que en contextos tan tardans les àmfores vinàries de procedència itàlica ja eren residuals o molt minoritàries, i per tant també ho fossin els taps que les segellaven.

**Cronologia:** 30/20 aC.

## LA CERÀMICA COMUNA AFRICANA DE PASTA ROSADA. TIPOLOGIA

Els primers estudis sobre la ceràmica africana van ser realitzats per Nino Lamboglia, l'any 1950, quan va publicar els resultats de les excavacions d'*Albintimilium*. En aquest treball classificava els «vasi a patina ceneregnola» en 2 grups: les ceràmiques d'*orlo applicato* i les *defondo estriato*, i els plats-tapadores com *apiatti a orlo annerito* (LAMBOGLIA 1950: 203); deixava fora les peces de ceràmica comuna que portaven engalba (Lamboglia 10 A i B i Lamboglia 9 A) perquè considerava que formaven part de la terra sigil.lata clara A.

L'any 1973, Hayes publicà *Late Roman Pottery* on fa un estudi exhaustiu tant de la ceràmica comuna com de la terra sigil.lata clara africana; però continuà considerant les peces envernissades de cuina com a part de la vaixela de taula.

L'any 1981, Carandini i el seu grup de treball, dins dels estudis de *Atlante delle forme ceramiche I*, publica un apartat en el qual Tortorella realitzà un esplèndid treball sobre aquest tipus de producció: d'una banda aglutinà els estudis anteriors tot conservant tipologies com les que s'havien publicat de les excavacions d'*Ostia* i donà a conèixer, de l'altra, tota la bibliografia que fins aleshores hi havia.

En la classificació tipològica de les ceràmiques comunes africanes, com en les altres classificacions de la resta de les ceràmiques documentades en aquest treball, s'han respectat les diferents tipologies conegudes, quan hi són, i es recull la informació que hi ha sobre cadascun dels tipus. Però la cronologia que indiquem és la que documentem a la nostra zona, no la cronologia en què es fabrica cada tipus.

### LES CASSOLES

Les cassoles sembla que podrien correspondre al que les fonts anomenen *caccabus* i *caccabulus*, és a dir, recipient baix, amb les parets rectes i el fons lleugerament convex que servia per guisar els aliments

al foc, directament o sobre d'un trespeus. Per les característiques de les vores sembla que totes les cassoles podien portar tapadora.

#### *Ostia* II, fig. 303

Característiques morfològiques:

- Vora alta, lleugerament exvasada, còncaua, separada de la paret per un baquetó que és el lloc on recolza la tapadora.
- Parets lleugerament bombades.
- Fons convex.
- Les dues superfícies tenen estries poc marcades fetes amb el torn.
- Sovint la superfície externa està coberta d'una patina cendrosa i pot estar polida a bandes.
- El diàmetre de vora de les peces conegudes oscil·la entre 17 i 24 cm.
- Pasta molt depurada, tova, de color rosat, a vegades fullada, porosa, amb desgreixant format per mica blanca, quars i alguna partícula talcosa i de color teula. En ocasions presenta vacúols.

Aquest tipus de cassola deriva de les anomenades *lopas* tan populars en el món grec i púnic (ATLANTE 1986: 216).

Les *Lopas* es diferencien de les primeres cassoles comunes africanes per les característiques de la pasta; perquè les vores d'època romana són més exvasades i perquè els recipients púnics tenen nanses horitzontals sota les vores. Les *lopas*, com aquestes cassoles, també portaven una tapadora que cobria el recipient i permetia coure els aliments al vapor (BATS 1988: 48-50).

Hayes, inclou aquesta forma en la *Cooking Ware* 1, tipus E, anterior a la *African Black-Top Ware* i Tortorella diu que es daten entre el regnat de Tiberi i mitjans segle II dC (TORTORELLA 1981 A: 216).



Aquestes cassoles es troben a *Celsa* en nivells datats en època de Claudi; a *Celsa, Ampuriae, Tarraco* i *Caesaraugusta* en contextos de la segona meitat del segle I dC i a *Caesaraugusta, Ampuriae*, la vil·la de Sentromà i El Palao en nivells de la primera meitat del segle II dC (AGUAROD 1991: 265). A *Ilerda*, a l'antic portal de la Magdalena es localitza en estrats de finals del segle I-inicis del segle II dC. A l'assentament de Can Blanc (Argentona) se'n documenten en nivells de primer quart del segle II dC (CARRERAS/RIGO 1994: 193).

A Badalona se'n documenten 3 exemplars: un a la Cisterna Circular, un al carrer Lladó –a mitjans segle I dC - i un altre al solar Torre Vella – en època de Domicià.

A Mataró se'n coneixen altres 10 exemplars: 2 al carrer d'en Xammar –en època de Neró/inicis dels flavis - i 8 en contextos molt tardans, i com a part del material residual –al carrer St. Cristòfor 12, 1 en contextos de finals del segle III dC i 7 en els de darrer quart del segle V dC-.

**Cronologia:** mitjans segle I dC–Domicià ( però se'n troben en contextos fins a finals del segle V dC).

### Ostia II, fig. 306

Característiques morfològiques:

- Vora bifida.
- Parets lleugerament corbades
- Fons convex amb estries poc marcades.
- La superfície interna està coberta d'una pàtina cendrosa formant una franja més o menys ampla.
- El diàmetre de vora de les peces conegudes oscil·la entre 22 i 27 cm; el diàmetre de fons entre 19 i 24 cm.
- La superfície externa presenta una pàtina cendrosa.
- Pasta tova, molt depurada, de color rosa o taronja, amb desgredant petit de quars i molta mica i vacúols, en contextos de canvi d'Era, i pasta de les mateixes característiques però amb partícules talcoses, en contextos posteriors.

Aguarod busca, com l'anterior, l'antecedent d'aquesta forma en les *lopas*: recipients que permetien cuinar els aliments al vapor i que com aquestes cassoles tenien el fons convex (AGUAROD 1991: 263). Per Hayes aquests recipients formen part de les *Cooking Ware 1*, tipus G precursors de la posterior *African Black-Top Ware* (HAYES 1986: 93-94).

Aquestes cassoles es documenten a *Ostia* en un ampli període cronològic que va de Tiberi fins a mitjans segle II dC (TORTORELLA 1981: 216). En època

de Claudi es troba en el peci de Port Vendres II, tot formant part de la vaixel·la de cuina del vaixell, i amb una datació de Claudi-Neró es troben en el Peci de Na Guadis n.1 (COLLS I ALTRES 1977: 115, FIG 41. NUM 44; GUERRERO AYUSO 1984: 26, NUM 88) . A *Celsa* està present en contextos d'època de Claudi i de Neró (AGUAROD 1991: 263).

A Catalunya se'n documenten: en el nivell II-I de la Muralla Rubert d'Empúries, amb una datació entre 30-25 aC i 37 dC (BASTIT 1986); en el nivell H-G del Claustre de la Catedral, amb una datació que abasta un període que va de Tiberi a inicis del regnat de Vespasià. A l'antic portal de Magdalena se'n documenten en nivells d'inicis del segle I i perduren fins a la primera meitat del segle II dC (MIRO 1991: 223-237), i a l'assentament de Can Blanc (Argentona) se'n troben en nivells de la primera meitat del segle II dC. No s'en documenten, però, en els nivells anteriors de mitjans segle I dC (CARRERAS / RIGO 1994: 181-214).

A Badalona se n'han localitzat 5 exemplars: 3 al passatge de la Pau, en contextos datats entorn al canvi d'Era, i 2 en contextos de mitjans segle I dC –1 al carrer Lladó i 1 a la Cisterna Circular-.

A Mataró se'n coneixen 2 exemplars procedents del forn de Can Portell -datats entre el 15/20 dC- i 10 del carrer d'en Xammar -datats en època de Neró/ inicis dels flavis-.

**Cronologia:** canvi d'Era–Neró/inicis dels flavis.

### Ostia II, fig. 310

Característiques morfològiques:

- Vora exvasada, amb encaix per a la tapadora, i llavi més o menys penjant.
- Parets altes.
- Fons convex.
- Les dues superfícies tenen estries poc marcades fetes amb el torn.
- Sovint la superfície externa està coberta d'una pàtina cendrosa.
- El diàmetre de vora de les peces conegudes oscil·la entre 17 i 24 cm.
- Pasta molt depurada, tova, de color rosat, a vegades fullada, porosa, amb desgredant format per mica blanca, quars i alguna partícula talcosa i de color teula. En ocasions presenta vacúols.

Per a Aguarod, aquestes cassoles estan inspirades en la cassola denominada *caccabus*, forma de producció itàlica fabricada en els segles II-I aC, i que anomena *Celsa*, 79,28<sup>o</sup>.

Hayes classifica aquestes cassoles com a *Cooking Ware 1*, forma B i pensa que són els antecedents de l' *African Black-top Ware*. Cronològicament col·loca aquestes cassoles entre el període d'August i mitjans segle II dC (HAYES 1976: 94). A *Cosa III* es documenten cassoles en contextos que van d'època flàvia a mitjans segle II dC.

Lamboglia datava aquestes cassoles entre finals del segle I aC i inicis del segle I dC, Ruger les situava en època de Tiberi/Neró (RÜGER 1968), i Hayes des d'August fins a mitjans segle II dC.

A Empúries se'n troben com a urnes funeràries en dues tombes de la necròpolis Ballesta amb una datació d'August-Tiberi i Tiberi. A *Celsa* també es documenta en el nivell a1 de la *Insula II* amb una datació de primera quinzena del segle I dC.

En època de Claudi se'n troben a *Celsa* i a Can Majoral, i entre Tiberi i inicis de Vespasià se'n documenten en els nivells H-G i E-D del Claustre de la Catedral de Tarragona.

A Badalona se'n documenten 3 exemplars: 2 en contextos anteriors al canvi d'Era -al passatge de la Pau i a la plaça Font i Cussó (1988)- i 1 a la Cisterna Circular a mitjans segle I dC. A Mataró se'n coneix un altre exemplar procedent del carrer d'en Xammar.

**Cronologia:** 30/20 aC – mitjans segle I dC.

### **Ostia II, fig. 312**

Característiques morfològiques:

- Vora horitzontal o lleugerament inclinada i amb l'extrem engruixit. A l'interior té un encaix per a col·locar la tapadora.
- Parets lleugerament bombades.
- Fons convex.
- El diàmetre de vora de les peces conegudes oscil·la entre 17 i 24 cm.
- La patina cendrosa que caracteritza les produccions comunes africanes cobreix la superfície externa.
- Pasta dura, compacta, ben depurada, de color vermell, amb desgreixant format per mica blanca, quars i alguna partícula talcosa. En ocasions presenta vacúols.

Tortorella documenta aquestes cassoles en contextos flavis i de la primera meitat del segle II dC (TORTORELLA 1981: 218).

És una forma poc freqüent, únicament se'n coneixen a *Ostia* i a *Baetulo*. A Badalona se'n documenten 13 exemplars procedents del solar de la Torre Vella.

**Cronologia:** Domicià.

### **Ostia III, fig. 324**

Característiques morfològiques:

- Vora engruixida, lleugerament penjant.
- Parets lleugerament bombades.
- Fons convex amb l'exterior estriat.
- La superfície externa està coberta d'una patina cendrosa.
- El diàmetre de vora de les peces conegudes oscil·la entre 15 i 26 cm.
- Pasta compacta, de color taronja, rosa o vermella, amb desgreixant molt petit de mica, quars i partícules talcoses.

Tortorella la situa cronològicament entre el final del regnat dels flavis i finals del segle II dC.

A *Caesaraugusta* se'n troba en contextos d'època flàvia-inicis del segle II; a Can Blanc en contextos de primer quart del segle II i d'inicis del segle III dC (CARRERAS/ RIGO 1992: 211 FIG 25)<sup>10</sup>.

A Badalona es documenten 9 cassoles al solar Durán -4 en els nivells de finals del segle II / inicis del segle III dC, 2 en nivells de finals del segle IV/inicis del segle V dC i 3 en nivells de finals del segle V/inicis del segle VI dC-.

A Mataró es coneixen també 13 cassoles: 9 en contextos de finals del segle III/inicis del segle IV dC al Carreró, 43-45 i 4 en nivells de darrer quart del segle V dC -2 a la recolzada del carrer Pujol i 2 al carrer St. Cristòfor, 12-.

**Cronologia:** finals del segle II/inicis del segle III dC (se'n documenten fins a inicis del segle VI dC, però creiem que són residuals).

### **Lamboglia 10 B/Hayes 23 A**

Característiques morfològiques:

- Vora arrodonida, molt poc diferenciada de la paret.
- Parets lleugerament bombades.
- Fons convex.
- La superfície externa del fons està coberta amb estries concèntriques molt marcades.
- Una engalba tipus A-2, o una mica més lleugera i mat, cobreix les dues superfícies de la peça. En alguns casos a la part externa de la vora hi ha una patina cendrosa, a mode de pinzellada, però la major part de les peces porten un polit a bandes.
- El diàmetre de vora de les peces conegudes oscil·la entre 12 i 27 cm.

- Pasta compacta, de color taronja, rosa o vermella, esquarterada, amb desgredant molt petit, no visible a ull nu, i molta mica sobretot en les peces baiximperials.

Hayes situa cronològicament la producció d'aquestes cassoles a la primera meitat del segle II dC, però a *Ostia* es documenten ja des de finals del segle I dC fins a la primera meitat del segle III dC (TORTORELLA 1981: 217).

Durant el segle II dC és una forma freqüent als jaciments de la costa catalana i les troballes en contextos més tardans podrien ser ja residuals (AGUAROD 1991: 269).

A *Ilerda*, a les excavacions de l'antic portal de la Magdalena, se'n troben en nivells de finals del segle I o inicis del segle II dC.

Aquilué les documenta, a Badalona, a les excavacions del Solar Torre Vella, a partir d'època de Domicià amb una proporció del 35,35 % respecte al total de peces de ceràmica comuna africana. En canvi en els nivells superiors que els cobreixen, de segon quart del segle II dC, aquesta proporció disminueix fins a un 16,7 %.

Pera, a Mataró, localitza una cassola al carrer d'en Xammar, en un nivell datat en època de Neró/ inicis dels flavis (PERA 1992-B: 95. LAM 3).

En contextos del segle III dC continuen documentant-se a Mataró, però de forma minoritària respecte d'altres cassoles. També en altres jaciments s'observa aquesta disminució de peces: a l'assentament de Can Blanc (Argentona) se'n documenten 61 peces en els nivells de primer quart del segle II dC, mentre que en els d'inicis del segle III dC se'n recullen únicament 13 (CARRERAS/RIGO 1994: 181-214); a la Vil·la dels Tolegassos, en nivells de segona meitat del segle II/ inicis del segle III dC, se'n coneix un únic exemplar que pot ser ja residual.

A Badalona se'n documenten 34 exemplars en nivells altimperials: 12 en contextos de finals del segle I dC -11 al solar Torre Vella i 1 al carrer Lladó- i 22 en contextos de segon quart del segle II dC -2 al solar Durán i 20 al solar Torre Vella-. En nivells baiximperials del solar Durán es van recollir també un total de 14 peces -2 en contextos de finals del segle III/ inicis del segle IV dC i 12 en nivells de finals del segle V/ inicis del segle VI dC.

A Mataró se'n coneix un exemplar al carrer d'en Xammar d'època de Neró/ inicis dels flavis; 43 peces al carrer St. Cristòfor, 12 en nivells de finals del segle III/ inicis del segle IV dC-; 16 peces al Carreró, 43-45 en nivells de finals del segle III/ inicis del segle IV dC i

12 individus al carrer St. Cristòfor 12 en estrats de darrer quart del segle V dC.

**Cronologia:** Neró/ inicis dels flavis - finals del segle V/ inicis del segle VI dC ?

### Lamboglia 10 A/Hayes 23 B

Característiques morfològiques:

- Vora engruixida a l'interior.
- Parets lleugerament bombades.
- Fons convex.
- La superfície externa del fons està coberta amb estries concèntriques molt marcades.
- Una engalba de qualitat del tipus A-2 que cobreix les dues superfícies de la peça. Aquesta engalba, de la qual estan mancades la major part de les formes comunes africanes, sembla estar destinada a evitar que els aliments s'enganxin o a fer impermeable la peça.
- Algunes peces tenen, a la part externa de la vora, una patina cendrosa, a mode de pinzellada, però la major part de les peces porten un polit a bandes.
- El diàmetre de vora de les peces conegudes oscil·la entre 12 i 27 cm.
- Pasta compacta, de color taronja, rosa o vermella, esquarterada, amb desgredant molt petit, no visible a ull nu, i molta mica sobretot en les peces baiximperials.

Les cassoles de la forma Lamboglia 10 A/Hayes 23 B es troben a *Caesaraugusta* en nivells datats des de Neró/ inicis del regnat de Vespasià fins al segle V dC; a la vil·la romana de Sentromà (Tiana) se'n documenten des de la segona meitat del segle I dC fins al segle IV dC; a Empúries se'n localitzen en contextos datats des d'inicis del segle II fins al segle III dC; a Tolegassos se'n documenten des de la primera meitat del segle II dC fins a inicis del segle III dC i a Roses en nivells del segle III fins al segle V dC.

A l'abocador de l'avinguda d'Espanya, 3 (Eivissa), aquesta forma es troba àmpliament representada a mitjans segle III dC (GONZALEZ 1990: 51); a l'abocador de Vilaroma es documenta durant el segon quart del segle V dC i a *Ilerda* se'n troben en contextos de la primera meitat avançada del segle II dC; a l'assentament de Can Blanc (Argentona) se'n troben 44 peces en els nivells de primer quart del segle II i de l'abocador, mentre que en els nivells d'abandonament d'inicis del segle III dC s'han reduït quasi a la meitat (CARRERAS/ RIGO 1994 : 181-214).

Tortorella proposa una cronologia de primera meitat del segle II aC fins a finals del segle IV/inicis del segle V dC amb el seu moment de màxim esplendor en el segle III dC, segons les datacions proporcionades a les campanyes *Ostia* III i IV. (TORTORELLA 1981: 217).

A Badalona se'n documenten 54 exemplars: 11 en nivells de segon quart del segle II dC -4 al solar Durán i 7 al solar Torre Vella- i 43 al solar Durán - 5 en nivells datats a finals del segle II/ inicis del segle III dC; 4 en nivells de finals del segle IV / inicis del segle V dC i 34 en nivells de finals del segle V / inicis del segle VI dC.

A Mataró se'n coneixen 55 exemplars més: 25 en nivells de finals del segle III/inicis del segle IV dC -17 al carrer de St. Cristòfor, 12 i 8 al Carreró, 43-45- i 30 en nivells datats en el darrer quart del segle V dC -26 al carrer St. Cristòfor, 12 i 4 en el recolzada del carrer Pujol-.

**Cronologia:** segon quart del segle II dC- finals del segle V / inicis del segle VI dC.

### *Ostia* III, FIG. 267

Característiques morfològiques:

- Vora engruixida i ametllada amb una ranura a la part superior per a encaixar la tapadora. A la part inferior poden o no tenir un altre canaló (variant A i B).
- Parets lleugerament bombades, amb les ratlles del torn molt marcades a l'interior.
- Fons convex amb marcades estries.
- La superfície externa està recoberta d'una patina cendrosa.
- El diàmetre de vora de les peces conegudes oscil·la entre 14 i 32 cm.
- Pasta compacte, de color taronja, rosa o vermella, amb desgredant molt petit de mica, quars i partícules talcoses.

Tortorella situa cronològicament aquestes peces entre la primera meitat del segle II i inicis del segle V dC (TORTORELLA 1981-A: 219)

Aguarod distingeix dues variants de la mateixa forma -variants A i B- que conviuen entre el segle II dC i la primera meitat del segle V dC.

A *Ostia* se'n documenten des d'època antonina, fins a finals del segle IV ja de forma molt minoritària. A Vilaroma se'n documenta un únic fragment. A Sentromà i *Caesaraugusta* es localitza la variant A en contextos de segona meitat del segle I dC. La variant B es documenta a la primera meitat del segle II al nivell II a) de l'excavació en el carrer Palomeque, 12 de

*Caesaraugusta* (AGUAROD 1991: 281). En el núm. 3 de l'avinguda d'Espanya d'Eivissa es documenta aquesta forma en contextos de mitjans segle III dC; a Argentona, a l'assentament de Can Blanc, en el primer quart del segle II dC i a inicis del segle III dC; a la vil·la dels Tolegassos se'n troben formant part d'un conjunt tancat datat a la segona meitat del segle II-inicis del segle III dC.

A Badalona se'n documenten 72 peces : 45 en nivells del segon quart del segle II dC a la Torre Vella ; 27 al solar Durán -3 en els nivells de finals del segle III/inicis del segle IV dC i 24 en els datats a finals del segle V/inicis del segle VI dC.

A Mataró se'n documenten 185 peces : 124 en contextos de finals del segle III/inicis del segle IV dC -45 procedents de la recolzada del carrer Pujol, 14 al carreró 43-45<sup>11</sup> i 65 al carrer St. Cristòfor, 12- i 61 en nivells del darrer quart del segle V dC -49 al carrer St. Salvador i 12 a la recolzada del carrer Pujol.

Quasi totes les peces corresponen a la variant A. En els nivells més antics les cassoles tenen vores petites- fins a 1,2 cm d'alçaria- i en contextos datats a partir del segle III dC aquestes cassoles conviuen amb d'altres que tenen vores molt més desenvolupades - arriben a tenir fins a 3 cm d'alçaria -.

**Cronologia:** segon quart del segle II dC- finals del segle V/inicis del segle VI dC.

### Atlante CVII, 12

Característiques morfològiques:

- Vora atrofiada i realçaria a l'interior.
- Parets lleugerament bombades.
- La superfície externa està recoberta d'una patina cendrosa.
- El diàmetre de vora de les peces conegudes oscil·la entre 24 i 27 cm.
- Pasta fullada, dura, de color taronja, rosa o marró, amb desgredant de mica, quars i partícules talcoses.

És una forma poc freqüent. Se'n documenta a *Cartago* (TORTORELLA 1981: 220) i en la Tarraconense a Tolegassos, en un nivell amb materials del segle II i III dC (AGUAROD 1991: 288 ; CASAS 1989: 84. FIG 49,6).

A Badalona es coneixen 2 cassoles amb aquesta forma en els nivells de finals del segle V/inicis del segle VI dC del solar Durán.

A Mataró se'n documenten 5: 4 en els nivells de finals del segle III/ inicis del segle IV dC -2 al Carreró 43-45 i 2 al carrer St. Cristòfor, 12- i 1 en un context de

darrer quart del segle V dC a la recolzada del carrer Pujol.

**Cronologia:** finals del segle III/inicis del segle IV dC– finals del segle V/inicis del segle VI dC. (?)

### Hayes 199

Característiques morfològiques:

- Vora engruixida i ametllada.
- Parets lleugerament bombades.
- Les parets exteriors estan cobertes d'estries molt marcades.
- Les parets interiors han estat allisades.
- La superfície externa està recoberta d'una patina cendrosa.
- El diàmetre de vora de les peces conegudes oscil·la entre 15 i 16,5 cm.
- Pasta compacta, de color taronja, rosa o vermella, amb desgreixant de mica, quars i partícules talcoses.

Hayes data aquest tipus de cassola entre finals del segle II i el segle III dC (HAYES 1972: 210).

Aquesta cassola és morfològicament molt semblant a la forma *Ostia* II, fig. 310, però aquesta té la vora més propera a la paret que aquella; algunes peces encara conserven el petit encaix que tenien les anteriors per col·locar la tapadora, però altres tenen la part superior de la vora inclinada cap a l'interior per fer aquesta funció.

A Can Majoral se'n documenta una peça en un context de mitjans segle I dC, per la qual cosa Aguardod creu que l'inici de la producció podria situar-se a finals de la dinastia juliàclàudia/ començament dels flavis (AGUAROD 1991: 275). També en el peci Na Guardis n 1 es troba una altra peça en un context de Claudi-Neró (GUERRERO AYUSO 1984: 24, FIG 6, 2).

No és una forma gaire freqüent. Se'n documenta a zones properes a la costa, *Cartago*, Narbona, València, Empúries, Roses, Tolegassos i Can Majoral. La seva entrada per l'Ebre únicament està confirmada per algunes troballes a *Caesaraugusta* (AGUAROD 1991: 275).

A Badalona se'n documenten 5 peces procedents del solar Durán: 4 en els nivells de finals del segle II/ inicis del segle III dC i 1 en un context de finals del segle V/inicis del segle VI dC.

**Cronologia:** finals del segle II/inicis del segle III dC– finals del segle V/inicis del segle VI dC. (?)

### Atlante CVII,11

Característiques morfològiques:

- Vora atrofiada.
- Té a l'extrem de la vora una patina cendrosa.
- Parets lleugerament bombades.
- El diàmetre de vora de les peces conegudes oscil·la entre 19 i 23 cm.
- Pasta compacta, de color taronja, rosa o vermella, amb desgreixant de mica, quars i partícules talcoses.

A *Cartago* aquestes cassoles es troben en contextos que van dels 360/440 fins la segona meitat del segle VI dC i Tortorella diu que és una forma freqüent en estrats del segle V dC (TORTORELLA 1981: 219-220).

A la Tarraconense únicament se'n troben a la zona costanera i es documenta a *Tarraco* i Tolegassos (AGUAROD 1991: 286).

A Mataró es coneixen 7 cassoles –6 del carrer St. Cristòfor, 12 i 1 a la recolzada del carrer Pujol–.

**Cronologia:** darrer quart del segle V dC.

### Atlante CVIII,10

Característiques morfològiques:

- Vora engruixida, de secció oval, corbada a l'exterior i lleugerament còncava a l'interior per recolzar la tapadora.
- La superfície externa està recoberta d'una patina cendrosa.
- El diàmetre de vora de l'única peça mesurable és de 16 cm.
- Pasta fullada, fina, dura, de color taronja, amb desgreixant de mica i partícules talcoses.

Se'n troben a *Cartago* en un context del segle IV dC (TORTORELLA 1981: 222) i a Badalona (AGUAROD 1991: 288).

A Badalona es documenta una peça d'aquest tipus procedent dels nivells datats entre finals del segle IV i inicis del segle VI dC del solar Durán.

A Mataró també es coneix una altra cassola en un nivell de darrer quart del segle V dC al carrer St. Cristòfor, 12.

**Cronologia:** finals del segle IV / inicis del segle VI dC.

## ELS PLATS-TAPADORES

Els atuells que anomenem plats-tapadores podrien correspondre als que les fonts anomenen *operculum* i que en ocasions s'identifiquen com a recipients plans que es col·locaven sobre les brases o al forn i servien per coure-hi aliments al vapor i servir-los amb el mateix plat a taula. Però el mateix mot sembla que també s'assimilava a les tapadores de gerres, cassoles o olles.

### Ostia II, fig. 302

Característiques morfològiques:

- Vora lleugerament engruixida.
- Parets rectes, en ocasions tenen les marques del torn sense allisar i la superfície externa pot tenir una estria a mitja alçària.
- Pom massís o buit amb la part superior generalment plana, encara que en ocasions pot ser lleugerament bombada, o fons amb peu anular.
- Les parets interiors han estat allisades.
- A vegades la vora està coberta d'una patina cendrosa.
- El diàmetre de vora de les peces conegudes oscil·la entre 22 i 24 cm.
- Pasta dura, de color rosa o taronja, lleugerament fullada, molt micosa, amb partícules petites de tipus talcós.

Lamboglia i Niemeyer situaven aquesta producció entre finals del segle I aC i inicis del segle I dC. Hayes creu que s'inicia a començaments del segle I dC (HAYES 1976: 50, FIG 1,3) i Tortorella la fa arribar fins a la segona meitat del segle II dC (TORTORELLA 1981-a: 212).

A *Ostia*, aquests plats-tapadores es documenten fins a la segona meitat del segle II dC i Aquilué la troba a Badalona en època julioclaudia i flàvia. A la necròpolis de Ballesta d'Empúries, una tapadora de la forma *OSTIA* II, fig. 302 forma part de l'aixovar funerari de la tomba d'incineració núm. 5 datada en època de Tiberi. També en els nivells H-G del claustre de la catedral de Barcelona es documenten aquestes tapadores en un nivell datat entre finals del regnat de Tiberi i inicis de Vespasià.

A l'antic portal de Magdalena aquesta forma es troba documentada a finals del segle I dC (MIRO 1991: 223-237). És un tipus corrent a la costa catalana i a tot el Mediterrani occidental.

A Badalona es documenten 15 plats-tapadores: 3 en nivells anteriors al canvi d'Era -2 al passatge de la Pau i 1 a la Plaça Font i Cussó (1989)-; 1 peça en nivells datats en època de Tiberi al passatge de la Pau; 10 en nivells de mitjans segle I dC -5 a la Cisterna Circular i 5 al carrer Lladó- i una única peça en contextos d'època de Domicià al solar Torre Vella.

A Mataró se'n coneix 1 al forn de Can Portell (15-20 dC) i 13 en nivells datats durant l'època de Neró/ inicis dels flavis a Can Xammar.

**Cronologia:** 30/20 aC – Domicià.

### Ostia III, fig. 332 / Ostia I, fig. 261

Característiques morfològiques:

- Vora engruixida, de secció triangular.
- Parets rectes.
- Patina cendrosa cobrint la vora.
- La superfície interna està polida a bandes i a l'exterior s'aprecien, sovint, les ratlles fetes amb el torn.
- A vegades sense fons diferenciat, però la major part de les peces tenen un fons amb peu anular.
- Sovint la superfície externa està ennegrida pel foc.
- El diàmetre de vora de les peces conegudes oscil·la entre 15 i 26 cm.
- Pasta fullada, fina, dura, de color taronja o rosa, amb desgreixant de mica, quars i partícules talcoses. Algunes peces tenen vacúols.

A partir de mitjans segle I dC, les vores dels plats-tapadores tendeixen a engruixir-se lleugerament i a canviar els poms pels fons amb peu anular, tot i que continuen documentant-se plats-tapadores de la forma *Ostia* II, fig. 302. En època flàvia desapareix definitivament el tipus anterior i es documenten únicament plats-tapadores amb vora més o menys triangular i sense fons diferenciat, o amb fons amb peu anular –molt més freqüents–.

Hem intentat classificar els plats-tapadores segons la tipologia de Tortorella (TORTORELLA 1981 a: 208-228) i no ens ha estat possible. És difícil diferenciar els dos tipus, perquè sovint les diferències entre ambdues formes únicament està en les característiques dels fons (sense fons diferenciat o amb peu anular), i són pocs els perfils sencers que coneixem. Per altra banda, els que coneixem també porten a confusió perquè no responen a cap dels dos prototipus, sovint es troben plats-tapadores amb vora lleugerament engruixida –típica de la forma *Ostia* II, fig. 332- i fons

amb peu anular – típic de la forma *Ostia* I, fig. 261-. Per tant i un cop comprovat que, almenys a la nostra zona, no hi ha prou diferències com per identificar-ne dos tipus i per no caure en la temptació d'utilitzar criteris arbitraris per col·locar-les en un grup o un altre, hem optat per incloure-les totes en un mateix grup.

La forma *Ostia* II, fig. 332 Tortorella la data des d'època de Trajà i Adrià fins a finals del segle II dC. Aguard i Aquilué avancen la producció fins a mitjans segle I dC per alguna troballa a *Celsa* i a *Baetulo*.

El plat-tapadora procedent de Badalona, és una peça recollida a la Cisterna Circular que nosaltres hem classificat com a *Ostia* II, fig. 302, perquè la vora és indiferenciada, i Aquilué la classifica com a forma *Ostia* II, fig. 332, la qual cosa li permet avançar la producció d'aquesta forma 332 fins a mitjans segle I dC.

A *Celsa* es documenten plats-tapadores classificats com a forma *Ostia* II, fig. 332 en nivells datats a mitjans del segle I dC; i a Palerm se'n troben en nivells datats a finals del segle II/inicis del segle III dC i en nivells del segle V dC (AGUAROD 1991: 247-248).

A Lleida, a l'excavació de Francesc Macià és abundant en contextos de primera meitat del segle II i inicis del segle III dC. A l'antic portal de Magdalena se'n troben també a inicis del segle II dC; a Can Blanc (Argentona) se'n documenten en els nivells de primer quart del segle II dC i d'inicis del segle III dC; a l'abocador de Vilaroma en nivells datats a mitjans segle V dC.

La forma *Ostia* I, fig. 261 Aquilué la documenta en època antoniana, amb vores de reduïda alçària, per anar, a mesura que s'avança el segle III dC, fent-se més altes i perdurar fins a finals del segle IV o inicis del segle V dC (TED'A 1989:192).

A *Ostia* III i IV és molt freqüent en època severiana; a Lleida se'n documenten a Francesc Macià en contextos de segona meitat del segle II fins a la primera meitat del segle III dC; a la vil·la dels Tolegassos se'n troben en un context de la segona meitat del segle II-inicis del segle III dC.

Aquestes tapadores es troben també àmpliament representades a l'abocador de l'avinguda d'Espanya de *Ebussus* en un context de mitjans segle III dC, al qual pertanyen la majoria de les tapadores documentades (GONZALEZ 1990: 52) i a l'abocador de Vilaroma datat a mitjans del segle V dC.

A Badalona es troben 187 plats-tapadores, que podrien pertànyer a aquesta forma: 4 en els nivells de mitjans segle I dC al carrer Lladó; 30 en nivells de finals del segle I dC -29 al solar Torre Vella i 1 al carrer Lladó-; 12 en nivells de finals del segle I/inicis del segle II dC al solar Durán; 36 peces en nivells de

segon quart del segle II dC a la Torre Vella; 39 en els nivells de finals del segle II/inicis del segle III dC al solar Durán i 66 en els nivells baiximperials del solar Durán -12 en els de finals del segle IV/inicis del segle V dC i 54 en els de finals del segle V/inicis del segle VI dC-.

A Mataró se'n coneixen també 191 peces: 6 en els nivells datats en època de Neró/inicis dels flavis del carrer d'en Xammar; 115 en els nivells de finals del segle III/inicis del segle IV dC al carrer St. Cristòfor, 12 i 70 en els nivells de darrer quart del segle V dC -68 al carrer St. Cristòfor, 12 i 2 a la recolzada del carrer Pujol-.

**Cronologia:** mitjans segle I dC – finals del segle V / inicis del segle VI dC.

### *Ostia* II, fig. 262

Característiques morfològiques:

- Vora arrodonida que penja a l'exterior.
- Parets lleugerament corbades.
- La superfície externa està polida a bandes.
- Te patina cendrosa a la vora.
- La superfície interna presenta una engalba de bona qualitat.
- Sovint la superfície externa està ennegrida pel foc.
- El diàmetre de vora de l'única peça mesurable és de 23 cm.
- Pasta dura, fullada, de color rosat o marró fosc, amb molta mica i sovint te vacuòls.

Tortorella documenta aquesta forma ja en època dels Antonins, però diu que és més freqüent des d'època severiana fins a inicis del segle V dC.

A Lleida, a l'excavació del c/ Francesc Macià, se'n troben en contextos de la segona meitat o finals del segle II fins la primera meitat del segle III dC (MIRO 1991).

En el núm. 3 de l'avinguda d'Espanya d'*Ebussus*, en un abocador datat a mitjans segle III dC, aquestes tapadores es troben documentades, però en proporcions menors a la forma *Ostia* II, fig. 261 (GONZALEZ 1990: 52).

A *Caesaraugusta* hi ha un fragment a l'excavació del c/Predicadores, 26 en un context de mitjans segle II dC, i a Empúries es documenten també algunes d'aquestes peces a mitjans segle III dC. Però no és fins el segle IV que té la major difusió. Posteriorment, en el segle V dC, se'n troben també en contextos de *Caesaraugusta* i *Tarraco* (AGUAROD 1991: 254).

A Mataró en coneixem 4 exemplars en nivells de darrer quart del segle V dC: 2 al carrer St. Cristòfor, 12 i 2 a la recolzada del carrer Pujol.

**Cronologia:** darrer quart del segle V dC.

### **Ostia I, fig. 264**

Característiques morfològiques:

- Vora engruixida i girada a l'exterior.
- Parets lleugerament corbades.
- La superfície interna està polida a bandes i pot tenir dues estries en la part mitja i superior de la peça.
- No te pom ni peu per subjectar la peça.
- El diàmetre de vora de l'única peça mesurable és de 20 cm.
- Pasta fullada, de color taronja, amb desgredant de mica i partícules talcoses.

Aguarod distingeix dues variants de la mateixa forma: la variant A, amb vora recta totalment recolzada a terra i la variant B, que s'aixeca lleugerament (AGUAROD 1991: 256).

A *Caesaraugusta* es documenta el tipus B en contextos del segle II dC; durant el segle III dC es troben ja les dues variants (A i B) a *Pompaelo* i el tipus A a *Emporiae*; En el segle IV i V es troba únicament la variant B a *Caesaraugusta*, *Turiaso* i Vilauba. Per això, Aguarod considera que la variant B té una cronologia més àmplia.

A Can Blanc hi són presents en els estrats d'abandonament de primer quart del segle III dC (CARRERAS / RIGO 1994: 193).

Plats/tapadores d'aquesta forma, no els documentem en períodes anteriors a la nostra zona, i únicament en tenim 3 exemplars, procedents de Mataró, dels nivells de darrer quart del segle V dC: 2 al carrer St. Cristòfor, 12 i 1 a la recolzada del carrer Pujol.

**Cronologia:** darrer quart del segle V dC.

### **Ostia IV, fig. 59**

Característiques morfològiques:

- Vora engruixida i de secció oval.
- Parets lleugerament corbades.
- No es coneix el diàmetre de vora.
- Pasta dura, fullada, de color taronja, amb desgredant de mica i quars.

Aquesta forma apareix a *Cartago* entre els anys 320 i 440 i a *Ostia* es troba en nivells datats a finals del segle IV i inicis del segle V dC. A Empúries se la documenta en contextos de l'últim terç del segle III dC (AQUILUÉ I ALTRES 1984: 467-475). A l'abocador de Vilaroma aquesta forma hi és present, encara, a mitjans segle V dC (TED'A.1989: 192).

A Mataró se'n documenta un únic exemplar en el nivell datat al darrer quart del segle V dC de carrer St. Cristòfor, 12.

**Cronologia:** darrer quart del segle V dC.

### **Atlante CV-1**

Característiques morfològiques:

- Vora engruixida i lleugerament penjant.
- Parets lleugerament corbades.
- La superfície interna està polida a bandes i pot tenir dues estries en la part mitja i superior de la peça.
- No te pom ni peu per subjectar la peça.
- El diàmetre de vora de l'única peça mesurable és de 20 cm.
- Pasta fullada, de color taronja, amb desgredant de mica i partícules talcoses.

No es coneixen perfils complets d'aquesta forma. Les vores són engruixides, lleugerament penjants i amb una petita depressió interior. Se'n documenten alguns exemplars a *Cartago* en contextos datats entre el 350 i la primera meitat del segle VI (TORTORELLA 1981: 213). A *Caesaraugusta* s'ha trobat un exemplar d'aquesta forma fora de context (AGUAROD 1991: 254. FIG 52,3).

A Mataró es documenta una tapadora d'aquestes característiques, en un context de darrer quart del segle V dC, al carrer St. Cristòfor, 12.

**Cronologia:** darrer quart del segle V dC.

## **ELS PLATS**

Els plats són atuellats fabricats per anar al forn, i hereten la forma dels plats itàlics de roig pompeïà, de les formes Aguarod 6/ Luni 5, Aguarod 8 i Torre Llauder 67.

### **Lamboglia 9A**

Característiques morfològiques:

- Vora indiferenciada.



- Parets corbades.
- Fons pla o lleugerament aixecat.
- El fons intern pot tenir diverses estries concèntriques.
- La superfície interna té una engalba vermella del tipus A2.
- A la superfície externa, i des de la vora, tenen una franja més o menys ampla de patina cendrosa i les marques del polit a bandes.
- Acostumen a tenir un gran diàmetre.
- El diàmetre de vora de l'única peça mesurable és de 22 cm.
- Pasta dura, de color taronja, amb desgreixant de mica i partícules talcoses.

Aquests plats es documenten a la vila dels Tolegassos a mitjans segle II dC i en un dipòsit de la segona meitat del segle II-inicis del segle III dC; a inicis del segle III se'n troben a Roses i Palerm; en el segle IV dC a *Pompaelo*, Vilauba i *Caesaraugusta* i en el segle V dC a *Caesaraugusta*, *Tarraco* i Vilauba (AGUAROD 1991: 260).

A les excavacions del carrer Francesc Macià de Lleida, es troben nombrosos plats d'aquesta forma en contextos de la segona meitat del segle II dC (MIRÓ 1991) i a Eivissa també hi són presents en els nivells d'abocador del núm. 3 de l'avinguda d'Espanya datats a mitjans segle III dC.

Tortorella data aquesta forma entre la segona meitat del segle II i inicis del segle V dC.

A Badalona se'n documenta un exemplar, procedent dels nivells de finals del segle IV-inicis del segle V dC, al solar Durán. A Mataró se'n coneixen 3 peces més, en els nivells datats en el darrer quart del segle V dC, al Carrer St. Cristòfor, 12.

**Cronologia:** finals del segle IV/inicis del segle V dC– darrer quart del segle V dC.

## LES OLLES

### Hayes 200

Característiques morfològiques:

- Vora girada a l'exterior.
- Cos ovoide o piriforme.
- De la part alta del cos surt una nansa, amb canaló central, que descansa a la panxa.
- En ocasions, el coll i les tres quartes parts del cos

de la peça estan cobertes per marcades acanaladures.

- A la superfície interna té marques deixades pel torn.
- Té una patina cendrosa sobre la superfície externa.
- El fons pot ser pla o tenir un petit peu.
- Fons pla o lleugerament aixecat.
- El diàmetre de vora de les peces conegudes oscil·la entre 11 i 16 cm.
- Pasta tova, de color rosat, amb desgreixant de mica i partícules talcoses.

Aquesta forma es va identificar per primera vegada a les excavacions de la necròpolis de la plaça Vila de Madrid, a Barcelona (ADROER 1963: 105-108, NUM 7540, 7544, 7545, 7591). Posteriorment fou recollida per Hayes que dóna una cronologia de finals del segle II i inicis del segle III dC.

A *Ilerda*, a les excavacions de Francesc Macià se'n documenten a mitjans segle II dC, mentre que a l'assentament de Can Blanc (Argentona) se'n troben només dues en els nivells d'abandonament d'inicis del segle III dC (CARRERAS/ RIGO 1994); a *Caesaraugusta*, aquesta olla es troba en nivells de la primera meitat del segle II dC; a Empúries i Roses en contextos de la segona meitat del mateix segle; a *Barcino* a finals del segle II-inicis del segle III dC; a mitjans segle III dC se'n documenta en el núm. 3 de l'avinguda d'Espanya d' *Ebussus* (GONZALEZ 1990: 52) i a *Caesaraugusta i Turiaso*, entre el material residual d'un nivell del segle IV dC (AGUAROD 1991: 298).

A Mataró se'n troben 2 exemplars en un nivell de finals del segle III / inicis del segle IV dC al Carreró 43-45.

A Badalona se'n coneix una altra, al solar Durán, en un nivell de finals del segle II-inicis del segle III dC. Aquestes olles no es documenten, fins al moment, fora de la Península Ibèrica.

**Cronologia:** finals del segle II/inicis del segle III dC– finals del segle III / inicis del segle IV dC.

### Iluro 1

Característiques morfològiques:

- Vora aplicada amb una sola incisió a la part inferior.
- Cos globular.
- No té patina cendrosa a la superfície externa.
- El diàmetre de vora de l'única peça coneguda és de 12 cm.

- Pasta tova, de color rosat, amb desgredant de mica i partícules talcoses.

A Lleida, a la Paeria, se'n troba un altre exemplar que sembla correspondre a la mateixa forma i que apareix en un nivell de mitjans segle II-primera meitat del segle III dC (MIRO 1991: 223-237).

A Badalona se'n troben 2 exemplars, en els nivells datats a finals del segle II-inicis del segle III dC, al Solar Duran.

A Mataró se'n documenta una peça, en un nivell de finals del segle III / inicis del segle IV dC, al Carreró 43-45 i una altra en els nivells de darrer quart del segle V dC, al carrer St. Cristòfor, 12 que creiem que és ja residual.

**Cronologia:** finals del segle II/ inicis del segle III dC- finals del segle III/ inicis del segle IV dC.

## ALTRES OLLES

A Badalona, en els nivells de segon quart del segle II dC de la Torre Vella es localitzen 6 olletes, de les quals però, en conservem només fragments molt petits de vora. Així doncs no creiem convenient associar-les a una forma o una altra perquè no tenim prou elements per fer-ho.

En el farciment d'un pou, a Tolegassos, datat en el darrer quart del segle II- primera quinzena del segle III dC s'han localitzat 8 variants del que anomenen ansats/urnes: són petites olles amb vora exvasada, cos globular i fons pla, amb una nansa de secció

rectangular o el·líptica que surt del llavi i descansa a la panxa de la peça. Algunes peces tenen una decoració molt senzilla, a la part baixa del cos, feta amb petites estries molt fines (CASAS I ALTRES 1990: 254. FIG 494-501).

## ALTRES PECES

### *lluro 2*

Característiques morfològiques:

- Vora ametllada girada a l'exterior.
- Dues nanses que surten de la vora.
- Coll ample amb una incisió que l'envolta.
- Cos possiblement globular.
- Superfície coberta d'una patina blanca molt diluïda.
- El diàmetre de vora de l'única peça coneguda és de 8 cm.
- Pasta tova, de color taronja, amb molta mica.

A Mataró, en un nivell datat en època de Neró/inicis dels flavis, al carrer d'en Xammar, ha aparegut una amforeta amb la superfície externa coberta amb una patina blanca. La pasta i l'engalba recorden algunes produccions d' àmfores baiximperials.

**Cronologia:** Neró/inicis dels flavis?

	REPUBLICA					DINASTIA JULI CLAUDIA					D. FLAVIA / ANTONINA			BAIX IMPERI				
	50 aC	40 aC	30 aC	20 aC	0 aC	Canvi Era	August av.	Tiberi	Claudi	Neró	Fi s I	2n 1/4 s II	Fi s II	Segle III	Inicis s IV	Inicis s V	Darrer 1/4 s V	Inicis s VI
LA CERAMICA COMUNA AFRICANA DE PASTA ROSADA																		
CASSOLES																		
Ostia II-303																		
Ostia II-306																		
Ostia II-310																		
Ostia II-312																		
Ostia II-324																		
Lamboglia 10 B																		
Lamboglia 10 A																		
Ostia III-267																		
Atlante CVII, 12																		
Hayes 189																		
Atlante CVII, 11																		
Atlante CVII, 10																		
PLATS/TAPADORES																		
Ostia II-302																		
Ostia III-332/Ostia I-261																		
Ostia II-262																		
Ostia I-264																		
Ostia IV-59																		
Atlante CV-1																		
PLATS																		
Lamboglia 9A																		
OLLES																		
Hayes 200																		
Iluro 1																		
Altres																		
ALTRES PECES																		
Iluro 2																		

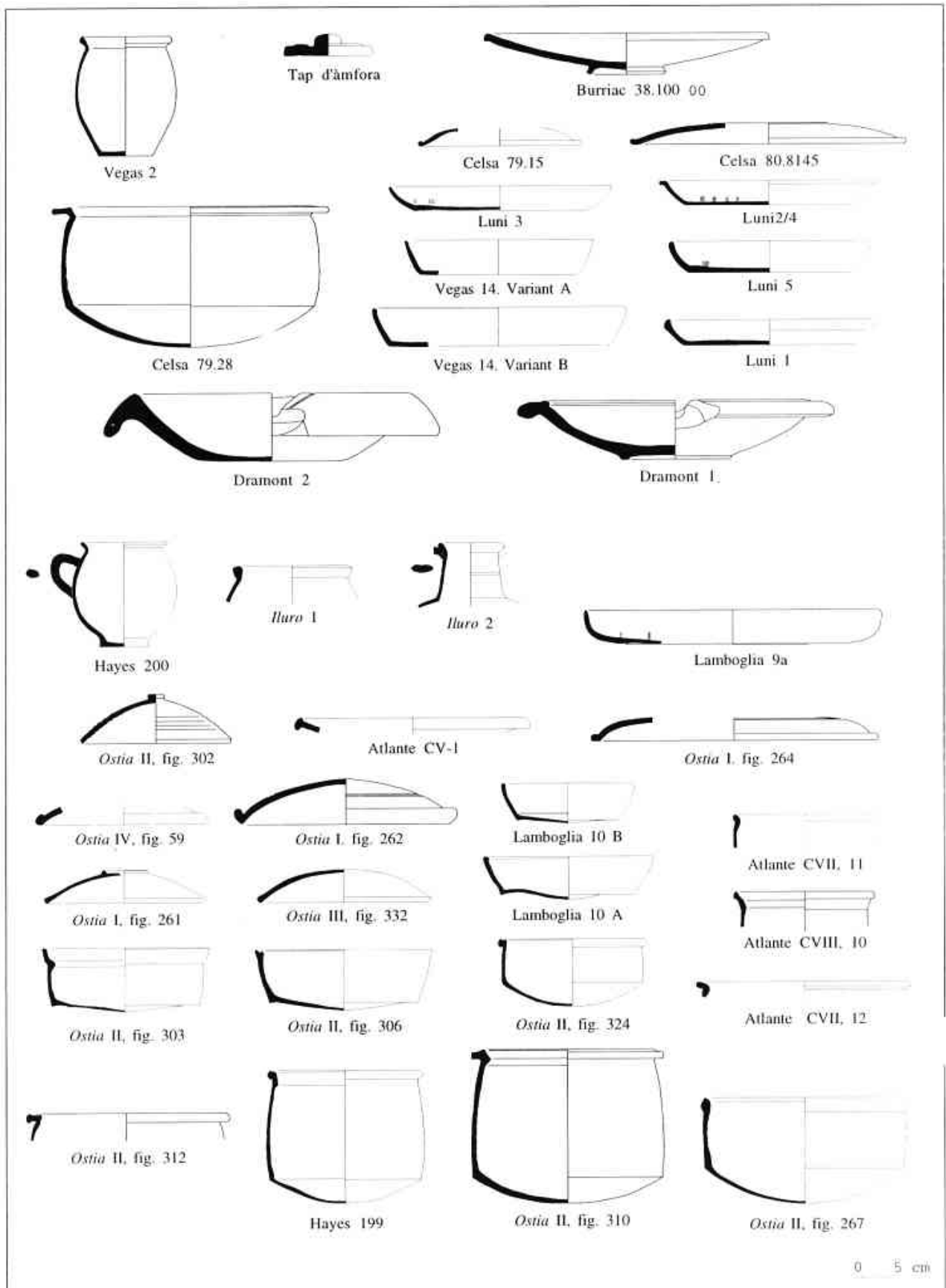

## ALTRES PRODUCCIONS. TIPOLOGIA

Quan l'any 1984 Fulford i Peacock van publicar les troballes de la missió britànica a *Cartago*, a l'Avenue de Président Bourghiba, van posar de manifest que hi havia força produccions ceràmiques de procedència desconeguda. Les anàlisis dels components petrogràfics de les argiles de les peces els va permetre diferenciar algunes d'aquestes produccions i apuntar uns possibles llocs de fabricació. Algunes d'aquestes produccions es documenten també a la nostra zona - les produccions 2.1; 2.2; 2.4; 2.5 i 2.6- en forma de morters, bols, gibrells i gibrelles.

En la classificació tipològica d'aquestes produccions, com en les classificacions de la resta de les ceràmiques documentades en aquest treball, s'han respectat les diferents tipologies conegudes i es recull la informació que hi ha sobre cadascun dels tipus, però la cronologia que indiquem és la que nosaltres documentem a la nostra zona, no la cronologia en què es fabrica cada tipus.

### ELS MORTERS

#### Vilaroma 6.1

Característiques morfològiques:

- Vora de visera en forma de triangle o rectangle.
- Fons pla amb un petit peu.
- Les ratlles del torn estan molt marcades a la superfície externa.
- El diàmetre de l'única peça mesurable és de 30 cm.
- Pasta tova, de color marró o marró vermellós, de tonalitat clara, amb desgreixant de quars, mica i algunes partícules talcoses o inclusions de color negre. Tenen vacúols.

Aquests atuellts van estar classificats per M. Vegas com a bols i els dona una datació entre segona meitat

del segle III i segle VI dC. Les pastes d'aquestes peces acostumen a ser vermelloses o marró-vermelloses i en ocasions porten la visera fumada.

Fulford i Peacock identifiquen aquests morters amb les produccions 2.1 i 2.2 i els donen un origen nord-africà. Aquestes produccions s'associen a una àmplia varietat de formes, en ceràmica comuna i en envasos amfòrics. Fulford i Peacock pensen que aquestes fàbriques inicien la producció durant el segle III dC que tenen la seva màxima difusió durant els segles IV i V dC i que les troballes en contextos del segle VI dC són ja residuals (FULFORD/ PEACOCK 1984: 75. FIG 22). Harris en canvi no considera que siguin produccions nordafricanes i dona com a argument que cap d'elles es troba en els pecis que coneixem amb terra sigil.lata africana i amb ceràmica comuna d'època alt i baiximperial.

Al sud de França se n'han localitzat a Fréjus, Toulon, Marseille, Saint-Blaise, Saint-Julien-les-Martigues, Arles, Beaucaire, Lunel-Viel, Sète, Narbonne i a Fontaine-de-Vaucluse en contextos de segle V dC amb alguna troballa (Saint-Blaise) en nivells del segle VI dC que es creu que podrien ser residuals (CATHMA 1989).

A la Península Itàlica se'n troben a Roma, en contextos del segle V dC i a Ravena, en el forn de Classe en nivells del segle VI dC (FIUMI / PATRI 1983: NÚM 6.4 i 6.7).

Les pastes de les peces localitzades al sud de França i a la Península Itàlica també són ataronjades amb petites inclusions blanques i superfícies blanquinoses. El grup CATHMA creu que aquestes peces tenen la mateixa procedència que les que Fulford i Peacock troben a Cartago i que inclouen en la producció 2.2 (FULFORD I PEACOCK 1984: 79. FIG13; CATHMA 1989: 5. FIG 5).

També al nord d'Àfrica hi ha morters d'aquestes característiques: a *Tipasa*, en contextos de segle III dC a *Cartago* i altres ciutats tunisianes (BARADEZ 1961: LAM 5).

A la Península Ibèrica se'n troben en els estrats E/ F del Claustre de Tarragona, on són molt nombrosos (RÜGER 1968: LAM 13, 8); a *Pollentia*, en nivells de finals del segle III i principis del segle IV dC (VEGAS 1973: LAM 11, 2); i a l'abocador de Vilaroma datat a mitjans segle V dC (TED'A. 1989).

Alguns d'aquests morters, trobats a l'abocador de Vilaroma, tenen un vessador fet amb una senzilla pressió del dit a l'argila. Les superfícies externes estan cobertes per una engalba de color crema, lleugera i aplicada a pinzellades horitzontals. La pasta, amb partícules petites de quars transparent i inclusions negres, és de color vermell intens, de textura granulosa i molt fina.

A Badalona es documenta un morter, en els nivells datats a finals del segle V / inicis del segle VI dC, al solar Durán.

A Mataró se'n coneix una altra peça, en els nivells de finals del segle III dC/inicis del segle IV dC, al carrer St. Cristòfor, 12.

**Cronologia:** finals del segle III/inicis del segle IV dC—finals del segle V / inicis del segle VI dC.

### Forma 1 dels mortaria de Cartago

Característiques morfològiques:

- Vora horitzontal i amb llavi molt penjant
- Perfil alt, amb parets bastant rectes.
- Fons lleugerament còncau.
- El diàmetre de vora de l'única peça coneguda és de 32 cm.
- Pasta tova, de color beix rosada, amb molta mica, inclusions talcoses i partícules oxidades de color vermell rajol.

Aquesta forma, com els morters de la forma 9 dels mortaria de Cartago, hereten el seu perfil dels morters itàlics del tipus 2 de la nau Dramont D (JONCHERAY 1972: 22, 23, 29, 40 i 41).

Fulford i Peacock, a Cartago, distingeixen diverses variants d'aquesta forma, segons les característiques de la visera, i creuen que se n'inicia la producció abans del 400 i es continua fins al 500/ 525 aproximadament. Les pastes de les peces localitzades a Cartago corresponen al tipus 2.4 (FULFORD I PEACOCK 1984: 199. FIG 76).

Vegas classifica aquests morters com a tipus 10 i els anomena bols amb visera; cronològicament els situa entre la segona meitat del segle III i el segle VI dC. Hayes els anomena "class I imitation" (HAYES 1976: 68. FIG 20).

El centre de producció d'aquests morters podria situar-se en algun lloc del nord d'Àfrica, sense que fins avui s'hagin localitzat els forns.

La seva difusió és costera i se'n documenten a Benghazi (Àfrica), a *Cosa i Luni* (Itàlia) i a Saint-Blaise i Marsella (França) (CATHMA 1989: 6-7). També a *Pollentia* es troba un morter d'aquestes característiques en un context de segona meitat del segle III- segle IV dC (VEGAS 1973: 36-37. FIG 11. TIPUS 10,3).

A Mataró se'n documenta un exemplar, en un nivell de finals del segle III/inicis del segle IV dC, al carrer St. Cristòfor, 12.

**Cronologia:** finals del segle III/inicis del segle IV dC.

### Forma 7 dels mortaria de Cartago

Característiques morfològiques:

- Vora horitzontal i amb llavi recte o penjant.
- Perfil alt.
- Fons pla amb un peu anular.
- A la superfície interna, hi ha moltes inclusions negres de tipus volcànic.
- El diàmetre de vora de les peces conegudes és 23 i 32 cm.
- Pasta dura, de color marró clar, groc verdós o blanc, amb molta mica, partícules talcoses, inclusions de color negre de tipus volcànic o partícules oxidades de color vermell.

Aquests morters tenen el seu antecedent més immediat en la forma Dramont 1 dels morters itàlics, localitzats en el peci del Dramont D (JONCHERAY 1972: 22) i que Vegas inclou en el tipus 7 -morters de vora horitzontal- (VEGAS 1973: 32-33.c).

A Cartago, la forma 7 dels mortaria de Cartago es documenta amb pasta del tipus 2.2. Fulford/ Peacock creuen que podrien haver estat fabricats durant els segles II o III dC, i en els contextos que es troben, mitjans segle V dC fins al 500 /520, podrien ser ja residuals (FULFORD/ PEACOCK 1984: 200. FIG 76.7).

A les Gàl.lies, hi ha morters d'aquest tipus a Narbona, Saint-Blaise i Marsella en contextos dels segles V i VI dC. Les pastes d'aquestes peces són de color vermell amb superfícies cobertes per engalba blanca. El seu origen podria ser nordafricà (CATHMA 1989: 7. FIG 13).

També se'n documenten a Vilaroma, en els nivells del segle V dC de l'abocador de Vilaroma i del claustre de la Catedral de Tarragona (RÜGER 1968. LAM 2, 11).

A Mataró es van localitzar 5 morters al carrer St. Cristòfor, 12 : 2 en els nivells de finals del segle III/inicis

del segle IV dC i 3 en els de darrer quart del segle V dC.

**Cronologia:** finals del segle III/inicis del segle IV dC– darrer quart del segle V dC.

### Forma 8 dels mortaria de Cartago

Característiques morfològiques:

- Vora ampla, horitzontal i amb llavi molt penjant.
- Perfil alt.
- No se sap el seu diàmetre.
- Pasta tova, de color beix, quasi blanca, amb molta mica.

A *Cartago* aquests morters es troben amb pastes del tipus 2.5 i Fulford i Peacock creuen que podrien haver-se fabricat a l'illa de Cerdenya on es troba el component volcànic que hi a les pastes d'aquesta producció i proposen una datació de segle II i III dC per aquesta forma (FULFORD/ PEACOCK 1984: 200. FIG 76,7).

A Mataró es documenta un morter d'aquesta forma, en un nivell de finals del segle III-inicis del segle IV dC, al carrer St. Cristòfor, 12.

**Cronologia:** finals del segle III/inicis del segle IV dC.

### Forma 9 dels mortaria de Cartago

Característiques morfològiques:

- Vora ampla amb llavi penjant.
- Perfil alt, amb parets bastant exvasades.
- Fons pla.
- El diàmetre de vora de les peces conegudes oscil·la entre 29 i 34 cm.
- Les ratlles del torn apareixen molt marcades a l'exterior de la peça.
- Engalba crema.
- Pasta dura, amb partícules molt grosses de tipus volcànic, partícules oxidades i quars que al saltar forma grans vacúols. El color de la pasta no és gaire homogeni i sovint té clapes que van del beix al rosat.

L'antecedent més immediat d'aquesta forma és el tipus 2 dels morters itàlics del carregament de la nau *Dramont D*, que va naufragar a mitjans segle I dC (JONCHERAY 1972: 22, 23, 29, 40 i 41), i com aquests, la forma 9 dels *mortaria de Cartago* tenen un diàmetre considerable.

Fulford i Peacock individualitzen aquesta forma, a *Cartago*, al trobar, en un context de 475-500, un

morter d'aquestes característiques. Per les característiques de la pasta el classifiquen com a producció 2.6 i, malgrat no haver-se localitzat en contextos anteriors, creuen que també es fabricaven en els segles II i III dC (FULFORD / PEACOCK 1984:200-201. FIG 77).

El centre productor es desconeix, però podria estar en algun punt de l'illa de Sicília o del nord-est de Tunísia, on podia trobar-se amb facilitat el component volcànic que té la pasta (FULFORD/ PEACOCK 1984: 17).

A Badalona es documenta un morter, en els nivells de finals del segle IV- inicis del segle V dC, al Solar Durán.

A Mataró es documenten 2 morters, en els nivells de darrer quart del segle V dC, al carrer St. Cristòfor, 12 i a la recolzada del carrer Pujol.

**Cronologia:** finals del segle IV/inicis del segle V dC– darrer quart del segle V dC.

### Forma 10 dels mortaria de Cartago

Característiques morfològiques:

- Vora vertical i llavi, en forma de visera, penjant.
- Perfil alt, amb parets bastant exvasades.
- Fons pla.
- El diàmetre de vora de l'única peça coneguda és de 35 cm.
- Les ratlles del torn apareixen molt marcades a l'exterior de la peça.
- Engalba crema.
- Pasta dura, amb partícules molt grosses de tipus volcànic, partícules oxidades i quars que al saltar forma grans vacúols. El color de la pasta no és gaire homogeni i sovint té clapes que van del beix al rosat.

Fulford i Peacock documenten, a *Cartago*, morters d'aquestes característiques fabricats amb pastes del tipus 2.4. Aquests atuels tenen diferents mides, pel que en un mateix grup possiblement s'inclouen morters i bols. Aquestes peces es troben en contextos datats entre el 500 i el 575-600. L'origen d'aquesta forma s'ha de buscar en algun lloc del nord-est de Tunísia o de Sicília on hi ha els components volcànics que es troben a la pasta (FULFORD / PEACOCK 1984: 202 FIG 77).

A Mataró hi ha un exemplar d'aquesta forma, en els nivells de darrer quart del segle V dC, al carrer St. Cristòfor, 12.

**Cronologia:** darrer quart del segle V dC.

## Forma 22 dels *coarse ware bowls* de Cartago

Característiques morfològiques:

- Vora vertical i llavi, en forma de visera, penjant.
- Perfil alt.
- El diàmetre de vora de les peces conegudes oscil·la entre 19 i 25 cm.
- Engalba blanca cobrint la superfície de la peça.
- Pasta tova, ben depurada, de color beix o taronja rajol, amb desgreixant de quars i alguna làmina de mica.

Fulford i Peacock classifiquen aquesta forma com a morter o bol i proposen una cronologia de segle IV o V dC. Estan fabricats amb pasta del tipus 2.2 i el seu origen pot ser nordafricà (FULFORD / PEACOCK 1984: 173, FIG 63,22).

Aquests morters han estat localitzats a *Cartago* i altres jaciments situats al nord d'Àfrica; a la Península Itàlica se'n documenten a Roma i Ravenna; al sud de les Gàl·lies és un tipus àmpliament constatat a Fréjus, Toulon, Marseille, Saint-Blaise, Saint-Julien-les-Martigues, Arles, Beaucaire, Lunel-Viel, Sète, Narbonne i Fontaine-de-Vaucluse (CATHMA 1989: 5); i a la Península Ibèrica se n'han documentat també a *Tarraco* i a Roses.

A la major part dels jaciments se'n troben en contextos de segle V dC, amb alguna datació del segle VI a Saint Blaise i a Ravenna on podrien ser residuals.

A Mataró es documenten 3 morters en nivells de darrer quart del segle V dC: un a la recolzada del carrer Pujol i 2 al carrer St. Cristòfor, 12.

**Cronologia:** darrer quart del segle V dC.

## Forma 11/12 dels *mortaria and flanged bowls* de Cartago

Característiques morfològiques:

- Vora vertical i llavi, en forma de visera que en ocasions s'acaben unint per fer una petita vora de secció triangular.
- Els diàmetres de les peces són molt variats.
- El diàmetre de vora d'aquestes peces oscil·la entre els 18 i els 29 cm.
- Pasta tova, de coloració que varia del beix al vermell i en ocasions són bicolors o de sandvitx per defecte de cocció. El desgreixant es compon d'abundants grans, de diferents mides, de quars i petites partícules de calç i làmines de mica daurada que poden ser més o menys abundants, però

sempre hi són presents. A tota la seva superfície es veuen grans vacúols fets al saltar les partícules de quars de què es compon el desgreixant, la qual cosa dóna a la peça un aspecte descurat.

Aquestes peces recorden la forma Hayes 91 A o B de terra sigil·lata clara D però, a diferència d'aquesta, no porten vernís.

Fulford i Peacock troben, a les excavacions de *Cartago*, alguns morters similars fabricats amb pasta del tipus 2.1. Aquestes peces apareixen en contextos d'inicis del segle VI dC; es troben de forma abundant en nivells datats entorn el 525/535 i desapareixen entorn el 575/600 (FULFORD / PEACOCK 1984: 202).

Peces similars es troben també en contextos de finals del segle II i inicis del segle III dC a Puig Rodón i Vilauba. També se'n troben a La Quintana formant part d'un material extret amb màquina, però amb força ceràmica datada entre mitjans del segle II dC i la segona meitat del segle III dC, i en contextos baiximperials de Puig Rodón i els Ametllers (CASAS I ALTRES 1990: 316, FIGS 647-651).

A Badalona es documenten 5 morters al solar Durán: 3 procedents dels nivells datats a finals del segle V/inicis del segle VI dC, 1 localitzat en un nivell datat entre finals del segle IV/ inicis del segle VI dC i un cinquè formant part d'un nivell contaminat amb materials moderns. També a Mataró se'n coneixen 2 exemplars, en un nivell datat en el darrer quart del segle V dC a la recolzada del carrer Pujol.

**Cronologia:** finals del segle IV—inicis del segle VI dC.

## Il·luro 3

Característiques morfològiques:

- Vora horitzontal amb llavi penjant.
- Perfil possiblement alt.
- No se sap el diàmetre.
- Pasta tova, de color groc, amb desgreixant format per partícules negres de tipus volcànic, blanques de tipus talcós i molta mica petita.

A Mataró se'n coneix un exemplar procedent dels nivells de darrer quart del segle V dC, al carrer St. Cristòfor, 12 que podia ser d'aquesta forma, però el fragment conservat és molt petit i no tenim la seguretat que sigui d'un morter.

**Cronologia:** darrer quart del segle V dC.



## ELS GIBRELLS

### Forma 3 dels *handled bowls* de Cartago

Característiques morfològiques:

- Vora horitzontal, plana, inclinada a l'exterior o a l'interior i amb la part superior decorada amb incisions.
- Pareds rectes o lleugerament corbades.
- El diàmetre del fons és sempre inferior al de la vora.
- La superfície externa de les peces està totalment o parcial recobertes d'estries.
- Dues nanses verticals, bastant amples, que surten de sobre de la vora.
- Presenta nombrosos vacúols i són freqüents les ratlles deixades pel torn a la superfície externa de la peça.
- El diàmetre de vora de les 2 peces conegudes és de 30 cm l'un i 48 cm l'altre
- Pasta tova, de color crema o rosat, amb alguna partícula de mica, incusions negres i talcoses.

Aquests atuells s'individualitzen per primera vegada a *Cartago* on es documenten en contextos de 425/450 a 475/500 (FULFORD / PEACOCK 1984: 177-179. FIG 66), amb pastes del tipus 2.2. Fulford i Peacock proposen una datació conjunta de tots els *handled bowls* del segle V dC (FULFORD / PEACOCK 1984: 177. FIG 65).

A Mataró es coneix un exemplar d'aquestes

característiques, en un nivell de darrer quart del segle V dC, al carrer St. Cristòfor, 12.

A Badalona se'n un altre exemplar, procedent dels nivells de finals del segle V-inicis del segle VI dC, al solar Durán.

**Cronologia:** darrer quart del segle V - inicis del segle VI dC.

### Forma Vegas 12

Característiques morfològiques:

- Vora ampla, inclinada a l'exterior en forma de campana.
- Perfil alt amb parets lleugerament corbades.
- Fons pla.
- El diàmetre de vora de les 2 peces mesurables és de 20 i 36 cm. respectivament.
- Pasta tova, de color groc, amb partícules negres i molta quantitat de mica.

Vegas classifica aquestes gibrelles com a tipus 12. La seva funció podria ser la de rentar o guardar provisions i són molt nombrosos a La Casa dels 2 Tresors de *Pollentia* (VEGAS 1973: 41. FIG 12 ).

Aquests recipients són coneguts a les excavacions de *Cartago*, amb pasta clara o pasta marró-vermellosa principalment amb pastes del tipus 2.2. i 2.5 i rarament en 2.4. Cap d'aquestes peces ha estat exposada al foc, Fulford i Peacock pensen que possiblement haurien servit per preparar aliments o com a contenidors. (FULFORD/ PEACOCK 1984: 193-196. FIG 73 i 74).

	SEGLE III	BAIX IMPERI			
		Inicis s IV	Inicis s V	Darrer 1/4 s V	Inicis S VI
LA CERÀMICA COMUNA, ALTRES PRODUCCIONS					
ELS MORTERS					
Vilaroma 6.1					
Forma 1 de Cartago					
Forma 7 de Cartago					
Forma 8 de Cartago					
Forma 9 de Cartago					
Forma 10 de Cartago					
Forma 22 "coarse bowls"					
Forma 11/12 de Cartago					
Forma lluro 3					
ELS GIBRELLS					
Forma 3 "handled bowls"					
Vegas 12					
Forma lluro 4					

Alguns autors els qualifiquen com a orinals o «vasos de nit» (CASAS I ALTRES 1990: 248 i 344).

Se'n documenten a la Península Itàlica a *Luni* i *Ostia* en contextos de segle III dC; a Pollentia en nivells datats a la segona meitat del segle III i el segle IV dC; a Lampta, Nabeul i Thapsus a Tunísia. (FULFORD / PEACOCK 1991: 195).

També es coneixen peces similars a Tolegassos en un context de darrer quart del segle II dC; a Vilauba; en els nivells superiors de Casa Pastors (Girona) (CASAS I ALTRES 1990: 312. FIG 640); a la ciutadella de Roses en nivells de la segona meitat del segle III dC; i en nivells del segle III dC de les excavacions del *forum* romà d'Empúries. La seva procedència és possiblement nordafricana (CASAS I ALTRES 1990: 344 i 374. FIG 683, 684, 685 i 743).

A Mataró es documenten 6 gibrells: 2 en el nivell de finals del segle III/inicis del segle IV dC, del Carreró, 43-45 I; 4 més en els nivells de darrer quart del segle V dC—3 al carrer St. Cristòfor, 12 i 1 a la recolzada del carrer Pujol.

**Cronologia:** finals del segle III/inicis del segle IV dC- darrer quart del segle V dC.

#### **Il·luro 4**

Característiques morfològiques:

- Vora ampla, en forma de campana.
- Perfil alt.
- El diàmetre de vora de l'única peça coneguda és de 45 cm.
- Pasta tova, de color groc molt clar, amb partícules talcoses, algunes làmines de mica i partícules oxidades de color vermell rajol.

No coneixem cap paral·lel per a aquesta forma, però peces fabricades amb pastes similars es localitzen a la zona de Tunísia i formen part del conjunt funerari d'alguns enterraments de Raqqada datats a finals del segle III/inicis del segle IV dC (CASAS I ALTRES 1990: 44).

A Mataró es documenta un exemplar d'aquesta forma, procedent dels nivells del darrer quart del segle V dC, al carrer St. Cristòfor, 12.

**Cronologia:** darrer quart del segle V dC.



Iluro 4

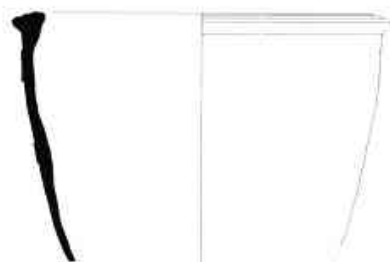

Forma 3 dels *handled bowls* de Cartago

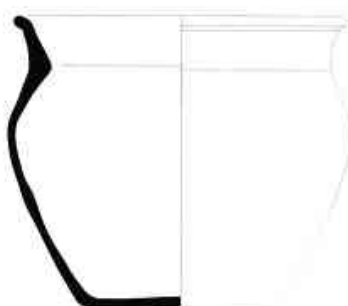

Vegas 12



Forma 22 dels *coarse ware bowls* de Cartago



Forma 11/12 dels *mortaria i flanged bowls* de Cartago



Iluro 3



Forma 10 dels *mortaria* de Cartago



Forma 9 dels *mortaria* de Cartago



Forma 8 dels *mortaria* de Cartago



Forma 7 dels *mortaria* de Cartago



Forma 1 dels *mortaria* de Cartago



Vilaroma 6.1

0 5 cm

## CONCLUSIONS

Al llarg d'aquest treball hem classificat cadascun dels tipus/ formes de ceràmica comuna apareguts a la nostra zona i hem recollit tota la informació que d'ells en tenim. Les peces s'han agrupat en 4 grans blocs, segons el seu origen :

1. La ceràmica comuna de producció local o regional.
2. La ceràmica comuna de producció itàlica.
3. La ceràmica comuna de producció africana de pasta rosada.
4. Altres produccions.

Per tant, pensem que les conclusions han d'ésser una síntesi on s'estudiïn totes les produccions que conviuen en un mateix període cronològic.

Com que l'estudi abasta més de 5 segles, des de mitjans segle I aC fins a inicis del segle VI dC, l'hem concretat en períodes més curts per poder extreure una major informació dividint-los en els 4 grups següents:

1. Segona meitat del segle I aC.
2. Segle I dC (dinastia juliàclàudia<sup>12</sup>).
3. Finals del segle I dC i segle II dC (dinastia flàvia i antonina).
4. Finals del segle III dC fins a inicis del segle VI dC (època baiximperial).

S'observa que els períodes tenen una amplitud cronològica desigual. Tot i així aquesta divisió no s'ha fet de forma arbitrària: els materials de la segona meitat del segle I aC s'han agrupat en un mateix apartat perquè la ceràmica comuna apareguda en els nivells anteriors al canvi d'era és bastant semblant – les mateixes produccions i dins de cadascuna d'elles, tipus comuns que no es troben ja en contextos posteriors-. La època juliàclàudia també es caracteritza per una certa homogeneïtat quant a produccions i per un canvi de tipus respecte al període anterior. A finals del segle I dC, hi ha l'arribada massiva de ceràmiques comunes de producció africana de pasta rosada i la gran davallada dels tallers de ceràmica comuna de

producció local o regional. Per tant, durant les dinasties flàvia i antonina la producció comuna africana serà la dominant en tots els contextos de la nostra zona. En el segle III dC hi ha un gran buit cronològic que durarà fins a finals del mateix segle. A partir de finals del segle III dC i fins a inicis del segle VI dC torna a detectar-se una certa activitat a les ciutats, amb força nivells d'amortització, d'anivellament i estrats d'escombreries. Aquest període, que abasta més de 2 segles, és el més ampli, i si bé hi ha força estrats d'aquest moment, tots es daten a finals del segle III/ inicis del segle IV dC, a finals del segle IV / inicis del segle V dC o al darrer quart del segle V dC o inicis del segle VI dC. De manera que tenim un desconeixement total de quasi tot el segle IV dC i de les tres quartes parts del segle V dC, i es evident que no disposem de suficients dades per fer períodes cronològics més curts.

### LA SEGONA MEITAT DEL SEGLE I AC

Els nivells arqueològics, datats a la segona meitat del segle I aC, es caracteritzen per tenir, quant a ceràmiques comunes, quasi únicament peces que formen part de la tipologia ibèrica tardana i algunes peces esporàdiques d'importació.

### LES CERÀMIQUES COMUNES LOCALS O REGIONALS

Els tallers locals o regionals fabriquen el 95,22 % de les ceràmiques comunes aparegudes en contextos datats a la segona meitat del segle I aC; el 4,07 % són produccions comunes itàliques i el 0,71 % restant són produccions africanes de pasta rosada :

Els tallers locals o regionals dediquen un 23,58 % de les comunes fabricades a la vaixel·la de taula; el 47,26 % als contenidors; el 19,31 % a la ceràmica de cuina; el 4,74% als objectes rituals; el 5,02% són

gibrelles i el 0,09% restant és fireta. Per tant és evident, doncs, que quasi la meitat de la producció de ceràmiques comunes són contenidors.

No sabem amb certesa si els tallers que fabriquen aquestes ceràmiques són els mateixos que fan les àmfores vinàries, primer de la forma Laietana 1 -des de finals del segon quart del segle I aC (CODEX SCCL 1992-A INEDITA), i després de la forma Pascual 1, almenys des del 40 aC (COMAS 1985). Però és cert que és una producció paral·lela per dues raons: en primer lloc perquè les pastes amb què es fabriquen les ceràmiques comunes i les àmfores vinàries són les mateixes, les anomenades pastes tarraconenses; i en segon lloc perquè ambdues produccions s'inicien durant la segona meitat del segle I aC i finalitzen amb la dinastia julià-clàudia, entorn el tercer quart del segle I dC. Amb posterioritat a aquesta data, si bé hi ha peces fabricades en algun taller local o regional, no surten d'aquests tallers.

Possiblement, la ceràmica comuna formava una petita part de la producció dels tallers que fabricaven les àmfores vinàries. Aquests tallers estan, durant la segona meitat del segle I dC, en ple funcionament gràcies a la demanda que té la nostra comarca de contenidors per exportar e' vi laieta per via marítima.

### Grup. 1000. La vaixella de taula

Les fabricació de peces de taula és una part important de la producció de ceràmica comuna d'aquests tallers (23,92 %). Aquestes peces són, durant la segona meitat del segle I aC, molt abundants i presenten un ampli repertori de formes (bols, plats, vasos, copes i ampolles). Són els mateixos tipus heretats del món ibèric i que tendeixen a anar desapareixent o bé redueixen enormement la seva presència.

Els atuells que s'utilitzen a taula són les peces elaborades amb més cura i sovint estan cobertes d'una engalba blanca que els dona un aspecte més delicat. Aquestes peces no són l'única vaixella que hi ha a les taules dels poblats ibèrics, que encara estan habitats, ni de les noves ciutats romanes. Però les ceràmiques fines importades –ceràmica campaniana beoide, terra sigil.lata itàlica i els vasos de parets fines– són encara peces de luxe que no devien arribar habitualment, de manera que el mercat continuaven acaparant-lo els tallers locals o regionals. En algunes ocasions, alguns tipus imiten peces importades, com és el cas de les copes del tipus 1301 que reproduïen formes de la terra sigil.lata itàlica. Un apartat important són els bols, que representen el 88,04% de les peces

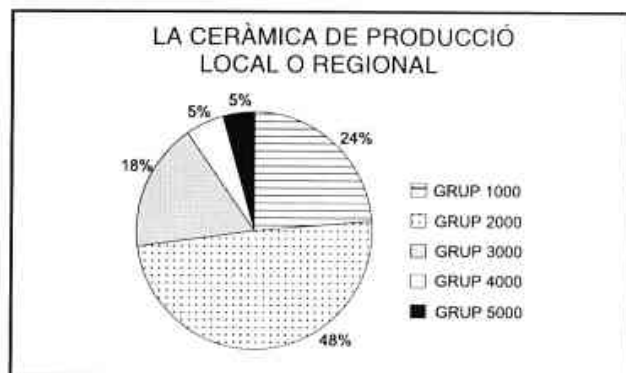

de la vaixella de taula d'aquests tallers. Aquests bols tenen mides molt variades, el que ens fa suposar que alguns podrien haver servit com a gots per beure i altres com a plats fonsos per menjar.

### Grup. 2000. Els Contenidors

Una part molt important de la producció de ceràmica comuna d'aquests tallers la formen els contenidors (47,26 %). A partir de mitjans segle I aC es detecta una tendència a anar substituint els grans contenidors heretats del repertori ibèric (subgrup 2200) per gerres/ àmfores i bocals (subgrups 2100 i 2400), que són peces molt més manejables que les anteriors i més adequades per transportar o emmagatzemar líquids a les llars romanes o a les *tabernae* que s'obren a les ciutats. Els grans contenidors del subgrup 2200 desapareixen quasi totalment abans del canvi d'Era, però durant la segona meitat del segle I aC representen encara el 26,33 % dels contenidors de ceràmica comuna que fabriquen aquests tallers, mentre que els bocals (subgrup. 2400) en són ja el 45,19 %, les gerres/àmfores (subgrup 2100) el 25,93% i les tapadores d'àmfores vinàries (subgrup 2300) el 2,55%.

Pràcticament cap dels tipus dels subgrups 2100 i 2200 no es documenten en contextos posteriors al canvi d'Era: són formes ceràmiques que es troben amb pastes ibèriques tardanes i que es substitueixen definitivament, durant el darrer quart del segle I aC, per altres tipus nous. En canvi la major part dels tipus dels subgrups 2300 i 2400 sovint continuen documentant-se durant tota la primera meitat del segle I dC.

### Grup. 3000. La ceràmica de cuina

La ceràmica de cuina és una part important de la producció de comuna d'aquests tallers (19,31%) que fabriquen olles, tapadores, gibrelles, embuts i morters.

Les olles són els atuells bàsics de la cuina ibèrica i romana, almenys fins al tercer quart del segle I dC en què comencen a documentar-se les primeres cassoles de producció local o regional. Aquestes olles tenen formes molt funcionals i serveixen tant per bullir com per guisar qualsevol tipus d'aliment.

Durant la segona meitat del segle I aC els tipus són molt variats. La major part d'ells són encara propis del repertori indígena i desapareixen abans del canvi d'Era, però altres continuen fabricant-se, amb pastes tarraconenses, durant el darrer quart del segle I aC i perduren durant el segle I dC.

Una gran part de les peces que corresponen a tipus del subgrup 3100 no tenen taques de sutja, és a dir que no han estat mai exposades al foc. Per tant, i encara que la funció d'olla per cuinar devia ser una de les seves funcions, sens dubte en devien tenir d'altres. Algunes d'aquestes peces sembla que s'utilitzaven com a urnes o petits recipients per guardar algun tipus d'aliment o producte al rebost i, en llocs d'enterrament, sovint se'n troben fent la funció d'urnes funeràries. Pel que fa a la ceràmica de cuina, el subgrup 3100 representa un 69,71 % de les peces que fabriquen aquests tallers, el 7,21% són morters, el 18,27% tapadores, el 3,85 % gibelles i el 0,96% embuts.

#### Grup. 4000. Els Objectes de tipus ritual

Els tallers locals i regionals també dediquen una petita part de la producció de ceràmica comuna a la fabricació d'atuells de tipus ritual (4,74%) -copes de peu alt, canelobres i tasses d'*umbo*. Les copes de peu alt (subgrup 4200) possiblement feien la mateixa funció dels *Thymateria* d'època ibèrica i, com els canelobres (subgrup 4300), han d'estar relacionats amb algun tipus de culte heretat del món indígena que o deixa de practicar-se abans del canvi d'Era o canvia el tipus d'atuells que utilitza, potser per altres d'importats. No hem d'oblidar que les copes de peu alt estan inspirades en peces de terra sigillata itàlica decorada.

Les copes de peu alt representen el 17,65% dels objectes rituals fabricats per aquests tallers locals o regionals, el 64,70% són tasses d'*umbo* i l'altre 17,65% són canelobres.

Els canelobres desapareixen abans del canvi d'Era, en canvi les copes de peu alt perduren fins a finals del principat d'August o inicis de Tiberi. Les tasses d'*umbo* també continuen trobant-se fins al canvi d'Era.

#### Grup. 5000. Les altres peces

Finalment volem indicar que aquests tallers també fabriquen algunes peces de fireta i gibelles que podrien fer la funció d'orinals. Aquestes peces representen únicament el 5,11% de la producció de ceràmica comuna d'aquests tallers, i dins del grup 5000 les gibelles representen un 98,18% i la fireta un 1,82%.

### LES CERÀMIQUES COMUNES DE PRODUCCIÓ ITÀLICA

Al costat de la producció local o regional, es troba també un petit grup de ceràmiques comunes itàliques, format per atuells que van al foc -plats-tapadores, plats per cuinar aliments amb sucs o sense i olles- i altres que no -morters i tapadores d'àmfora itàlica-.

Aquesta producció no sembla que representés cap competència per als tallers locals perquè respecte a tota la ceràmica comuna, la producció itàlica representa únicament un 4,07% de les peces recollides durant la segona meitat del segle I aC, una proporció insignificant respecte als productes que venien dels tallers locals o regionals.

Com que les importacions itàliques són bàsicament ceràmiques de cuina, i les proporcions les hem de donar respecte a les peces que tenen aquesta mateixa funció, direm que la ceràmica comuna d'importació itàlica -excepte els tacs d'àmfora- representa el 16,92%, la local o regional el 80,00 % i la africana de pasta rosada el 3,08%.

Els tallers itàlics exporten uns tipus d'atuells per cuinar que no es fabriquen en els tallers locals de la nostra zona, perquè sembla que aquesta forma de cuinar és una incorporació forània a la cuina tradicional de la nostra zona. Els plats amb recobriment sembla que servien per cuinar un plat típic itàlic, la *patina*, també per fer truites de llet, flams o cuinar pollastre, xai o cabrit, mentre que els plats sense recobriment podrien haver servit per cuinar aliments amb suc sobre les brases. També es documenta alguna olla d'origen itàlic però únicament són el 4,35% de la seva producció, el 26,08% són plats/tapadores, el 43,48% plats de vora bífida, el 17,39% plats de roig pompeïà, el 4,35% morters i l'altre 4,35% són tacs d'àmfora.

Únicament es documenta un morter itàlic durant la segona meitat del segle I aC i és una peça de la forma Dramont 1; la resta dels morters documentats durant aquest període són peces fabricades en tallers locals o regionals que imiten un morter d'origen campà, la forma *Emporiae* 36,2.

### Les ceràmiques comunes africanes de pasta rosada

Un altre conjunt el formen les ceràmiques africanes de pasta rosada que representen únicament el 0,71% de les ceràmiques comunes documentades durant la segona meitat del segle I aC. Aquestes peces, com les d'importació itàlica, són únicament atuells de cuina - plats-tapadores i cassoles-.

Som conscients que són unes dates molt primerenques per parlar d'importacions de ceràmiques africanes, però també és cert que aquestes peces procedeixen de nivells ben excavats i que el material que les acompanyava ha permès precisar bé la cronologia. De tota manera no descartem la possibilitat

que tinguin un origen diferent a les documentades en contextos posteriors: no oblidem que encara que totes les peces que reproduïen formes pròpies de la tipologia comuna africana i estan fabricades amb pastes rosades se'ls dona un origen nordafricà, tampoc es coneixen tallers concrets, i per tant, tampoc es pot descartar l'existència d'altres centres productors. També és cert que les peces documentades en contextos de la segona meitat del segle I aC reproduïen formes que també són comunes a la ceràmica itàlica, de manera que també podrien ser imitacions d'aquestes peces (malgrat que visualment són més pròximes a les produccions africanes).

		nombre peces	% resp. subgrup	suma peces	% resp. grup	suma peces	% resp. produc.	suma peces	total % resp.	total peces
<b>TOTAL</b>										<b>1131</b>
LA CERÀMICA COMUNA DE PRODUCCIÓ LOCAL O REGIONAL								1077	95,22	
GRUP 1000:										
LA VAIXELLA DE TAULA						254	23,58			
SUBGRUP 1100				209	82,28					
Tipus	1101	184	88,04							
Tipus	1102	16	7,66							
Tipus	1103	2	0,96							
Tipus	1104	3	1,44							
Tipus	1105	4	1,91							
SUBGRUP 1200				22	8,66					
Tipus	1201	11	50,00							
Tipus	1202	4	18,18							
Tipus	1203	2	9,09							
Tipus	1205	5	22,73							
SUBGRUP 1300				1	0,39					
Tipus	1301	1	100							
SUBGRUP 1400				2	0,79					
Tipus	1401	1	50,00							
Tipus	1402	1	50,00							
SUBGRUP 1500				20	7,87					
Tipus	1501	1	5,00							
Tipus	1502	2	10,00							
Tipus	1503	6	30,00							
Tipus	1504	1	5,00							
Tipus	1505	2	10,00							
Tipus	1506	1	5,00							
Tipus	1507	1	5,00							

Tipus	1518	2	10,00						
Tipus	1519	1	5,00						
Tipus	1520	2	10,00						
Tipus	1521	1	5,00						
GRUP 2000:									
ELS CONTENIDORS						509	47,26		
SUBGRUP 2100					132	25,93			
Tipus	2101	111	84,09						
Tipus	2102	1	0,76						
Tipus	2103	3	2,27						
Tipus	2104	1	0,76						
Tipus	2105	5	3,79						
Tipus	2106	2	1,52						
Tipus	2107	2	1,52						
Tipus	2108	2	1,52						
Tipus	2109	1	0,76						
Tipus	2110	2	1,52						
Tipus	2121	2	1,52						
SUBGRUP 2200					134	26,33			
Tipus	2201	26	19,40						
Tipus	2202	3	2,24						
Tipus	2204	56	41,79						
Tipus	2205	1	0,75						
Tipus	2206	2	1,49						
Tipus	2207	1	0,75						
Tipus	2208	4	2,99						
Tipus	2209	2	1,49						
Tipus	2211	39	29,10						
SUBGRUP 2300					13	2,55			
	2301	13	100						
SUBGRUP 2400					230	45,19			
Tipus	2401	142	61,74						
Tipus	2402	84	36,52						
Tipus	2403	3	1,30						
Tipus	2404	1	0,43						
GRUP 3000:									
LA CERÀMICA DE CUINA						208	19,31		
SUBGRUP 3100					145	69,71			
Tipus	3101	23	15,86						
Tipus	3102	11	7,59						
Tipus	3103	1	0,69						
Tipus	3104	1	0,69						



Tipus	3105	1	0,69				
Tipus	3106	15	10,34				
Tipus	3107	6	4,14				
Tipus	3108	1	0,69				
Tipus	3109	2	1,38				
Tipus	3110	17	11,72				
Tipus	3111	33	22,76				
Tipus	3112	27	18,62				
Tipus	3118	6	4,14				
Tipus	3120	1	0,69				
SUBGRUP 3300				38	18,27		
Tipus	3301	31	81,58				
Tipus	3302	1					
Tipus	3303	4					
Tipus	3305	2					
SUBGRUP 3400				8	3,85		
Tipus	3402	1	12,50				
Tipus	3403	1	12,50				
Tipus	3404	2	25,00				
Tipus	3405	3	37,50				
Tipus	3410	1	12,50				
SUBGRUP 3500				2	0,96		
Tipus	3501	1	50,00				
Tipus	3502	1	50,00				
SUBGRUP 3600				15	7,21		
Tipus	3601	5	33,33				
Tipus	3602	1	6,67				
Tipus	3603	1	6,67				
Tipus	3604	1	6,67				
Tipus	3605	4	26,67				
Tipus	3606	2	13,33				
Tipus	3612	1	6,67				
GRUP 4000:							
ELS OBJECTES RITUALS						51	4,74
SUBGRUP 4100				33	64,70		
Tipus	4101	33	100				
SUBGRUP 4200				9	17,65		
Tipus	4201	9	100				
SUBGRUP 4300				8	88,89	9	17,65
Tipus	4301	1	11,11				
GRUP 5000:							
LES ALTRES PECES						55	5,11
SUBGRUP 5100				1	1,82		
Tipus	5101	1	100				

SUBGRUP 5200			54	98,18					
Tipus	5201	1	1,85						
Tipus	5202	13	24,07						
Tipus	5203	1	1,85						
Tipus	5205	30	55,56						
Tipus	5206	1	1,85						
Tipus	5207	1	1,85						
Tipus	5208	3	5,56						
Tipus	5209	1	1,85						
Tipus	5210	1	1,85						
Tipus	5211	1	1,85						
Tipus	5213	1	1,85						
LA CERÀMICA COMUNA DE PRODUCCIÓ ITALICA							46	4,07	
PLATS/TAPADORES			12	26,08					
Aguarod 1/Burriac 38,100		7	58,33						
Aguarod 3/Celsa 80,8145		5	41,67						
PLATS DE VORA BIFIDA			20	43,48					
Aguarod 4 (variant A)		4	20,00						
Aguarod 4 (variant B)		16	80,00						
PLATS ROIG POMPEIA			8	17,39					
Aguarod 3/Luni 1		4	50,00						
Aguarod 4/Luni 2/4		2	25,00						
Aguarod 5/Luni 3		1	12,50						
Aguarod 6/Luni 5		1	12,50						
OLLES			2	4,35					
Vegas 2		2	100						
MORTERS			2	4,35					
Dramont 1		2	100						
ALTRES PECES			2	4,35					
Taps d'àmfora		2	100						
LA CERÀMICA COMUNA AFRICANA DE PASTA ROSADA							8	0,71	
CASSOLES			5	62,50					
Ostia II-306		3	60,00						
Ostia II-310		2	40,00						
PLATS/TAPADORES			3	37,50					
Ostia II-302		3	100						

### Altres aportacions al coneixement de la *Laietania* costera

La segona meitat del segle I aC és un moment de profunds canvis a la nostra zona. Comencen a documentar-se nous tallers locals o regionals que produeixen essencialment àmfores vinàries per transport marítim i potser fabriquen, en menors proporcions, atuells de ceràmica comuna. Però no sabem amb certesa si aquesta és sempre una producció complementària de l'anterior o si hi ha tallers especialitzats que únicament fabriquen peces de ceràmica comuna. És possible, però, que n'hi hagués de tots dos tipus.

És interessant destacar que el 47,26% de la ceràmica comuna de producció local són petits contenidors (grup 2000). De manera que podem suposar que la finalitat principal dels tallers locals és la fabricació de contenidors. Aquests petits recipients són bàsicament gerres, amfores i bocals, recipients molt manejables per transportar amb carros o per emmagatzemar líquids, potser vi o altres productes. No oblidem que fins ara sabem com es transportaven productes com el vi per via marítima, però no sabem pràcticament res del transport per terra. És possible, doncs, que aquests petits contenidors fessin aquesta funció.

A inicis de la segona meitat del segle I aC comencen també a trobar-se en jaciments de la nostra zona les primeres àmfores vinàries fabricades en tallers locals (CODEX SOCL 1992-a). Aquests contenidors, transportant

el vi de la nostra zona, arribaven, per via marítima, a les ciutats del Mediterrani occidental, sobretot a les de la Península Itàlica i de les Gàl·lies. Però és sota el principat d'August quan s'arriba al moment àlgid de la difusió (MIRÓ 1985). Per tant, les relacions comercials amb la Península Itàlica i les Gàl·lies, que s'intensifiquen des d'inicis de la segona meitat del segle I a C, sota el principat d'August consoliden una via comercial que es concreta arqueològicament en un increment de les importacions itàliques, terra sigillata itàlica i ceràmica de parets fines. Ambdues seran les causants de la davallada en la fabricació de peces de taula dels tallers locals o regionals. Les úniques peces de taula que no baixen la seva fabricació són les ampolles, perquè no hi ha cap altra producció forània que hi competeixi.

Els tallers locals o regionals, entorn el darrer quart del segle I aC, comencen a fabricar els seus productes amb pastes de les anomenades tarraconenses. Les peces són bastant més grolleres que les ibèriques tardanes, el desgreixant és també de tipus granític però la mida de les partícules són majors que en les peces ibèriques documentades fins al moment. Si recordem que quasi la meitat de la producció de ceràmiques comunes d'aquests tallers són contenidors, és fàcil suposar que els canvis en la fabricació de les peces responen a una necessitat d'obtenir peces més resistents al transport.



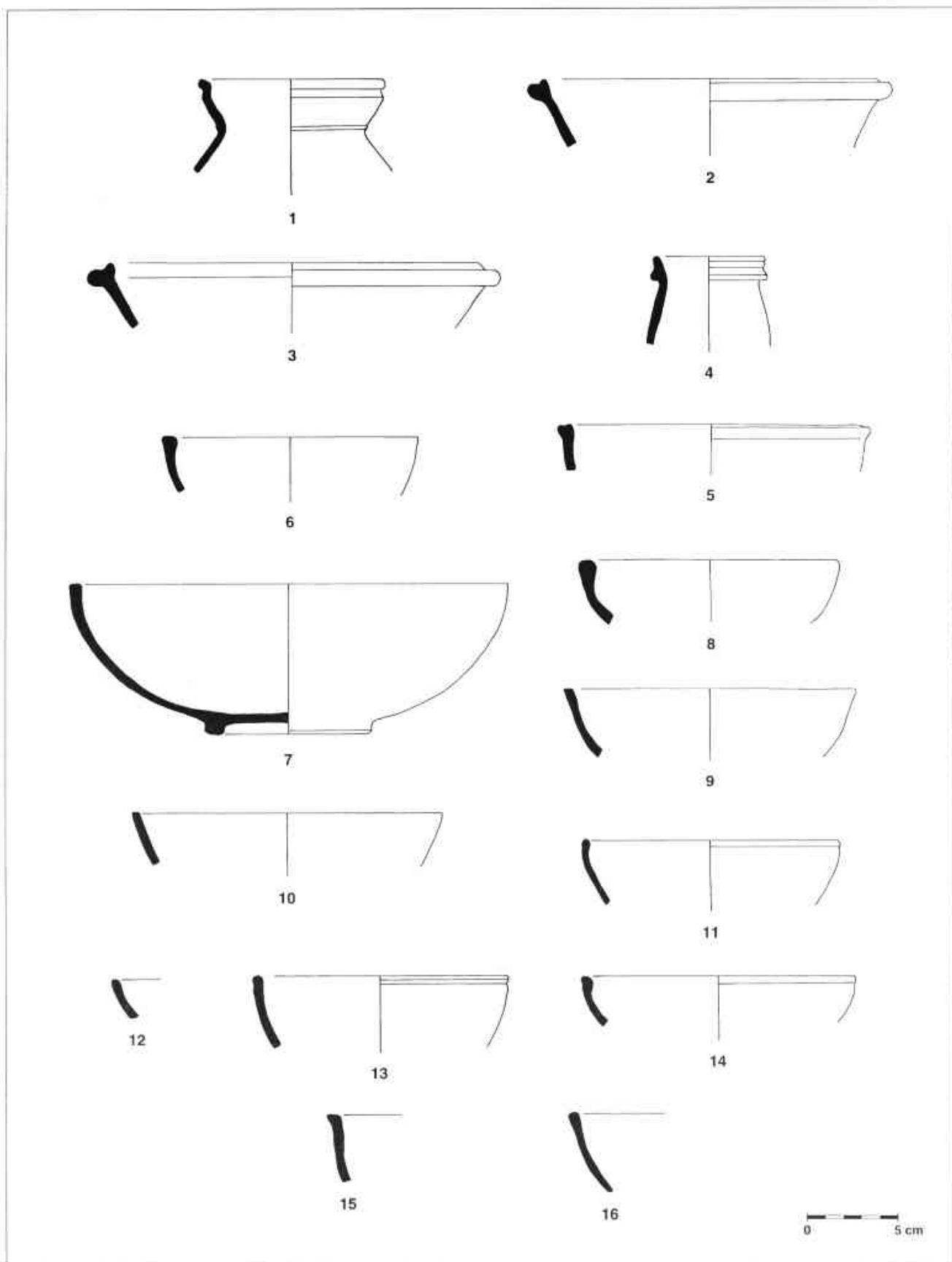

Làmina 1.- CERÀMICA COMUNA DE PRODUCCIÓ LOCAL: 1) 1401. Bda St. Simó; 2) 1105. Can Genisans; 3) 1105. Can Genisans; 4) 1402. Ptge. de la Pau; 5) 1105. C/ Lladó; 6-7) 1102. Sitja del C/ Pujol; 8) 1102. Ptge. de la Pau; 9) 1102. C/ Lladó; 10-11) 1102 Sitja del C/ Pujol; 12-13) 1102 C/ Lladó; 14) 1102 Sitja del C/ Pujol; 15) 1102 C/ Lladó; 16) 1102 Ptge. de la Pau.

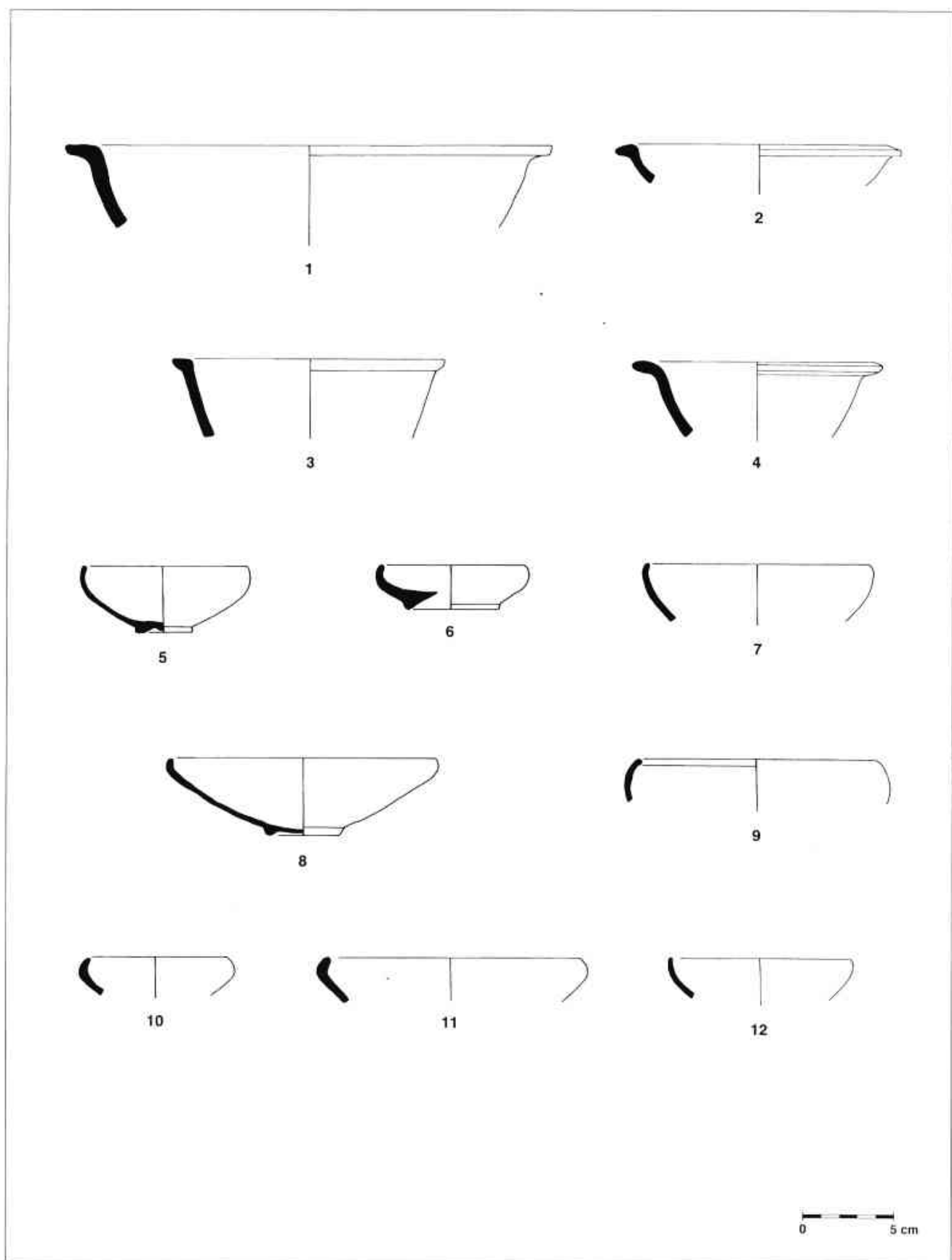

Làmina 2.- CERÀMICA COMUNA DE PRODUCCIÓ LOCAL: 1) 1103. Sitja del C/Pujol; 2) 1104. C/Lladó; 3) 1103. C/Lladó; 4) 1104. C/Lladó; 5-10) 1101. Can Balençó; 11-12) 1101. C/Lladó.

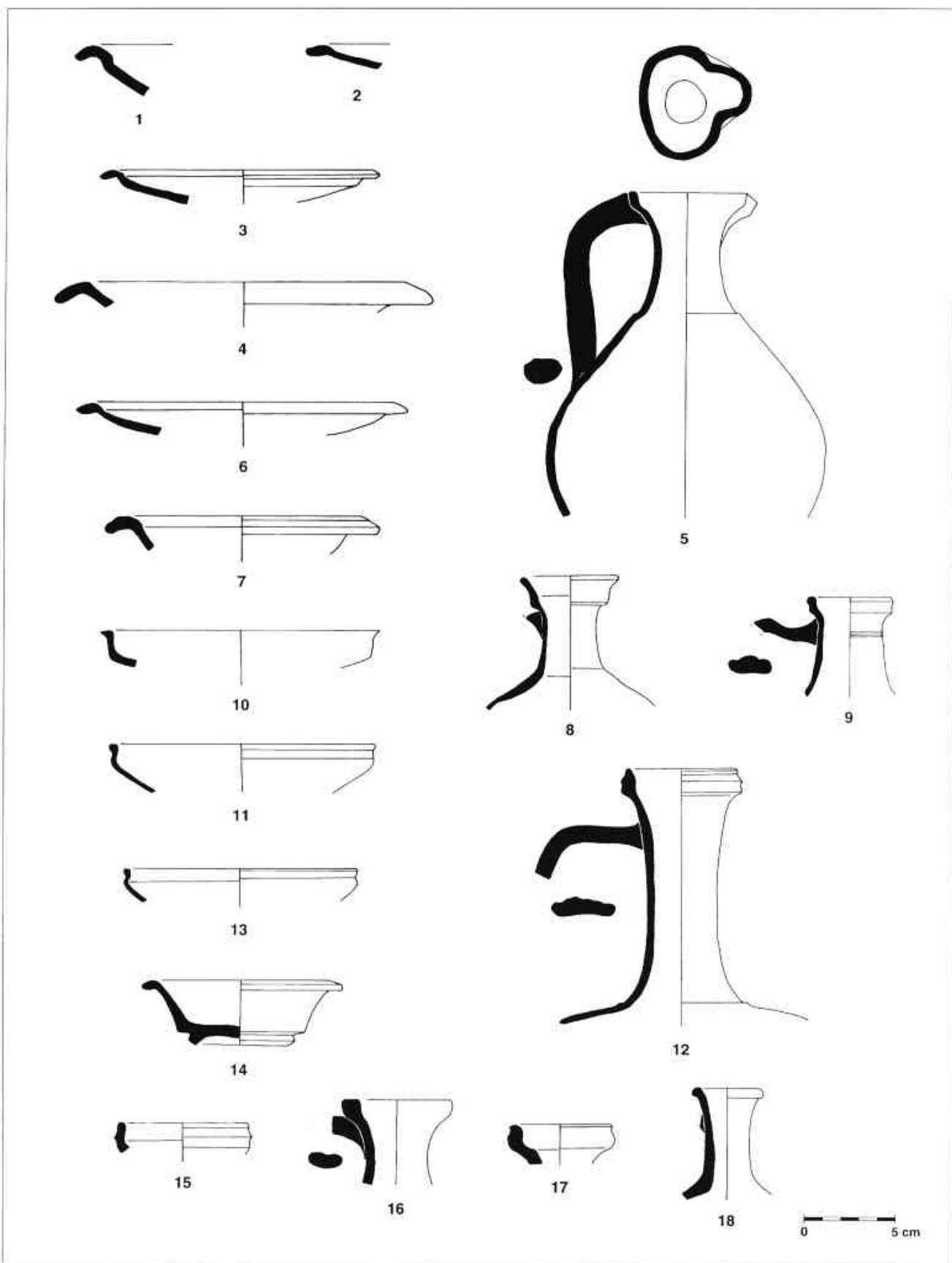

Làmina 3.- CERÀMICA COMUNA DE PRODUCCIÓ LOCAL: 1-4, 6-7) 1201. Can Balençó; 5) 1501. Sitja del C/ Pujol; 8) 1504. C/ Lladó; 9) 1518. Pça. Font i Cussó (1989); 10) 1202. Can Balençó; 11) 1203. Can Balençó; 12) 1502. Sitja del C/ Pujol; 13) 1203. Can Balençó; 14) 1301. Pça. Font i Cussó (1989); 15) 1502. Sitja del C/ Pujol; 16) 1506. Ptge. de la Pau; 17) 1520. Ptge. de la Pau; 18) 1512. Pça. Font i Cussó (1988).

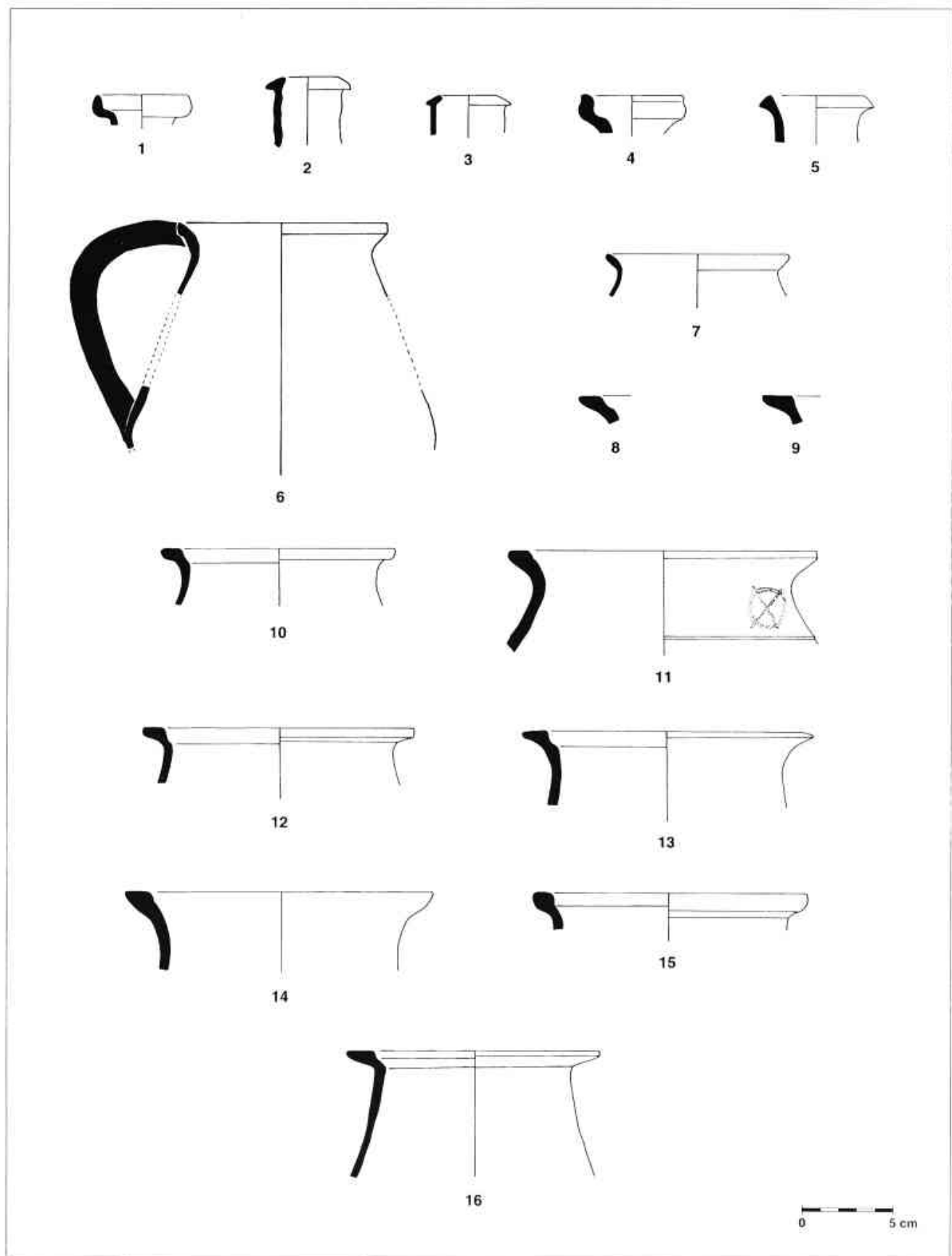

Làmina 4.- CERÀMICA COMUNA DE PRODUCCIÓ LOCAL: 1) 1503. Can Balençó; 2-3) 1505. Pça. de la Peixateria; 4) 1520. Ptge. de la Pau; 5) 1507. Ptge. de la Pau; 6-7) 2401. Can Balençó; 8,10,12,13,15) 2402. Sitja del C/ Pujol; 9) 2402. Sitja del C/ Pujol; 11) 2402. Pça. Font i Cussó (1989); 14,16) 2402. C/ Lladó.

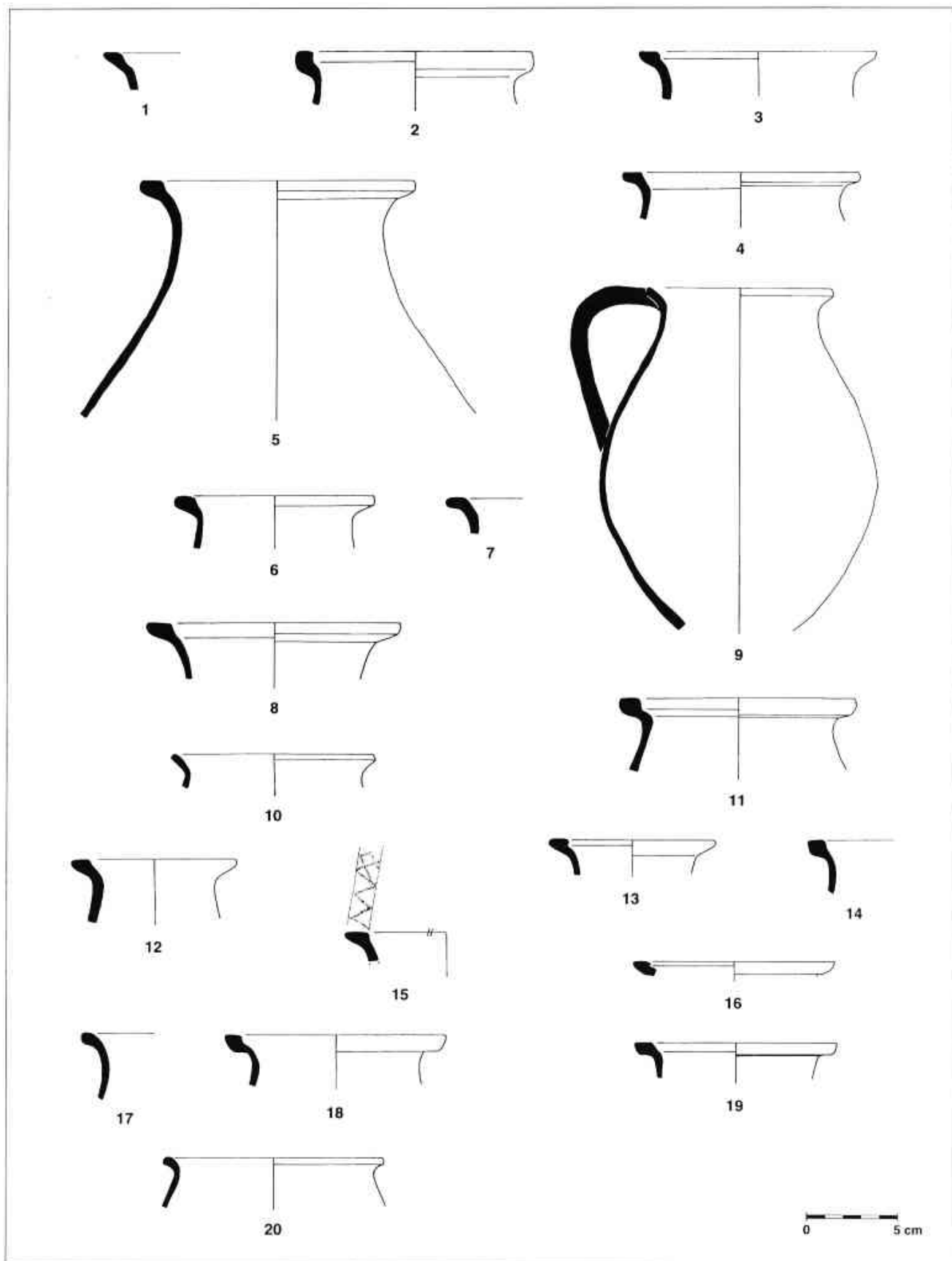

Làmina 5.- CERÀMICA COMUNA DE PRODUCCIÓ LOCAL: 1) 2402. Pça. de la Peixateria; 2-8) 2402. Sitja del C/ Pujol; 9, 20) 2403. Sitja del C/ Pujol; 10) 2403. Pça. de la Peixateria; 11, 17, 19) 2402. C/ Lladó; 12) 2402. Sitja del C/ Pujol; 13) 2121. Pça. Font i Cussó (1988); 14, 18) 2402. Pça. Font i Cussó (1988); 15) Possible 2402 amb grafit. C/ Lladó; 16) 2121. Sitja del C/ Pujol.



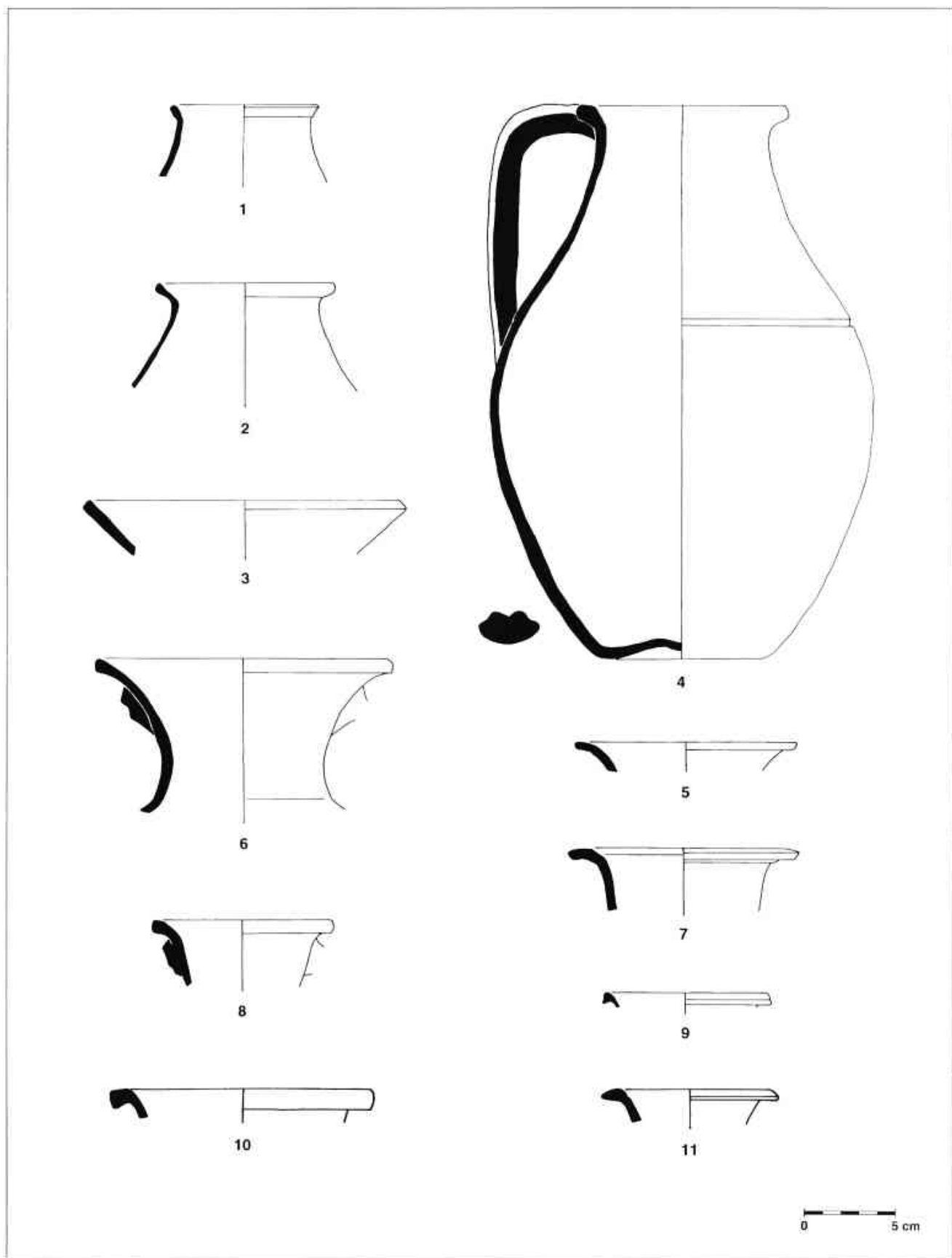

Làmina 6.- CERÀMICA COMUNA DE PRODUCCIÓ LOCAL: 1) 2404. Pça. de la Peixateria; 2) 2403. Pça. de la Peixateria; 3) 2101. Sitja del C/ Pujol; 4) 2402. Sitja del C/ Pujol; 5,7-9) 2101. Can Balençò; 6) 2101. Ptge. de la Pau; 10-11) 2101. Pça. de la Peixateria.

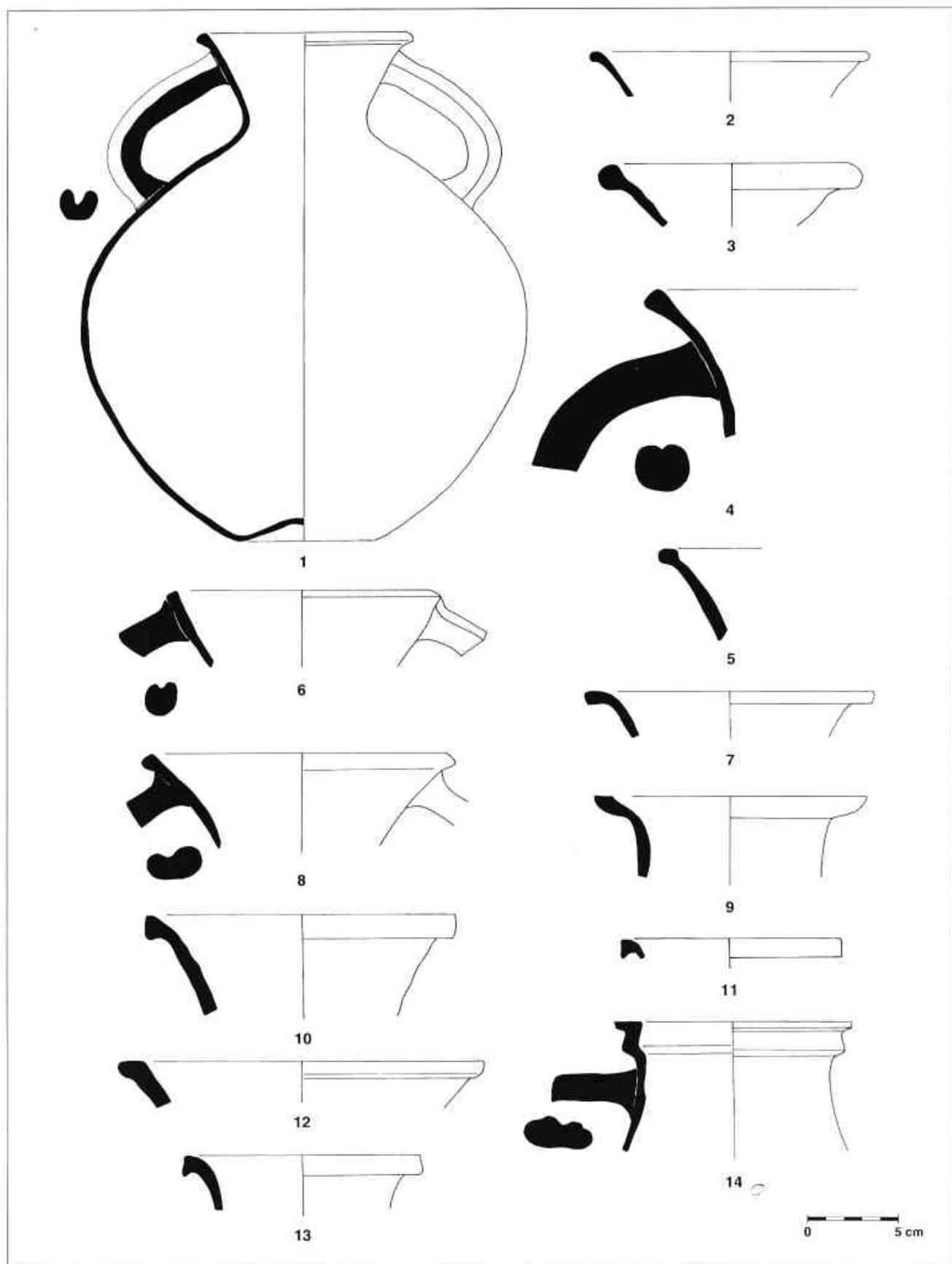

Làmina 7.- CERÀMICA COMUNA DE PRODUCCIÓ LOCAL: 1,2) 2101. Sitja del C/ Pujol; 3-5,7) 2101. C/ Lladó; 6) 2101. Pça. Font i Cussó (1988); 8) 2101. Ptge. de la Pau; 9) 2107. C/ Lladó; 10) 2101. Pça. Font i Cussó (1989); 11) 2101. Can Balençó; 12) 2101. Pça. de la Peixateria; 13) 2101. Pça. Font i Cussó (1988); 14) 2102. Pça. Font i Cussó (1989).

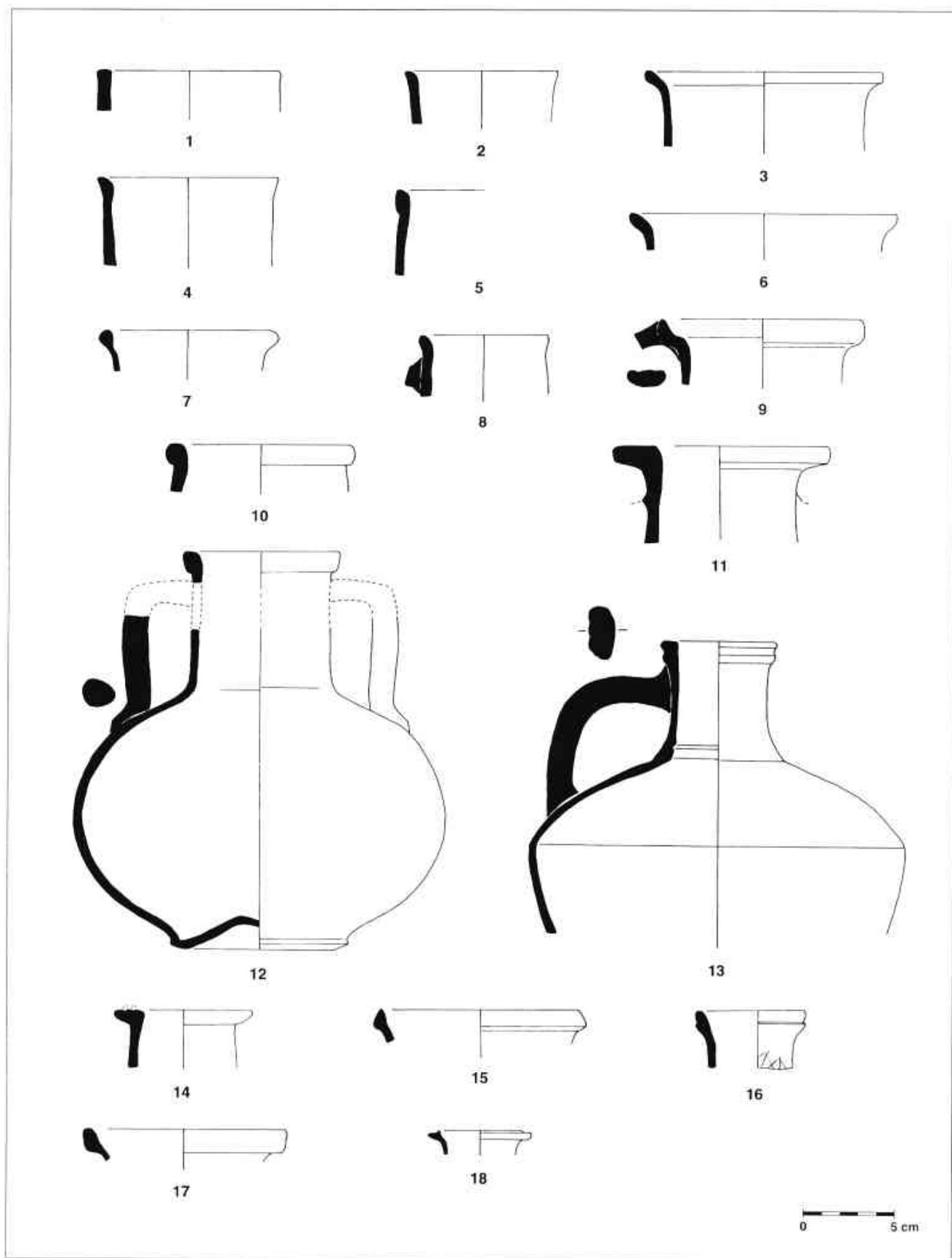

Làmina 8.- CERÀMICA COMUNA DE PRODUCCIÓ LOCAL: 1,7-8) 2105. C/ Lladó; 2,4) 2105. Can Balençó; 3,6) 2106. Stija del C/ Pujol; 5,10) 2103. C/ Lladó; 9) 2107. Pça. Font i Cussó (1988); 11,14) 2108. Ptge. de la Pau; 12) 2103. Can Genisans; 13) 2104. Can Balençó; 15) 2110. C/ Lladó; 16) 1521. Stija del C/ Pujol; 17) 2110. C/ Lladó; 18) 2109. Pça. de la Peixateria.

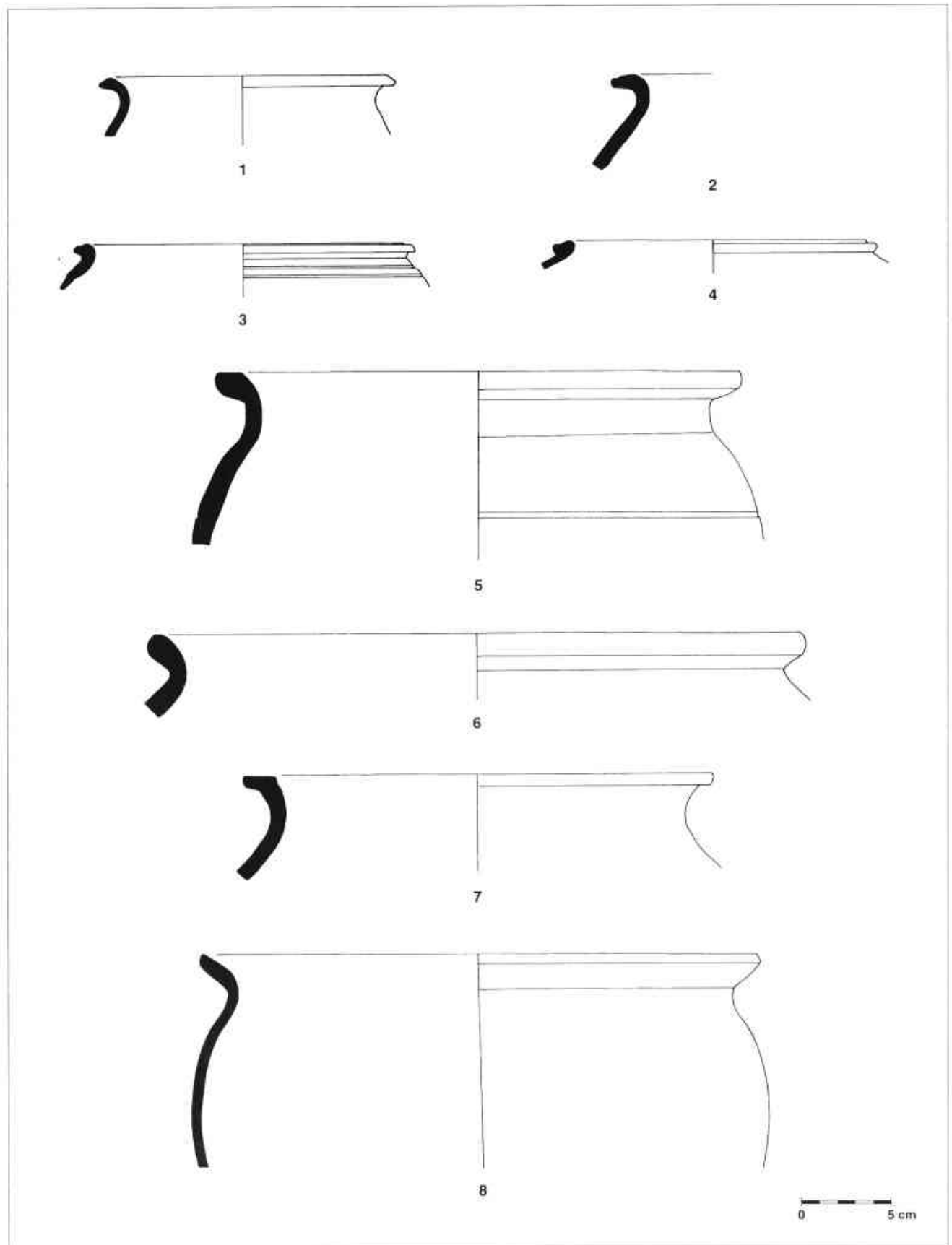

Làmina 9.- GERÀMICA COMUNA DE PRODUCCIÓ LOCAL: 1-4) 2201, Can Balençó; 5) 2207, Ptge de la Pau; 8) 2206, Pça. Font i Cussó (1989); 6) 2204, Pça. Font i Cussó (1988); 7) 2205, Can Balençó.

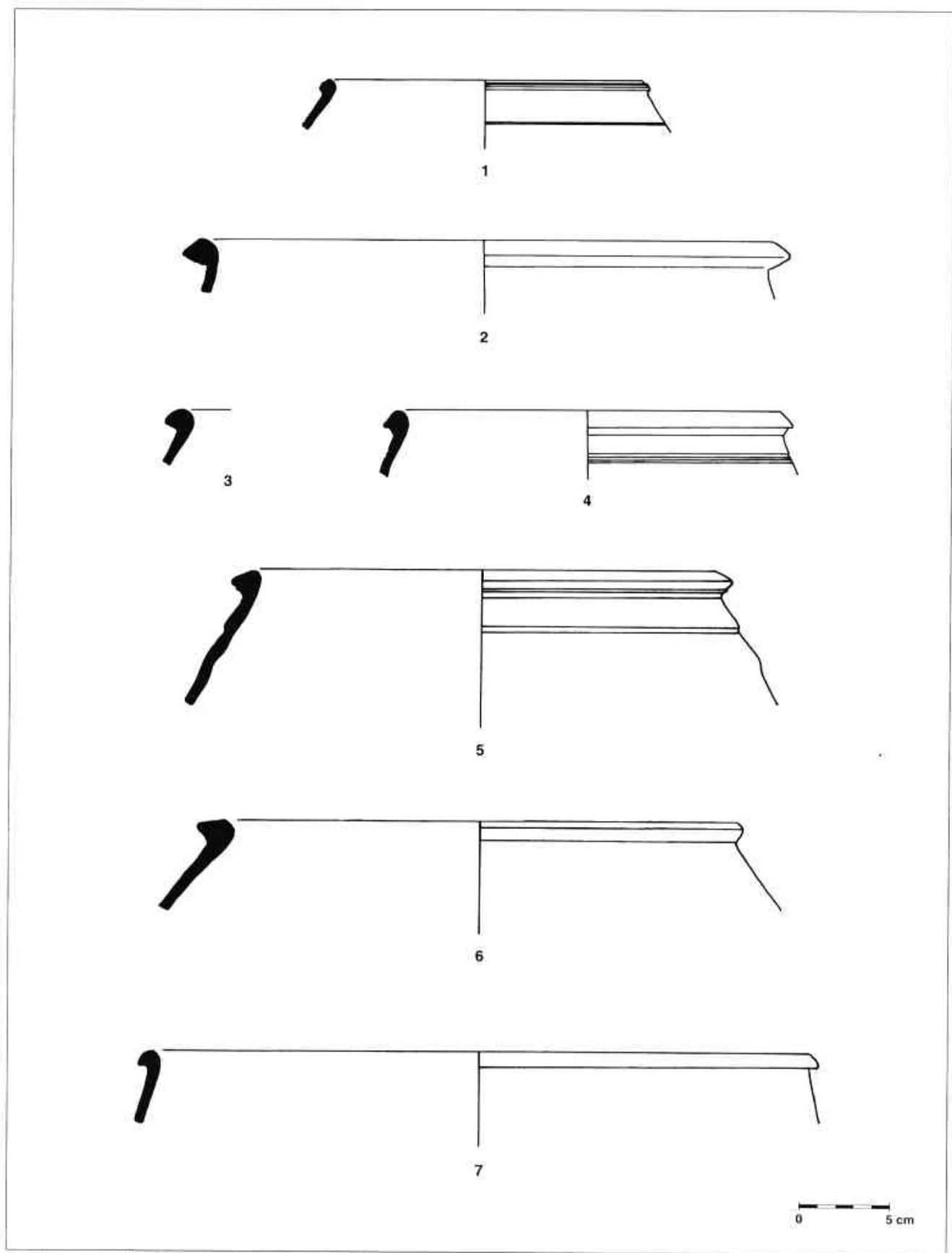

Làmina 10.- CERÀMICA COMUNA DE PRODUCCIÓ LOCAL: 1) 2209. Can Balençó; 2,5-6) 2202. Can Balençó; 3-4,7) 2204. Can Balençó.

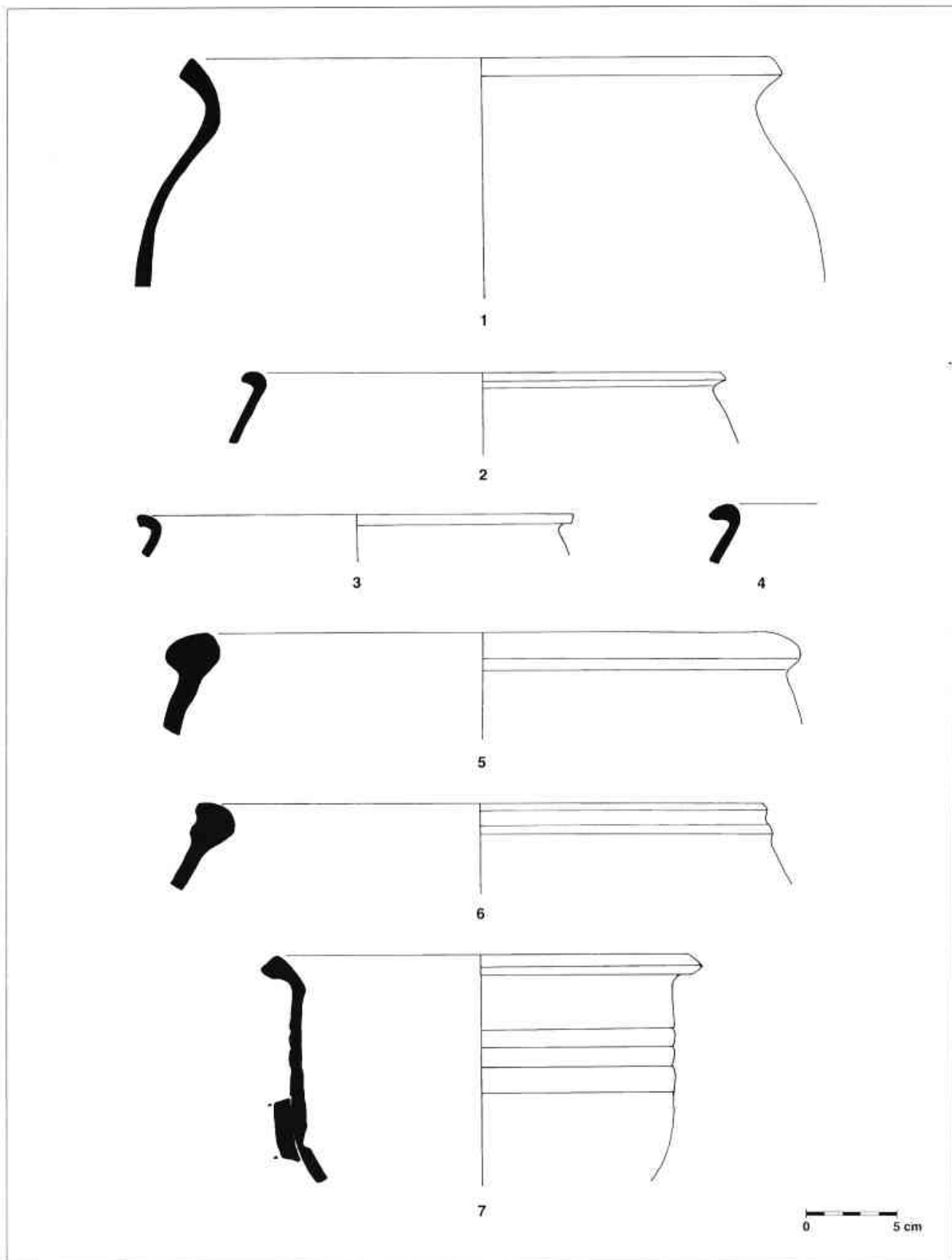

Làmina 11.- CERÀMICA COMUNA DE PRODUCCIÓ LOCAL: 1) 2206. Pça. Font i Cussó (1989); 2) 2204. Pça. Font i Cussó (1988); 3) 2208. C/ Lladó; 4) 2204. C/ Lladó; 5) 2210. Ptge. de al Pau; 6) 2209. Pça. Font i Cussó (1988); 7) 5203. Can Balençó.

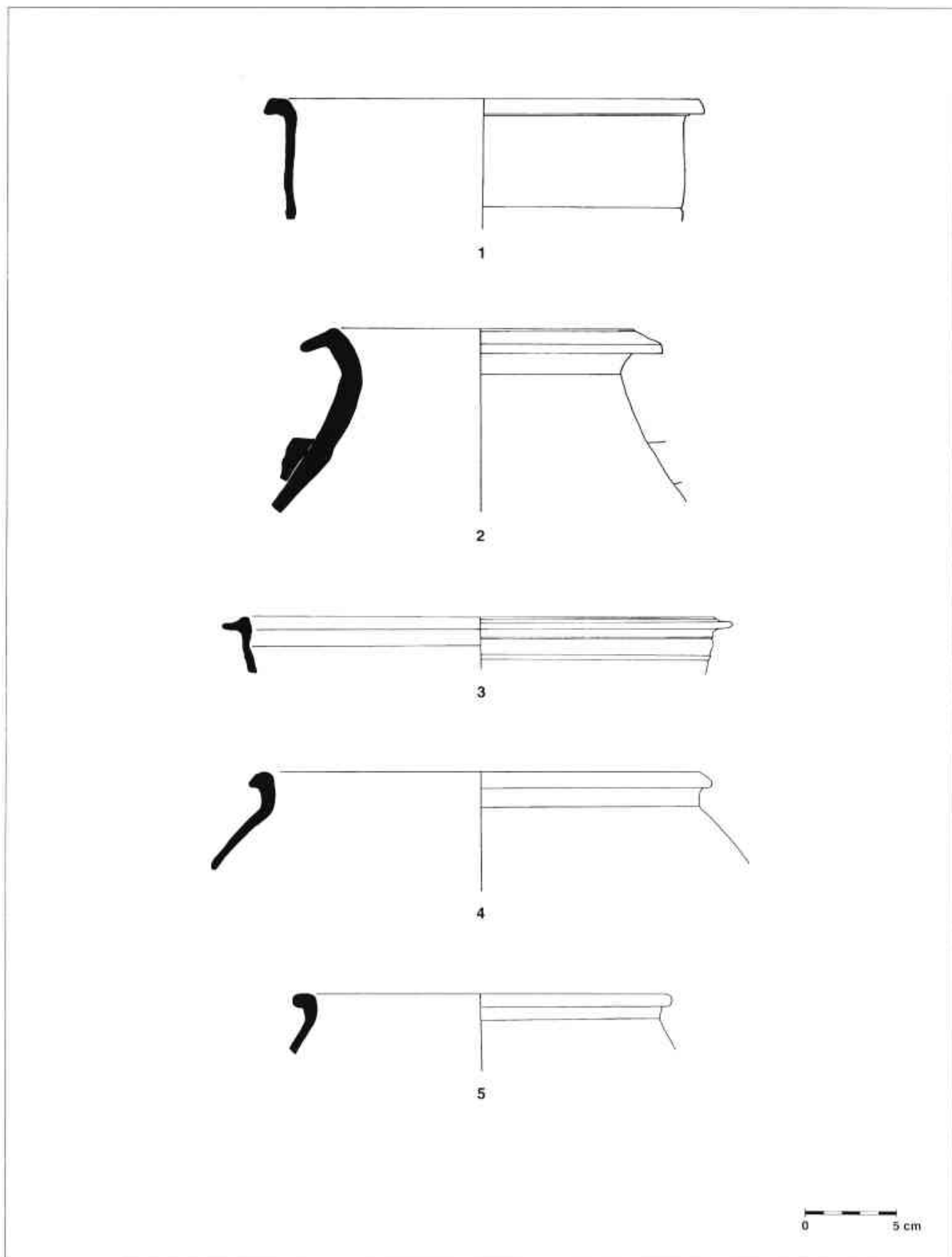

Làmina 12.- CERÀMICA COMUNA DE PRODUCCIÓ LOCAL: 1) 5201. Can Balençó; 2) 2211. Can Balençó; 3) 5202. Can Balençó; 4-5) 2208. Pça. Font i Cussó (1988).

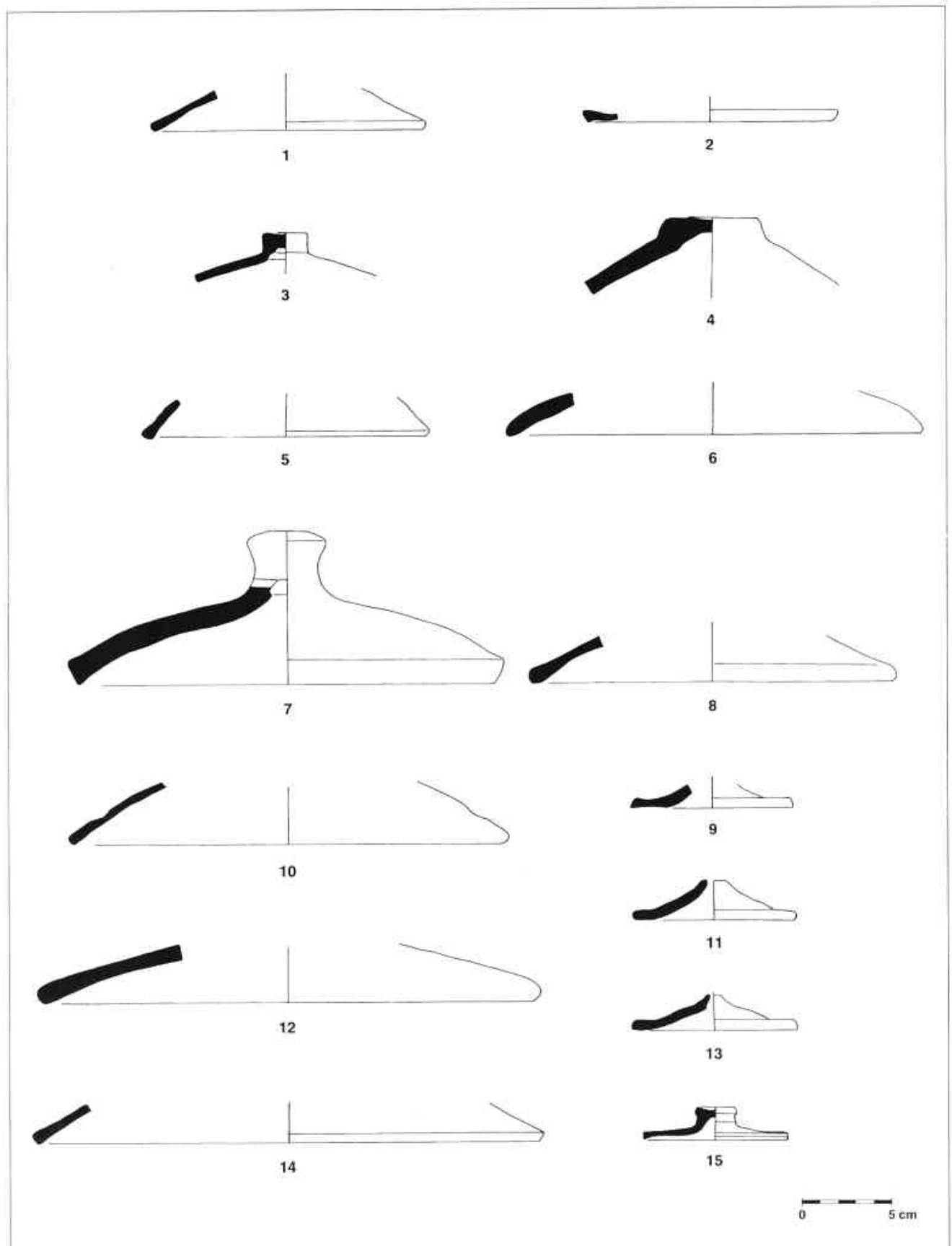

Làmina 13. - CERÀMICA COMUNA DE PRODUCCIÓ LOCAL: 1,5,10,12,14) 3301. C/Lladó; 2) 3300. Can Balençó; 3) 3301. Pça. Font i Cussó (1989); 4,6) 3301. Sitja del C/ Pujol; 7) 3301. Can Genisans; 8) 3301. Ptge. de la Pau; 9) 2301. Sitja del C/ Pujol; 11) 2301. C/ Lladó; 13) 2301. Can Genisans; 15) 3302. Can Balençó.



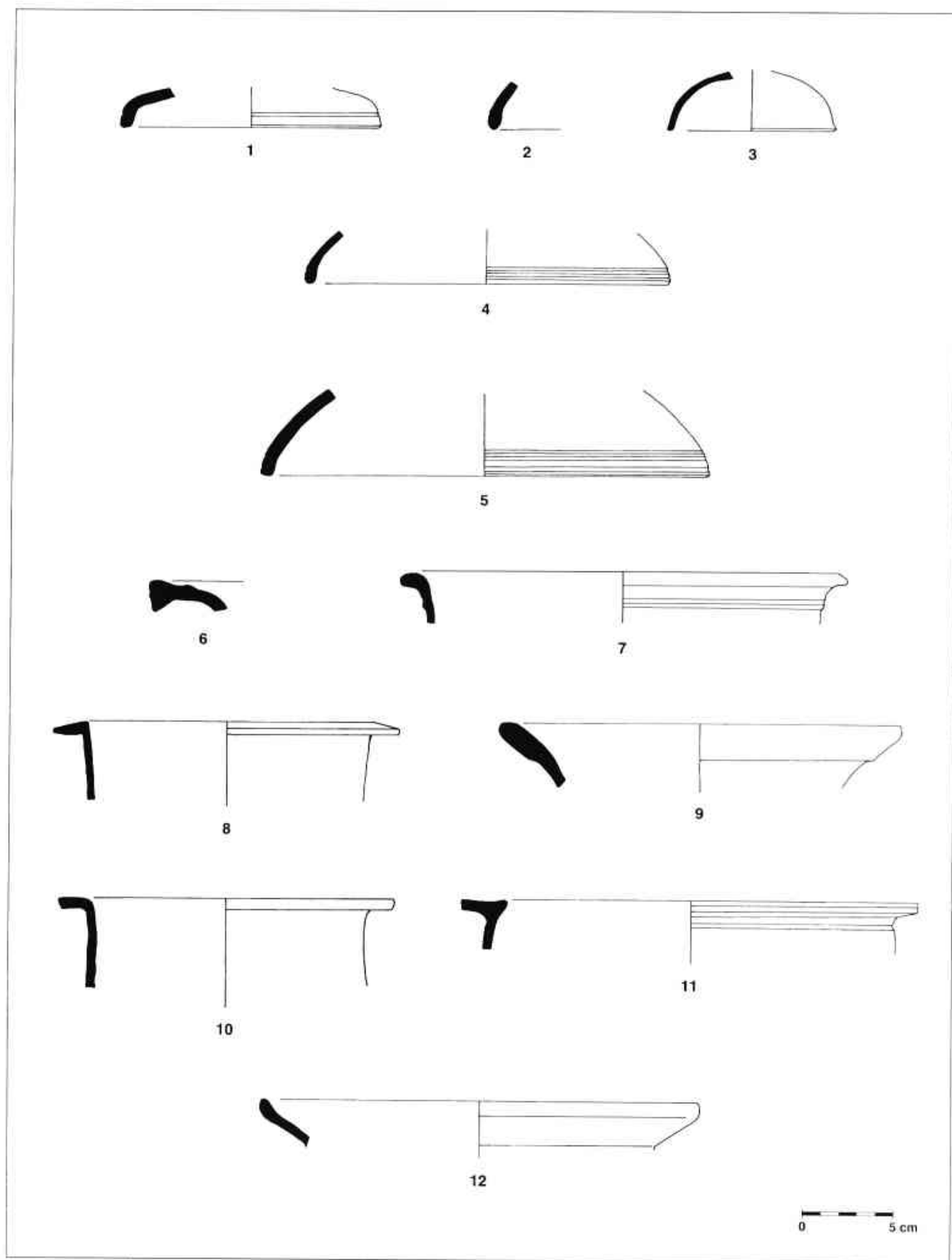

Làmina 14.- CERÀMICA COMUNA DE PRODUCCIÓ LOCAL: 1) 3303. Pça. Font i Cussó (1988); 2) 3303. Sitja del C/ Pujol; 3) 3305. Pça. Font i Cussó (1989); 4) 3303. Pça. Font i Cussó (1989); 5) 3303. Ptge. de la Pau; 6) 4201. Pça. de la Peixateria; 7) 5206. Can Balençó; 8,10) 5205. Can Balençó; 9) 5213. Ptge. de la Pau; 11) 5207. Pça. Font i Cussó (1988); 12) 5208. Pça. Font i Cussó (1988).

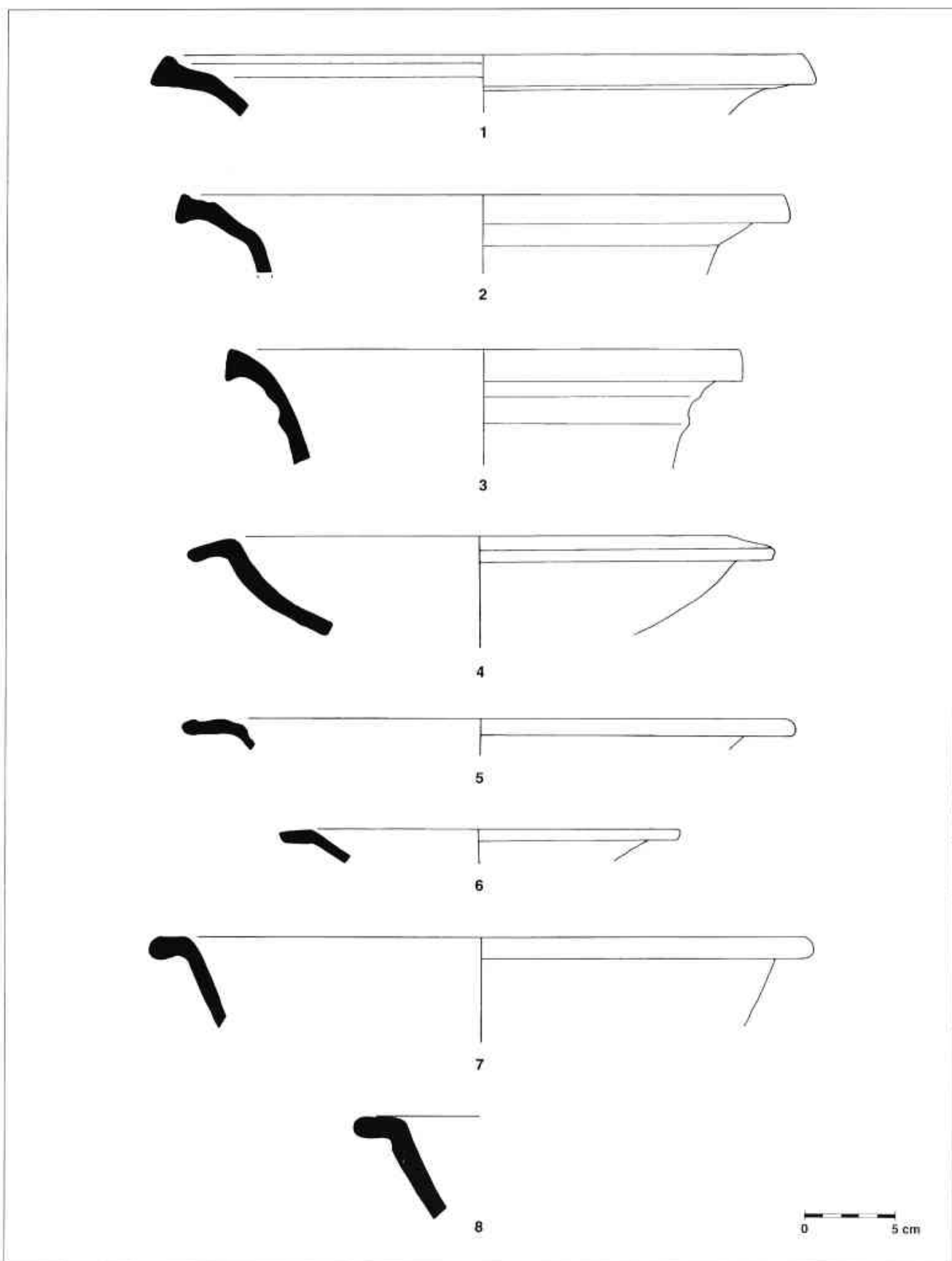

Làmina 15. - CERÀMICA COMUNA DE PRODUCCIÓ LOCAL: 1) 5209. Can Genisans; 2) 5210. Pça. Font i Cussó (1989); 3) 5211. Pça. de la Peixateria; 4-6) 1205. Can Balençó, 7-8) 3405. Ptge. de la Pau.

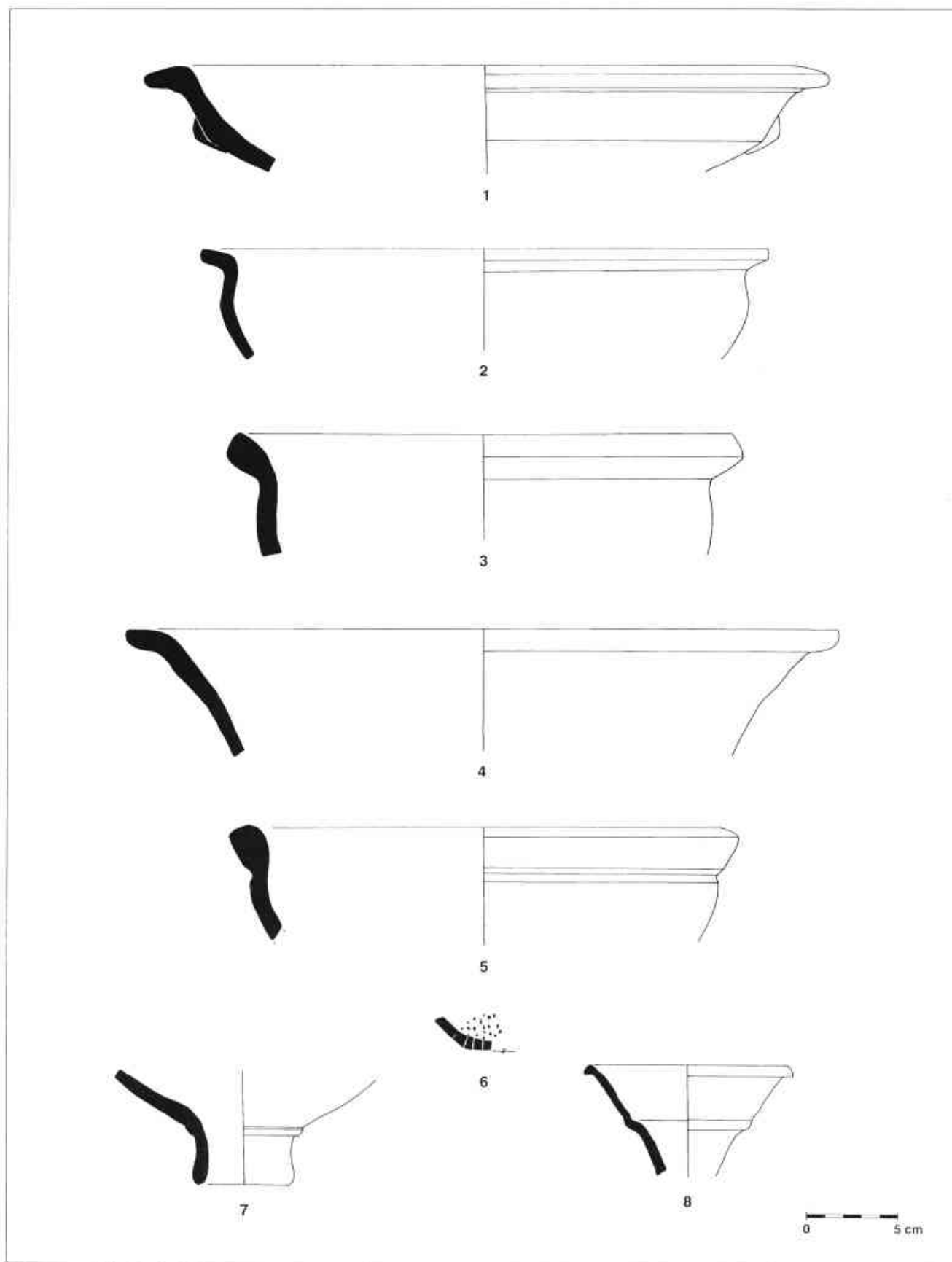

Làmina 16.- CERÀMICA COMUNA DE PRODUCCIO LOCAL: 1) 3402. Pça. Font i Cussó (1989); 2) 3403. Ptge. de la Pau; 3) 3404. C/ Lladó; 4) 3405. C/ Lladó; 5) 3410. Pça. Font i Cussó (1989); 6) 3700. Can Balençó; 7) 3302. Pça. Font i Cussó (1989); 8) 3302. Can Balençó.



Lámina 17.- CERÀMICA COMUNA DE PRODUCCIÓ LOCAL: 1,3,7,9) 3110. Sitja del C/ Pujol; 2) 3102. Can Genisans; 4) 3103. Sitja del C/ Pujol; 5,6) 3102. C/Lladó; 8) 3104. Sitja del C/ Pujol; 10) 3102. Sitja del C/ Pujol; 11) 3110. Pça. de la Peixateria; 12,14) 3101. Can Balençó; 13) 3102 Can Balençó.



Làmina 18.- CERÀMICA COMUNA DE PRODUCCIÓ LOCAL: 1) 3105. Sitja del C/ Pujol; 2) 3107. Can Genisans; 3) 3107. Ptge. de la Pau; 4) 3106. Ptge. de la Pau; 5) 3106. C/ Lladó; 6) 3107. Pça. Font i Cussó (1989); 7) 3112. Pça. Font i Cussó (1989); 8) 3106. Can Balençò; 9) 3120. Can Balençò; 10) 3108. Sitja del C/ Pujol; 11) 3112. C/ Lladó; 12) 3118. Ptge. de la Pau.

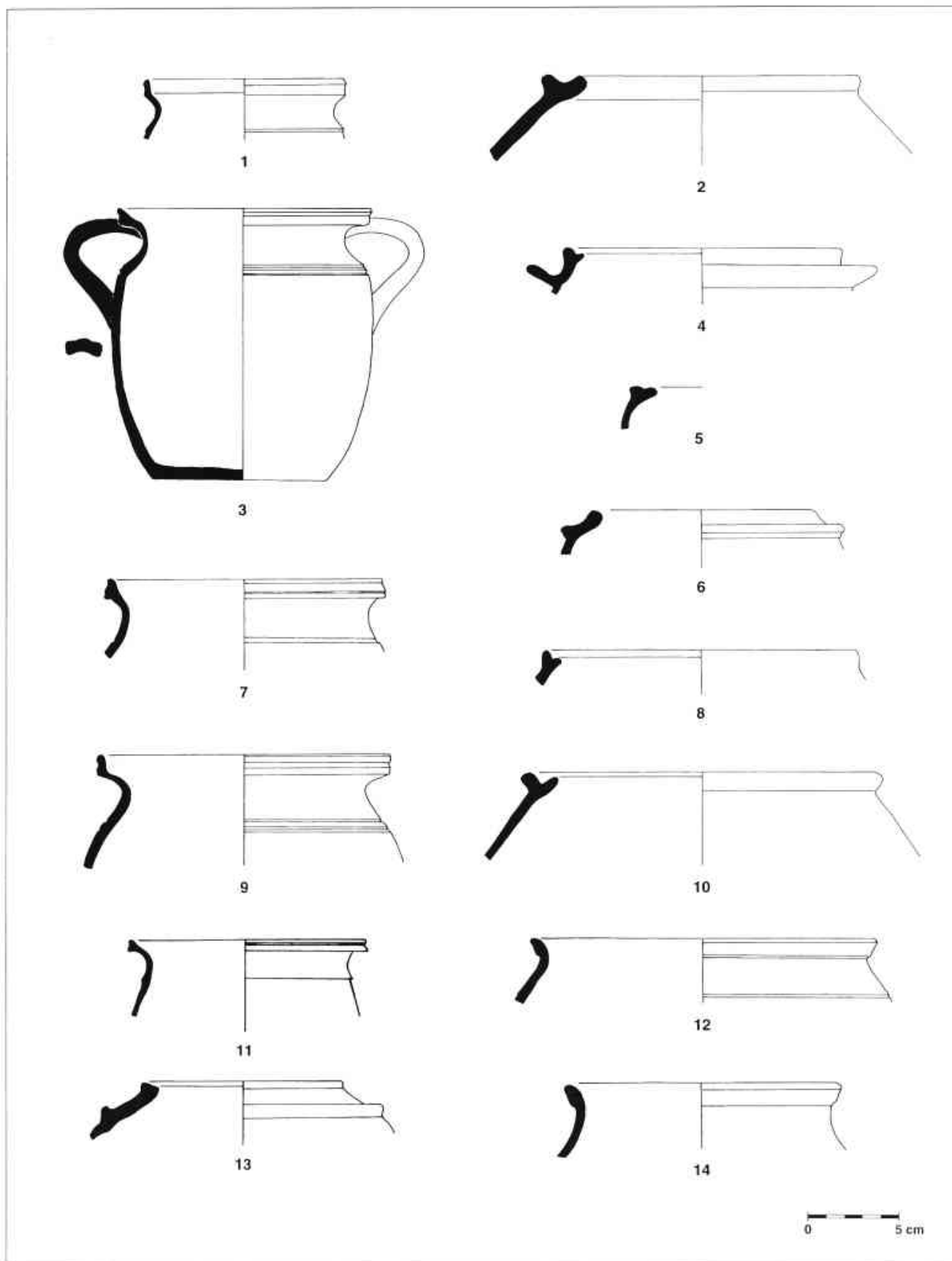
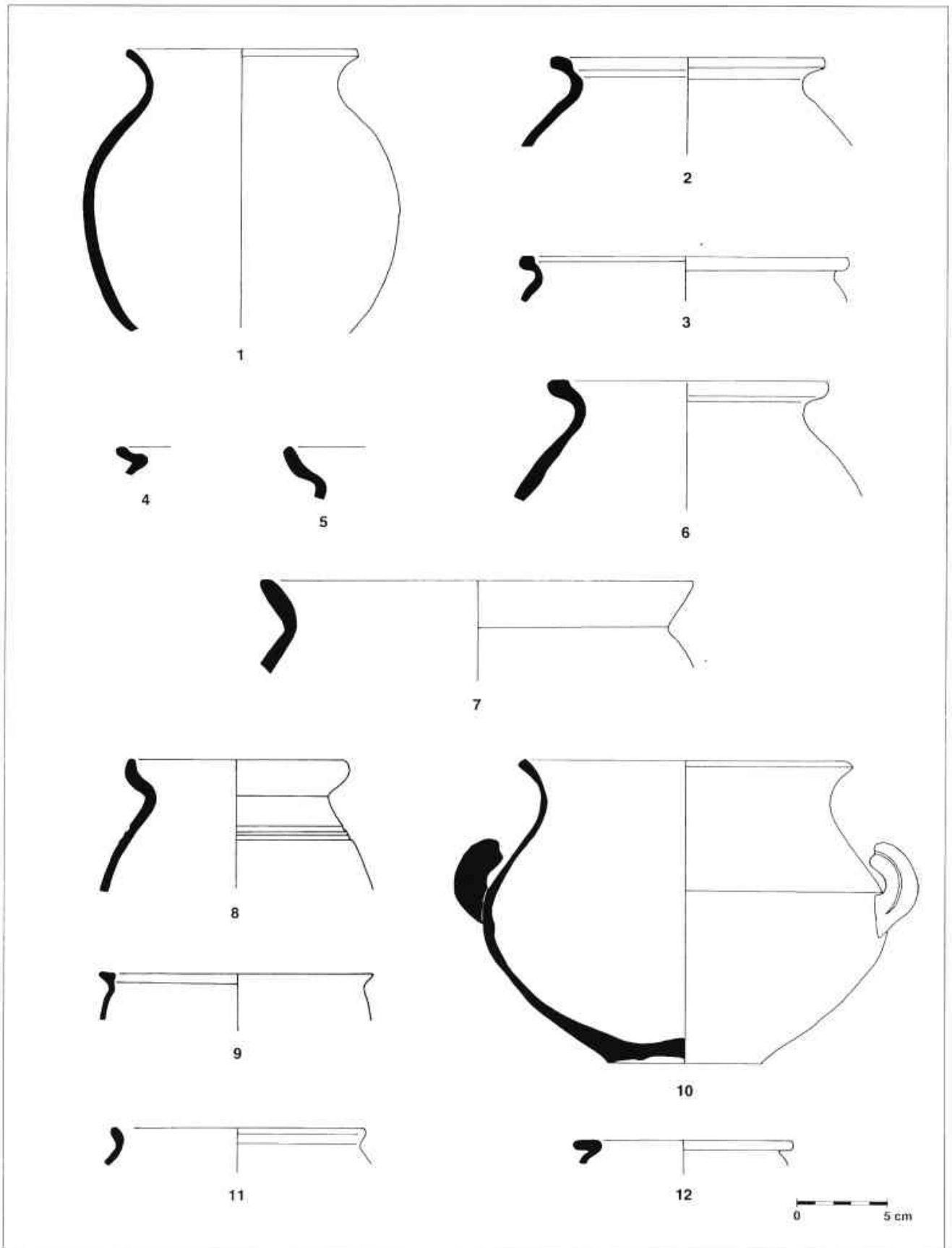
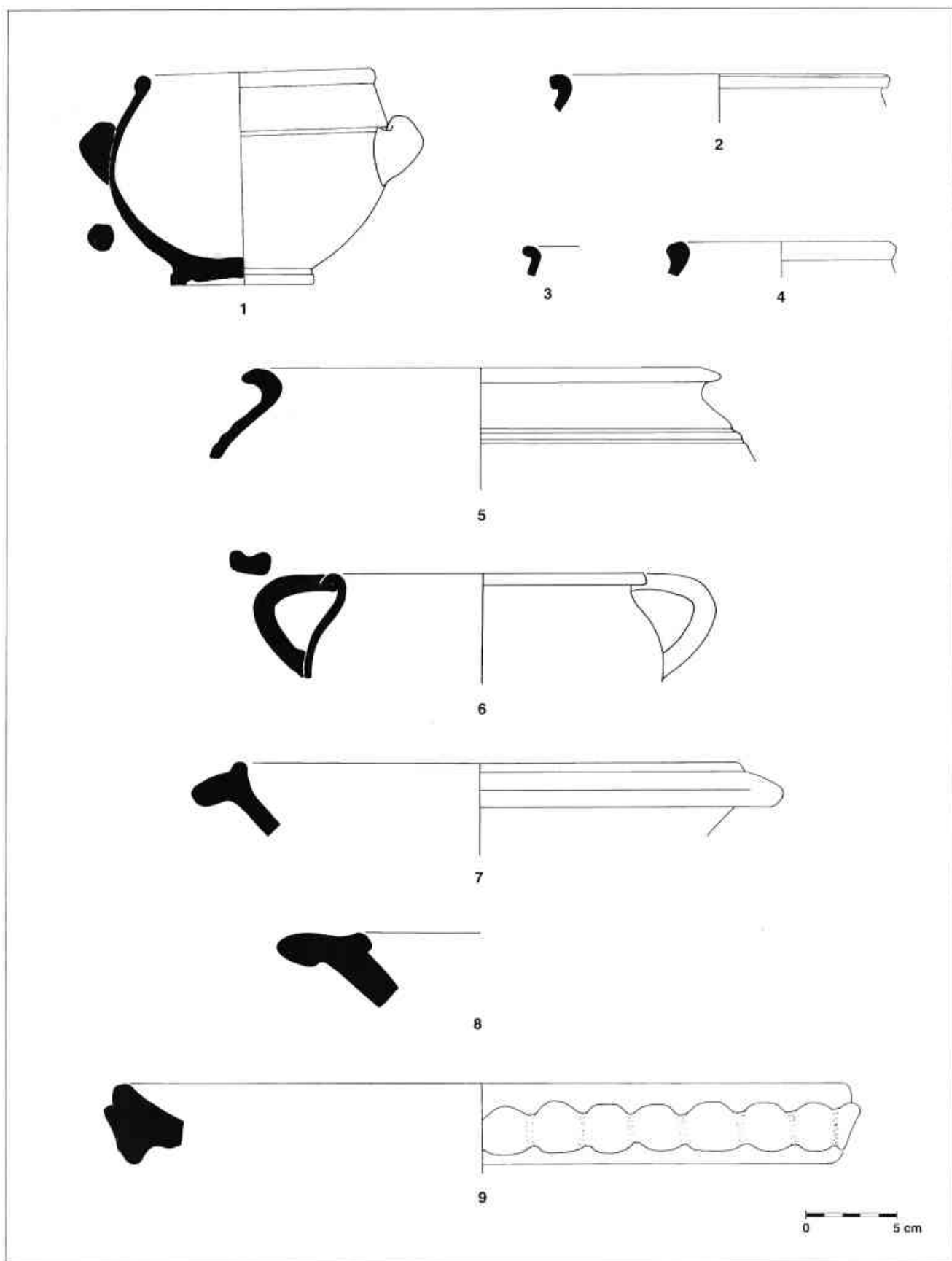

Làmina 19.- CERÀMICA COMUNA DE PRODUCCIÓ LOCAL: 1) 3109. Sitja del C/ Pujol; 2) 3118. Pça. de la Peixateria; 3) 3118. C/ Lladó; 4) 3109. Can Balençó; 5-6) 3111. Can Balençó; 9) 3602. Pça. Font i Cussó (1988); CERÀMICA COMUNA DE PRODUCCIÓ ITALICA: 7) Dramont 1. Pça. Font i Cussó (1988); 8) Dramont 1. Ptge. de la Pau.

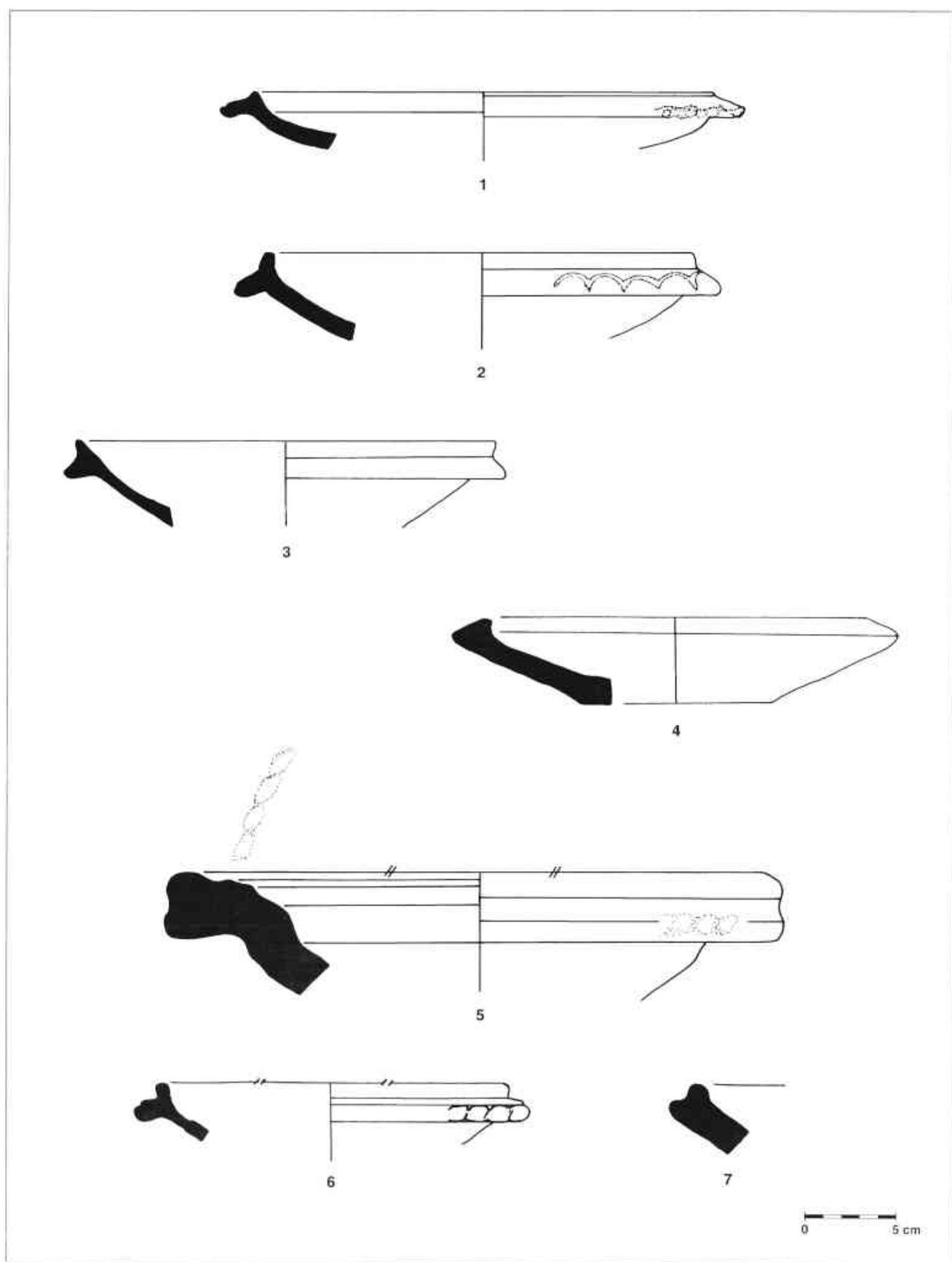

Làmina 20.- CERÀMICA COMUNA DE PRODUCCIÓ LOCAL: 1-3) 3601. Can Balençó; 4) 3603. Can Balençó; 5) 3604. Can Balençó; 6) 3601. Pça. de la Peixateria; 7) 3606. Pça. de la Peixateria.

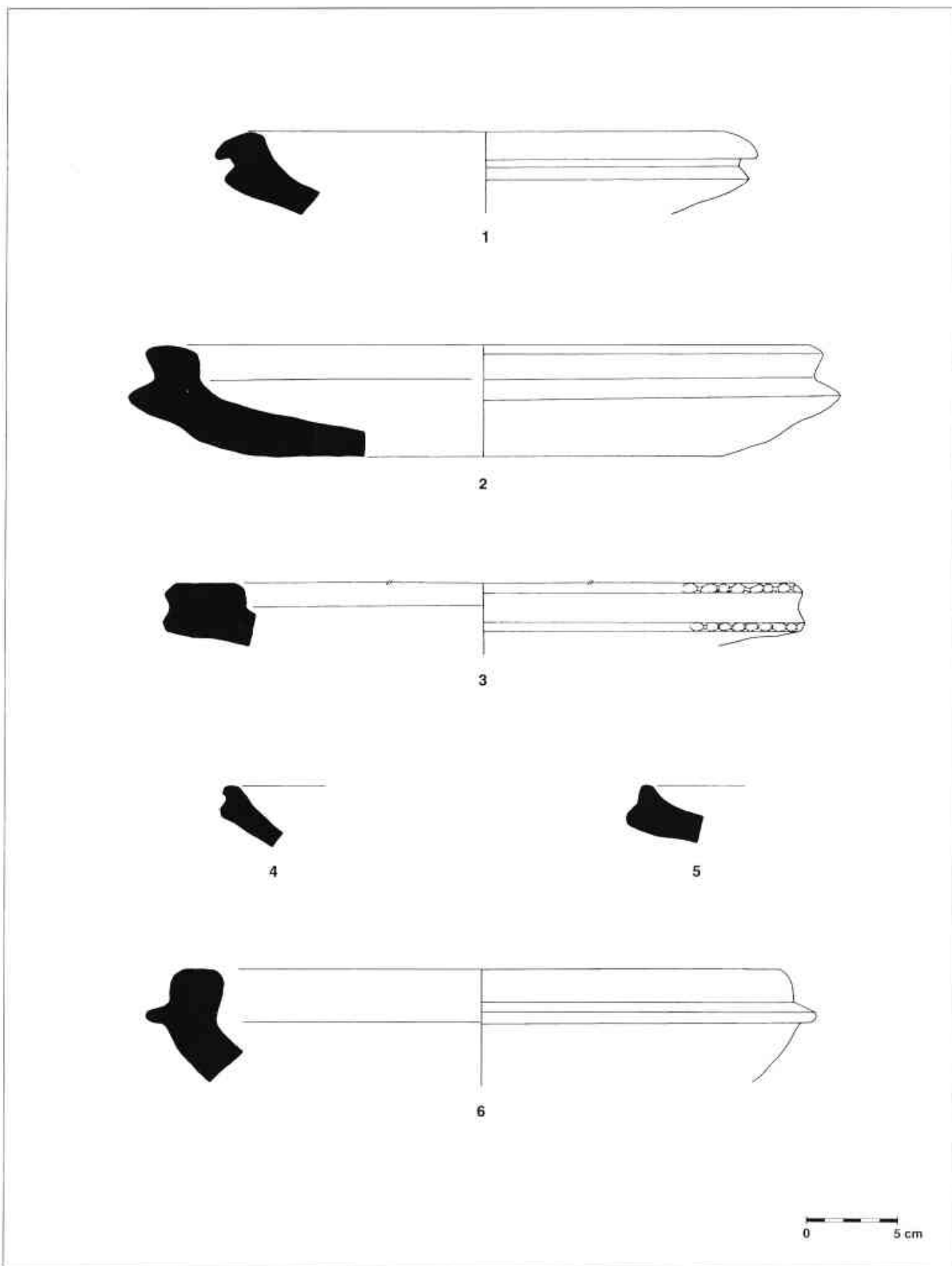

Làmina 21.- CERÀMICA COMUNA DE PRODUCCIÓ LOCAL: 1,6) 3605. Can Genisans; 2) 3605. Ptge. de la Pau; 3) 3612. Pça. de la Peixateria; 4) 3605. Bda de St Simó; 5) 3606. Pça. Font i Cussó (1988).



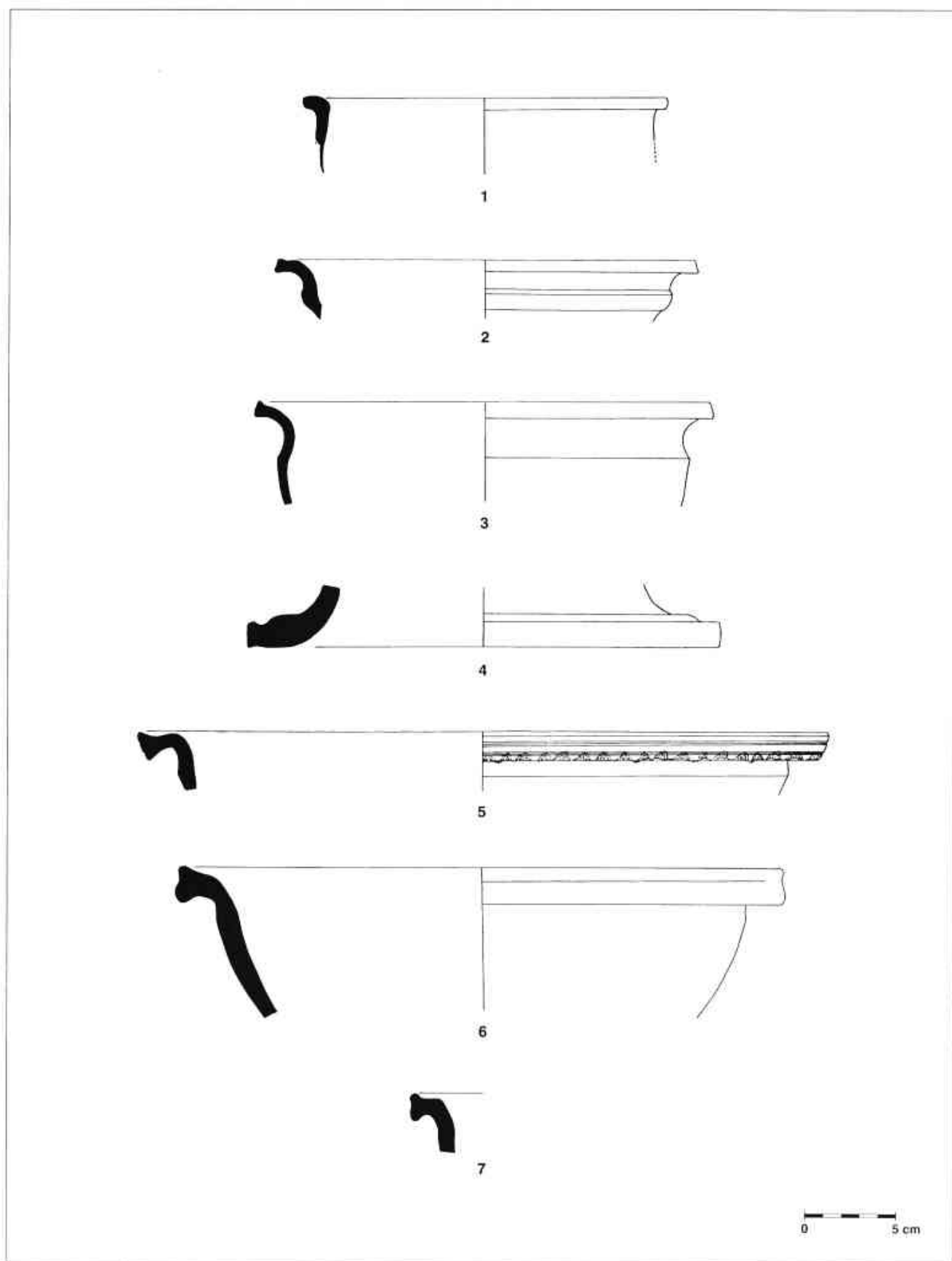

Làmina 22.- CERÀMICA COMUNA DE PRODUCCIÓ LOCAL: 1) 4101. C/Lladó; 2) 4201. Can Genisans; 3) 4201. C/Lladó; 4) 4200. C/Lladó; 5) 4201. C/Lladó; 6) 4201. Pça. Font i Cussó (1989); 7) 4201. Ptge. de la Pau.

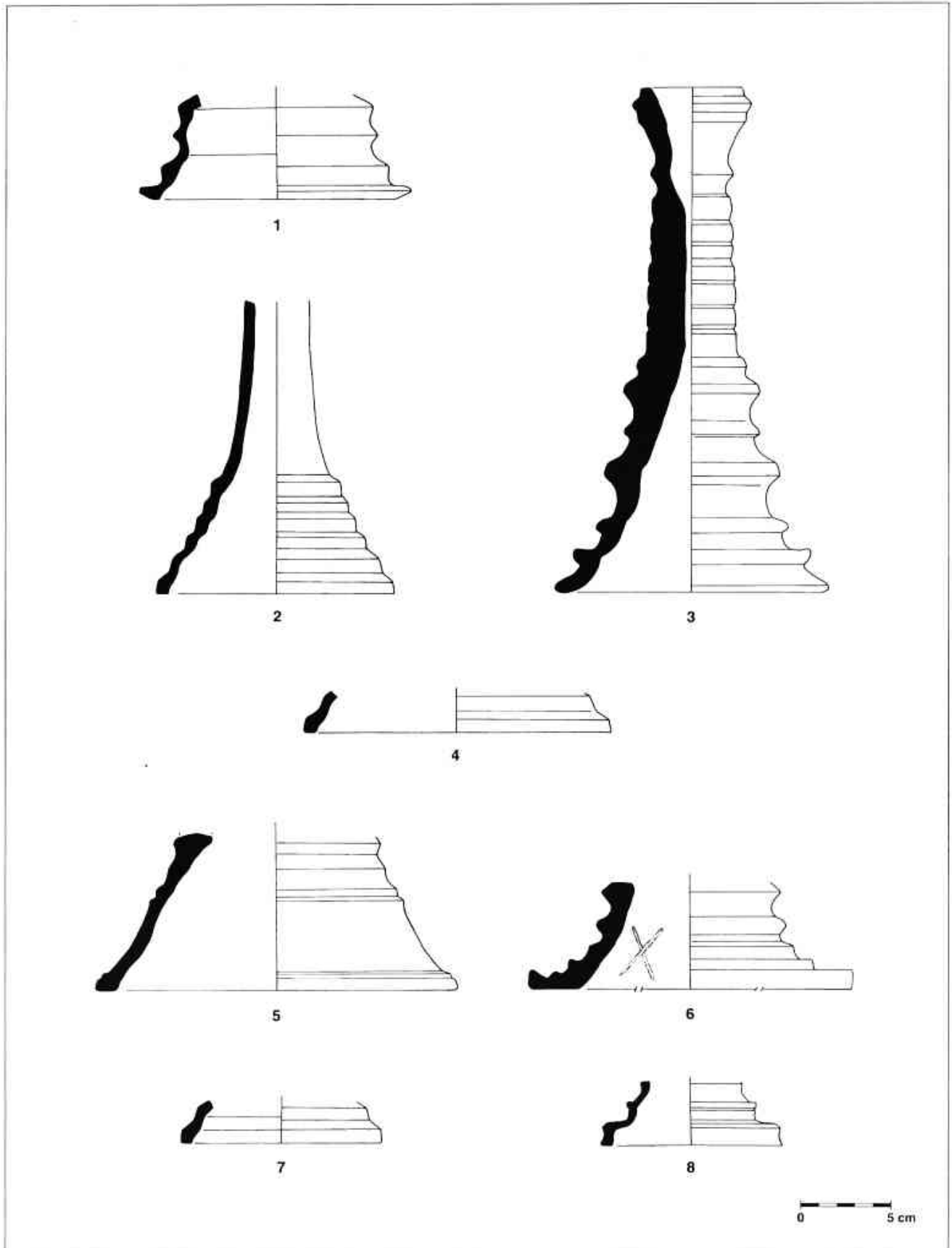

Làmina 23. - CERÀMICA COMUNA DE PRODUCCIÓ LOCAL: 1,2,4) 4300. Sitja del C/ Pujol; 3) 4301. Sitja del C/ Pujol; 5-6) 4300. Can Genisans; 7) 4300. Sitja del C/ Pujol; 8) 4300. C/ Lladó.

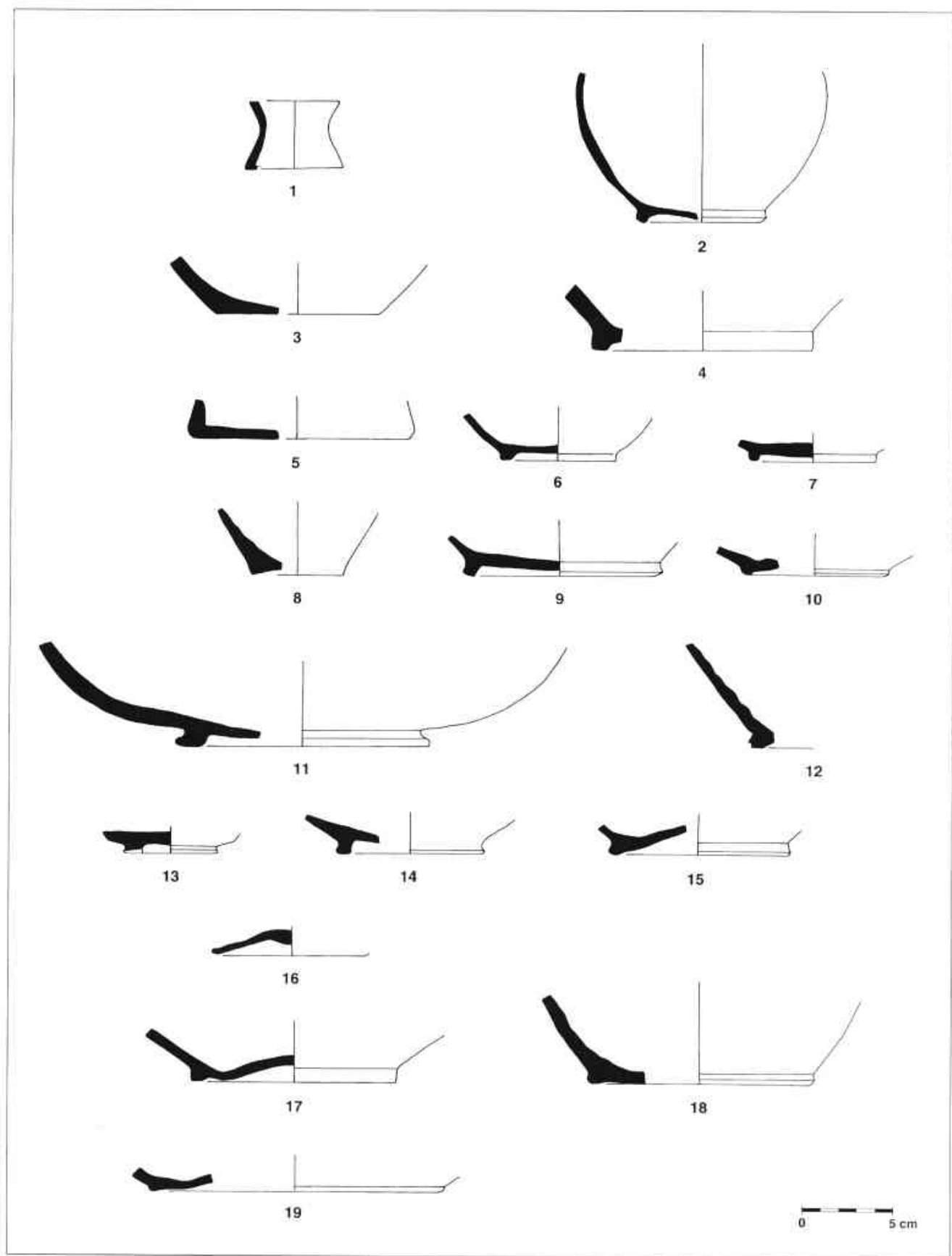

Làmina 24.- CERÀMICA COMUNA DE PRODUCCIÓ LOCAL: 1) 5101. C/ Lladó; 2,4,6,7,9,10) 6003. Sitja del C/ Pujol; 3,5,8) 6001. C/ Lladó; 11,13) 6002. Sitja del C/ Pujol; 14) 6002 C/ Lladó; 12,15,18,19) 6004. C/ Lladó; 16-17) 6004. C/ Lladó.

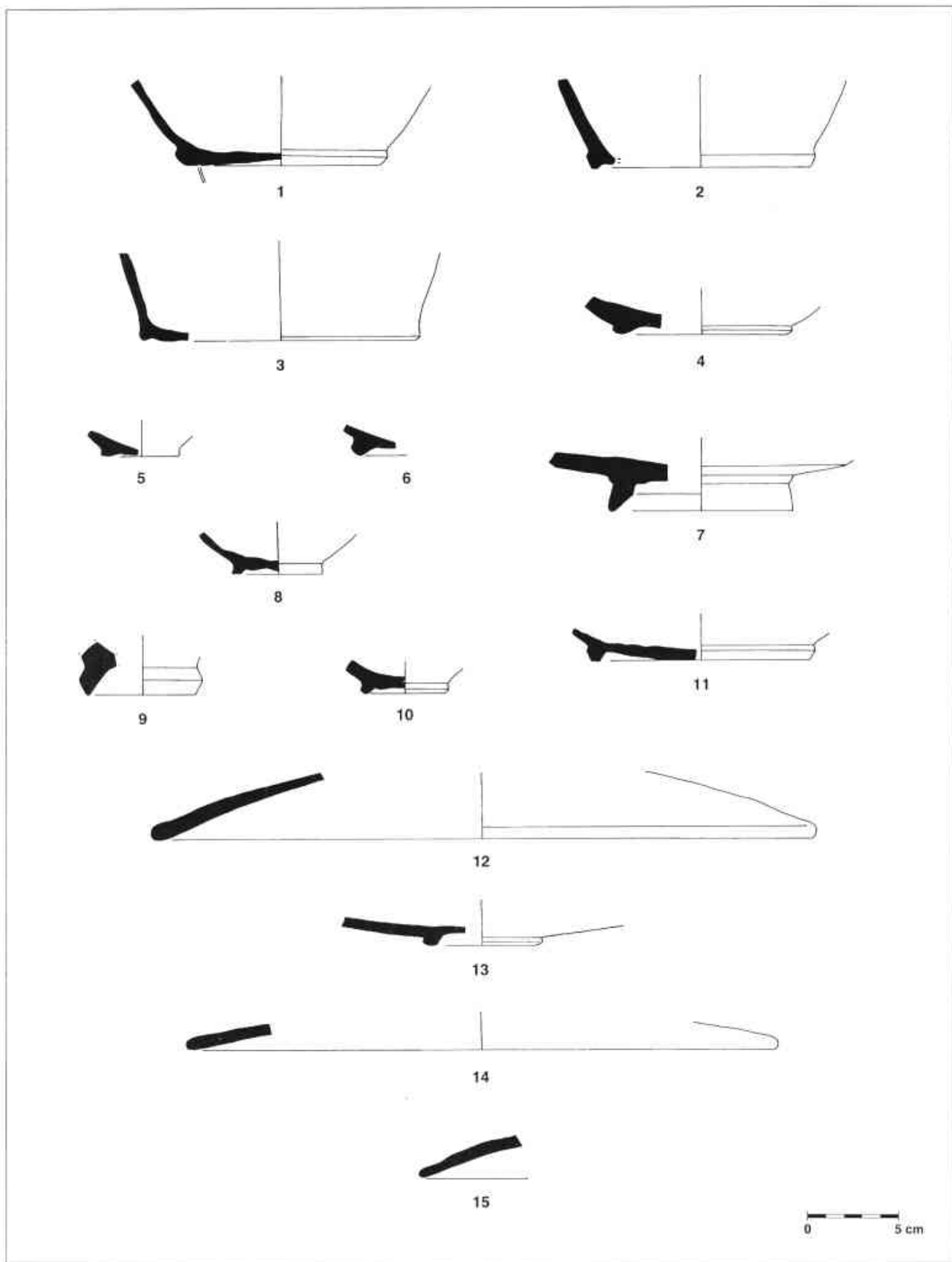

Lamina 25.- CERÀMICA COMUNA DE PRODUCCIÓ LOCAL: 1) 6004. Sitja del C/ Pujol; 2-4) 6004. C/ Lladó; 5) 6005. Sitja del C/ Pujol; 6, 8, 10) 6005. C/ Lladó; 7, 9, 11) 6006. C/ Lladó; CERÀMICA COMUNA DE PRODUCCIÓ ITALICA: 12-13) Burriac 38.100. Pça. Font i Cussó (1989); 14-15) Burriac 38.100. Font i Cussó (1988).

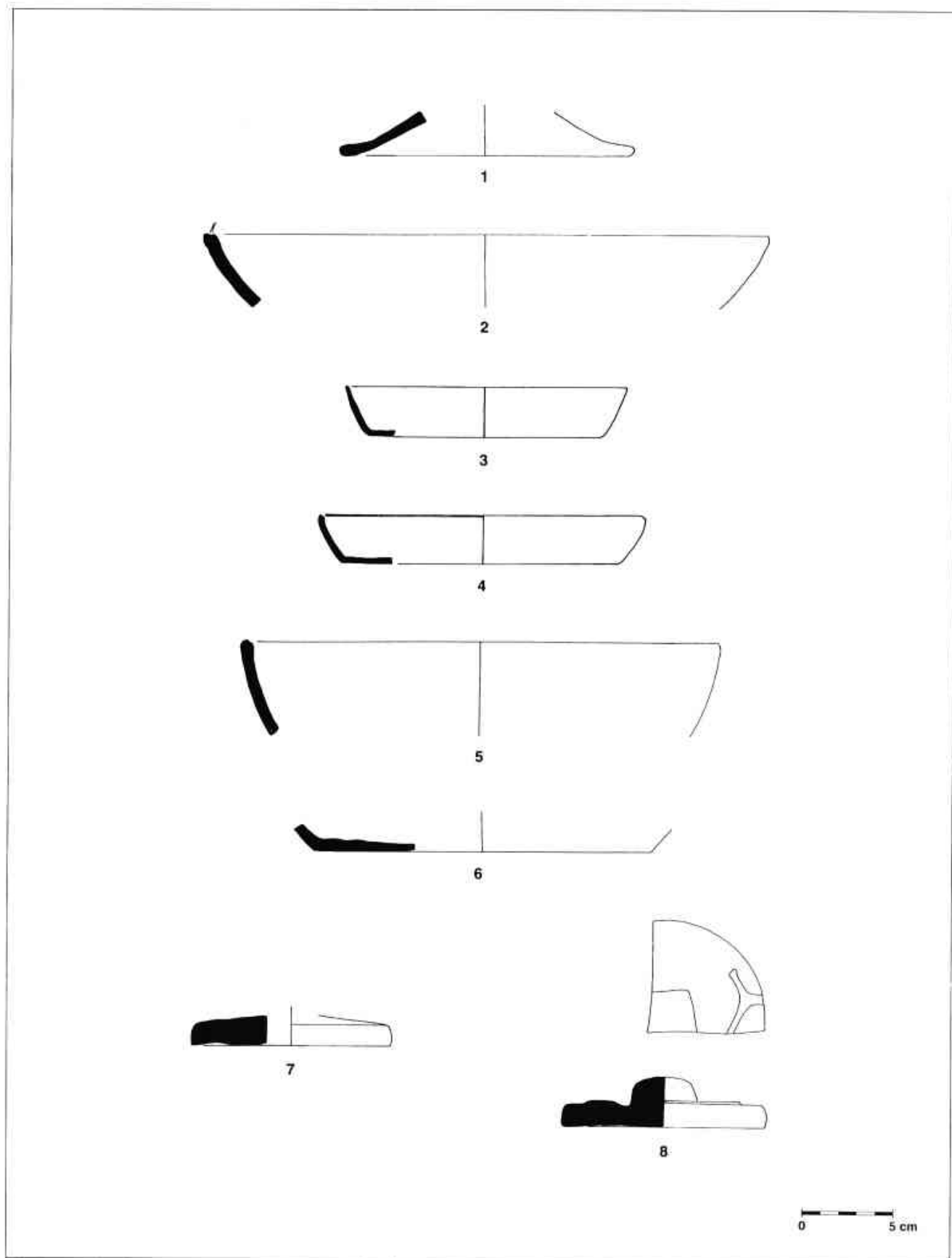

Làmina 26.- CERÀMICA COMUNA DE PRODUCCIÓ ITALICA: 1) Celsa 80.8145. Pça. Font i Cussó (1988); 2) Vegas 4. Variant B. Pça. Font i Cussó (1989); 3) Vegas 14. Variant A. Can Balençó; 4) Vegas 14. Variant B. Can Balençó; 5) Vegas 14. Variant B. Pça. Font i Cussó (1988); 6) Vegas 14. Variant B. Ptge. de la Pau; 7) Tap d'àmfora . C/ Lladó; 8) Tap d'àmfora. Pça. Font i Cussó (1988).

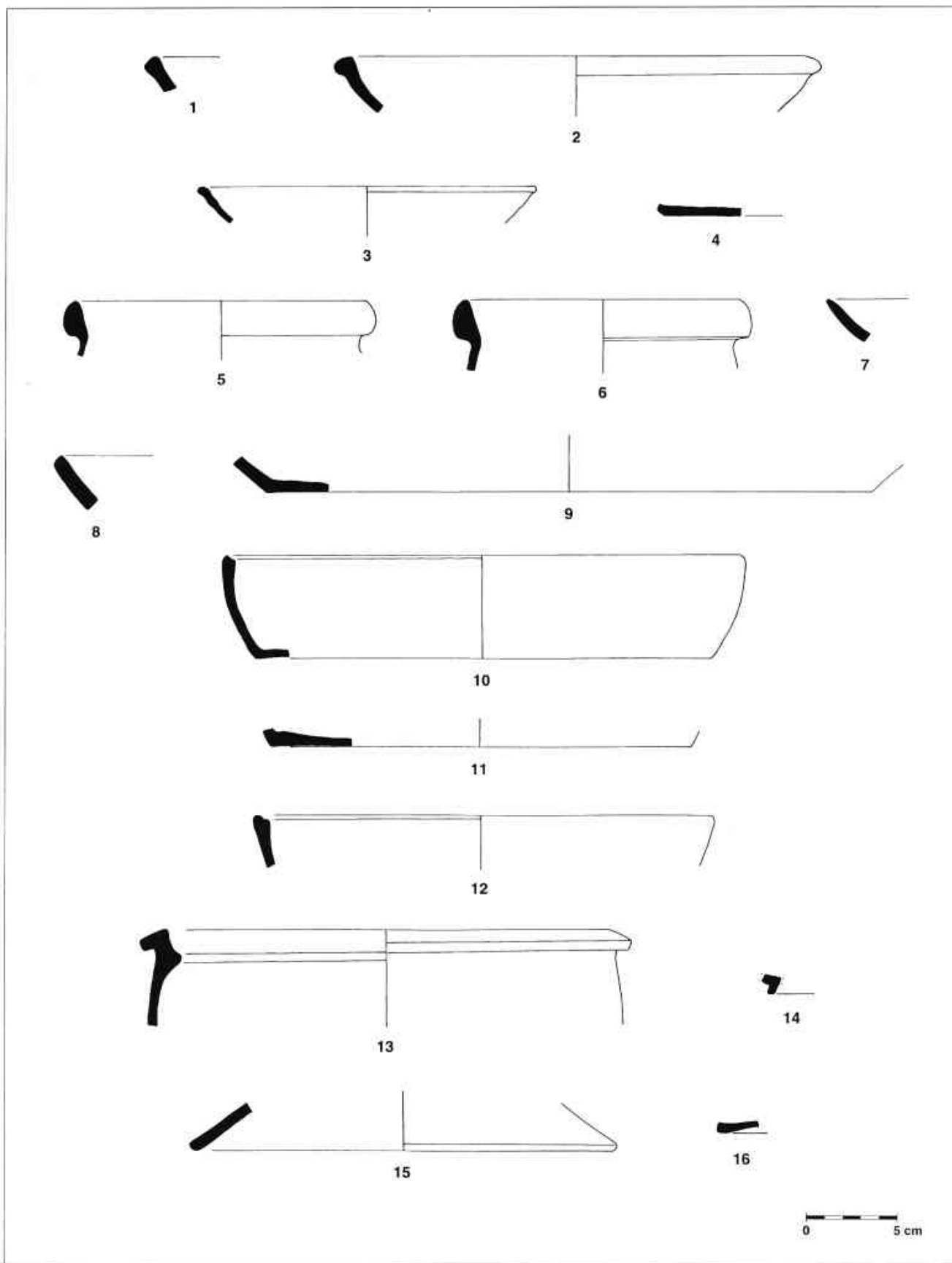

Làmina 27.- CERÀMICA COMUNA DE PRODUCCIÓ ITALICA: 1) Luni 1. Pça. Font i Cussó (1989); 2-3) Luni 1. Ptge. de la Pau; 4) Indeterm. roig pompejà. Pça. Font i Cussó (1989); 5-6) Vegas 2. Pça. Font i Cussó (1988); 7) Luni 3. Ptge. de la Pau; 8) Luni 5. Ptge. de la Pau; 9) Indeterm. roig pompejà. Ptge. de la Pau. CERÀMICA COMUNA DE PRODUCCIÓ AFRICANA: 10-12) Ostia II, fig. 306. Ptge. de la Pau; 13) Ostia II, fig. 310. Ptge. de la Pau; 14-15) Ostia II, fig. 302. Ptge. de la Pau; 16) Ostia II, fig. 302. Pça. Font i Cussó (1989).

## MATERIALS APAREGUTS EN NIVELLS DEL SEGLE I DC (DINÀSTIA JULIACLÀUDIA)

Els tallers locals o regionals continuen la seva forta activitat, però s'observen canvis en el repertori de les ceràmiques comunes que fabriquen. Desapareixen les formes globulars heretades del món ibèric, disminueixen també els bocals i apareixen nous tipus de gerres i àmfors (subgrup 2100). Continuen les importacions de ceràmiques comunes itàliques i africanes, però en proporció encara continuen tenint més sortida les produccions locals o regionals.

Des d'inicis de la segona meitat del segle I aC i amb la consolidació de les vies comercials marítimes arriben productes ceràmics, fabricats en tallers itàlics, especialitzats en un tipus concret d'atuell - morters, ceràmiques de cuina, ceràmiques de parets fines, terra sigil.lata-. Com que aquestes peces arriben a una població que està immersa en profunds canvis i està adquirint nous hàbits, accepta tot el que arriba de fora i és receptora de qualsevol innovació que millori el seu nivell de vida.

Des de finals del segle I aC, s'observa també una tendència a l'especialització en els tallers ceràmics de la nostra zona. En època ibèrica, un mateix taller ceràmic local o regional sembla que podia fabricar quasi tots els tipus d'atuell que necessitava la població establerta a la zona i, si bé n'hi havia importacions eren minoritàries i no afectaven el funcionament d'aquests tallers.

Els tallers locals o regionals, com els de la resta de l'imperi, també s'especialitzen i ho fan amb la fabricació quasi exclusiva de contenidors. Ja coneixíem, per les excavacions de forns ceràmics, que a la zona laietana hi havia tallers que fabricaven majoritàriament àmfors vinàries per transport marítim. Ara sabem també que la meitat de la fabricació de ceràmica comuna també es destina a la producció d'altres contenidors de menors dimensions. Hem de pensar, doncs, en aquests tallers laietans com a centres productors d'aquests atuell, uns per transport marítim - àmfors vinàries- i altres potser per transport de vi per terra o per emmagatzemar el vi o altres productes de la zona.

## LES CERÀMIQUES COMUNES DE PRODUCCIÓ LOCAL O REGIONAL

La ceràmica comuna produïda en tallers locals o regionals representa el 83,55 % de tota la comuna documentada durant aquest període, el 5,91 % són

comunes itàliques i el 10,54 % són comunes africanes de pasta rosada.

Dins d'aquesta producció local o regional, la vaixel·la de taula representa únicament el 7,74%, el 51,33 % són contenidors, el 36,95 % atuell de cuina, el 3,32% objectes de tipus ritual i el 0,66% restant són gibrelles.

### Grup. 1000.- La vaixel·la de taula

Aquests tallers han disminuït considerablement la fabricació de peces de taula respecte del període anterior perquè han passat, de representar el 23,58% de les comunes que fabricaven, a únicament un 7,74%. Els bols pràcticament deixen de fabricar-se, mentre que en el període anterior representaven un 19,40% de la producció; ara únicament són un 2,21% i no es fabriquen petits bols, sinó que totes les peces tenen diàmetres superiors a 14 cm. Hem de suposar, doncs, que els que deixen de fabricar-se són els gots per beure, que han estat substituïts pels vasos de parets fines. Les ampolles en canvi, al no tenir competidors foranis, incrementen la producció i passen del 1,85% al 4,20 % de la producció total.

Les ampolles estan inspirades en peces de la vaixel·la grega -*olpes*, *oenochoes*- i es documenten per primer cop a la nostra zona en nivells tarδοibèrics. Aquestes peces formen part de la vaixel·la fina. Pensem, doncs, que l'increment durant la primera meitat del segle I dC pot estar relacionat amb l'augment del benestar i la incorporació dels nous hàbits romans a taula.

### Grup. 2000.- Els Contenidors

Els contenidors continuen essent la major part de la producció de ceràmica comuna d'aquests tallers. Durant la segona meitat del segle I aC eren el 47,26%, ara han augmentat fins al 51,72%. Aquest grup el formen els bocals, les gerres i les amfoletes, les tapadores d'àmfora i algun contenidor globular.

Els bocals són els contenidors habituals durant la primera meitat del segle I aC, però deixen de fabricar-se a mitjans segle I dC, sota el regnat de Claudi. Durant la segona meitat del segle I aC eren el 45,19% dels contenidors que fabricaven aquests tallers; durant el segle I dC, amb la dinastia julioclàudia, disminueixen fins al 37,93% perquè ja no es fabriquen després del regnat de Claudi I. Durant el regnat de Neró, el 51,72% són gerres o petites àmfors; el 9,05% són tapadores d'àmfora vinària i el 1,29% grans contenidors.

Les tapadores d'àmfors vinàries són presents a la nostra zona fins a mitjans segle I dC, sota el regnat de

Claudi I. També es troben àmpliament representades les gerres, els bocals i les amfores, mentre que els grans contenidors són formes quasi inexistentes.

A mitjans segle I dC, a *Baetulo*, una indústria de vi que obria a un dels *cardines* de la ciutat – excavacions del carrer Lladó- reforma les seves dependències, al mateix temps que s'amplia el *cardo* al qual obra. En el farciment d'aquest carrer va documentar-se gran quantitat d'àmfora vinària del tipus Pascual 1, 9 tapadores que segellaven aquestes àmfors i 136 petits contenidors –gerres, àmfors i bocals- de ceràmica comuna. D'aquests contenidors de ceràmica comuna, 38 eren bocals i 98 eren gerres i/o àmfors. Ens sembla especialment interessant aquest conjunt per la seva homogeneïtat i perquè sembla que és el resultat d'un abocament d'un tipus molt particular de deixalles. Possiblement es van aprofitar les obres del carrer per abocar les runes que generaven les reformes de la indústria. Això reforçaria la hipòtesi que els petits contenidors de ceràmica comuna també podrien haver-se utilitzat per envasar vi.

En alguns magatzems documentats a *Baetulo* (GUITART I ALTRES 1991:35-47.FIG8; LLOBET I ALTRES 1986-87 INÈDITA; PUERTA 1984-85 INÈDITA) s'han trobat empremtes al sòl que sembla que correspondrien a contenidors del subgrup 2100.

### Grup. 3000.- La ceràmica de cuina

El 36,95 % de la producció de ceràmica comuna d'aquests tallers són peces de cuina. Hi ha olles, tapadores, gibrells, coladors, morters i cassoles.

Les olles, que representen el 53,29% dels atuells de cuina d'aquests tallers són juntament amb les cassoles que representen el 4,79%, les peces que van al foc. La major part de les olles heretades del món ibèric no es documenten en contextos posteriors al

canvi d'Era. En canvi, apareixen nous tipus i, en contextos datats a finals de Neró/inicis dels flavis, apareixen unes olles d'aspecte molt groller, amb pasta reduïda i desgreixant molt gros, realitzades amb el torn lent i amb les superfícies allisades amb una espàtula dentada que deixa la superfície interna, i en ocasions les dues, plena de ratlletes paral·leles com si les haguessin pentinat, potser amb la finalitat d'acabar d'allisar la peça o per evitar que s'enganxessin els aliments a l'interior.

Les cassoles de producció local o regional comencen a documentar-se en nivells en època de Neró/ inicis dels flavis. En contextos anteriors l'olla era l'única peça que anava directament al foc, llevat d'algunes importacions comunes itàliques.

Les tapadores representen un 19,76 % de les peces de cuina, els gibrells un 13,77%, els morters un 7,78 % i únicament un 0,60% són coladors. Els gibrells de menors dimensions potser servien per preparar alguns aliments a la cuina, abans de coure'ls o potser afegir salses o altres condiments als menjars cuinats. Els gibrells més grossos potser s'usaven per rentar. Els morters continuen reproduint tipus heretats de la forma campana *Emporiae* 36,2.

### Grup. 4000. Els Objectes de tipus ritual

Únicament un 3,32% de la producció d'aquests tallers són objectes de tipus ritual. Els canelobres i les copes de peu alt no semblen perdurar més tard de finals d'August/ Tiberi, i encara que se'n documenten algunes peces fins a mitjans segle I dC que creiem que ja són residuals.

### Grup 5000. Altres peces

El 0,66% restant són les gibrells.

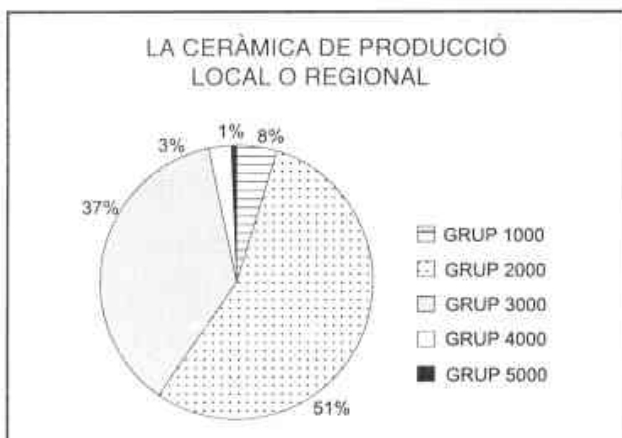

## LES CERÀMIQUES COMUNES DE PRODUCCIÓ ITÀLICA

Aquestes peces passen de ser un 4,07% del total de les ceràmiques comunes aparegudes en contextos de la segona meitat del segle I aC a un 5,91 %. No s'aprecia, per tant, gaire increment respecte al període anterior, ni cap diferència notable. Es documenten plats-tapadora, plats, cassoles i morters.

Les ceràmiques comunes itàliques continuen estant presents en contextos datats en època de Neró/ inicis



de la dinastia flàvia.

En nivells tan tardans, podríem pensar que són ja residuals, però també se'n documenten a Empúries almenys fins a mitjans segle I dC (BASTIT INÈDIT). De manera que hem de pensar que podrien haver-se importat fins a finals de la dinastia juliàclàudia.

Es documenten plats-tapadores i plats per anar al forn, uns de vora bifida per cuinar aliments amb suc i altres amb recobriment intern roig pompeïà per cuinar sobre tot la *patina*.

## LES CERÀMIQUES COMUNES AFRICANES DE PASTA ROSADA

La producció africana representa el 10,54 % del total de peces documentades durant aquest període, durant l' anterior eren sols el 0,71%. Es documenten plats-tapadores, cassoles i una amforeta.

Els tallers nordafricans continuen fent arribar els seus productes a la nostra zona. Arriben algunes cassoles, les formes altes *Ostia* II, fig. 306, fig.303 i fig. 310 a mitjans segle I i la forma baixa Hayes 23 A/ Lamboglia 10 B, possiblement en època de Neró. També continuen trobant-se plats-tapadores de les

formes *Ostia* II, fig. 302 i *Ostia* III, fig. 332, peces que sembla que feien la funció tant de tapadores com de plats per cuinar peixos i carns en el seu propi suc i que se servien a taula en el mateix recipient.

Pel que fa a la producció d'aquests tallers, el 35,09% de les peces que arriben a les nostres costes són cassoles altes, el 1,75% cassoles baixes, el 61,40% plats-tapadores i el 1,75% restant correspon a una amforeta de ceràmica comuna amb vora ametllada del mateix tipus que les trobades en les cassoles *Ostia* II, fig. 267 que es documenten a partir d'inicis del segle II dC.

D'això podem deduir que essencialment s'importen cassoles altes i plats-tapadores. Els tallers locals també incorporen les cassoles, durant aquest període, en el repertori d'atuals de cuina que fabriquen. Sembla que hi ha un intent de competir amb aquests productes que arriben de l'exterior o de satisfer una demanda existent a la zona.

		nombre	% resp.	suma	% resp.	suma	% resp.	suma	total	total
		peces	subgrup	peces	grup	peces	produc.	peces	% resp.	peces
<b>TOTAL</b>										<b>541</b>
<b>LA CERÀMICA COMUNA DE PRODUCCIÓ LOCAL O REGIONAL</b>								422	83,55	
GRUP 1000:										
LA VAIXELLA DE TAULA						35	7,74			
SUBGRUP 1100				10	28,57					
Tipus	1101	1	10,00							
Tipus	1102	3	30,00							
Tipus	1105	4	40,00							
Tipus	1106	2	20,00							
SUBGRUP 1200				1	2,86					
Tipus	1204	1	100,00							
SUBGRUP 1300				5	14,28					
Tipus	1301	5	100							
SUBGRUP 1500				19	54,29					
Tipus	1503	1	5,26							
Tipus	1508	1	5,26							
Tipus	1509	1	5,26							
Tipus	1510	3	15,79							
Tipus	1511	1	5,26							
Tipus	1512	1	5,26							
Tipus	1513	1	5,26							
Tipus	1514	3	15,79							
Tipus	1518	7	36,84							
GRUP 2000:										
ELS CONTENIDORS						232	51,33			
SUBGRUP 2100				120	51,72					
Tipus	2101	8	6,67							
Tipus	2111	1	0,83							
Tipus	2112	1	0,83							
Tipus	2113	1	0,83							
Tipus	2114	1	0,83							
Tipus	2115	1	0,83							
Tipus	2116	1	0,83							
Tipus	2117	1	0,83							
Tipus	2118	5	4,17							
Tipus	2119	1	0,83							
Tipus	2120	4	3,33							
Tipus	2121	11	9,17							
Tipus	2122	15	12,50							
Tipus	2123	4	3,33							

Tipus	2124	4	3,33					
Tipus	2125	3	2,50					
Tipus	2126	3	2,50					
Tipus	2127	2	1,67					
Tipus	2128	3	2,50					
Tipus	2129	2	1,67					
Tipus	2130	1	0,83					
Tipus	2131	14	11,67					
Tipus	2132	2	1,67					
Tipus	2133	2	1,67					
Tipus	2134	5	4,17					
Tipus	2135	3	2,50					
Tipus	2136	2	1,67					
Tipus	2137	10	8,33					
Tipus	2138	1	0,83					
Tipus	2139	2	1,67					
Tipus	2140	1	0,83					
Tipus	2141	1	0,83					
Tipus	2142	1	0,83					
Tipus	2143	1	0,83					
Tipus	2144	1	0,83					
Tipus	2145	1	0,83					
SUBGRUP 2200				3	1,29			
Tipus	2203	1	33,33					
Tipus	2210	1	33,33					
Tipus	2212	1	33,33					
SUBGRUP 2300				21	9,05			
Tipus	2301	21	10					
SUBGRUP 2400				88	37,93			
Tipus	2402	46	52,27					
Tipus	2404	21	23,86					
Tipus	2405	1	1,14					
Tipus	2406	2	2,27					
Tipus	2407	18	20,45					
GRUP 3000:								
LA CERÀMICA DE CUINA						167	36,95	
SUBGRUP 3100				89	53,29			
Tipus	3101	7	7,87					
Tipus	3106	1	1,12					
Tipus	3112	48	53,93					
Tipus	3113	1	1,12					

Tipus	3114	1	1,12				
Tipus	3115	3	3,37				
Tipus	3116	14	15,73				
Tipus	3117	2	2,25				
Tipus	3118	1	1,12				
Tipus	3119	2	2,25				
Tipus	3121	7	7,87				
Tipus	3122	2	2,25				
SUBGRUP	3200			8	4,79		
Tipus	3201	8					
SUBGRUP	3300			33	19,76		
Tipus	3301	9	27,27				
Tipus	3304	3	9,09				
Tipus	3305	20	60,61				
Tipus	3306	1	3,03				
SUBGRUP	3400			23	13,77		
Tipus	3401	1	4,35				
Tipus	3405	3	13,04				
Tipus	3406	1	4,35				
Tipus	3407	3	13,04				
Tipus	3408	10	43,48				
Tipus	3409	1	4,35				
Tipus	3410	1	4,35				
Tipus	3411	1	4,35				
Tipus	3412	1	4,35				
Tipus	3413	1	4,35				
SUBGRUP	3600			13	7,78		
Tipus	3603	2	15,38				
Tipus	3606	3	23,08				
Tipus	3607	1	7,69				
Tipus	3608	1	7,69				
Tipus	3609	1	7,69				
Tipus	3610	1					
Tipus	3611	3	23,08				
Tipus	3619	1	7,69				
SUBGRUP	3700			1	0,60		
Tipus	3701	1	100				
GRUP	4000:						
ELS OBJECTES RITUALS					15	3,32	
SUBGRUP	4200			11	73,33		
Tipus	4201	11	100				
SUBGRUP	4300	4	100	4	26,67		

GRUP 5000:									
LES ALTRES PECES							3	0,66	
SUBGRUP 5200						3	100		
Tipus	5204	1	33,33						
Tipus	5212	1	33,33						
Tipus	5214	1	33,33						
LA CERÀMICA COMUNA DE PRODUCCIÓ ITALICA									32 5,91
PLATS/TAPADORES						7	21,88		
Aguarod 1/Burriac 38,100				3	42,86				
Aguarod 3/Celsa 80,8144				3	42,86				
Aguarod 5/Celsa 79,15				1	14,28				
PLATS DE VORA BÍFIDA						1	3,13		
Aguarod 4 (variant B)				1	100				
PLATS ROIG POMPEIÀ						14	43,75		
Aguarod 3/Luni 1				1	7,14				
Aguarod 4/Luni 2/4				2	14,29				
Aguarod 5/Luni 3				4	28,57				
Aguarod 6/Luni 5				7	50,00				
CASSOLES						4	12,50		
Celsa 79.28				4	100				
MORTERS						6	18,75		
Dramont 1				5	83,33				
Dramont 2				1	16,67				
LA CERÀMICA COMUNA AFRICANA									
DE PASTA ROSADA									57 10,54
CASSOLES						21	36,84		
Ostia II-306				14	66,67				
Ostia II-310				2	9,52				
Ostia II-303				4	19,05				
Lamboglia 10B				1	4,76				
PLATS/TAPADORES						35	61,40		
Ostia II-302				25	71,43				
Ostia III-332/Ostia I- 261				10	28,57				
ALTRES PECES						1	1,75		
Iluro 2				1	100				

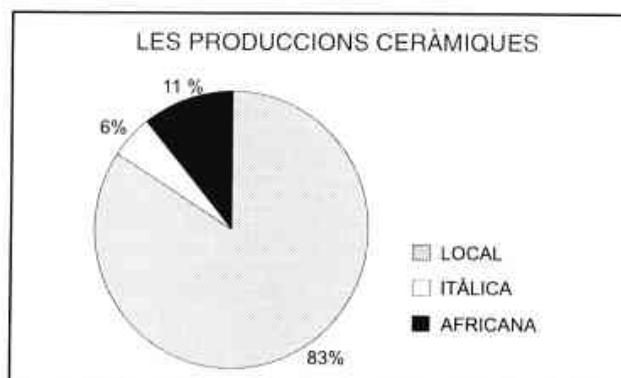

## ALTRES APORTACIONS AL CONEIXEMENT DE LA LAIETANIA COSTERA

Els tallers locals o regionals continuen dedicant la major part de la producció de ceràmica comuna a la fabricació de petits contenidors, pel que sembla que la finalitat d'aquests tallers era la de produir contenidors i que la resta de atuells -de cuina, de taula i objectes rituals- és una mínima part de la seva producció.

També continuen documentant-se moltes tapadores d'àmfora vinària fins a mitjans segle I dC. Aquestes es documenten durant tota la primera meitat del segle I dC, després desapareixen definitivament. Miró assenyalava que aquestes àmfors arriben a les Gàl.lies durant tota la primera meitat del segle I dC, després se'n perdía el rastre, potser perquè deixen d'exportar-se (MIRÓ 1985: 257). Comas, en canvi, les documentava a *Baetulo* fins a finals del segle I dC en què detectava ja signes de decadència (COMAS 1985 a:158). Si a això hi afegim el que sabem de les tapadores, hem de pensar que possiblement aquests signes de decadència s'haurien d'avançar fins al tercer quart del segle I dC en que deixen de documentar-se tapadores a la nostra zona i àmfors a l'exterior; i si encara es troben àmfors en contextos de finals del segle I aC és potser perquè són reompliments amb materials residuals i les dades que proporcionen s'han de prendre amb precaució.

Durant la primera meitat del segle I dC arriben, a la costa de la *Laietana*, peces de terra sigil.lata itàlica i després sudgàl.lica que aniran substituint la vaixela de taula de producció local o regional, si bé tot indica que aquesta substitució és lenta. En canvi, els petits bols han desaparegut totalment. Això cal relacionar-ho amb la importació massiva de ceràmica de parets fines que arriba a les nostres costes (PUERTA 1987) i desplaça els bols anteriors, per això a partir del canvi d'Era els tallers locals o regionals deixen definitivament de fabricar petits bols per beure.

De tot això, en podem deduir que la nostra zona continua tenint una forta relació amb l'exterior: per una banda, arriben força productes procedents de tallers itàlics; per l'altra, ens consta que les àmfors de la *Laietana* continuen documentant-se a les Gàl.lies i a la Península Itàlica (MIRÓ 1985: 255-257 i 260). De la Bètica arriben també, durant tota la primera meitat del segle I dC, una gran quantitat d'àmfors de salaó. En canvi no sembla que l'oli s'importés d'aquesta zona, potser perquè hi havia a *Baetulo* una indústria de producció d'oli que satisfia les demandes de la seva població. (COMAS 1985 a: 157 i 260 ).

La primera meitat del segle I dC és un període de forta activitat econòmica relacionada amb la producció i exportació del vi (COMAS 1985a:158), i aquest fet també es veu reflectit arqueològicament, almenys a *Baetulo*, amb la continuació de reformes urbanístiques i la creació de nous edificis, en la mateixa línia que durant el darrer quart del segle I aC.

A finals del regnat de Claudi i amb Neró, es troben a *Iluro* les primeres amortitzacions d'edificis (PERA 1992: 29-32 ; PUERTA/CELA 1994). A *Baetulo* no comencen a trobar-se fins a inicis dels flavis. Guitart pensa que aquest fet s'ha de relacionar amb una transformació de les ciutats i amb un canvi de paper d'aquests centres urbans (GUITART 1985: 150). De tota manera, una transformació profunda com la que sembla que tenen aquestes ciutats quasi sempre ve acompanyada d'un període, curt o llarg, de crisi. És possible que hi hagi una transformació, però també ho és que durant el tercer quart del segle I dC hi ha, per una banda, una disminució de la quantitat d'importacions ceràmiques i, per l'altra, el final de la producció dels tallers locals o regionals.

A mitjans segle I dC, en els nivells de *Baetulo* comencen a documentar-se les primeres sigil.lates sudgàl.liques. En nivells anteriors datats en època de Tiberi es troben, encara, les formes més avançades de terra sigil.lata itàlica, i no n'hi ha de sudgàl.liques (COMAS I ALTRES 1994: 84-85). Les marques trobades en terra sigil.lata sudgàl.lica en les excavacions de *Baetulo*, procedeixen totes dels tallers de La Graufesenque.

Els vasos de parets fines que documentem a partir de mitjans segle I dC ja no són de procedència itàlica, ara s'importen els productes dels tallers de la Bètica (PUERTA 1987: 75-76). Es fabriquen bols, vasos i tasses, amb decoracions sorrenques, a la barbotina o incises, i recobertes d'una engalba taronja brillant. Els tallers itàlics que fins aleshores exportaven a la nostra zona, continuen fabricant vasos de parets fines que ja no ens arriben.

De tota manera, el que ens interessa remarcar és que les ciutats de la *Laietana* litoral sembla que continuen essent llocs de mercat d'un territori més ampli i malgrat que possiblement no exporten ja vi a l'exterior, continuen important sigil.lates de La Graufesenque, parets fines de la Bètica, potser alguns atuells de cuina de la Península Itàlica i productes ceràmics del nord d'Àfrica.

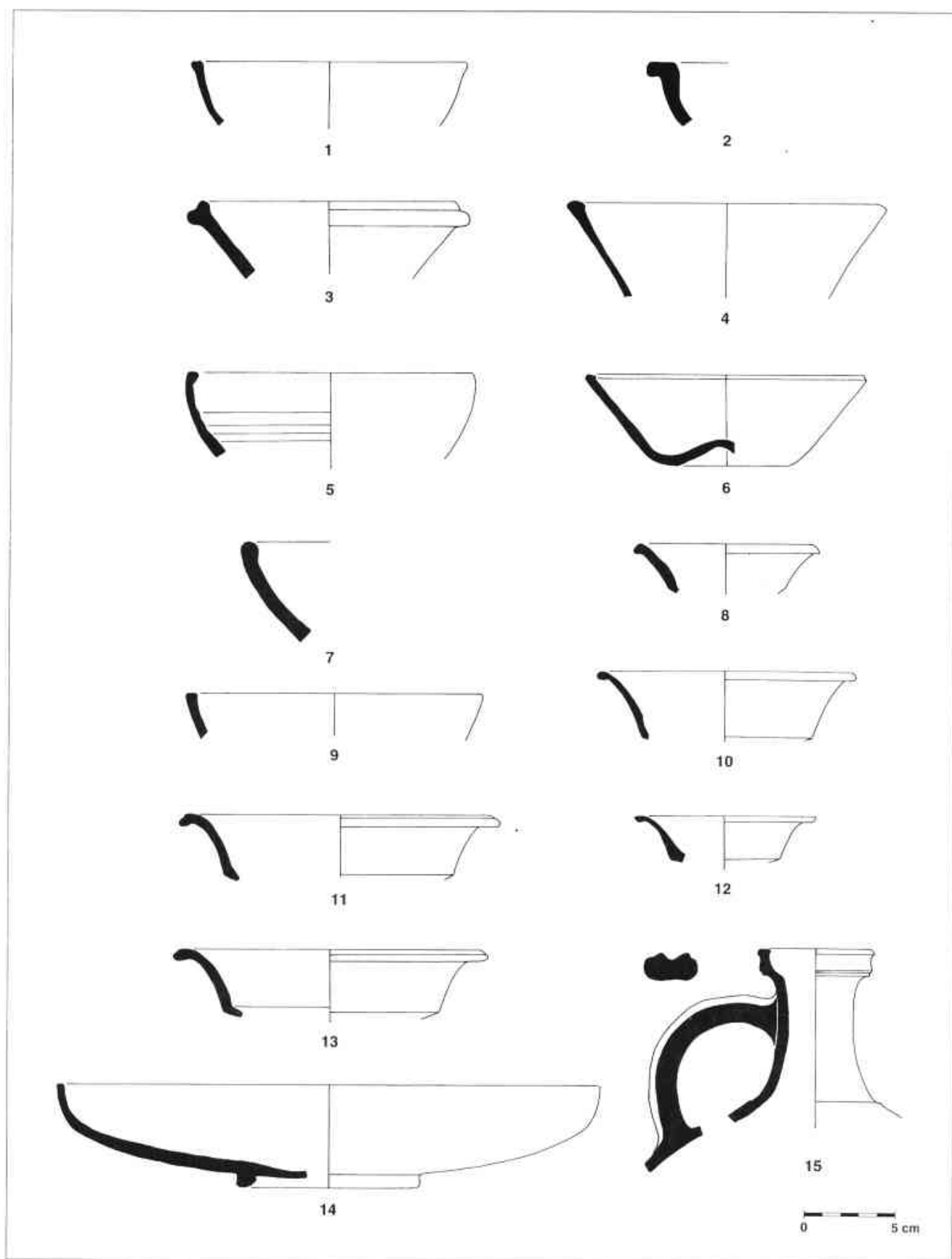

Làmina 28.- CERÀMICA COMUNA DE PRODUCCIÓ LOCAL: 1) 1105. Pou del C/ Fluvià; 2) 1103. Pou del C/ Fluvià; 3) 1105. C/ Lladó; 4) 1106. C/ Lladó; 5) 1102. Cani Portell; 6) 1106. Pou del C/ Fluvià; 7,9) 1102. Pou del C/ Fluvià; 8) 1201. Pou del C/ Fluvià; 10-13) 1301. C/ Lladó; 14) 1204. Pou del C/ Fluvià; 15) 1518. Pou del C/ Fluvià.



Lámina 29. - CERÀMICA COMUNA DE PRODUCCIÓ LOCAL: 1,2) 1518. Pou del C/ Fluvià; 3) 1508. C/Espenyas; 4) 1509. Pou del C/ Fluvià; 5,8,9) 1510. C/Lladó; 6) 1511. C/Espenyas; 7,10) 1512. C/Espenyas; 11) 1514. Cisterna Circular; 12) 1514. C/Espenyas; 13) 1503. C/Lladó; 14) 1514. C/Lladó; 15) 2405. Forn de can Portell.





Làmina 30.- CERÀMICA COMUNA DE PRODUCCIÓ LOCAL: 1-8) 2402. Pou del C/ Fluvià; 9,13) 2101. Pou del C/ Fluvià; 10) 2101. C/ Espenyès; 11) 2404. Forn de can Portell; 12) 2402. Forn de can Portell.

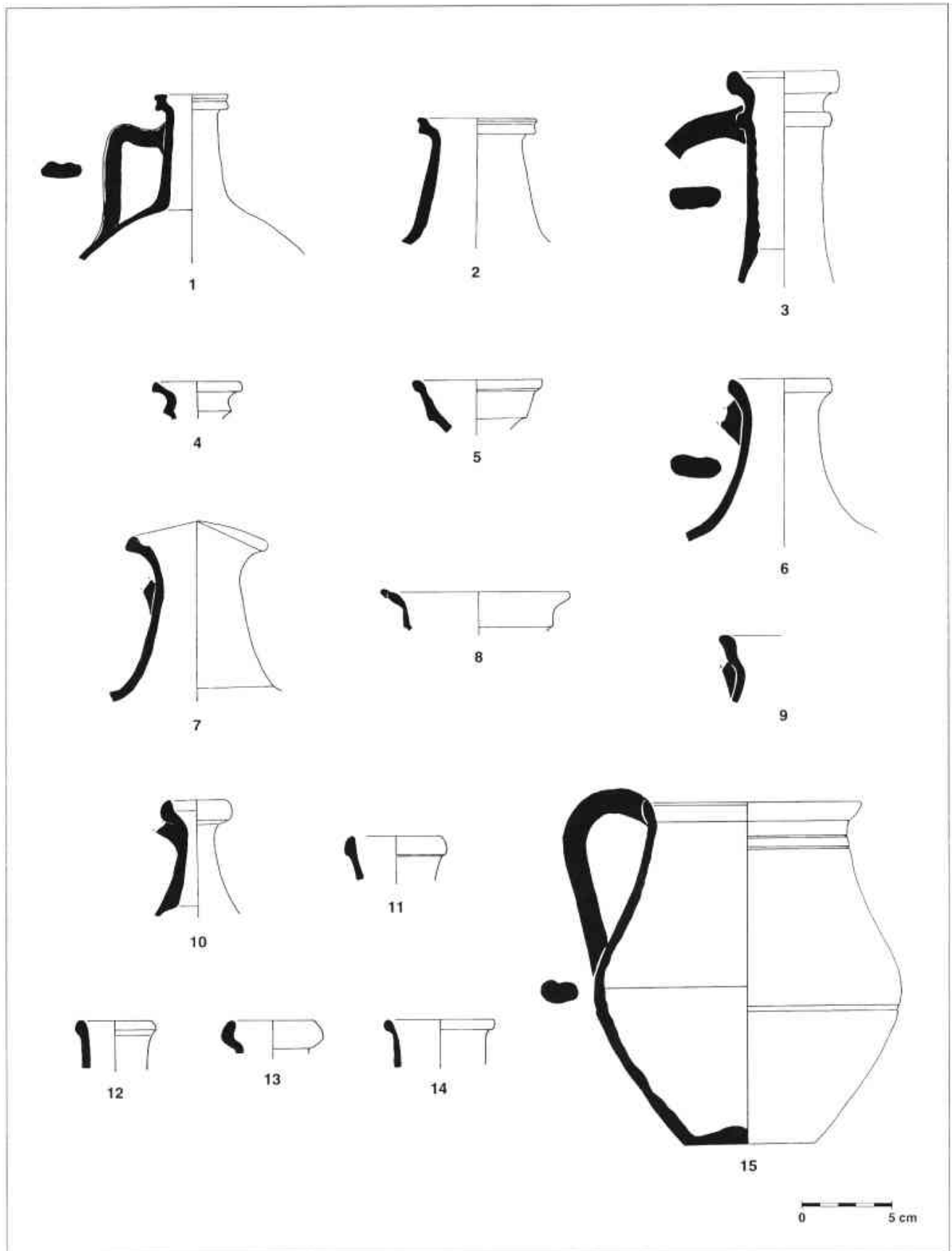
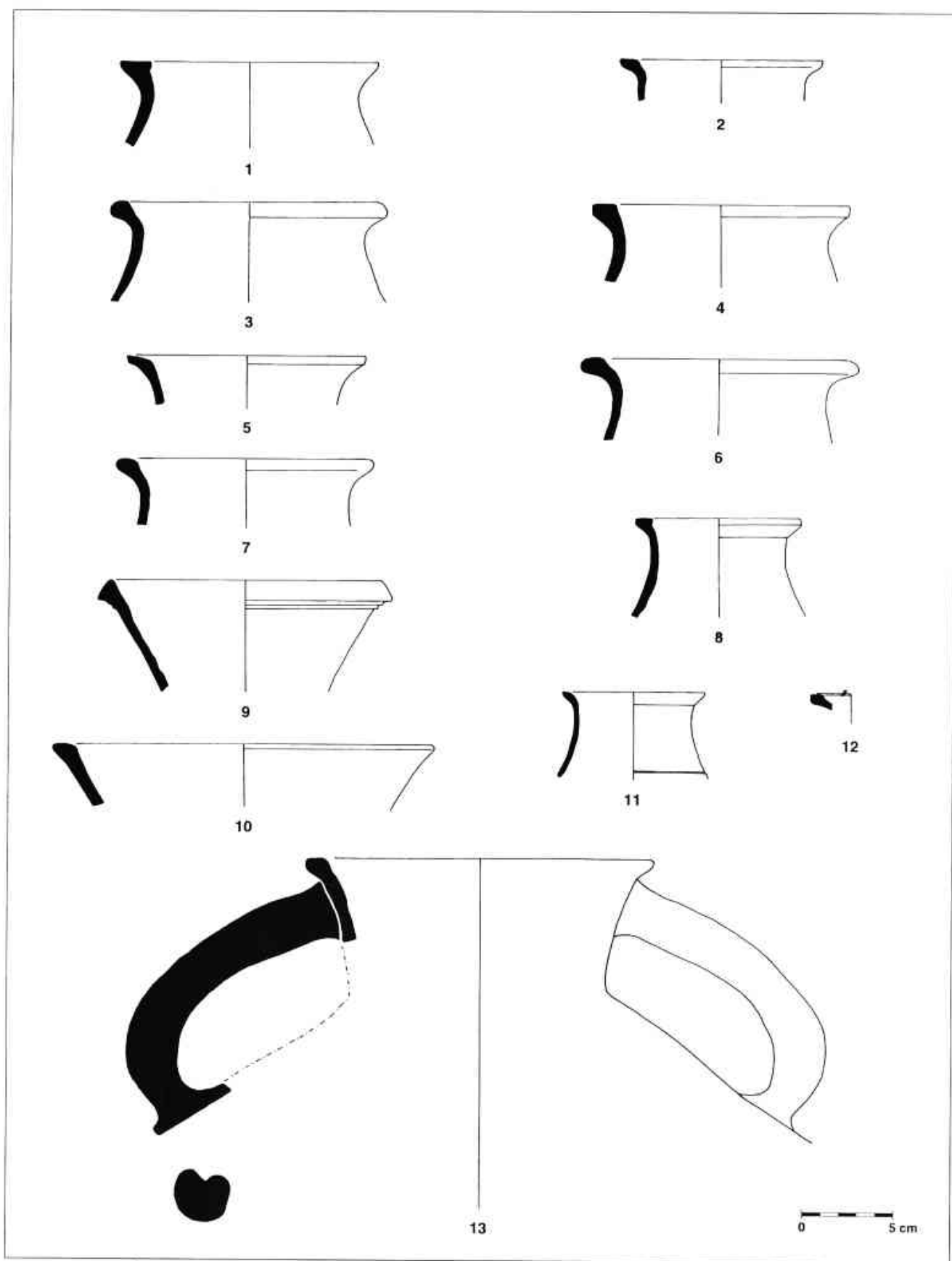
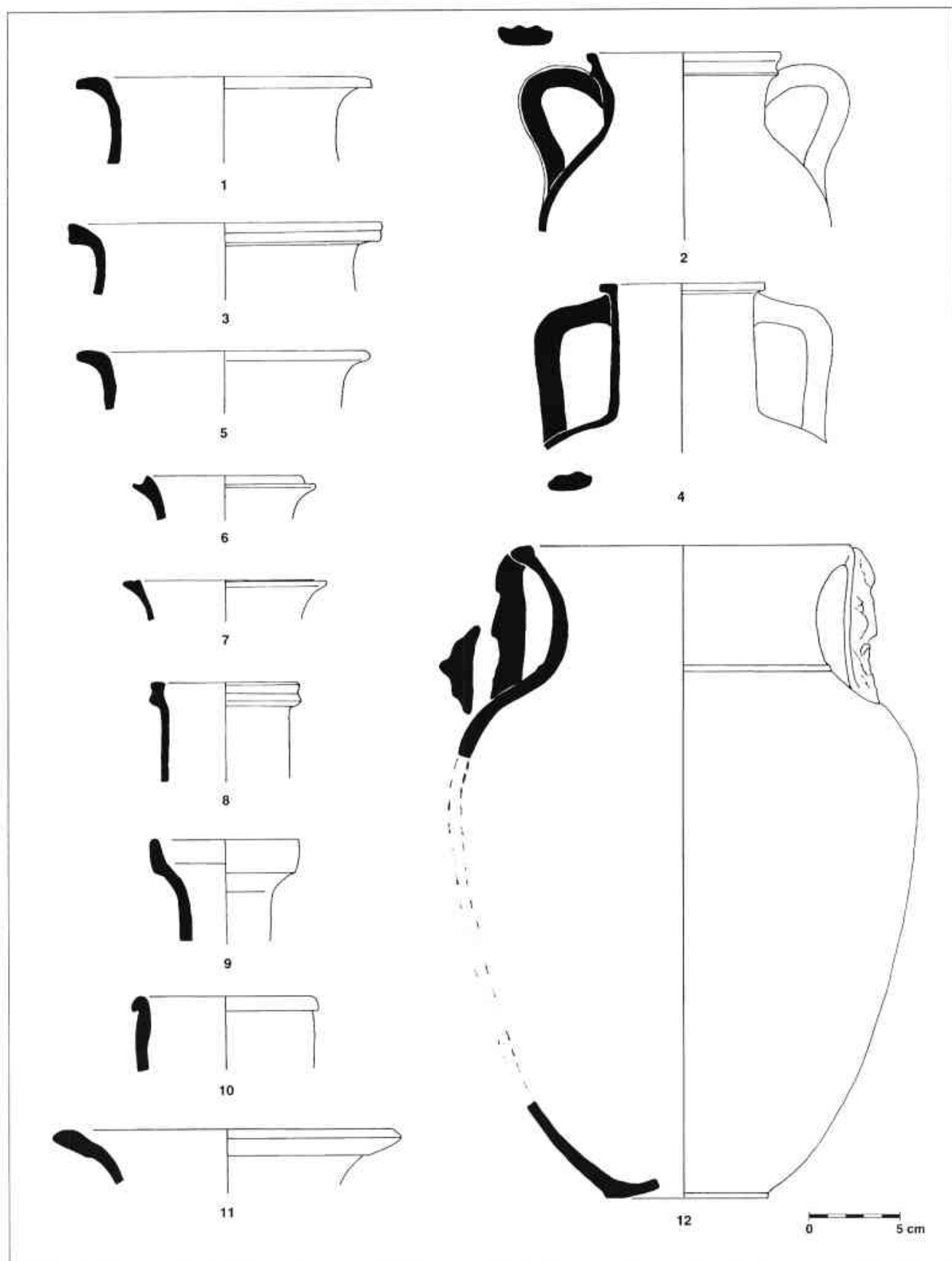

Làmina 31.- CERÀMICA COMUNA DE PRODUCCIÓ LOCAL: 1,5) 2101. Pou del C/ Fluvià; 2) 2111. Pou del C/ Fluvià; 3) 2101. Ptge. de la Pau; 4) 2112. Pou del C/ Fluvià; 6) 2138. Pou del C/ Fluvià; 7) 2139. Pou del C/ Fluvià; 8) 2113. Pou del C/ Fluvià; 9) 2116. Ptge. de la Pau; 10) 2114. Pou del C/ Fluvià; 11) 2115. Ptge. de la Pau; 12) 2117. Pou del C/ Fluvià.

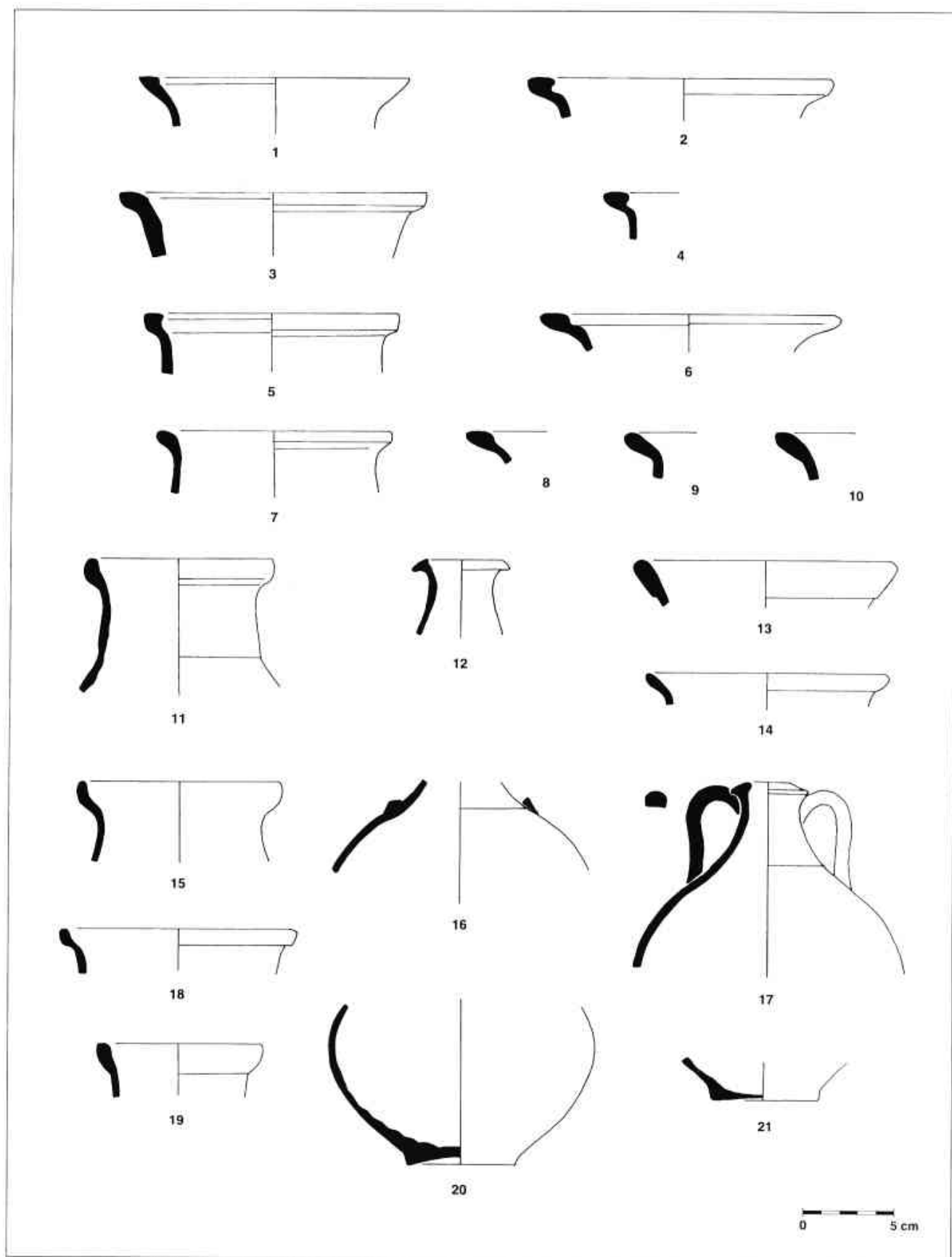

Làmina 32.- CERÀMICA COMUNA DE PRODUCCIÓ LOCAL: 1) 2122. Cisterna Circular; 2,6) 2121. C/ Lladó; 3) 2123. C/ Lladó; 4) 2121. C/ Espenyes; 5) 2136. C/ Lladó; 7) 2124. C/ Lladó; 8) 2135. C/ Lladó; 9-10,14) 2124. C/ Lladó; 11) 2120. Cisterna Circular; 12,16,17,20,21) 2118, Bda de St Simó; 13) 2132. C/Lladó; 15,18) 2120. C/ Lladó; 19) 2120. C/ Espenyes.

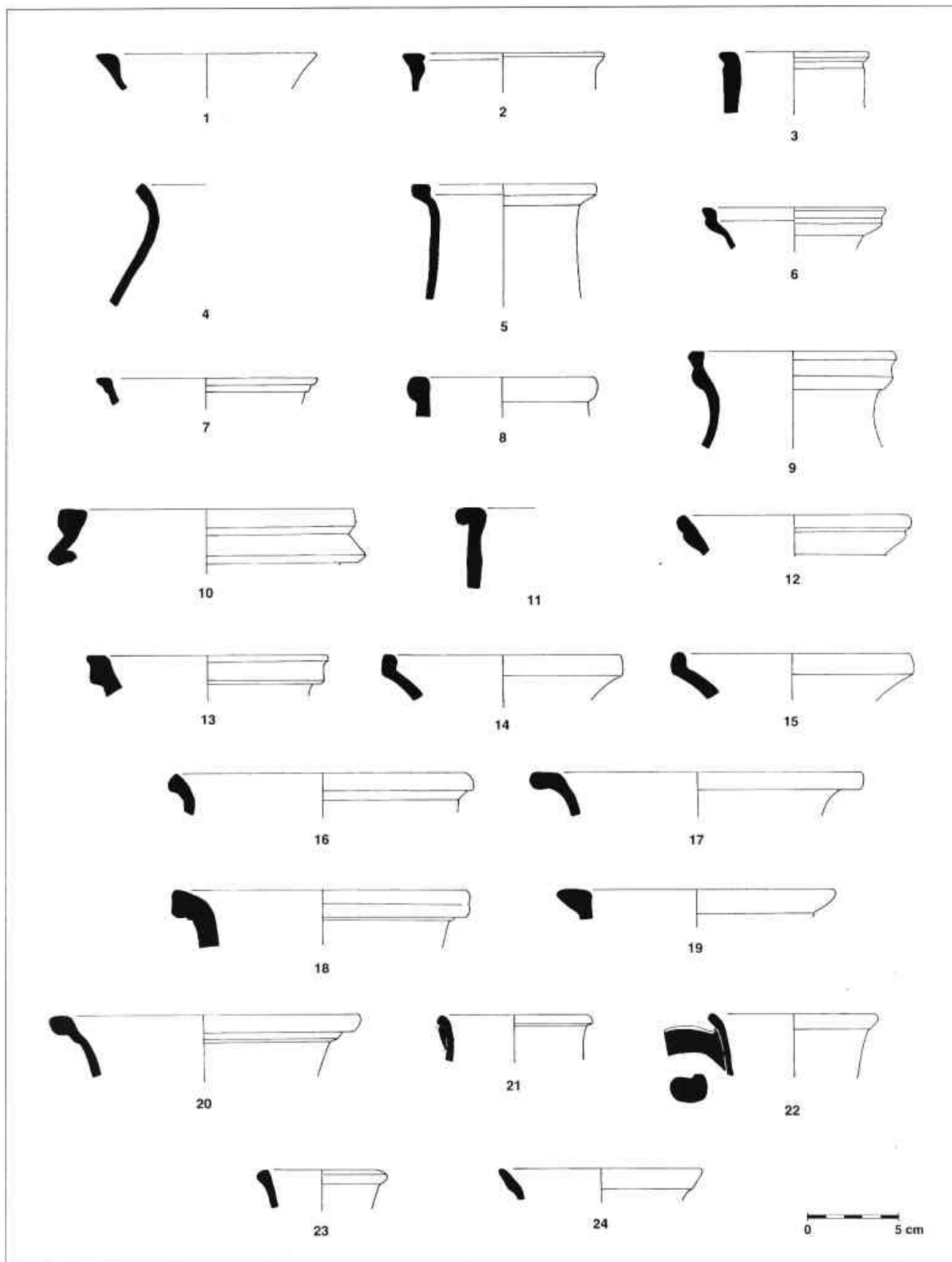

Làmina 33.- CERÀMICA COMUNA DE PRODUCCIÓ LOCAL: 1) 2137. C/ Lladó; 2) 2140. C/ Lladó; 3) 2141. C/ Lladó; 4) 2107. Cisterna Circular; 5) 2136. C/ Lladó; 6, 12) 2128. C/ Lladó; 7) 2127. C/ Lladó; 8, 11) 2125. C/ Lladó; 9) 2128. Cisterna Circular; 10) 2129. C/ Lladó; 13) 2130. C/ Lladó; 14, 15) 2134. C/ Lladó; 16, 18) 2126. C/ Lladó; 17) 2123. C/ Lladó; 19) 2142. C/ Lladó; 20) 2127. C/ Lladó; 21) 2144. C/ Lladó; 22) 2124. C/ Espanyes; 23) 1514. C/ Lladó; 24) 2143. Cisterna Circular.

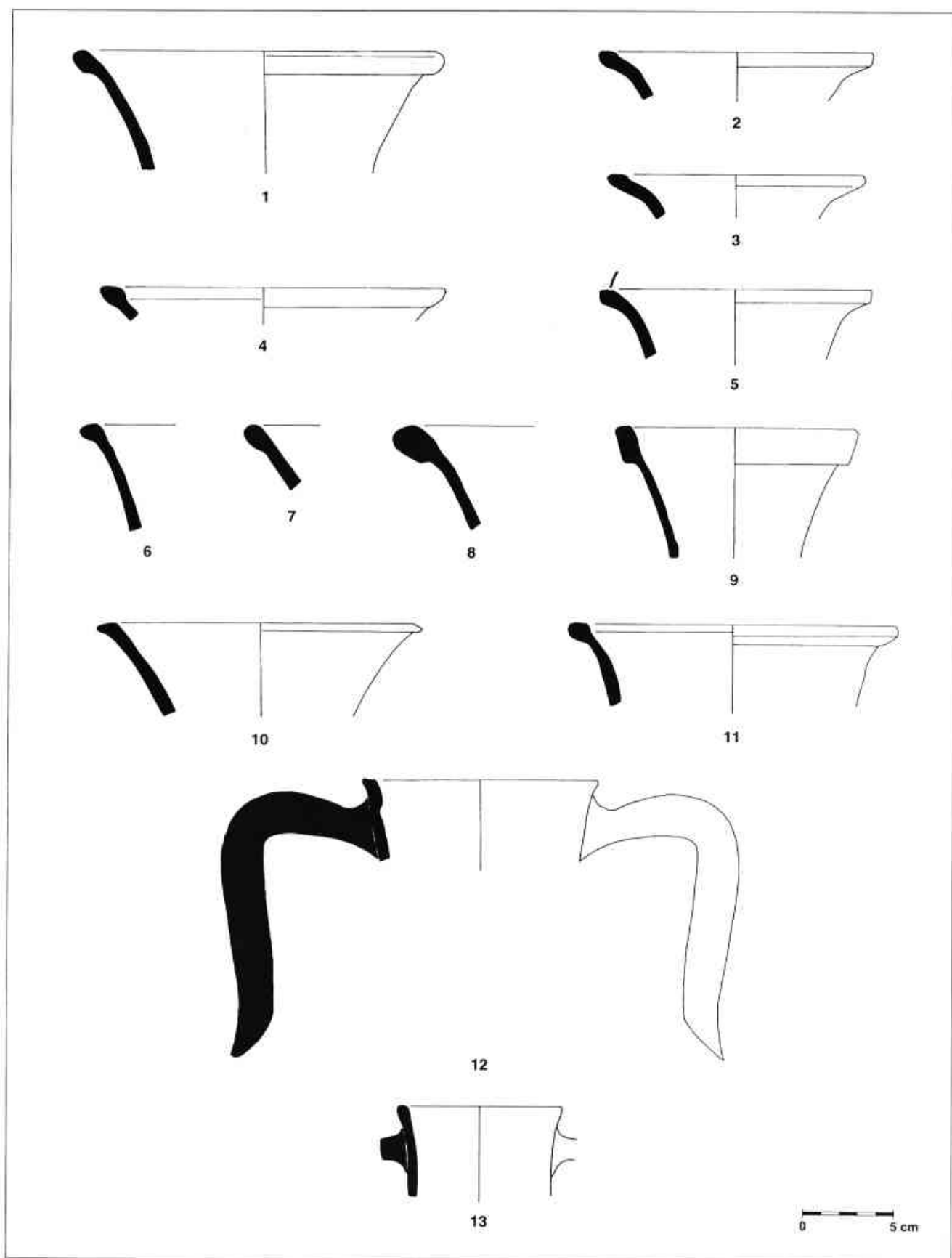

Làmina 34. - CERÀMICA COMUNA DE PRODUCCIÓ LOCAL: 1) 2131. C/ Lladó; 2,3,5) 2122. C/ Lladó; 4) 2135. C/ Lladó; 6-8) 2131. C/ Lladó; 9) 2132. C/ Lladó; 10,11) 2131. C/ Lladó; 12) 2133. C/ Espenyes; 13) 2133 C/ Lladó.

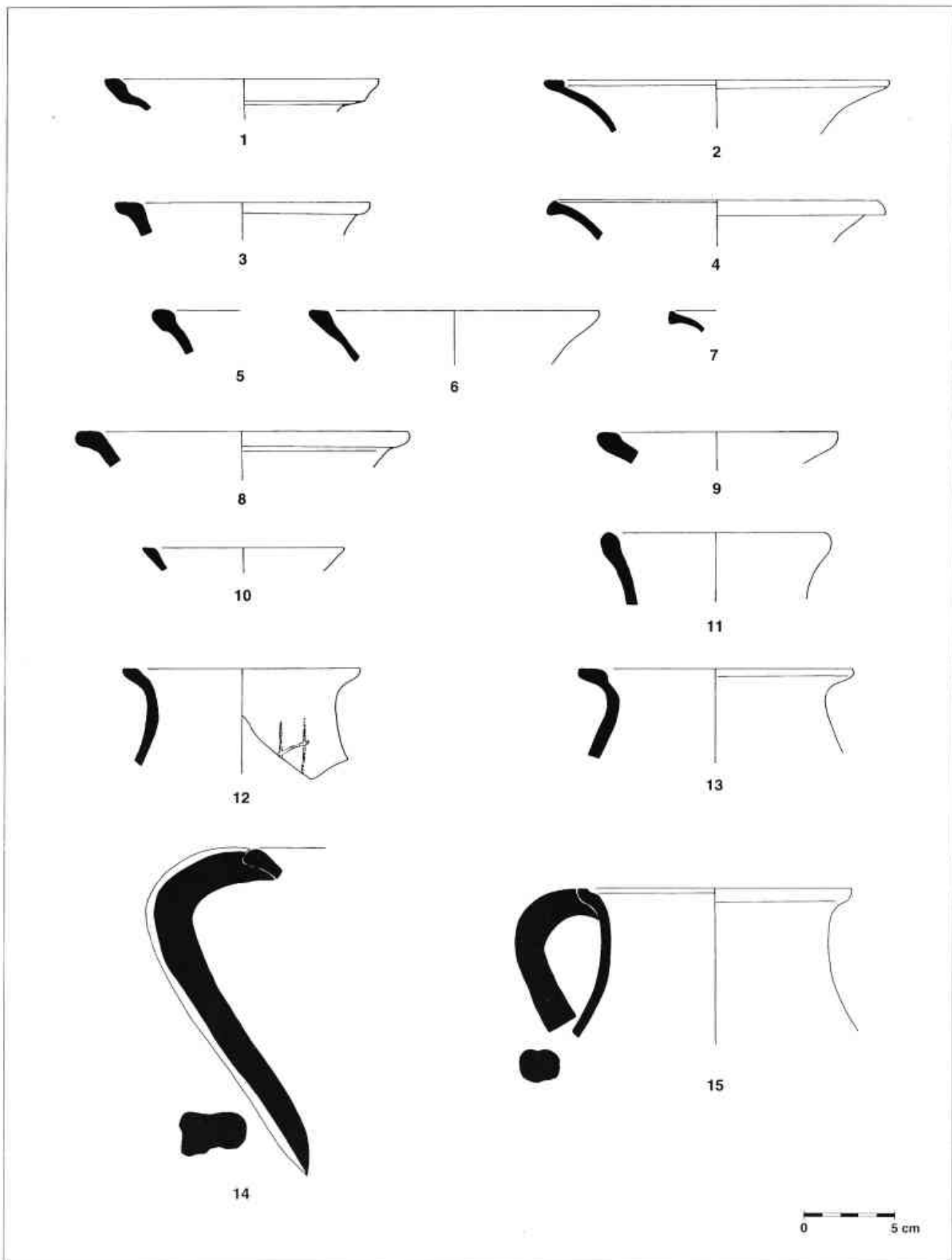

Làmina 35.- CERÀMICA COMUNA DE PRODUCCIÓ LOCAL: 1) 2145. Cisterna Circular; 2,4,7,9) 2122. C/ Lladó; 3,8) 2123. C/ Lladó; 5) 2131. C/ Lladó; 6,10) 2137. C/ Lladó; 11) 2133. C/ Lladó; 12) 2402. amb grafit. C/ Lladó; 13,14) 2402. C/ Lladó; 15) 2406. C/ Espenyas.

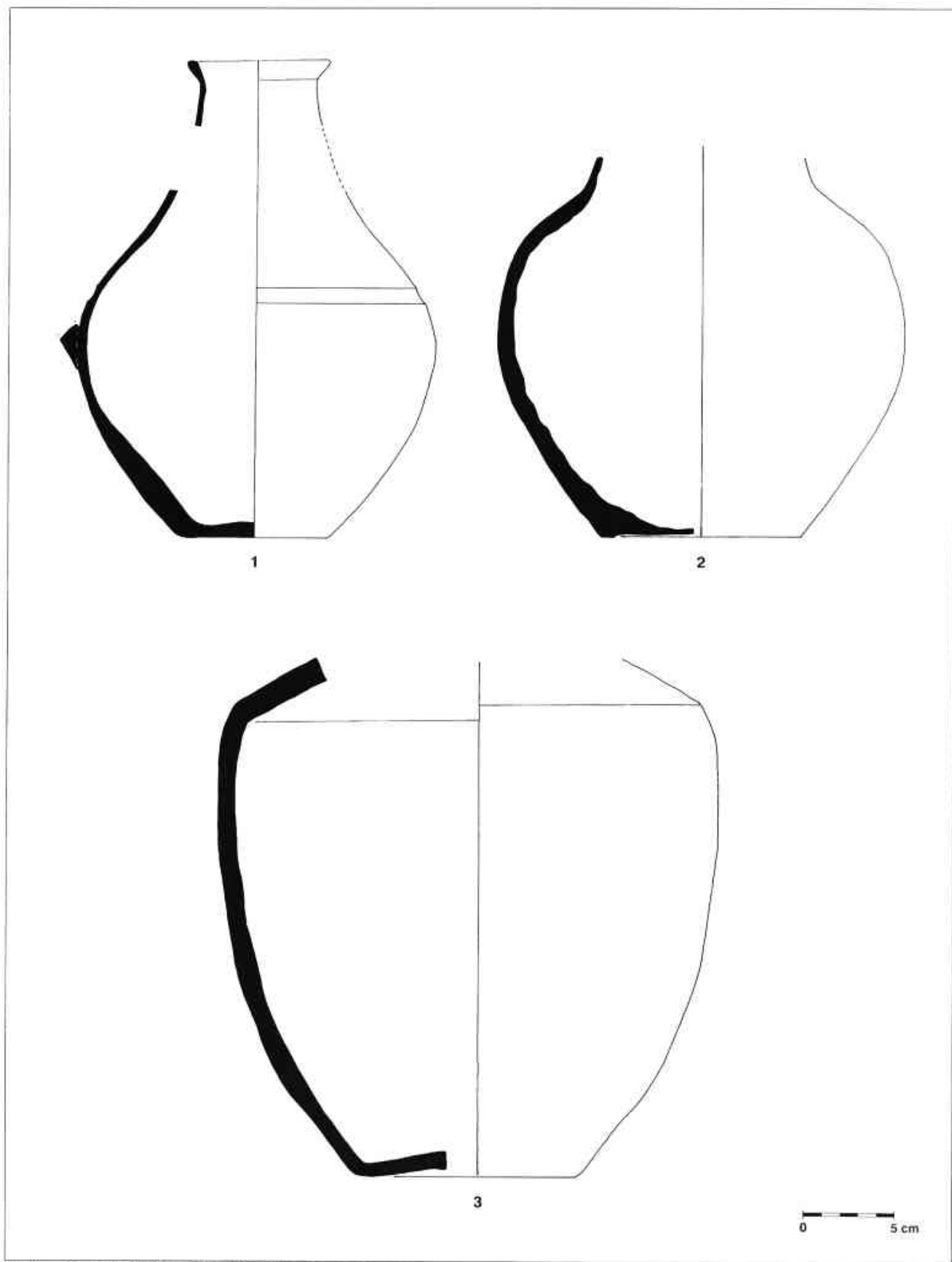

Làmina 36.- CERÀMICA COMUNA DE PRODUCCIÓ LOCAL: 1) 2125. Cisterna Circular; 2,3) 2100. Cisterna Circular.

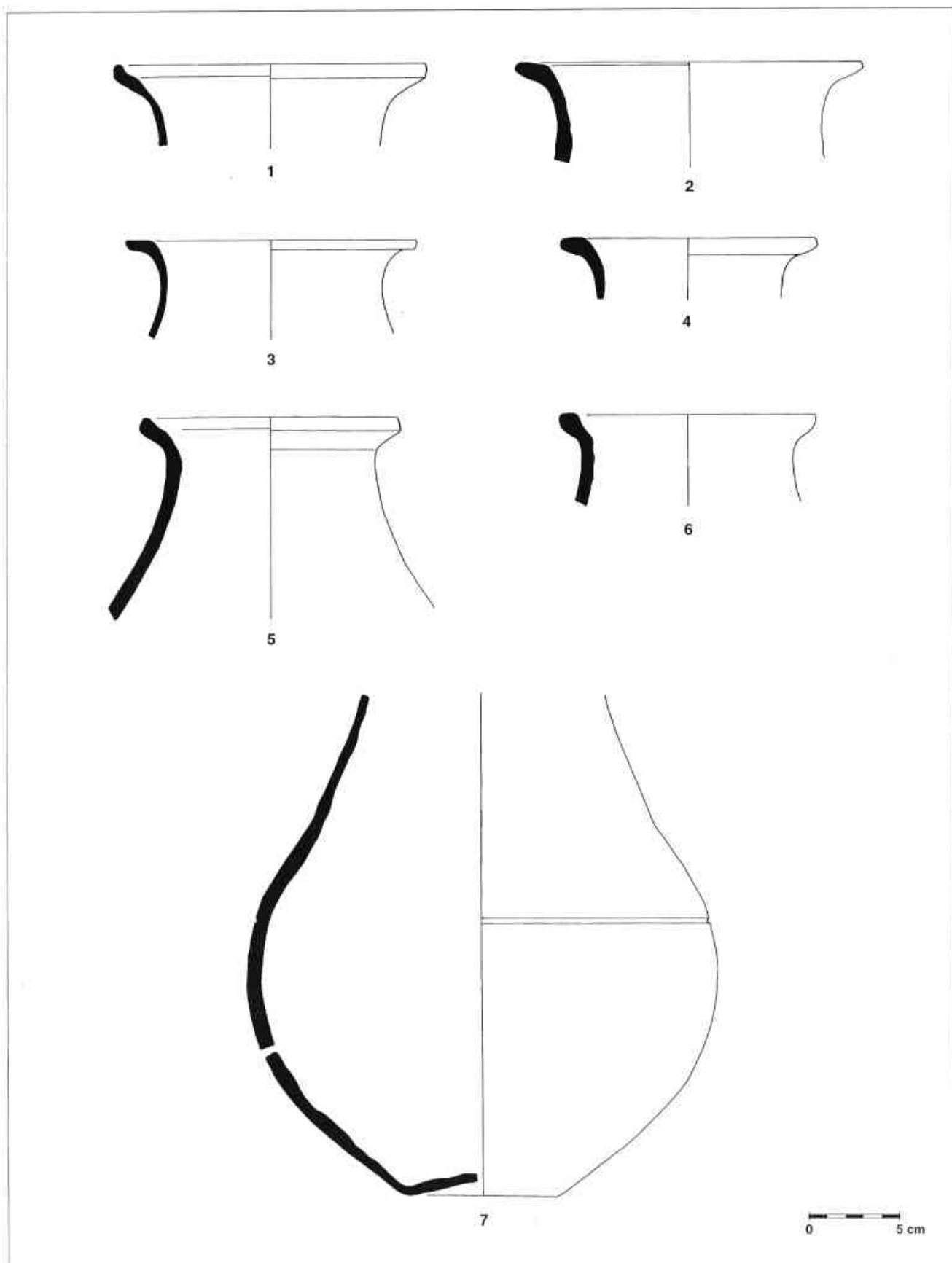

Làmina 37.- CERÀMICA COMUNA DE PRODUCCIÓ LOCAL: 1) 2406. Cisterna Circular; 2) 2402. Cisterna Circular; 3,4,6) 2402. C/ Liado; 5) 2406. C/ Espenyès; 7) 2400. Cisterna Circular.



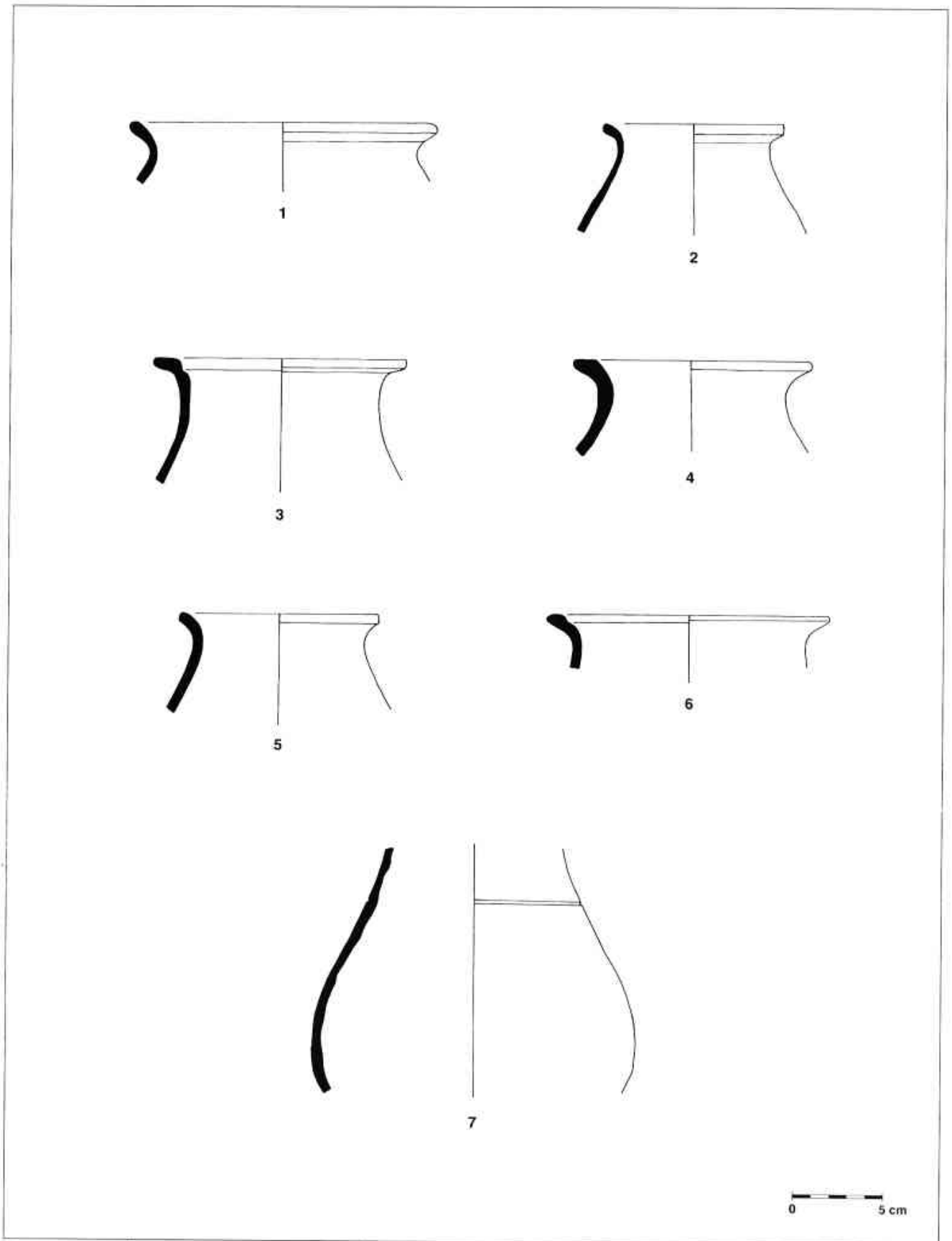

Làmina 38. - CERÀMICA COMUNA DE PRODUCCIÓ LOCAL: 1) 2407. C/ Lladó; 2,5) 2407. Cisterna Circular; 3) 2402. C/ Lladó; 4) 2402. C/ Espenyes; 6) 2406. C/ Lladó; 7) 2400. Cisterna Circular.

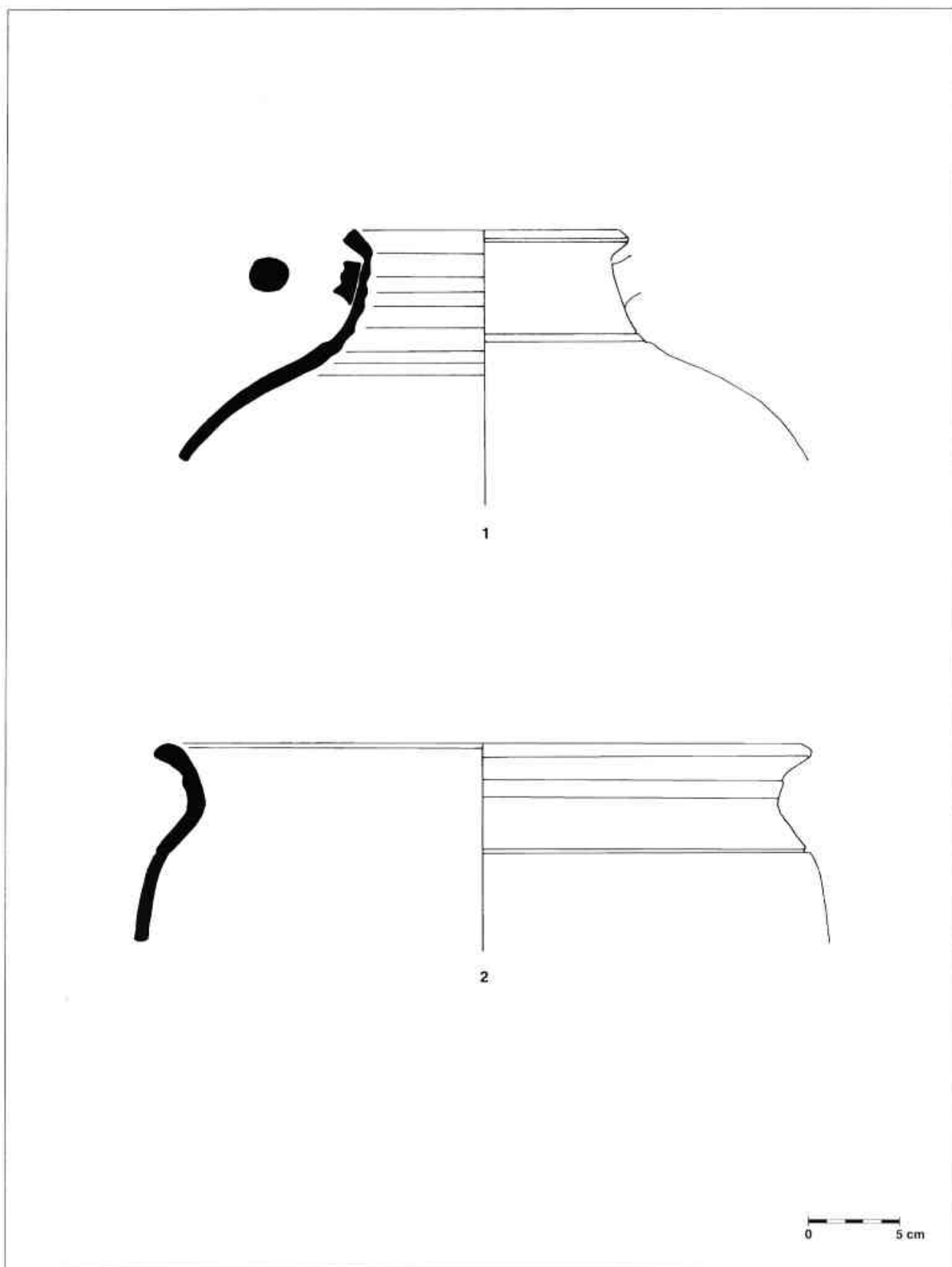

Làmina 39.- CERÀMICA COMUNA DE PRODUCCIÓ LOCAL: 1) 2119. Forn de can Portell; 2) 2112. Forn de can Portell.

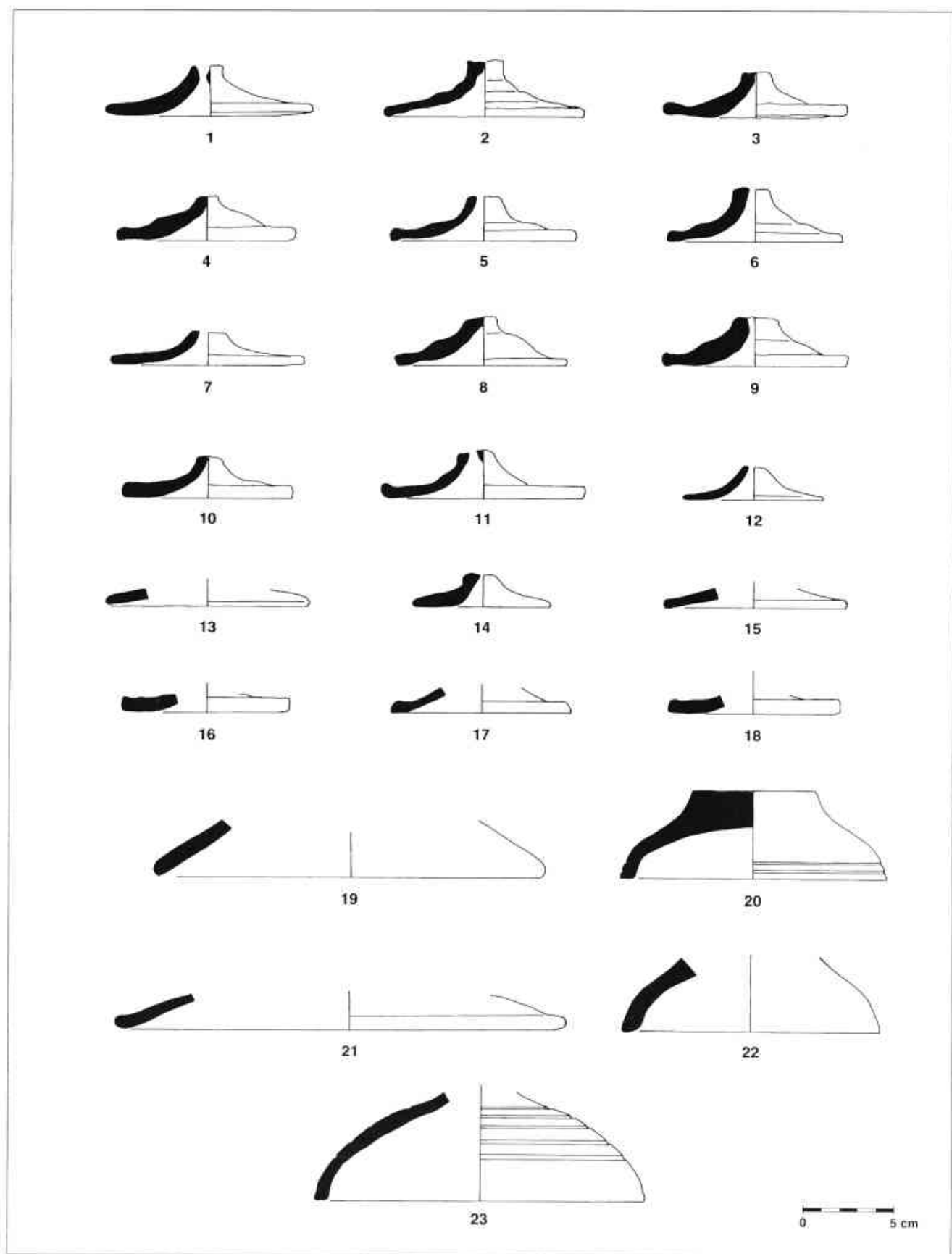

Làmina 40. - CERÀMICA COMUNA DE PRODUCCIÓ LOCAL: 1-12) 2301. Pou del C/ Fluvià; 13) 2301. C/ Espenyas; 14-18) 2301. C/ Lladó, 19,21) 3301, C/ Lladó; 20,22,23) 3304. Pou del C/ Fluvià.

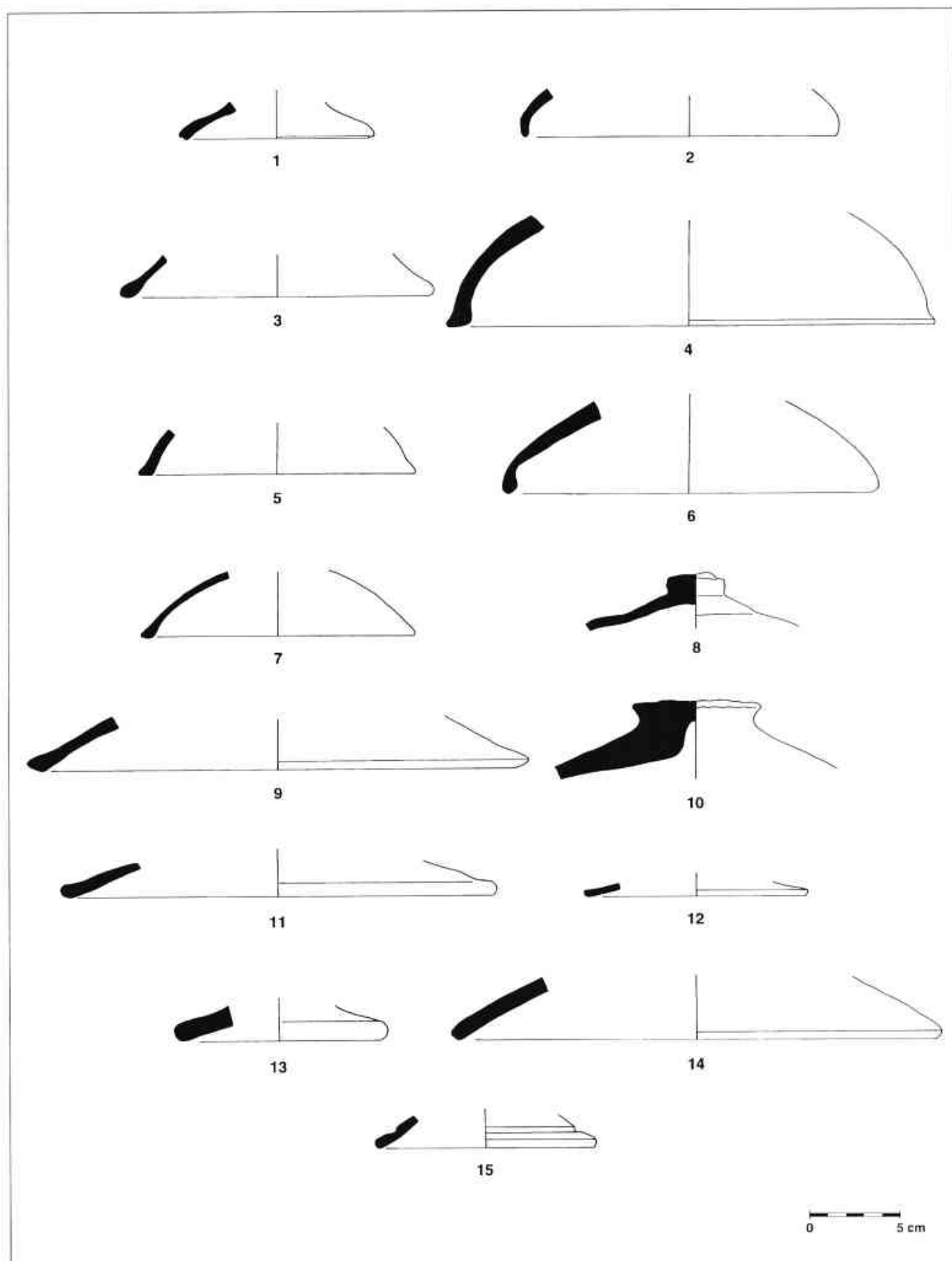

Llamineta 41.- GERÀMICA COMUNA DE PRODUCCIÓ LOCAL: 1) 3305. C/ Espenyes; 2,4,6) 3305. C/ Lladó; 3,5,7) 3305. Pou del C/ Fluvià; 8,10) 3300. Pou del C/ Fluvià; 9,11,12, 14,15) 3301. C/ Lladó; 13) 3301. Cisterna Circular.

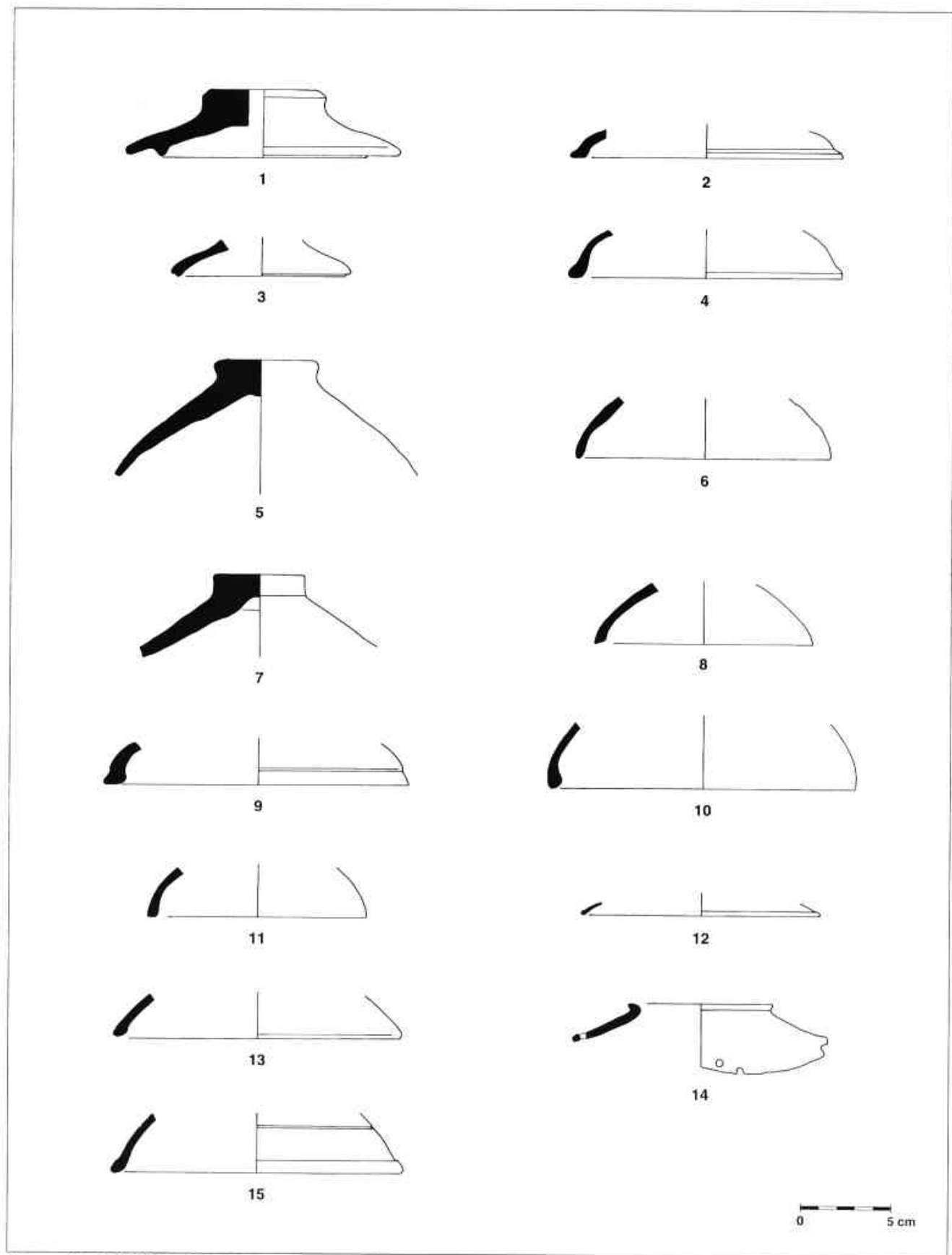

Làmina 42.- CERÀMICA COMUNA DE PRODUCCIÓ LOCAL: 1) 3306. C/ Lladó; 2,4,9,10,13,15) 3305. C/ Lladó; 3,5,6,8,11) 3305. C/ Espenyas; 7) 3305. Cisterna Circular; 12) 3304. Pou de can Portell; 14) 3701. Ptge. de la Pau.

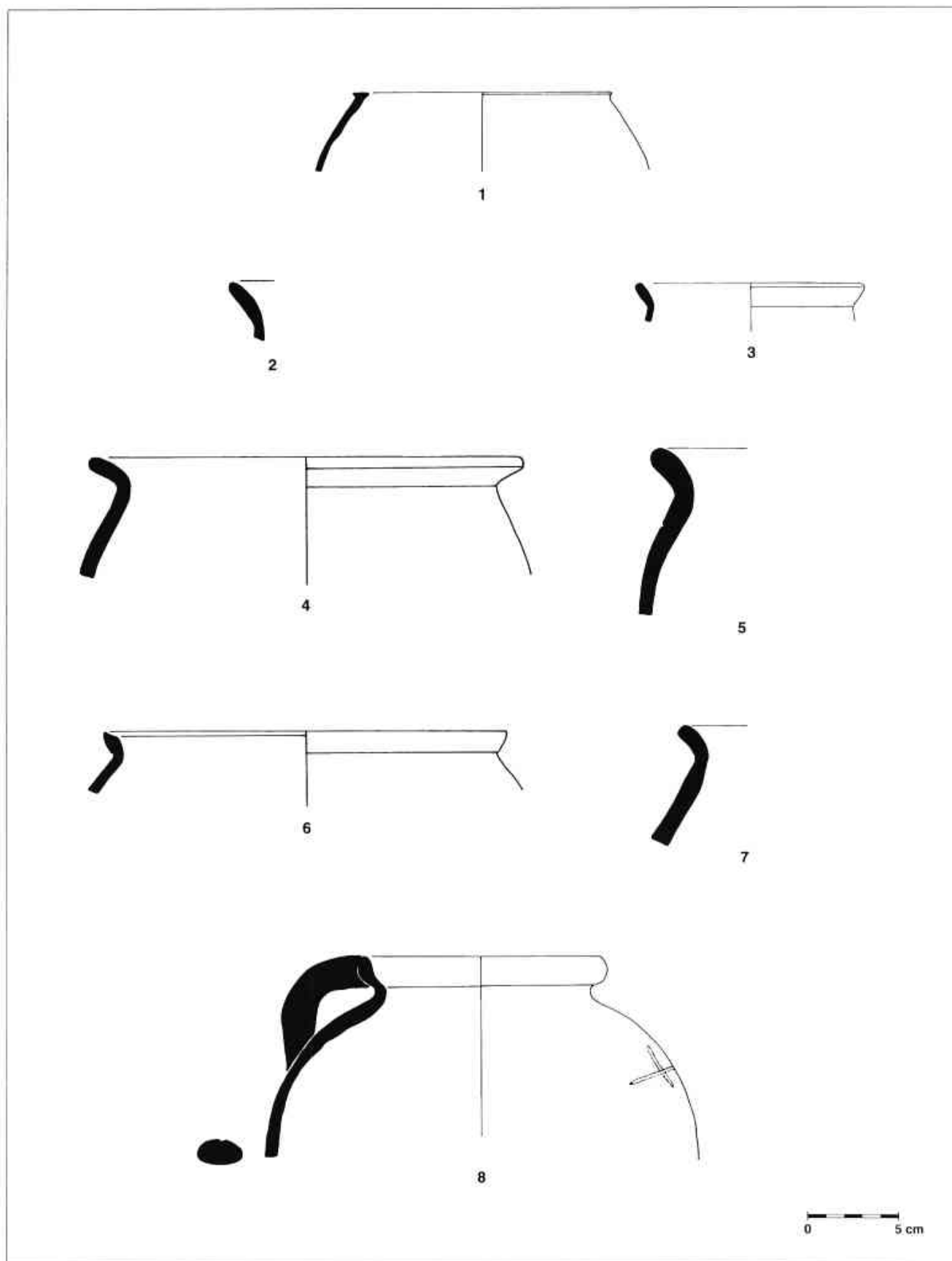

Làmina 43.- CERÀMICA COMUNA DE PRODUCCIÓ LOCAL: 1) 3113. Pou del C/ Fluvià; 2,4) 3112. Forn de can Portell; 3) 3112. Ptge. de la Pau; 5,7) 3112. Pou del C/ Fluvià; 6) 3101. Forn de can Portell; 8) 3116. Cisterna Circular.

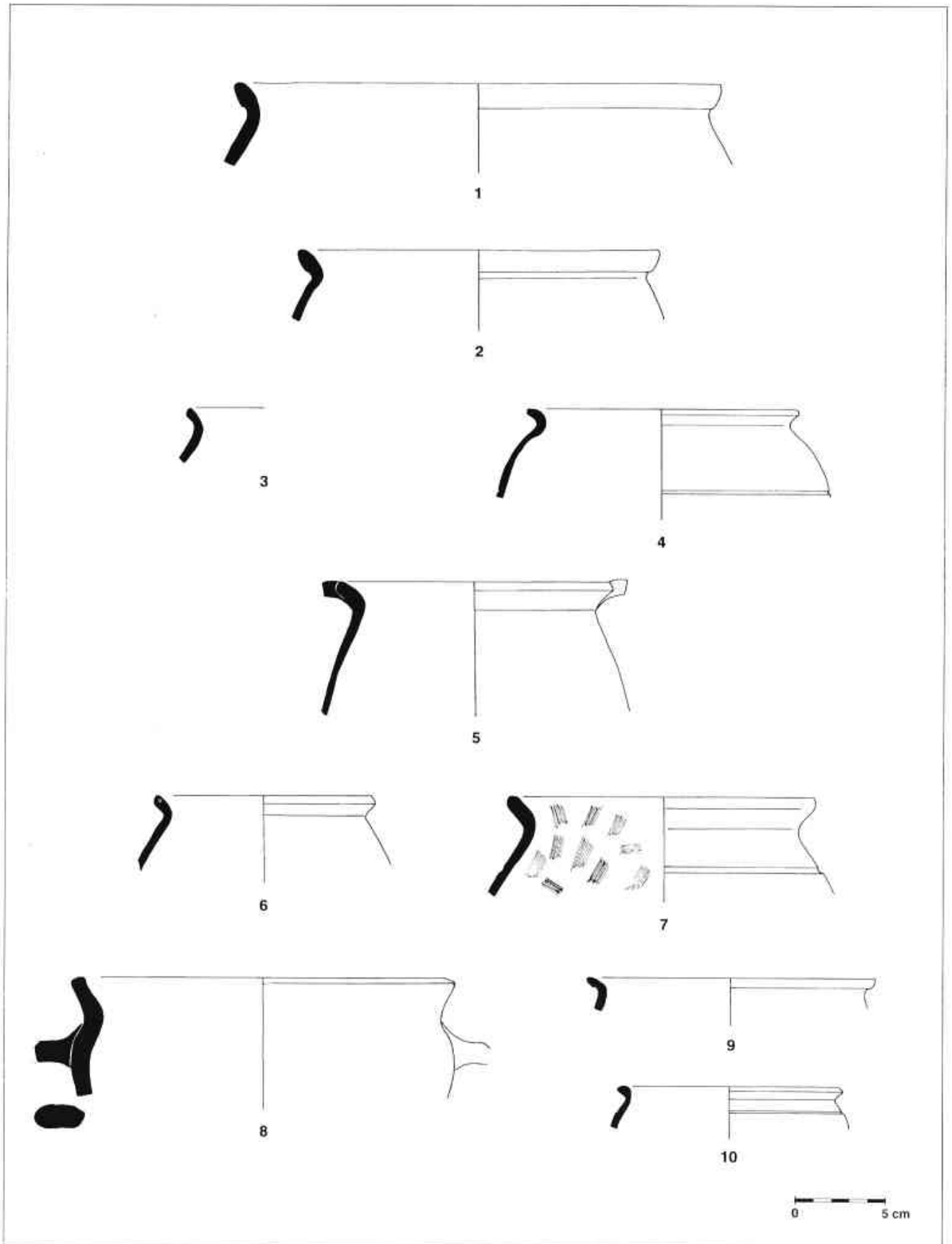

Làmina 44.- CERÀMICA COMUNA DE PRODUCCIÓ LOCAL: 1,2,9) 3101. Carrer Espenyès; 3) 3112. Cisterna Circular; 4) 3115. C/ Espenyès; 5,6,7) 3112. C/ Espenyès; 8) 3114. C/ Espenyès; 10) 3115. C/ Lladó.

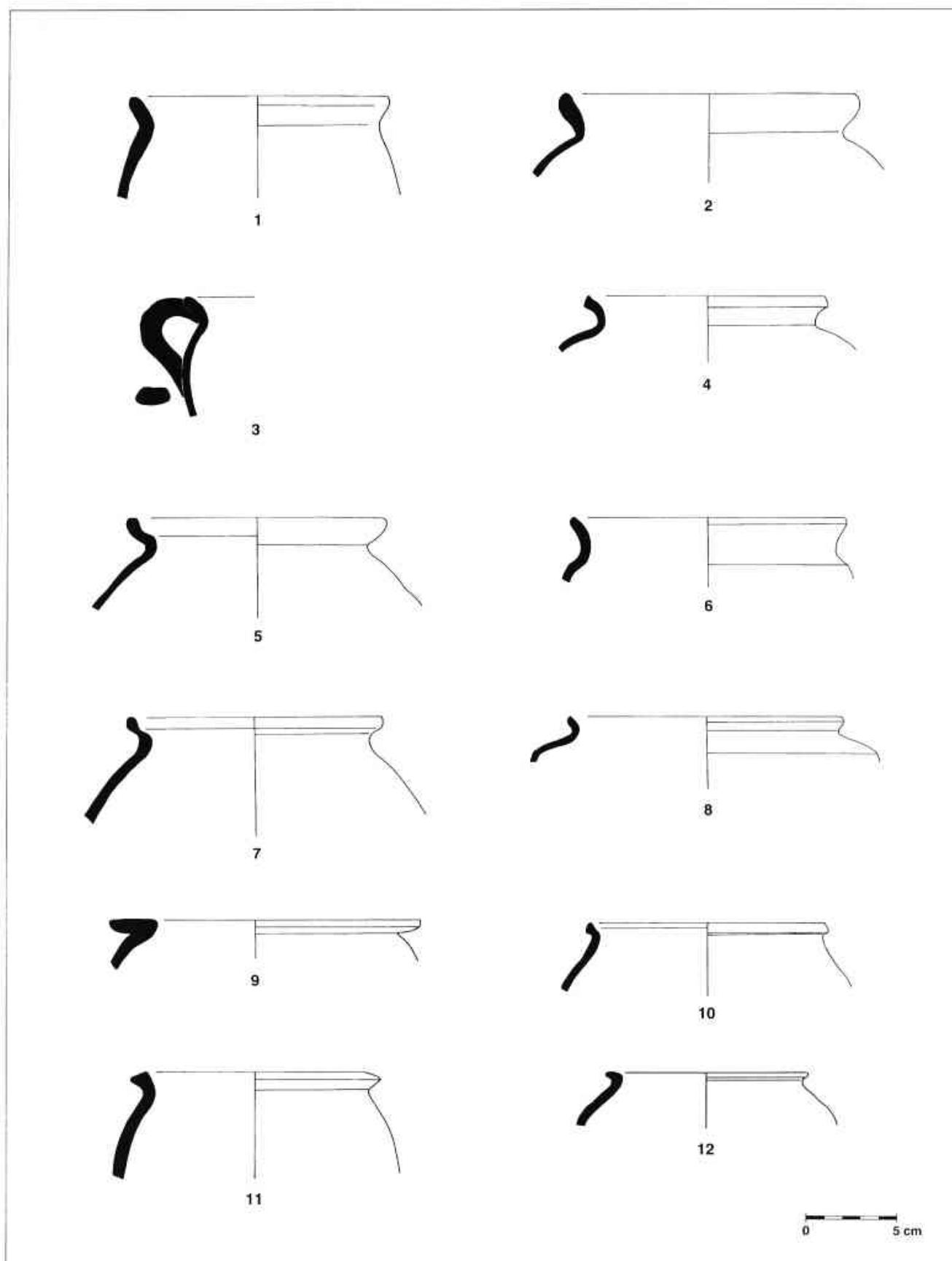

Làmina 45. - CERÀMICA COMUNA DE PRODUCCIÓ LOCAL: 1,3) 3112. C/ Lladó; 2,4,5,7,10) 3116. C/ Espenyès; 6,8) 3117. C/ Espenyès; 9) 3118. C/ Espenyès; 11) 3119. C/ Lladó; 12) 3119. C/ Espenyès.



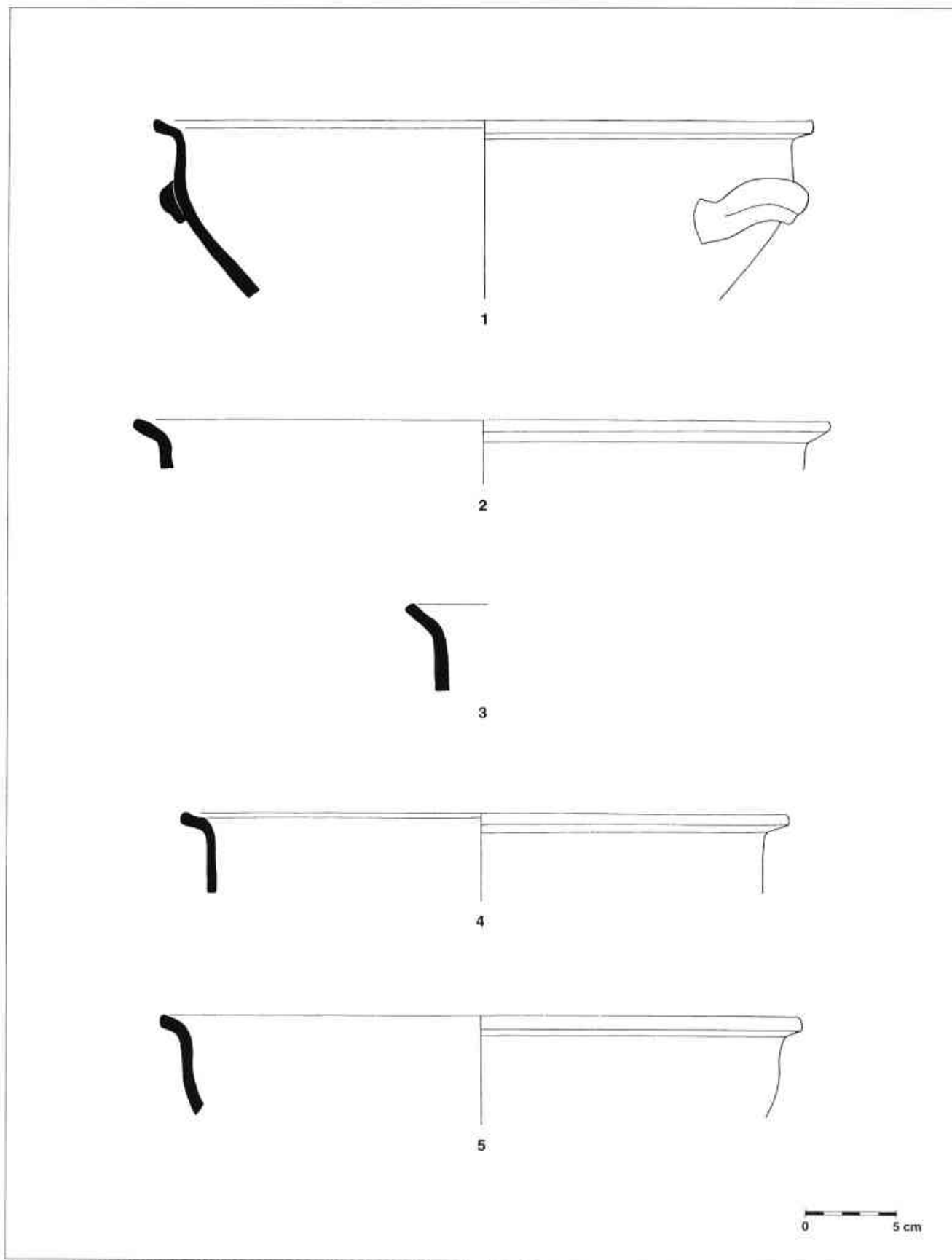

Làmina 46.- CERÀMICA COMUNA DE PRODUCCIÓ LOCAL: 1-5) 3201. C/ Espenyas.

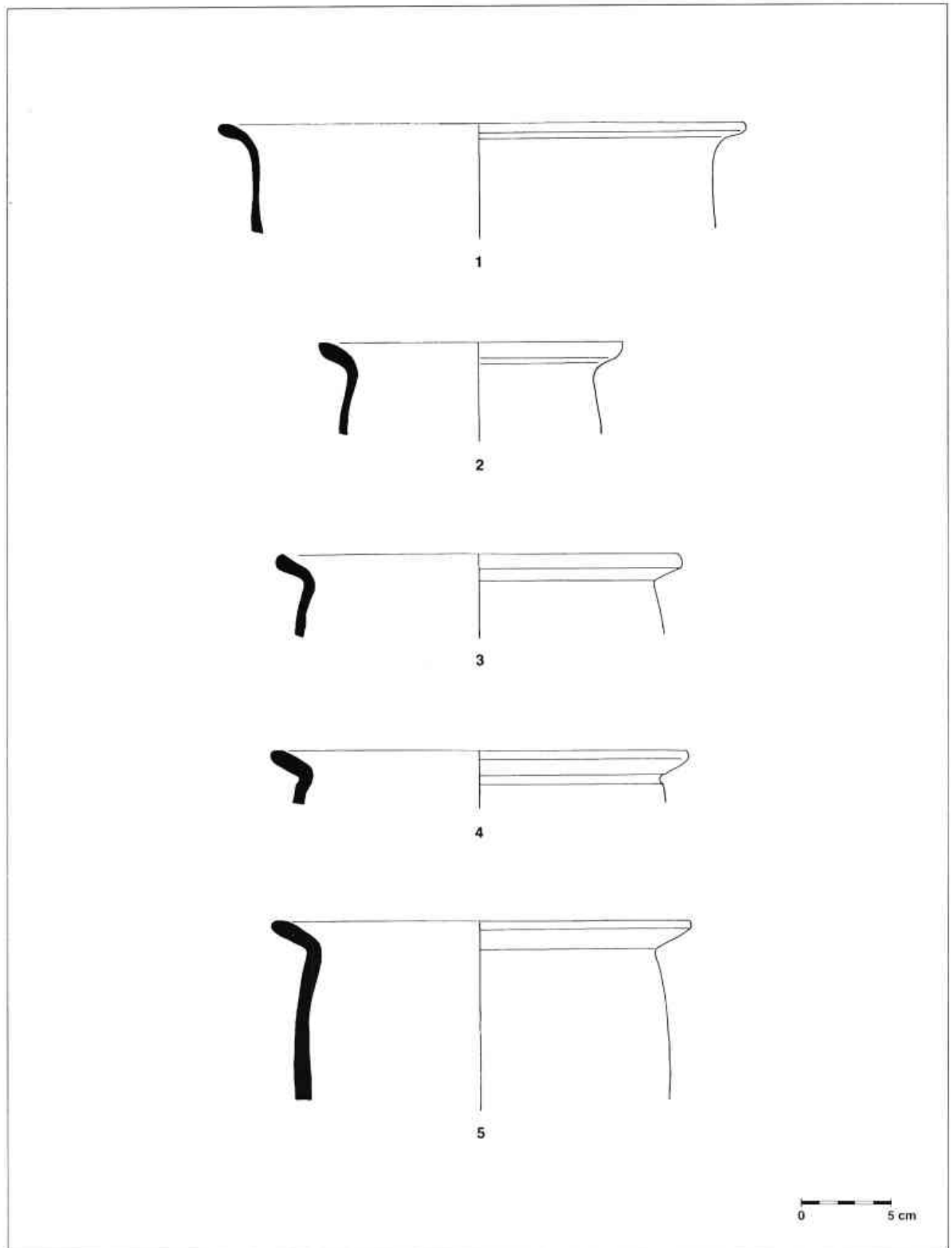

Làmina 47.- CERÀMICA COMUNA DE PRODUCCIÓ LOCAL: 1) 3201. C/ Espenyès; 2) 3112. C/ Lladó; 3-5) 3121. C/ Espenyès.

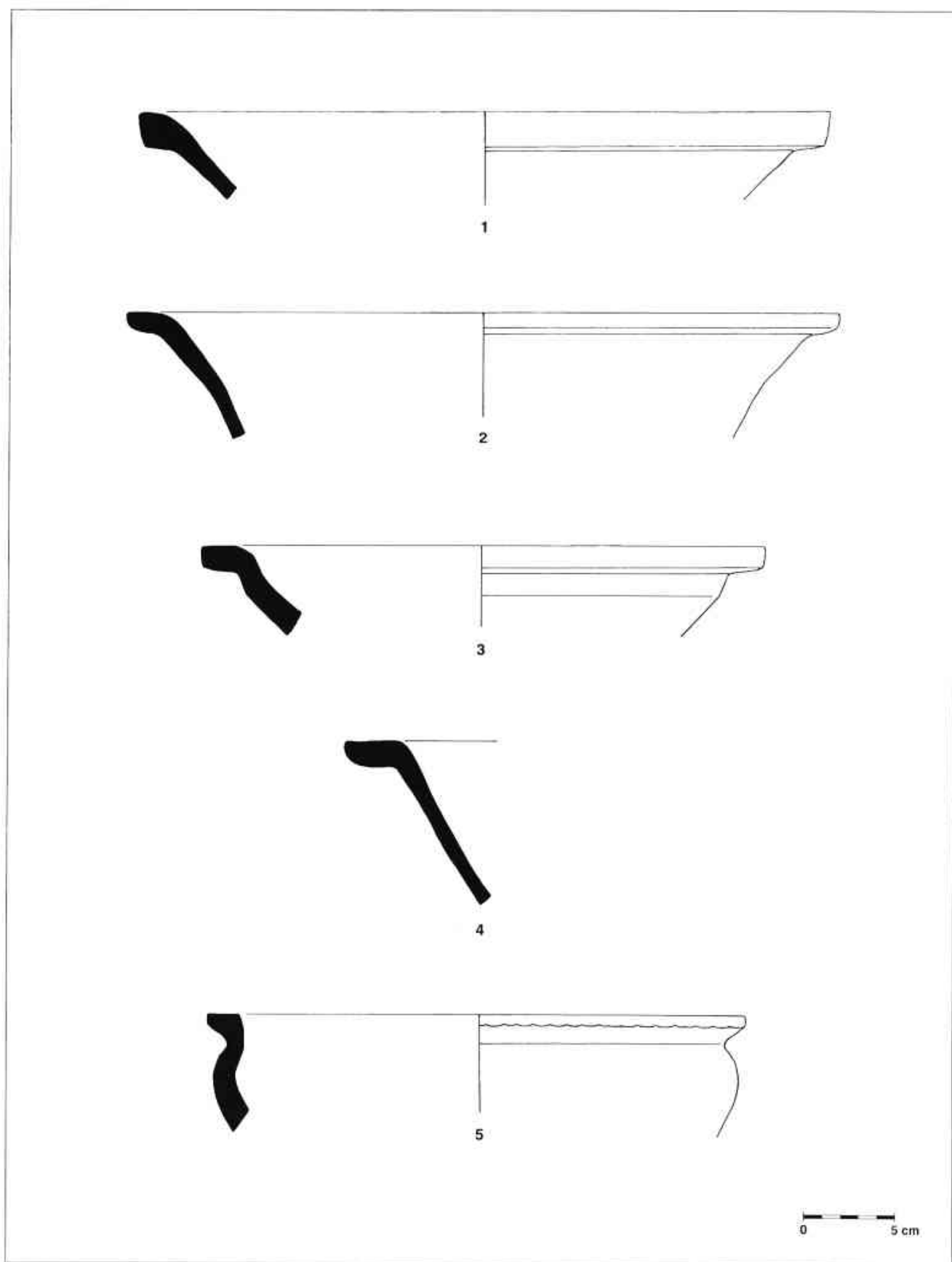

Làmina 48.- CERÀMICA COMUNA DE PRODUCCIÓ LOCAL: 1) 3405. Ptge. de la Pau; 2,4) 3405. Pou del C/ Fluvà; 3) 3406. Ptge. de la Pau; 5) 3412. C/ Lladó.

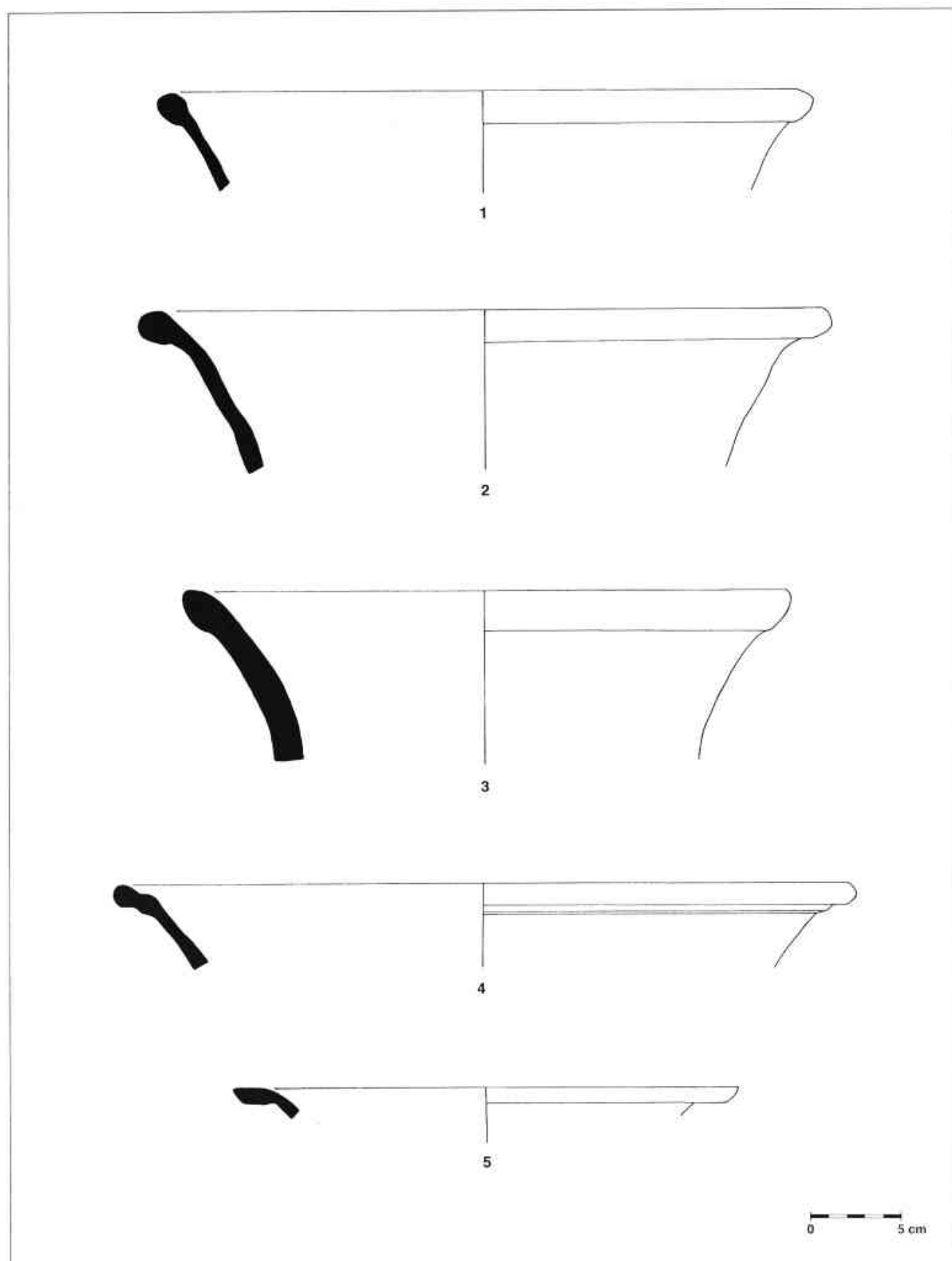

Làmina 49. - CERÀMICA COMUNA DE PRODUCCIÓ LOCAL: 1) 3407. C/ Lladó; 2,3) 3407. Cisterna Circular; 4) 3409. C/ Espenyas; 5) 2431. C/ Lladó.

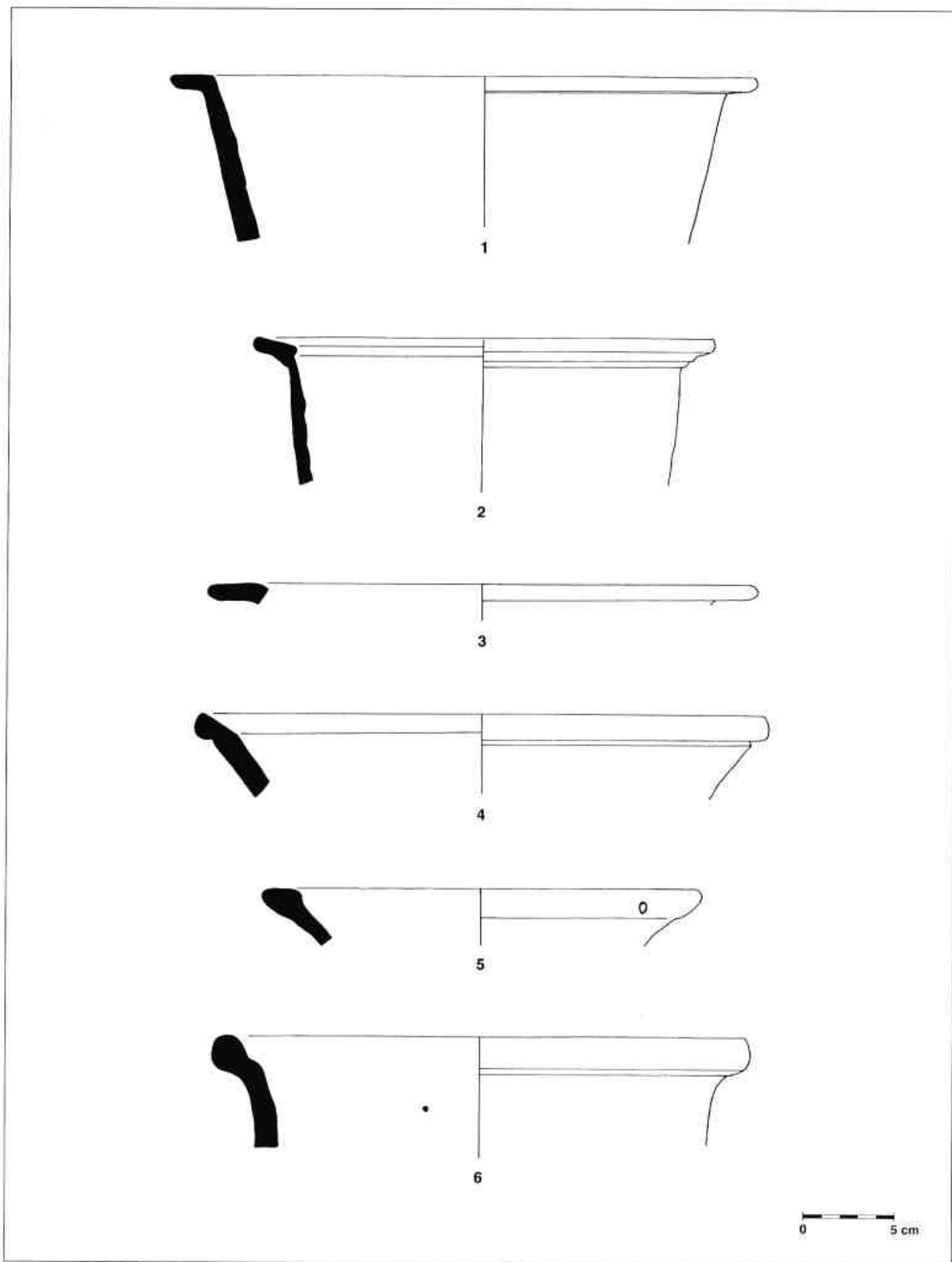

Làmina 50.- CERÀMICA COMUNA DE PRODUCCIÓ LOCAL. 1,2) 3408. C/ Espenyès; 3) 3408. C/ Lladó; 4) 3401. Cisterna Circular; 5) 3413. C/ Lladó; 6) 5212 C/ Espenyès.

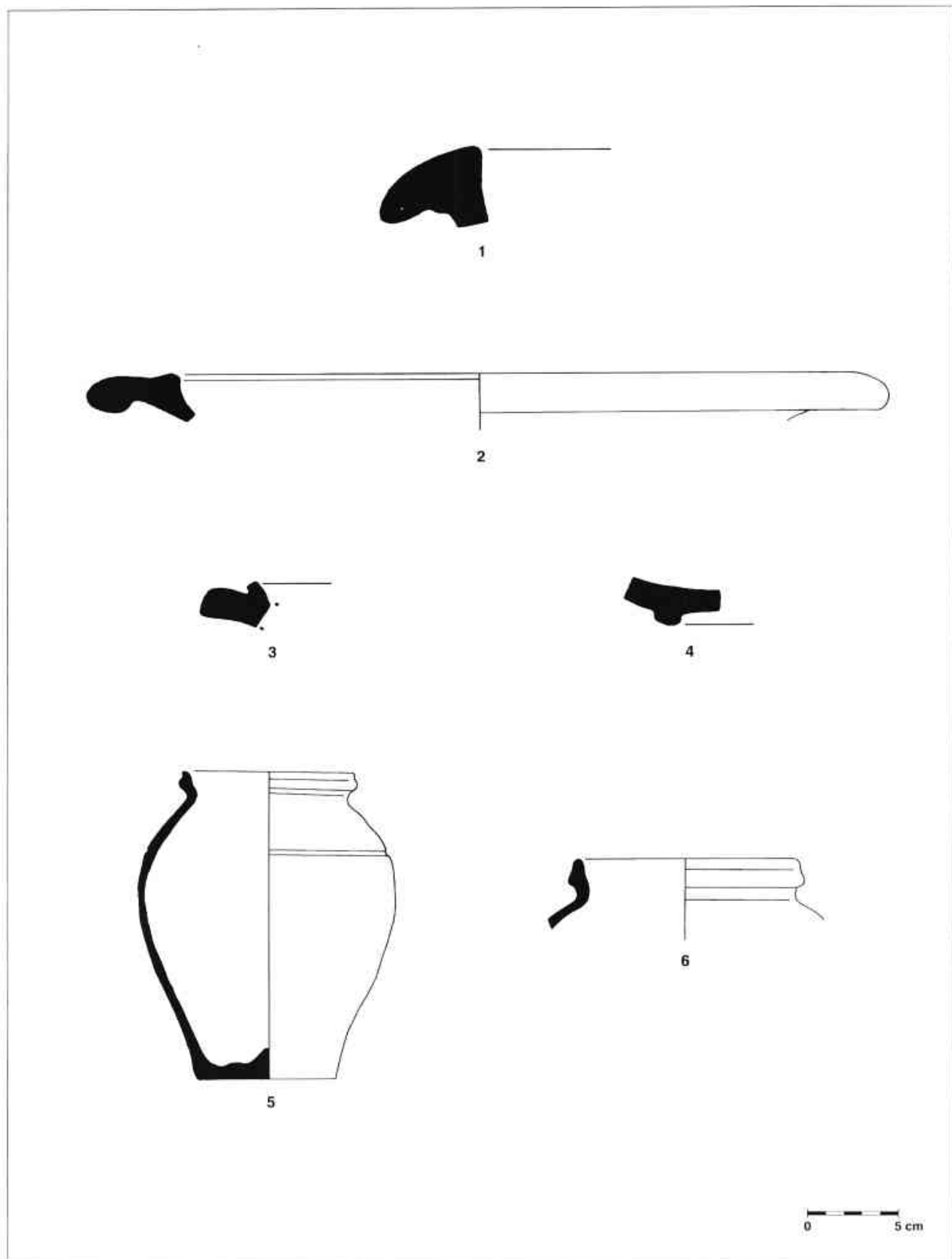

Làmina 51.- CERÀMICA COMUNA DE PRODUCCIÓ ITALICA: 1) Dramont 2. C/ Espenyes; 2-4) Dramont 1. C/ Espenyes; 5-6) 3122. C/ Espenyes.

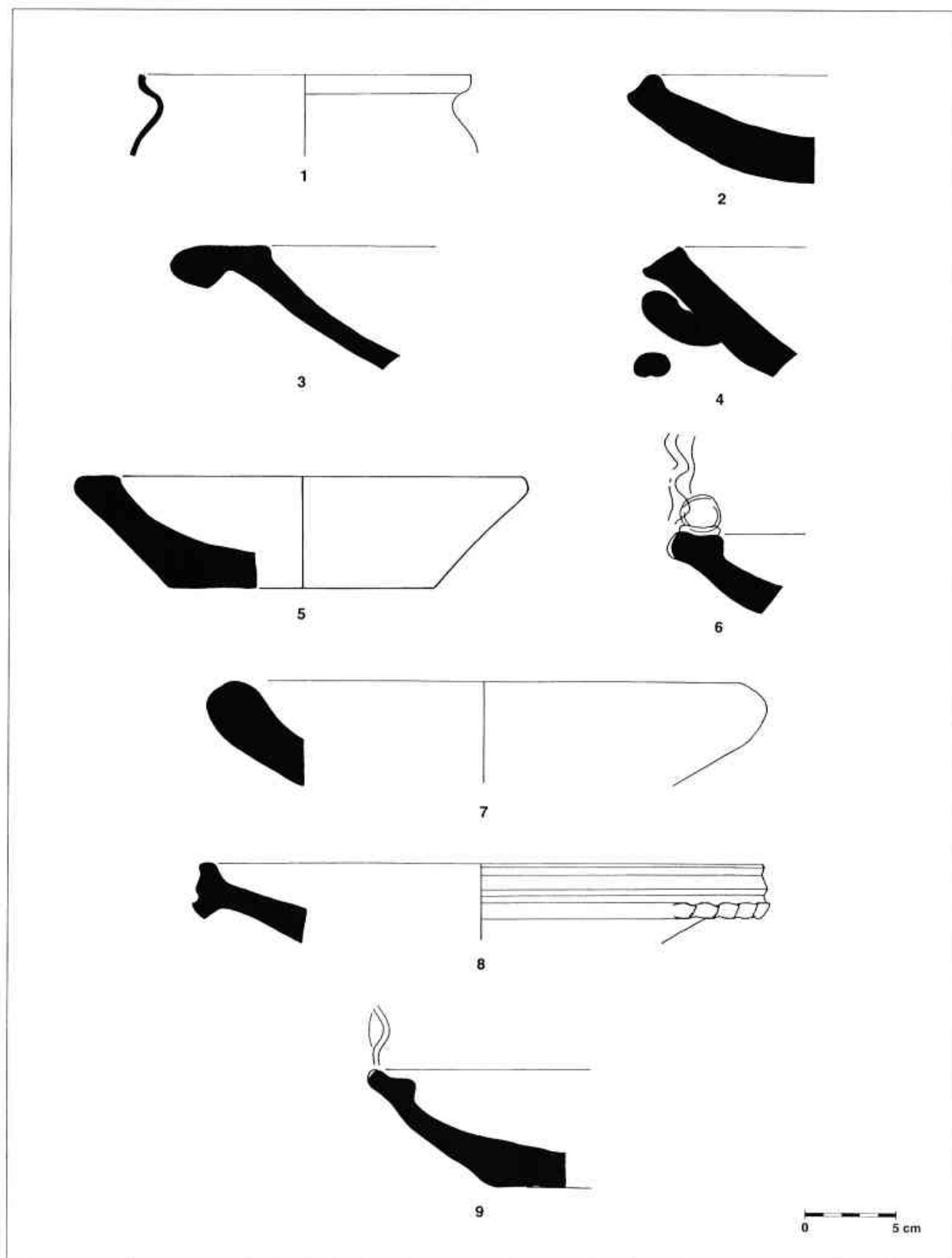

Làmina 52.- CERÀMICA COMUNA DE PRODUCCIÓ LOCAL: 1,2) 3106. Pou del C/ Fluvià; 4) 3607. Pou del C/ Fluvià; 5) 3603. Pou del C/ Fluvià; 6,9) 3608. Pou del C/ Fluvià; 7) 3609. C/ Espenyes; 8) 3610. Ptge. de la Pau. CERÀMICA COMUNA DE PRODUCCIÓ ITALICA: 3) Dramont 1. Pou del C/ Fluvià.

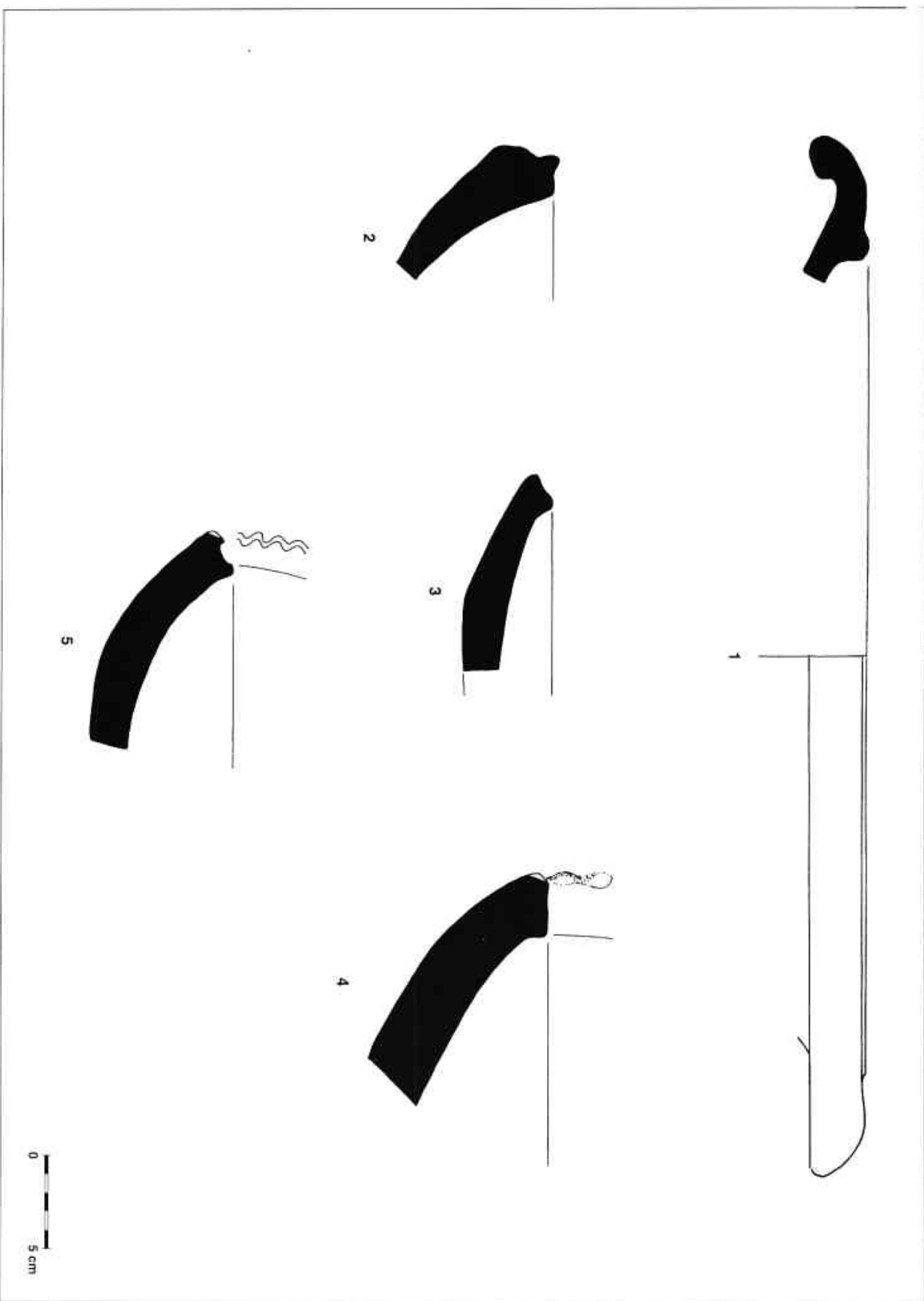

Làmina 53. - CERÀMICA COMUNA DE PRODUCCIÓ ITALICA: 1) Diamant 1. Pige de la Pau. CERÀMICA COMUNA DE PRODUCCIÓ LOCAL: 2) 3619. Pou del C/ Fluvià; 3, 5) 3606. Pou del C/ Fluvià; 4) 3603. Pou del C/ Fluvià.



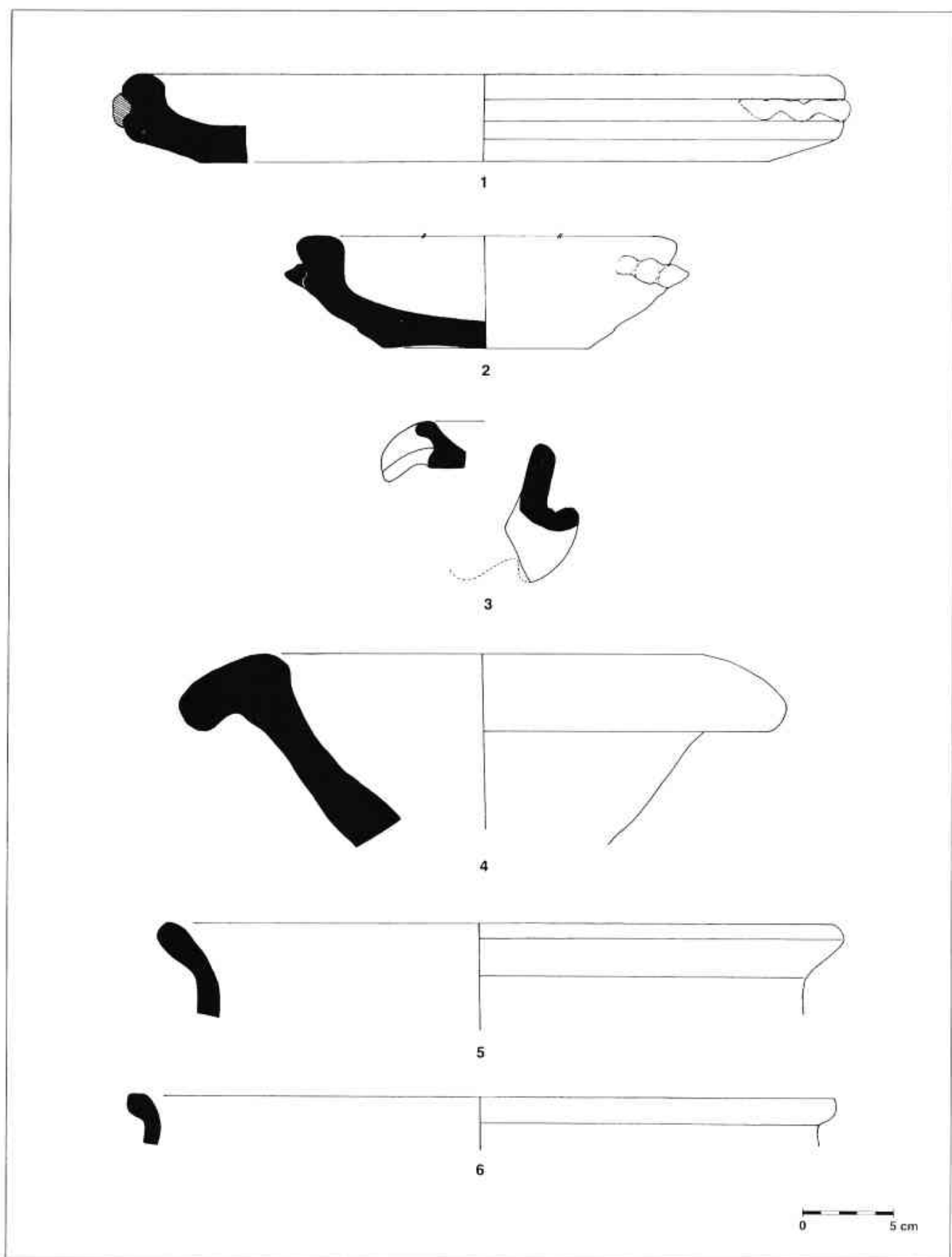

Làmina 54.- CERÀMICA COMUNA DE PRODUCCIÓ LOCAL: 1) 3611. Cisterna Circular; 2,3) 3611. C/ Lladó; 5) 5204. C/ Lladó; 6) 5214. C/ Lladó. CERÀMICA COMUNA DE PRODUCCIÓ ITALICA: 4) Dramont 2. Cisterna Circular.

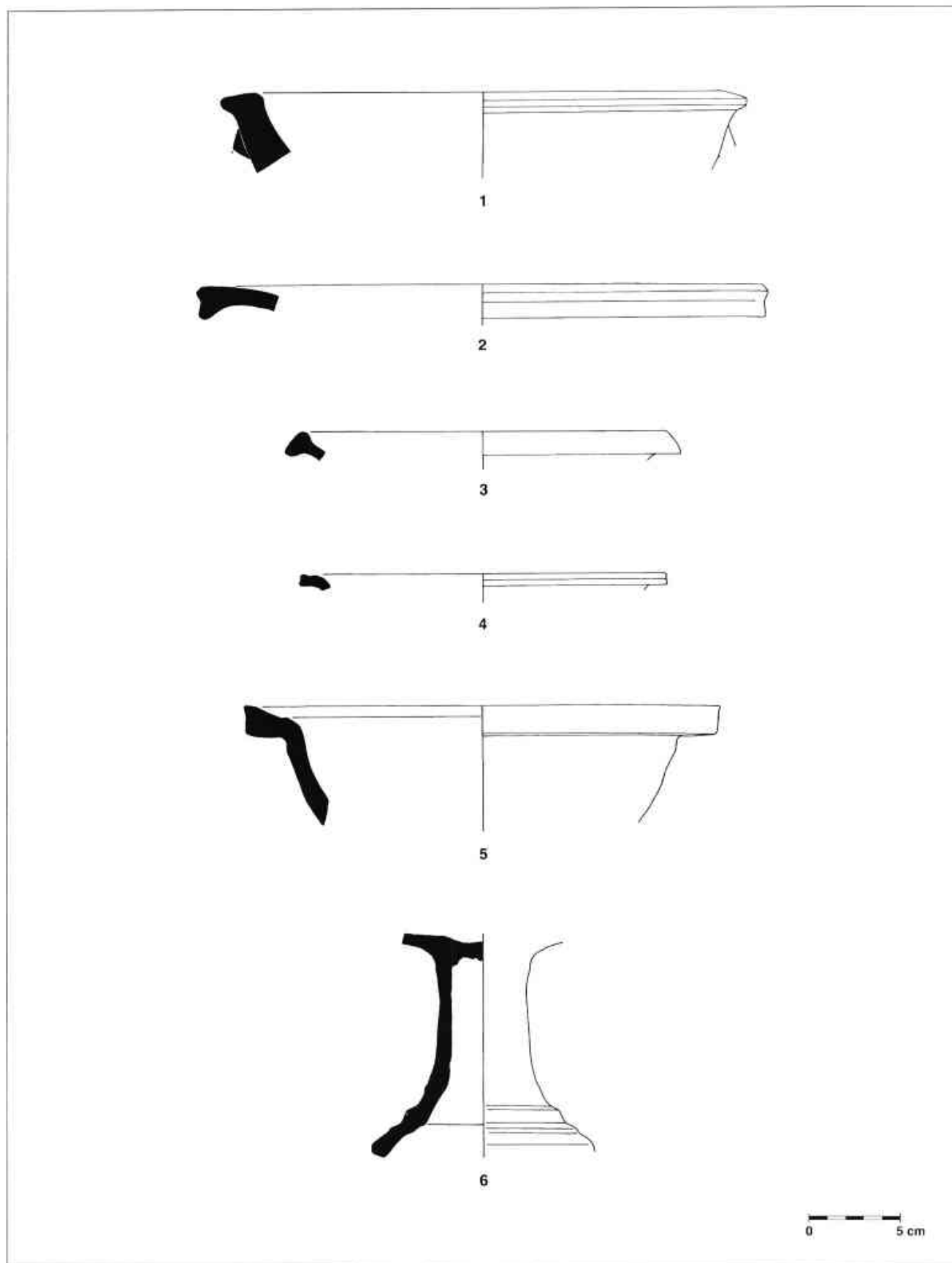

Làmina 55.- CERÀMICA COMUNA DE PRODUCCIÓ LOCAL: 1) 3411. C/Lladó; 2-4) 4201. C/Lladó; 5) 4201. Ptge. de la Pau; 6) 4201. Pou del C/ Fluvià.

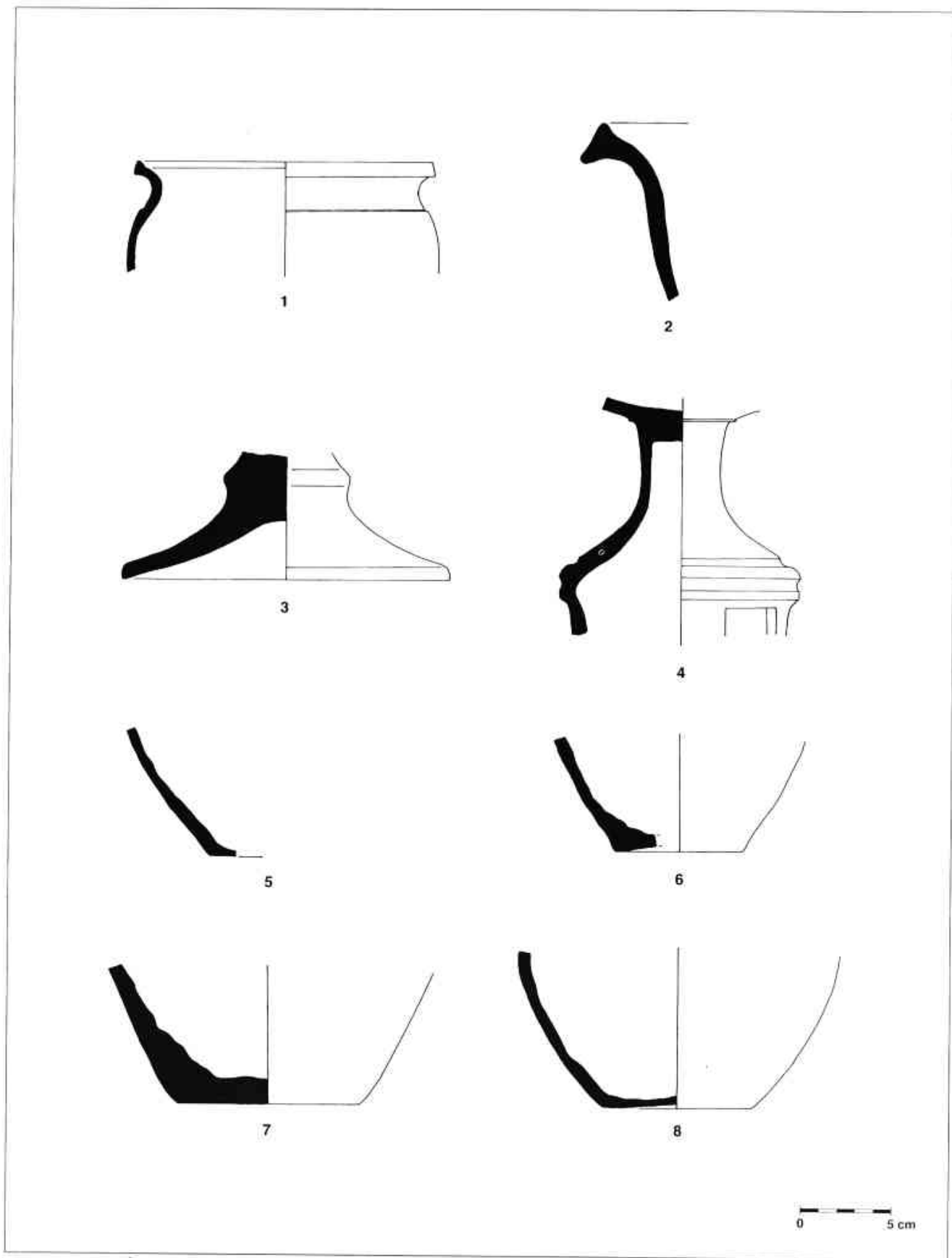

Làmina 56.- CERÀMICA COMUNA DE PRODUCCIÓ LOCAL: 1-4) 4201. Pou del C/ Fluvià; 5-8) 6001. Cisterna Circular.

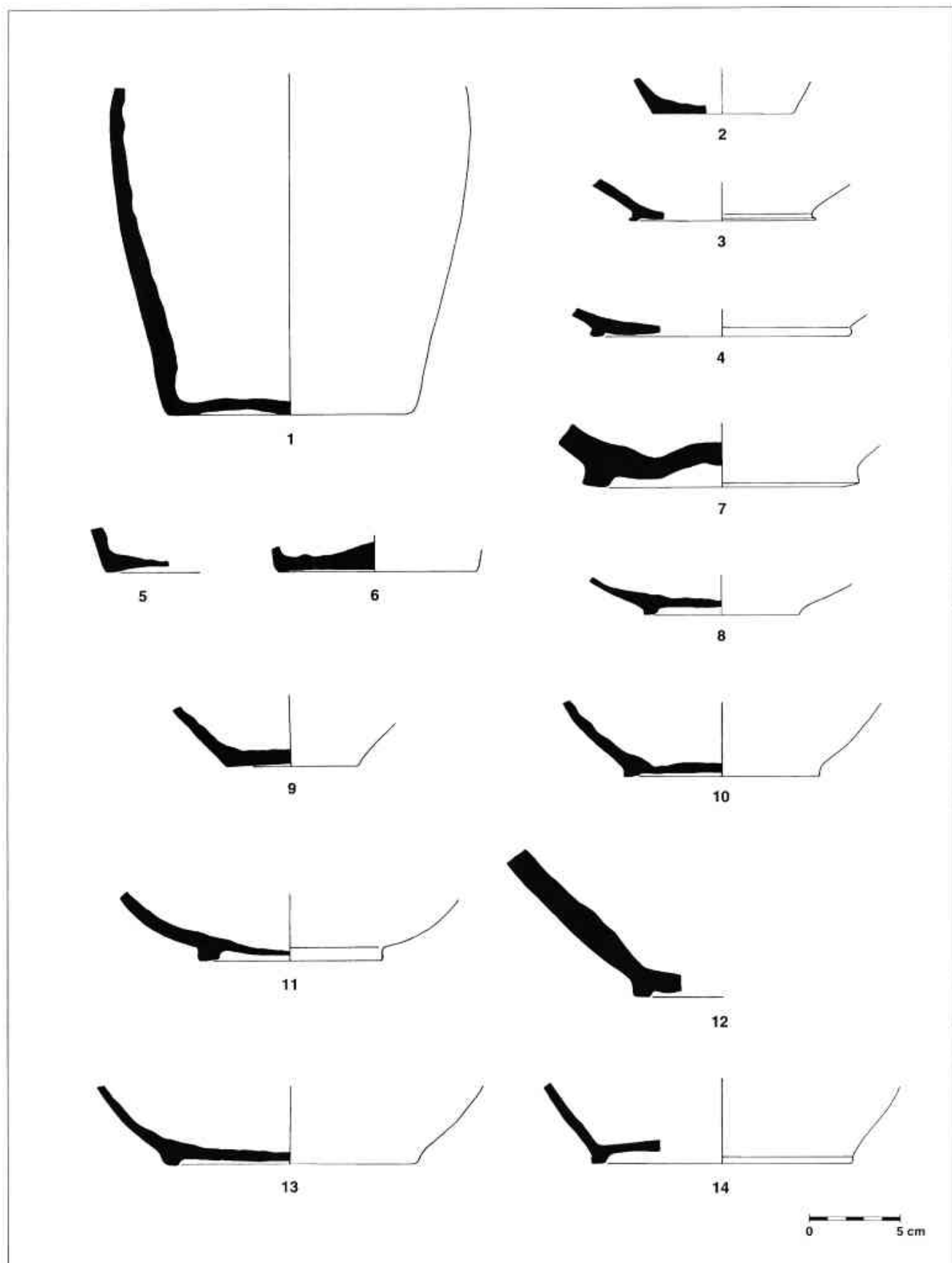

Làmina 57.- CERÀMICA COMUNA DE PRODUCCIÓ LOCAL: 1,9) 6001. Cisterna Circular; 2) 6001. Pou del C/ Fluvià; 3,4) 6008. Pou del C/ Fluvià; 5,6) 6001. C/ Lladó; 7,8,10-14) 6003. Pou del C/ Fluvià.

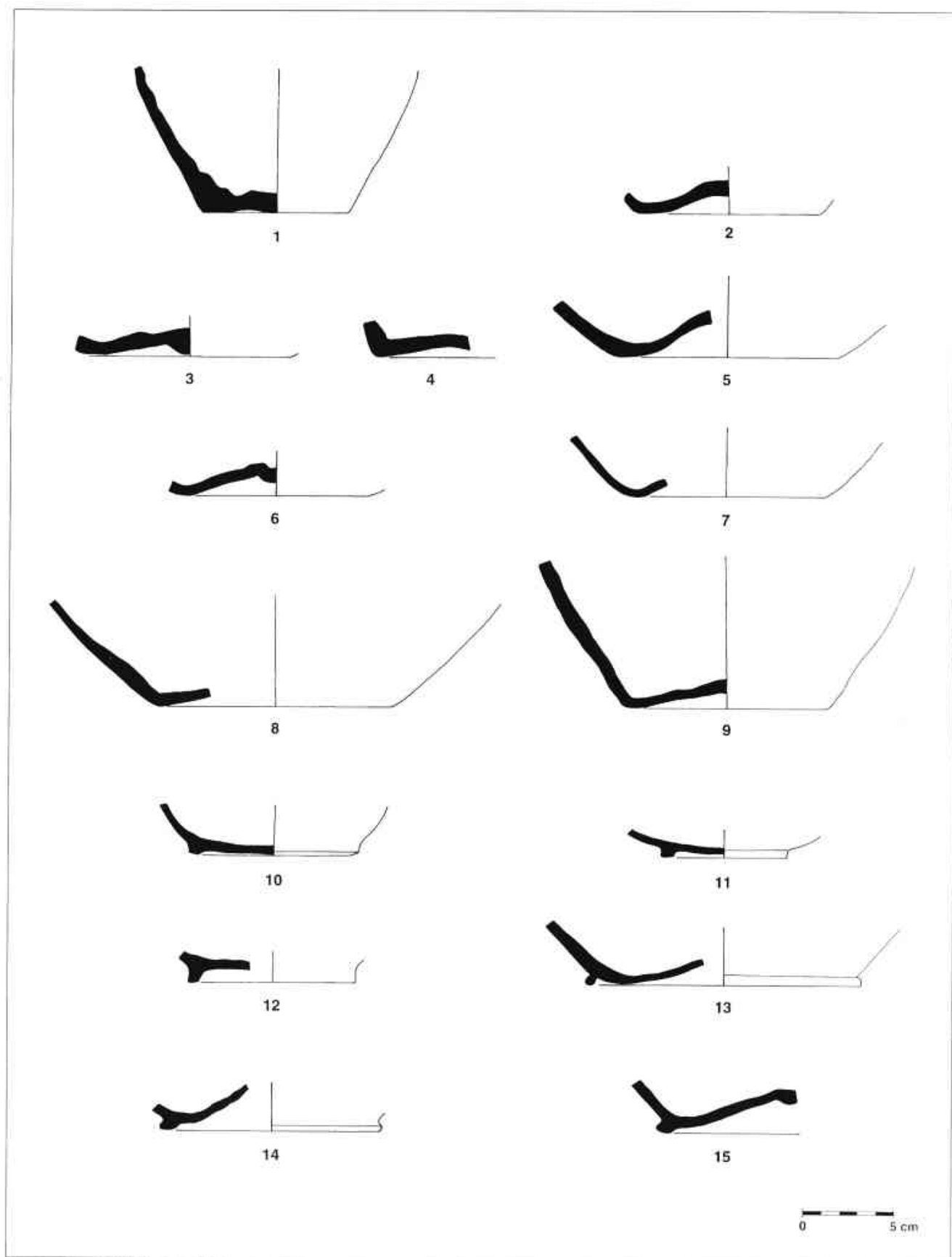

Làmina 58.- CERÀMICA COMUNA DE PRODUCCIÓ LOCAL: 1) 6001. Cisterna Circular; 2-6, 9) 6007. Cisterna Circular; 7-8) 6007. C/ Lladó; 10-12) 6003. Pou del C/ Fluvià; 13-15) 6004. Pou del C/ Fluvià.

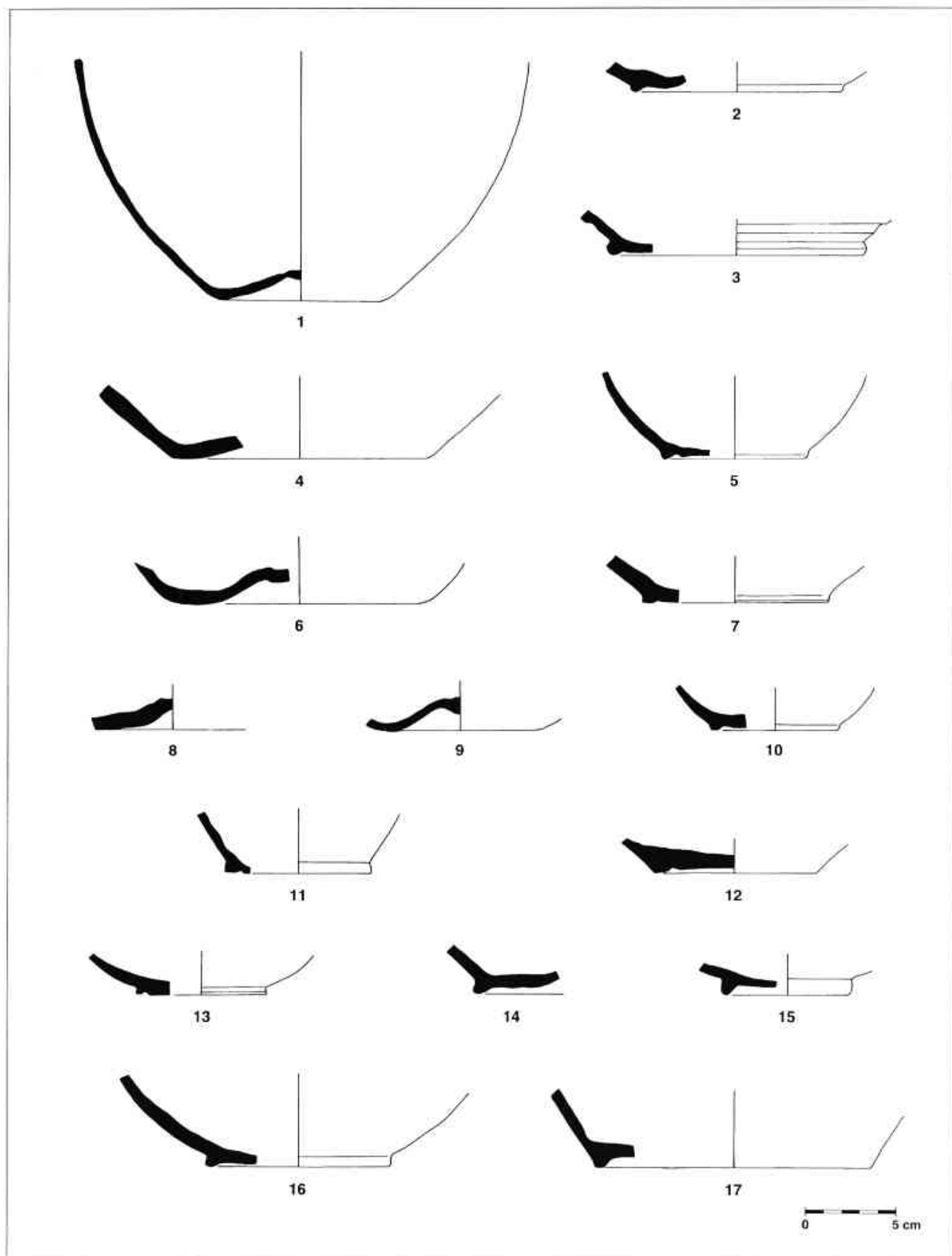

Làmina 59.- CERÀMICA COMUNA DE PRODUCCIÓ LOCAL: 1,4,6,8,9) 6007. Cisterna Circular; 2-3) 6004. Pou del C/ Fluvià; 5,7,10-13) 6005. Pou del C/ Fluvià; 14-16) 6006. Pou del C/ Fluvià; 17) 6003. Pou del C/ Fluvià.

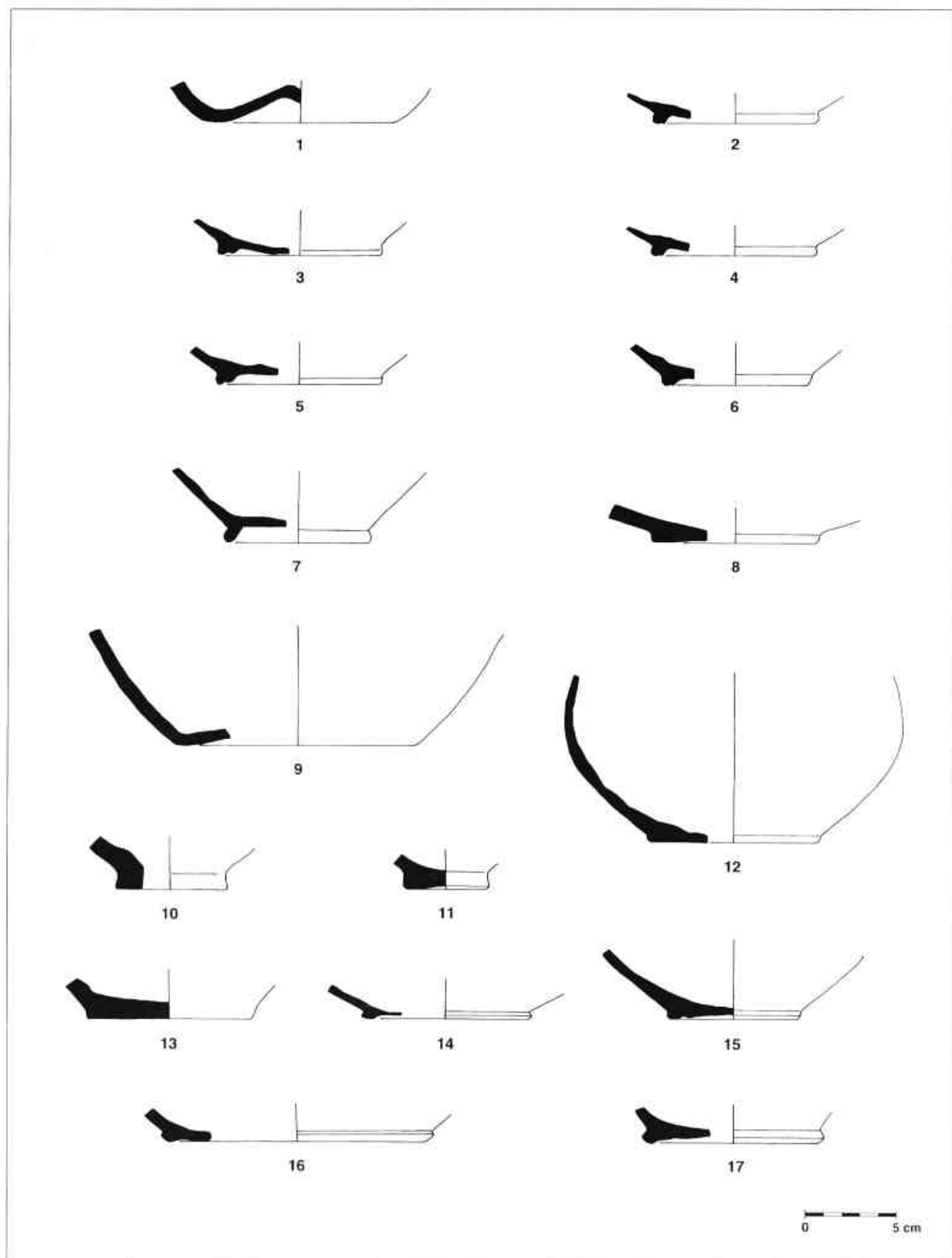

Làmina 60.- CERÀMICA COMUNA DE PRODUCCIÓ LOCAL: 1) 6007. Pou del C/ Fluvià; 2-6) 6009. Pou del C/ Fluvià; 7) 6011. Pou del C/ Fluvià; 8) 6010. Pou del C/ Fluvià; 9) 6007. Cisterna Circular; 10,11,13) 6010. C/ Lladó; 12) 6010. C/ Espenyas; 14-17) 6012. C/ Lladó.

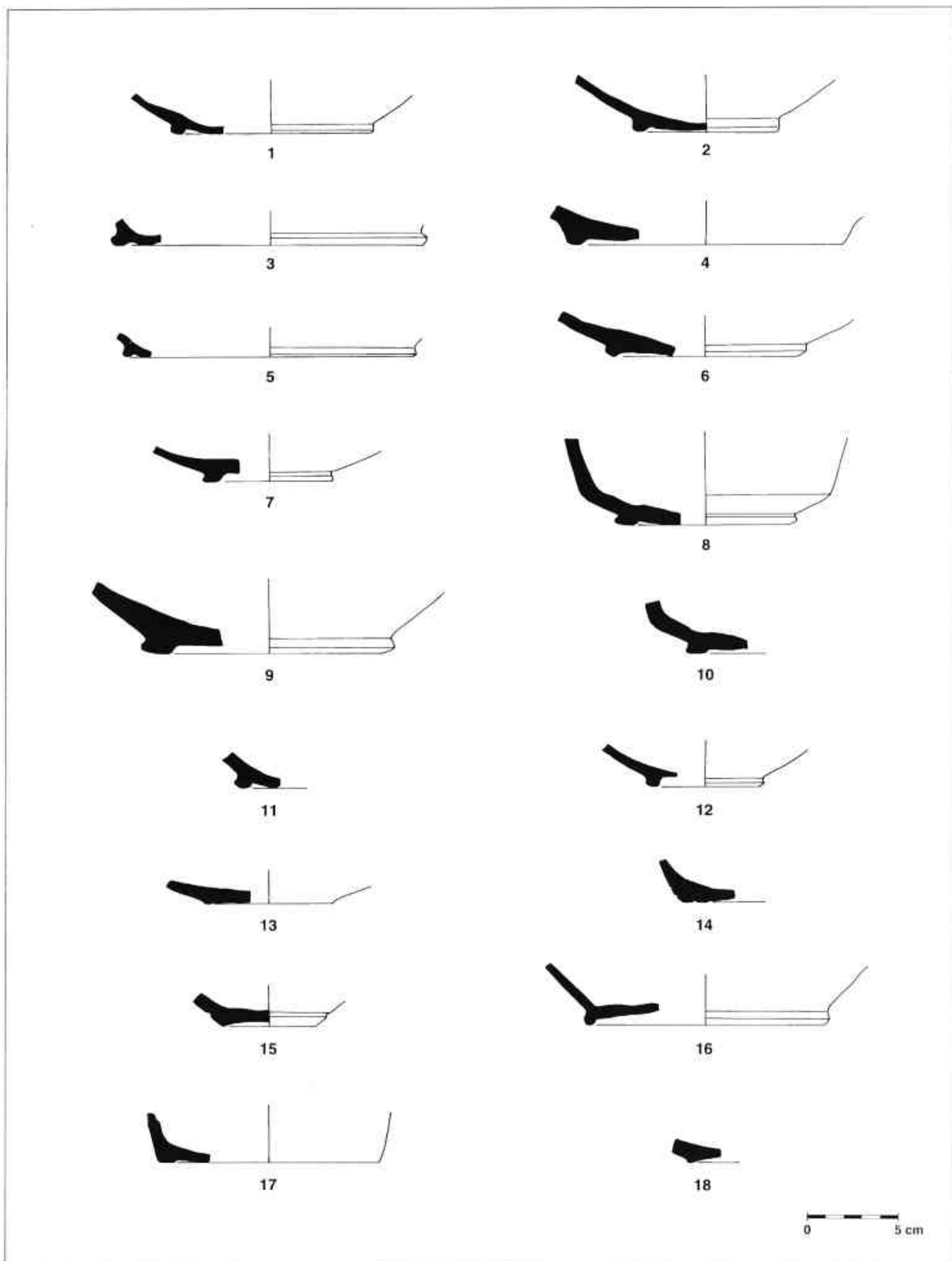

Làmina 61.- CERÀMICA COMUNA DE PRODUCCIÓ LOCAL: 1-6,8,10,11) 6012. C/Lladó; 7,9,12) 6002. C/Lladó; 13-14,17) 6013. C/Lladó; 15) 6013. Cisterna Circular; 16) 6015. C/Lladó; 18) 6014. C/Lladó.



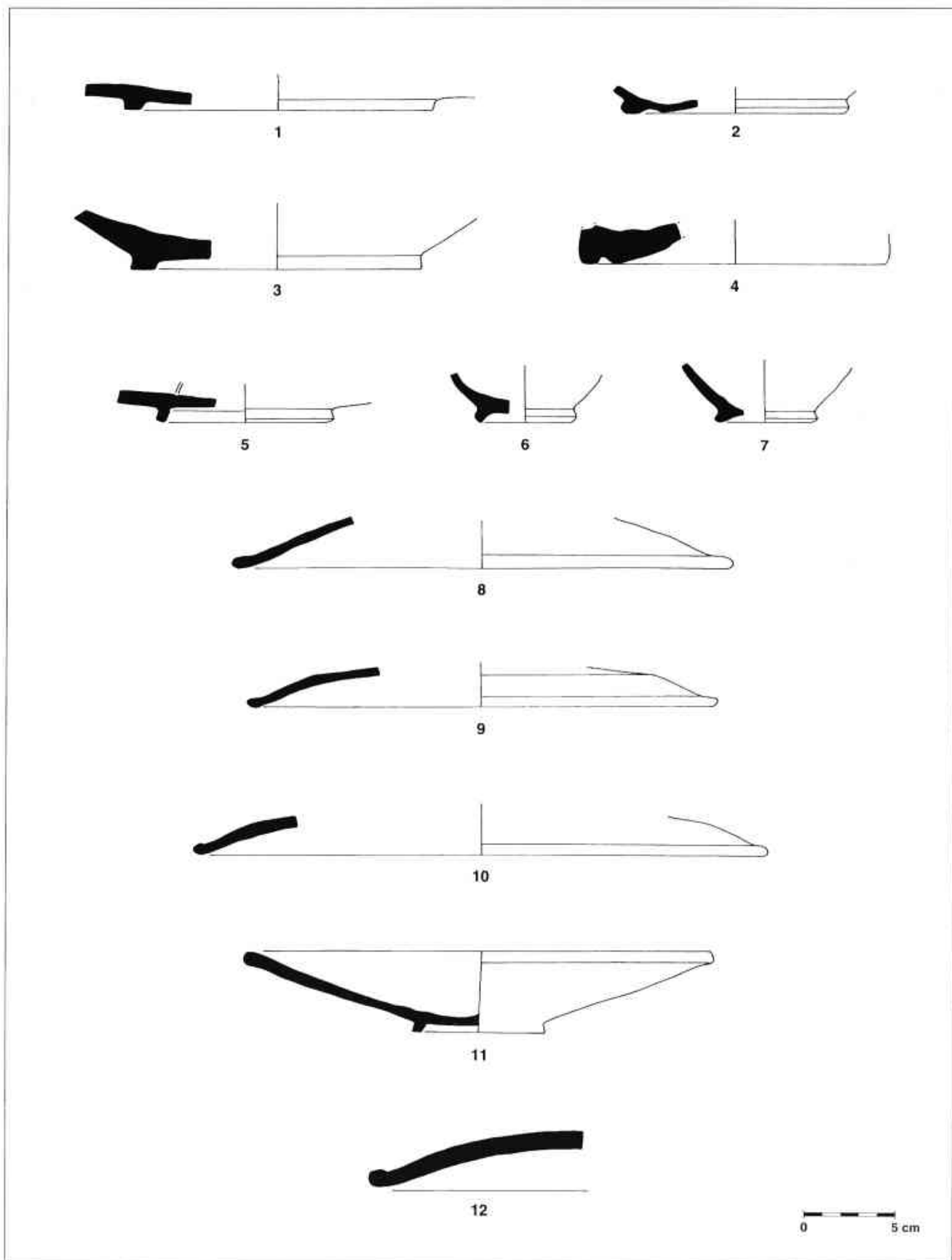

Làmina 62.- GERÀMICA COMUNA DE PRODUCCIÓ LOCAL: 1,3,5) 6003. C/Lladó; 2) 6004. Cisterna Circular; 4) 6004. C/Lladó; 6-7) 6006. C/Lladó. CERÀMICA COMUNA DE PRODUCCIÓ ITALICA: 8) Celsa 80.8145. Ptge. de la Pau; 9-10) Celsa 80.8145. Pou del C/ Fluvià; 11) Burriac 38.100. Cisterna Circular; 12) Burriac 38.100. Carrer Espenyas.

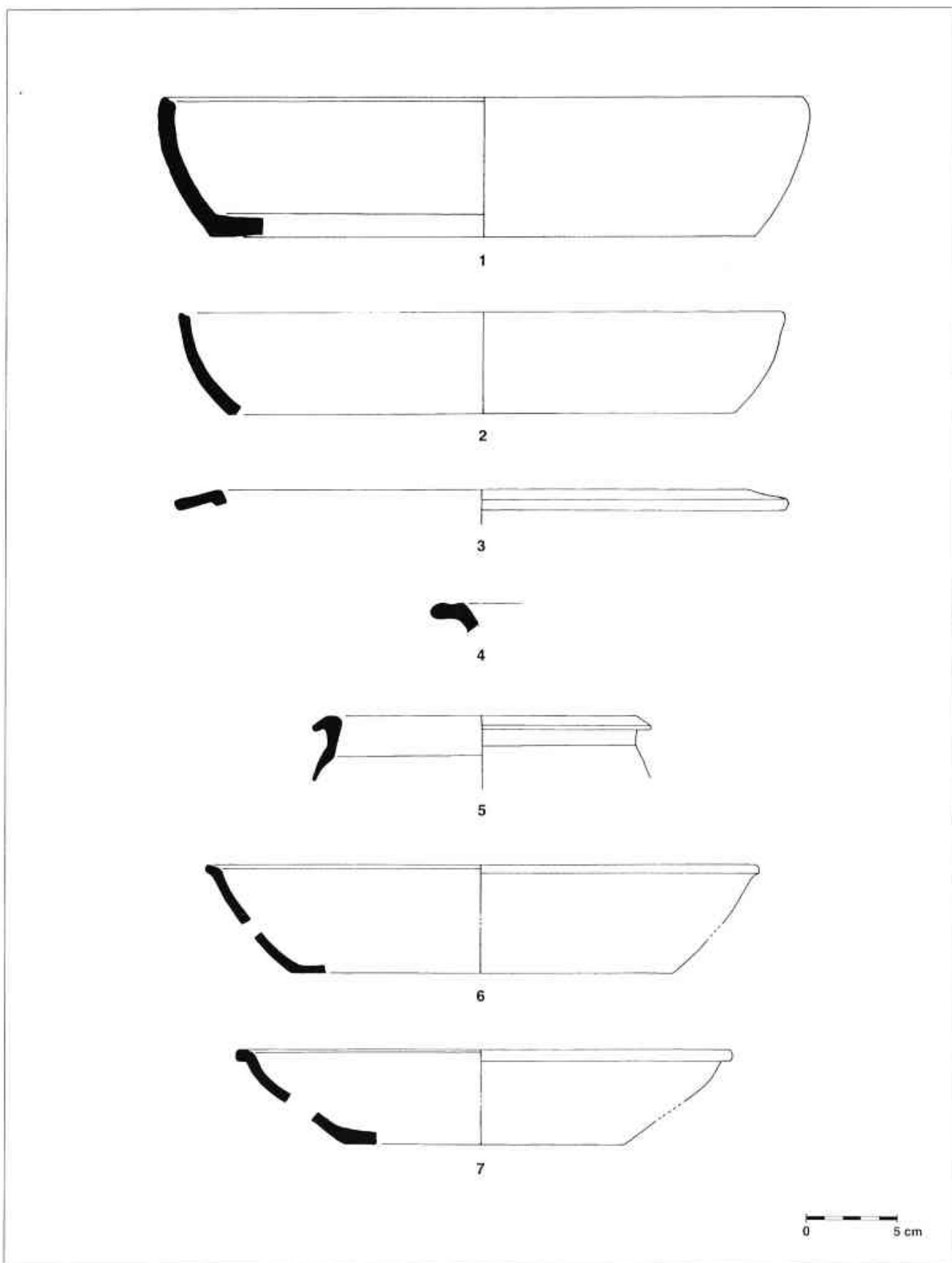

Làmina 63.- CERÀMICA COMUNA DE PRODUCCIÓ ITALICA : 1) Vegas 14. Variant B. C/ Espenyas; 2) Aguarod 14, Variant B. Pou del C/ Fluvià; 3-4) Celsa 79.28. Pou del C/ Fluvià; 5) Celsa 79.28. C/ Espenyas; 6-7) Luni 2/4. Pou del C/ Fluvià.

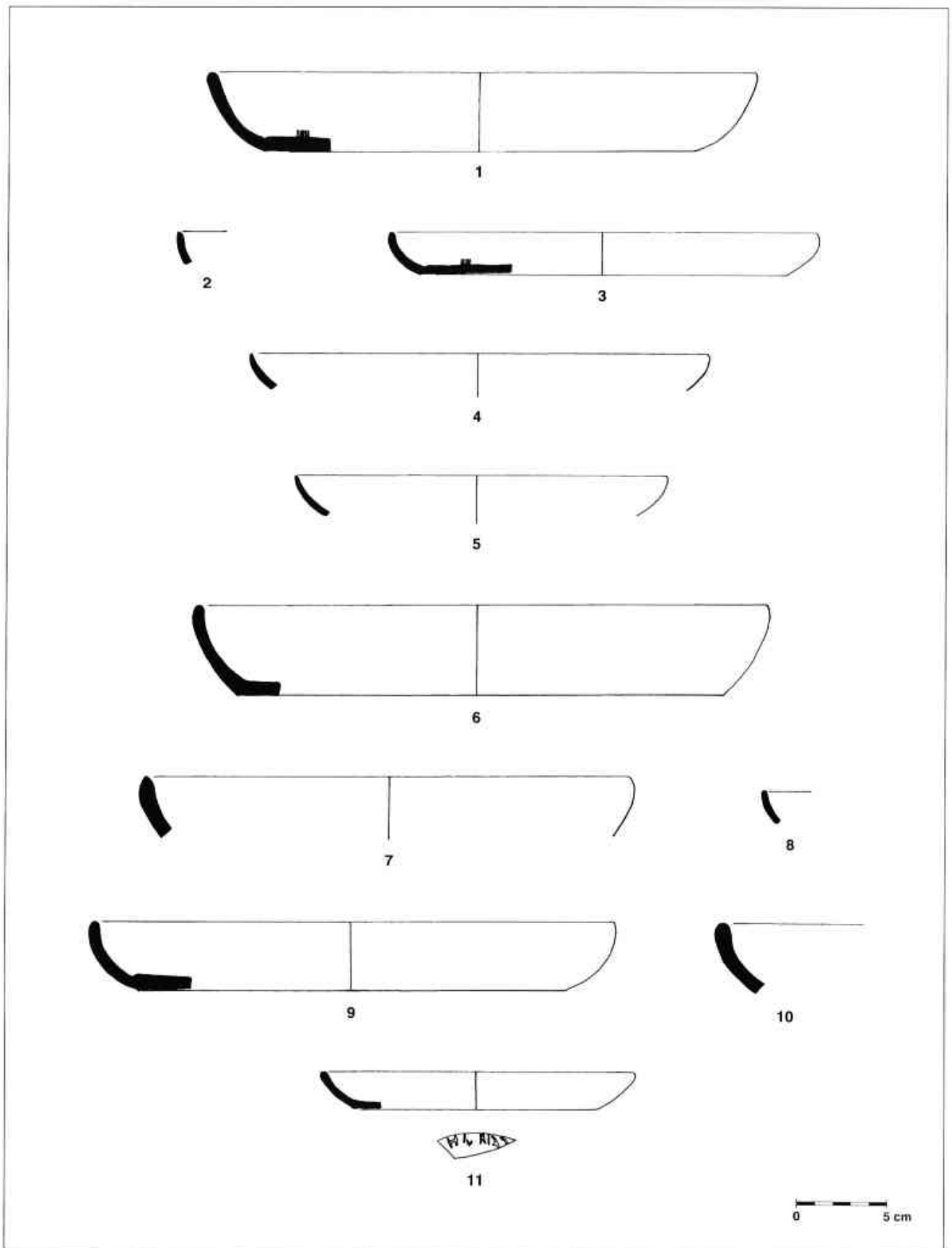

Làmina 64.- CERÀMICA COMUNA DE PRODUCCIÓ ITALICA: 1,6-11) Luni 5. C/ Espenyas; 2-5) Luni 3. C/ Espenyas.

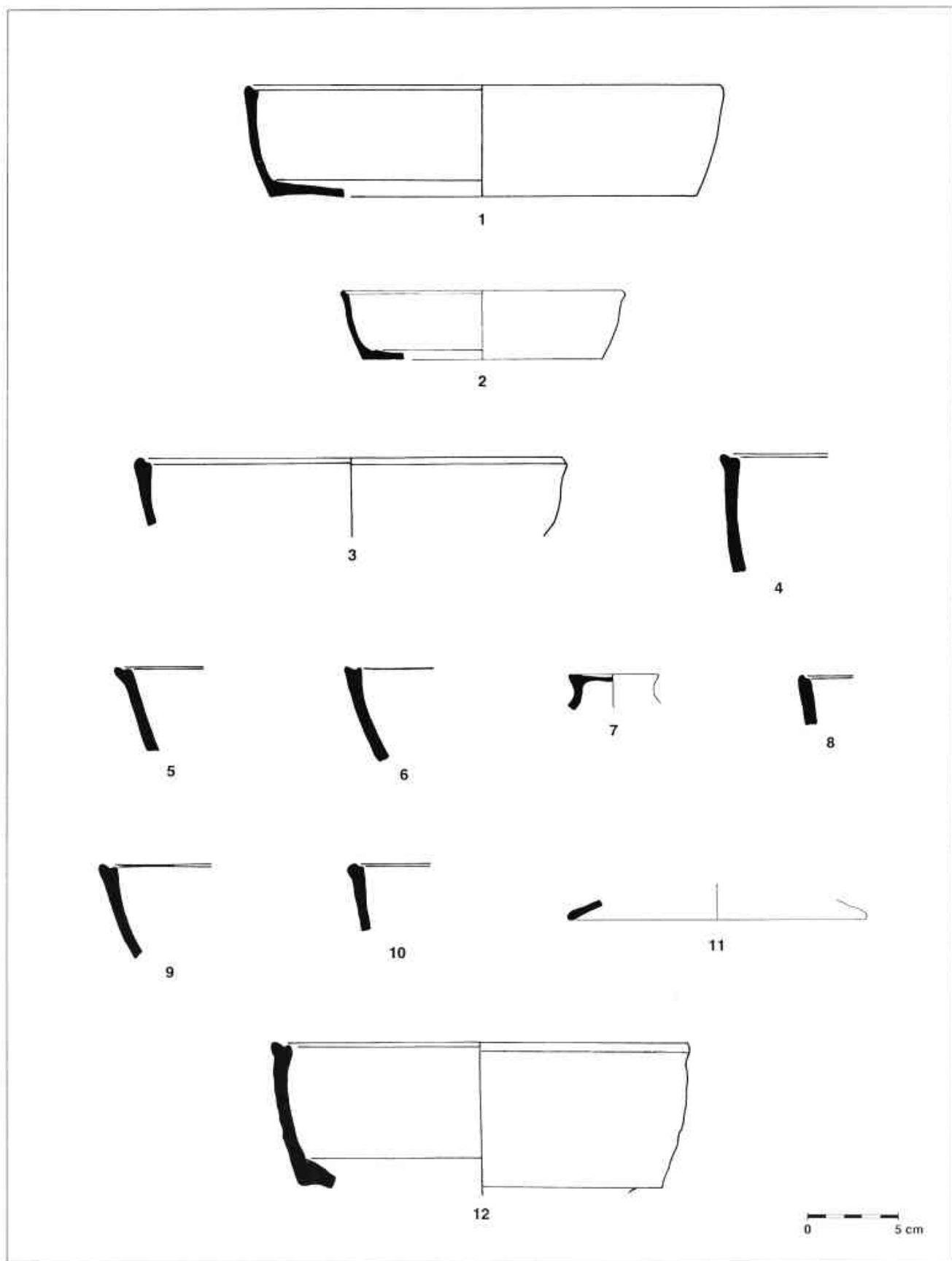

Làmina 65.- CERÀMICA COMUNA DE PRODUCCIÓ AFRICANA: 1-2) Ostia II, fig. 306. Forn de can Portell; 3-6,8-10,12) Ostia II, fig. 306. C/ Espenyas; 7) Ostia II, fig. 302. Ptge. de la Pau; 11) Ostia II, fig. 302. Forn de can Portell.

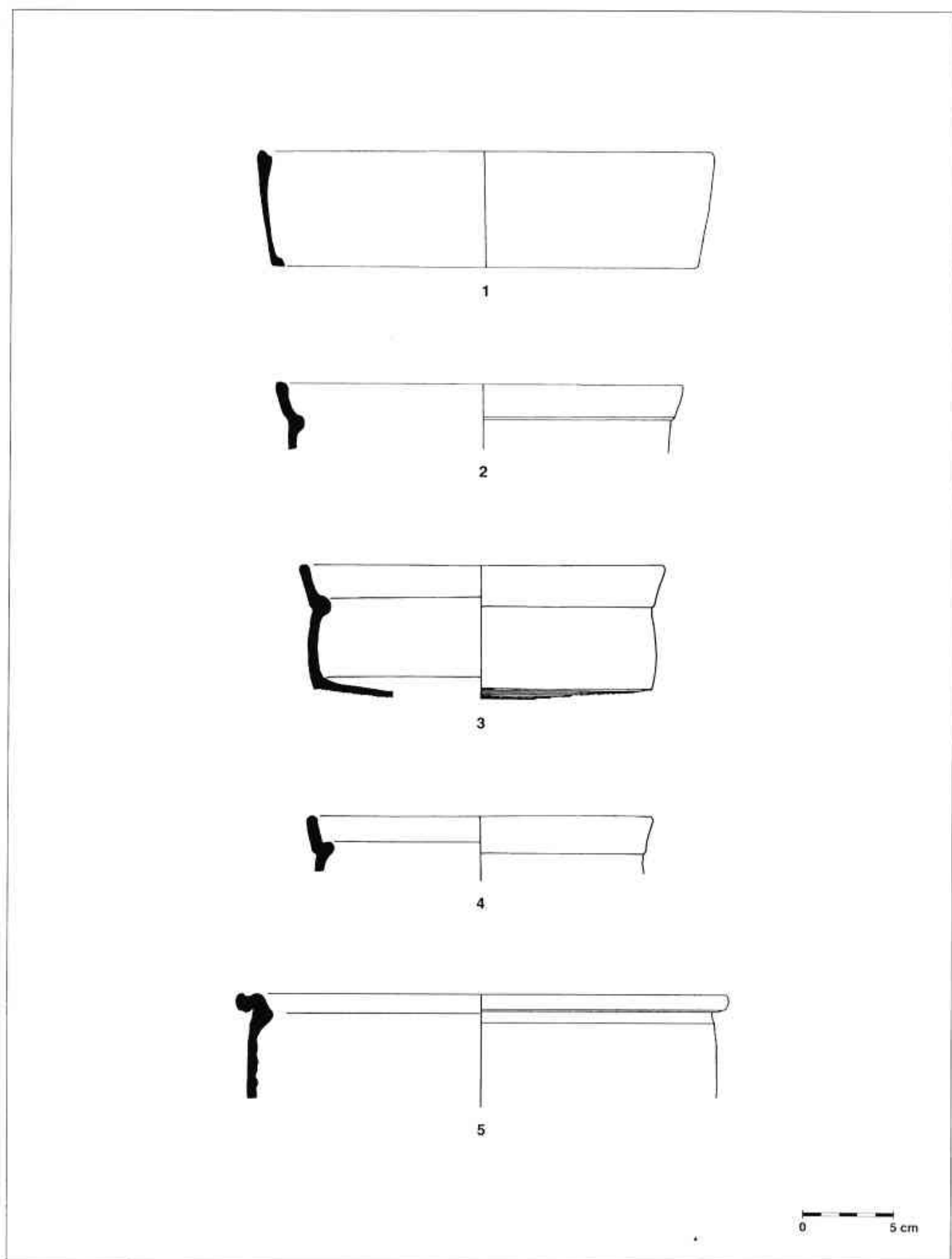

Làmina 66.- CERÀMICA COMUNA DE PRODUCCIÓ AFRICANA: 1) Ostia II, fig. 306. Cisterna Circular; 2) Ostia II, fig. 303. Cisterna Circular; 3-4) Ostia II, fig. 303. C/ Espenyes; 5) Ostia II, fig. 310. C/ Espenyes.

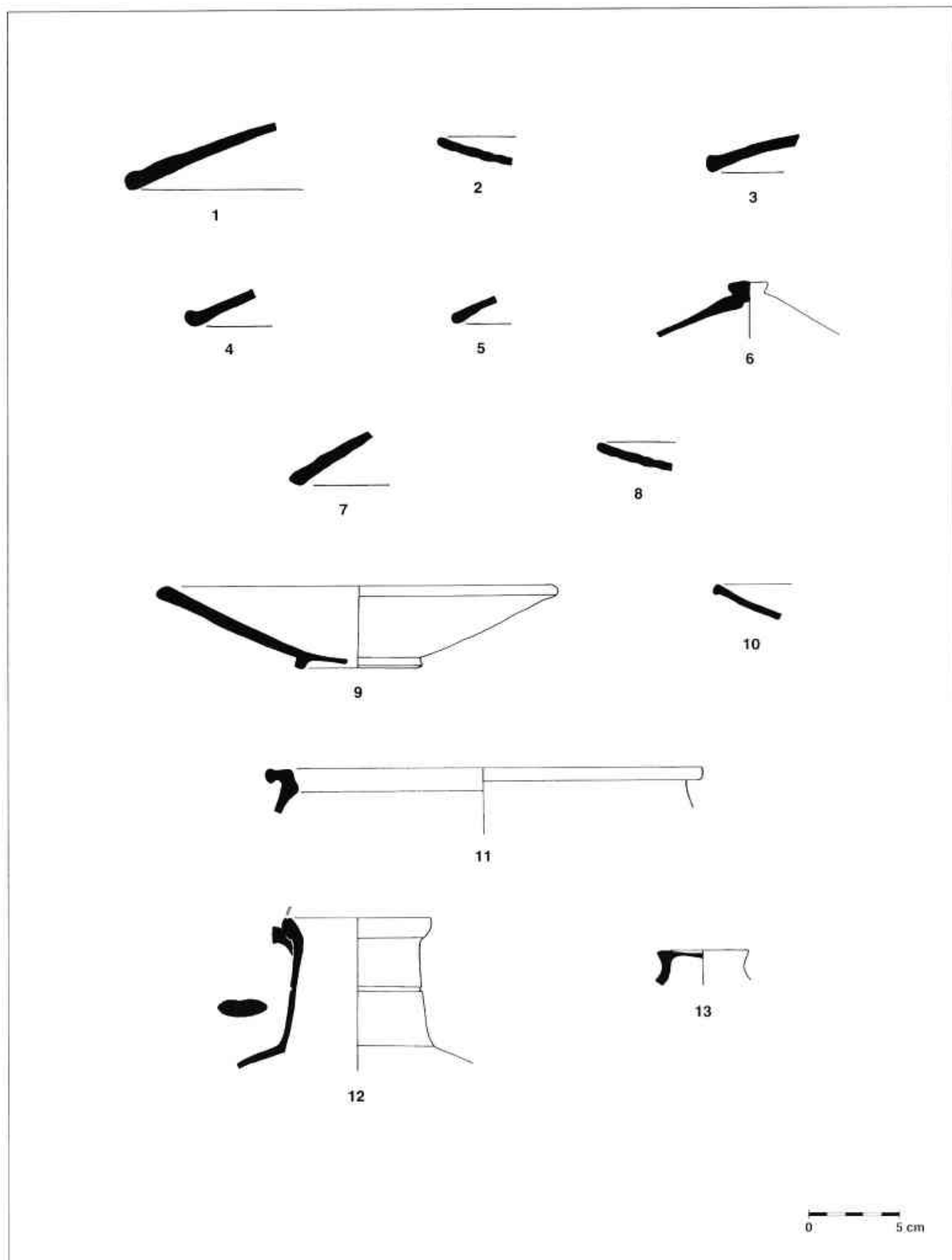

Làmina 67.- CERÀMICA COMUNA DE PRODUCCIÓ AFRICANA: 1,3,4,10) Ostia III, fig. 332. C/ Espenyes; 2,5-8) Ostia II, fig. 302. C/ Espenyes; 9) Ostia II, fig. 302. Cisterna Circular; 11) Ostia II, fig. 310. Cisterna Circular; 12) Iluro 2. C/ Espenyes; 13) Ostia II, fig. 302. C/ Lladó.

## MATERIALS APAREGUTS EN CONTEXTOS DE FINALS DEL SEGLE I DC- FINALS DEL SEGLE II DC (DINASTIA FLÀVIA I ANTONINA)

Durant aquest període els tallers locals o regionals produeixen el 22,29% de les peces documentades, el 77,71% són importacions africanes.

## LES CERÀMIQUES COMUNES DE PRODUCCIÓ LOCAL O REGIONAL

Aquests tallers han passat de produir el 83,55% de la ceràmica comuna que es trobava a un 22,29%.

Aquests tallers ceràmics de la nostra zona, com els de la resta de l'Imperi, havien anat especialitzant-se en un tipus determinat d'atuell: els contenidors. Per una banda produïen àmfores vinàries per transport marítim, per l'altra petits contenidors potser per transportar el vi per terra. No és d'estranyar, doncs, que quan es deixi d'exportar el vi deixin de tenir sentit aquests tallers i acabin desapareixent.

Si fins ara la producció de ceràmica comuna anava dirigida cap a la fabricació de contenidors, a partir del darrer quart del segle I dC quasi la totalitat de les peces que es documenten són atuell de cuina. La ceràmica de cuina, local o importada, representa el 89,17% de les comunes documentades durant aquest període, el 6,36% són contenidors i el 4,46% peces de taula. Aquest fet té una fàcil explicació: els tallers locals o regionals que produïen la ceràmica comuna fins aleshores ja van plegar, no hi ha, doncs, fabricació de contenidors, i els tallers que fabriquen les africanes de pasta rosada únicament fan atuell de cuina. L'increment de la importació d'aquestes darreres fa, per tant, decantar la balança cap a les ceràmiques de cuina.

### Grup. 1000.-La vaixela de taula

Els atuell que podien anar a taula representen el 20,00% de les peces recuperades en aquest període, de les quals la meitat són ampolles, el 42,86% són bols i el 7,14% plats. Alguns dels bols tenen un forat sota la vora que podia servir per penjar-los a la paret. Les ampolles continuen fabricant-se en aquests tallers amb un repertori molt reduït.

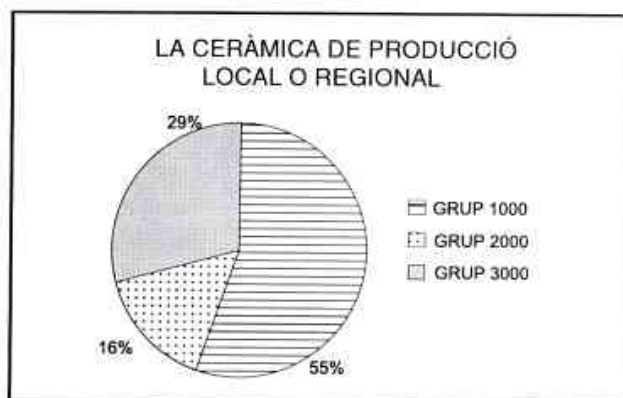

### Grup. 2000.- Contenidors

Els contenidors són únicament el 6,05% del total de peces de ceràmica comuna documentades en aquest període i el 28,57% de la producció de comuna dels tallers locals o regionals. Ja no es documenten bocals i únicament hi ha un gran contenidor de cos globular. De manera que quasi podem assegurar que les gerres/ àmfores són els únics contenidors que arriben a inicis del regnat dels Flavis.

### Grup. 3000. La ceràmica de cuina

Els atuell de cuina representen encara el 51,43% de la producció d'aquests tallers. Es fabriquen olles/ urnes, cassoles, tapadores, gibrells i morters. Els morters són la meitat de la producció dels atuell de cuina que fabriquen aquests tallers i, com els de períodes anteriors, estan inspirats en el morter campà, tipus *Emporiae 36,2*. Són els únics que es documenten durant aquest període perquè encara no han arribat les primeres importacions de morters nordafricans.

Entre els atuell de cuina, hi ha un conjunt de ceràmiques, fabricat a torn lent, i format exclusivament per atuell que van al foc - olles, tapadores i cassoles. Segons indiquen els estudis petrogràfics, per bé que alguns tipus els trobem ben documentats en altres contextos baiximperials del Mediterrani Occidental, no formen part de cap dels tallers individualitzats a les excavacions de Cartago (CAU 1993). Per altra banda la composició de les argiles semblen indicar que aquestes peces podrien haver estat fabricades a *Iluro* o en un taller proper a la ciutat.

### Les ceràmiques africanes de pasta rosada

Aquesta producció representa ja el 77,71% de les peces de ceràmica comuna trobades en contextos d'aquest període. Els plats-tapadores són el 48,36 % de la producció d'aquests tallers, amb la fabricació quasi en exclusiva de la forma *Ostia* III, fig. 332/ *Ostia*

I, fig. 261; les cassoles són el 47,95% amb les formes *Ostia* II fig. 312, *Ostia* III fig. 324, *Ostia* II fig. 303, Lamboglia 10B/Hayes 23 A, Lamboglia 10 A/ Hayes 23B i Hayes 199; i les olles el 3,69% amb la fabricació de la forma Hayes 200 i altres olletes similars.

		nombre peces	% resp. subgrup	suma peces	% resp. grup	suma peces	% resp. produc.	suma peces	total % resp.	total peces
<b>TOTAL</b>										<b>314</b>
LA CERÀMICA COMUNA DE PRODUCCIÓ LOCAL O REGIONAL								70	22,29	
GRUP 1000:										
LA VAIXELLA DE TAULA						14	20			
SUBGRUP 1100				6	42,86					
Tipus	1107	5	83,33							
Tipus	1109	1	16,67							
SUBGRUP 1200				1	7,14					
Tipus	1206	1	100,00							
SUBGRUP 1500				7	50,00					
Tipus	1515	2	28,57							
Tipus	1516	1	14,29							
Tipus	1517	1	14,29							
Tipus	1522	1	14,29							
Tipus	1523	1	14,29							
Tipus	1530	1	14,29							
GRUP 2000:										
ELS CONTENIDORS						20	28,57			
SUBGRUP 2100				19	95,00					
Tipus	2123	1	5,26							
Tipus	2124	3	15,79							
Tipus	2125	3	15,79							
Tipus	2128	2	10,53							
Tipus	2133	4	21,05							
Tipus	2135	1	5,26							



Tipus	2146	1	5,26						
Tipus	2147	1	5,26						
Tipus	2148	2	10,53						
Tipus	2154	1	5,26						
SUBGRUP 2200				1	5,00				
Tipus	2213	1	100						
GRUP 3000:									
LA CERÀMICA DE CUINA						36	51,43		
SUBGRUP 3100				16	44,44				
Tipus	3112	3	18,75						
Tipus	3123	3	18,75						
Tipus	3124	2	12,50						
Tipus	3125	1	6,25						
Tipus	3126	1	6,25						
Tipus	3127	1	6,25						
Tipus	3128	1	6,25						
Tipus	3129	2	12,50						
Tipus	3130	2	12,50						
SUBGRUP 3200				1	2,78				
Tipus	3202	1	2,78						
SUBGRUP 3300				11	30,56				
Tipus	3301	4	36,36						
Tipus	3305	6	54,55						
Tipus	3307	1	9,09						
SUBGRUP 3400				1	2,78				
Tipus	3414	1	100						
SUBGRUP 3600				7	19,44				
Tipus	3613	2	28,57						
Tipus	3614	1	14,29						
Tipus	3615	1	14,29						
Tipus	3616	1	14,29						
Tipus	3617	1	14,29						
Tipus	3618	1	14,29						
LA CERÀMICA COMUNA AFRICANA DE PASTA ROSADA								244	77,71
CASSOLES				117	47,95				
<i>Ostia</i> II-312		13	11,11						
<i>Ostia</i> III-324		4	3,42						
<i>Ostia</i> III-303		1	0,85						
Lamboglia 10B		34	29,06						
Lamboglia 10A		16	13,68						
<i>Ostia</i> II-267		45	38,46						
Hayes 199		4	3,42						

PLATS/TAPADORES			118	48,36				
<i>Ostia</i> II-302	1	0,85						
<i>Ostia</i> III-332/ <i>Ostia</i> I- 261	117	99,15						
OLLES			9	3,69				
Hayes 200	1	11,11						
<i>Iluro</i> 1	2	22,22						
Altres olles	6	66,67						

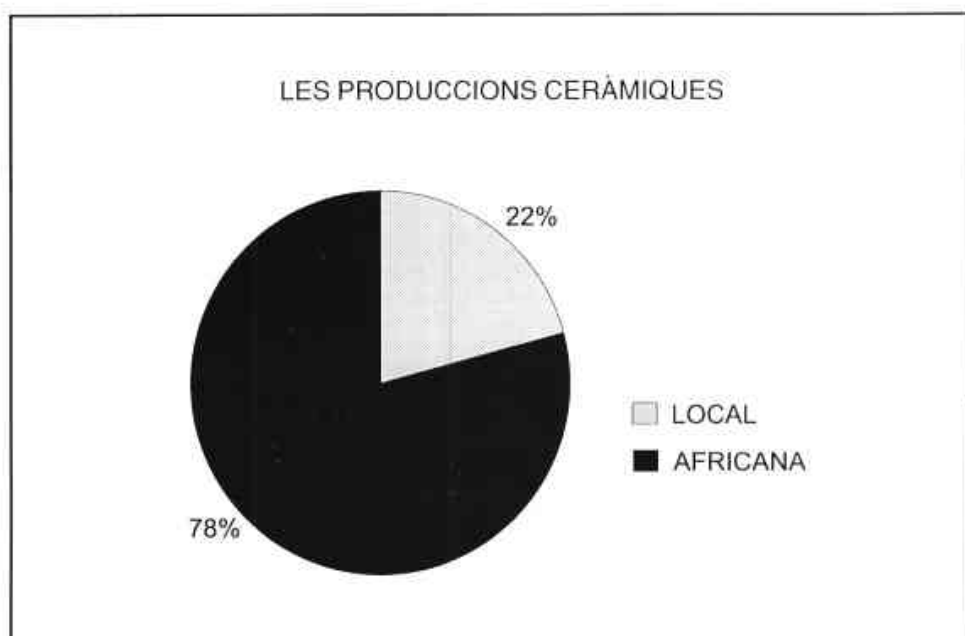

## ALTRES APORTACIONS AL CONEIXEMENT DE LA LAIETANIA COSTERA

Datats a finals del segle I dC, al començament de la dinastia flàvia, únicament coneixem abandonaments i, com corresponen a aquest tipus d'estrats, els materials són poc abundants. Però els conjunts són bastant homogenis perquè els formen els materials que hi havia al lloc en el moment en què s'abandona l'estança.

Els abandonaments es detecten tant a les clavegueres com als carrers, les cases, les botigues i els edificis públics (PUERTA/RODRIGUEZ 1985:183-188; PUERTA/RODRIGUEZ 1986 INÈDITA; AQUILUÉ 1987). Per sobre d'aquests nivells quasi sempre hi ha els anivellaments datats a la primera meitat del segle II dC.

Això pensem que ha d'estar relacionat amb un canvi en la funció de les ciutats de *Baetulo* i *Iluro* i aquest canvi va acompanyat d'un període de crisi més o menys llarg que abasta el darrer quart del segle I dC i possiblement el primer quart del segle II dC.

Les relacions comercials, durant el darrer quart del segle I dC, no són tant intenses com fins aleshores. Continuen documentant-se vasos de ceràmica de parets fines de la Bètica, però de forma més escassa (PUERTA 1987: 76) i peces de terra sigil.lata sudgal.lica de La Graufesenque, que hi són presents de forma majoritària respecte a les de terra sigil.lata hispànica i les primeres formes de sigil.lata africana (COMAS I ALTRES 1994: 88). Tampoc hi ha gaires contactes amb els centres productors de terra sigil.lata hispànica de la Península, únicament cal indicar que les marques de les poques sigil.lates hispàniques que coneixem a *Baetulo* són dels tallers de Tricio i haurien arribat a la *Laietania* litoral a través de l'Ebre.

Durant la primera meitat del segle II dC, i possiblement en el segon quart del segle II dC, a *Baetulo* comença a observar-se una gran activitat basada en l'anivellament generalitzat de bona part de la ciutat (PUERTA/RODRIGUEZ 1985; PUERTA/RODRIGUEZ 1986 INÈDITA; AQUILUÉ 1987). Un fet d'aquestes característiques, que suposava uns grans moviments de terra i molta gent per tragar-la, havia d'estar dirigit per l'autoritat existent, no podien ser decisions individuals. Si a això hi afegim que aquests anivellaments estan farcits d'abundants materials ceràmics importats i que entre aquest material hi ha força ceràmica de luxe, hem de pensar que el procés de transformació d'aquestes ciutats potser ja ha finalitzat i malgrat que el seu paper dins el territori ha canviat continuen, si més no, essent els centres de mercat d'una població benestant que possiblement ja està establerta a les *villae* des de la segona meitat del segle I dC (GUITART I ALTRES 1991: 46; PREVOSTI 1981). A més, durant aquest període es documenten únicament magatzems (GUITART I ALTRES 1991: 35-47; COMAS I ALTRES 1994 a; PUERTA 1984-85 INÈDITA), la qual cosa podria reforçar la hipòtesi que, almenys *Baetulo*, s'ha convertit en un centre de mercat d'una zona rural propera. D'*Iluro* encara no tenim en prou dades per saber si el seu comportament a partir del segle II dC és el mateix que el de *Baetulo*.

Respecte a les relacions amb l'exterior, en el segon quart del segle II dC la terra sigil.lata africana A1 ja forma part de la vaixela de taula dominant a la nostra zona (AQUILUÉ 1987: 203). El vidre també hi és força present en contextos datats a partir d'inicis del segle II dC, substituint les ceràmiques de parets fines bètiques i potser també les ampolles de ceràmica que fins aleshores fabricaven els tallers locals o regionals (FLOS 1986; PUERTA/RODRIGUEZ 1986 INÈDITA; PUERTA 1987).

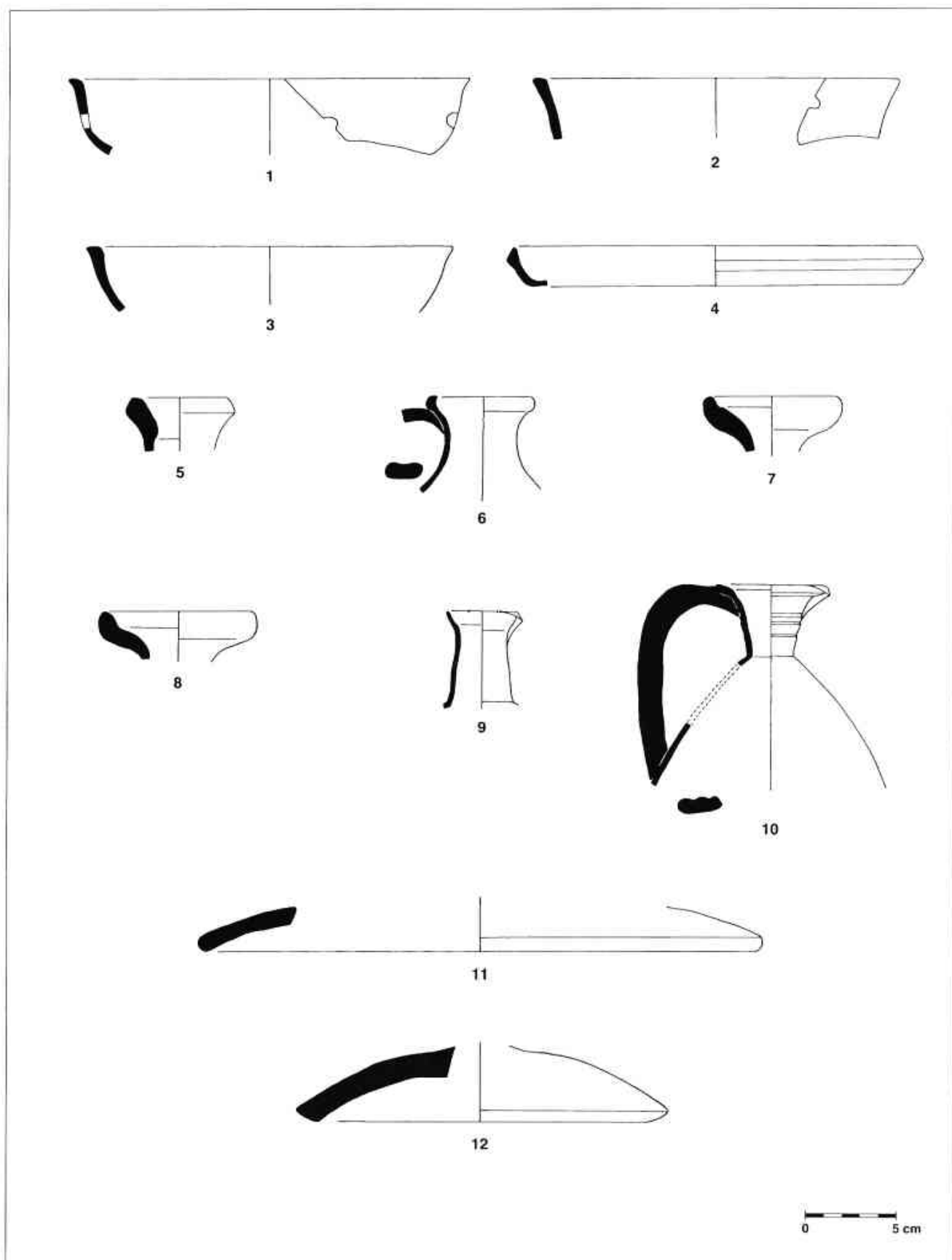

Làmina 68. - CERÀMICA COMUNA DE PRODUCCIÓ LOCAL: 1-3) 1107. Solar Torre Vella; 4) 1206. Solar Torre Vella; 5) 1530. Solar Torre Vella; 6) 1517. Solar Torre Vella; 7-8) 1515. Solar Torre Vella; 9) 1522. Solar Torre Vella; 10) 1516. Solar Torre Vella; 11) 3301. Solar Durán; 12) 3307. Solar Durán.

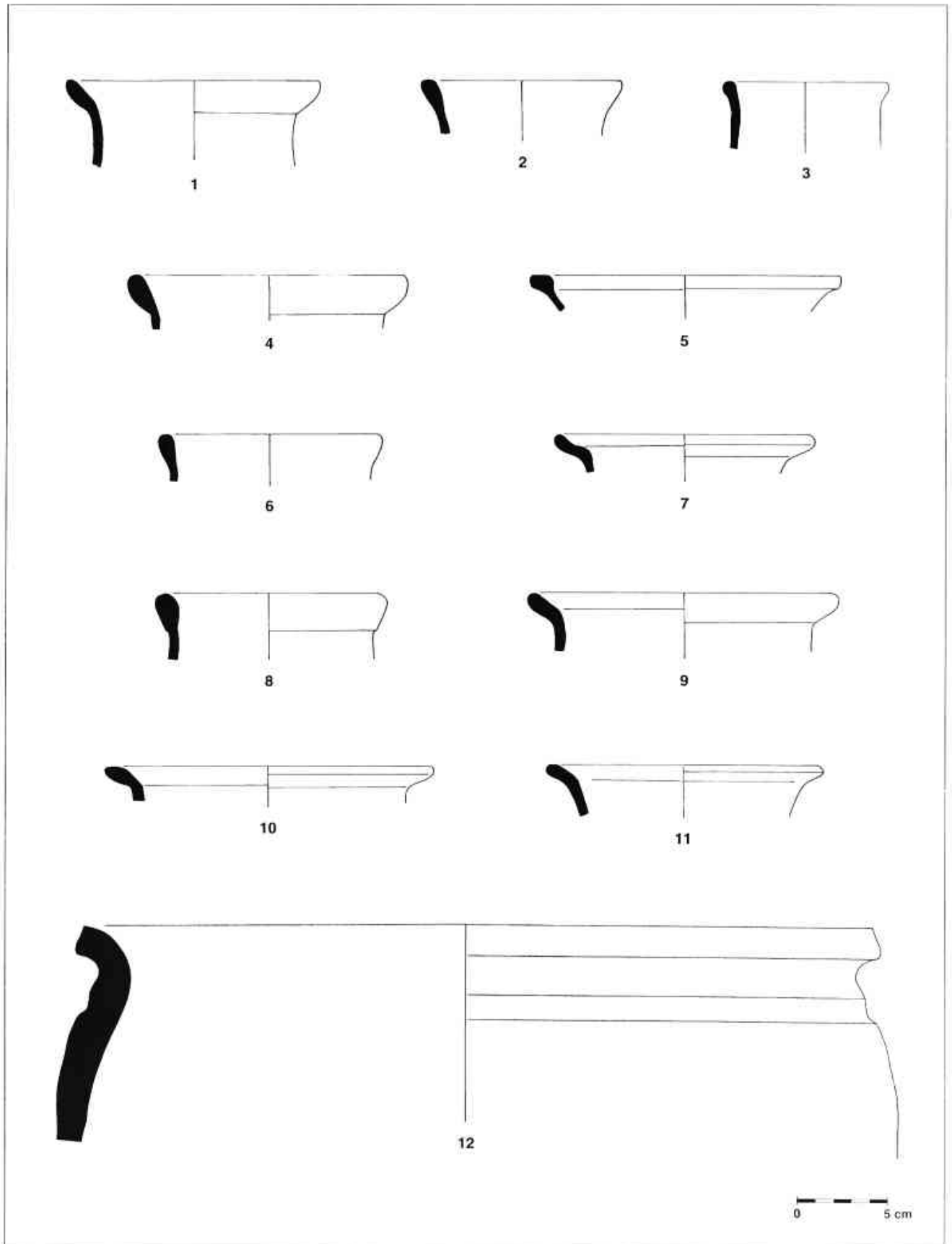

Làmina 69. - CERÀMICA COMUNA DE PRODUCCIÓ LOCAL: 1,9,11) 2124. Solar Torre Vella; 4,8) 2125. Solar Torre Vella; 2,3,6) 2133. Solar Torre Vella; 5) 2135. C/ Lladó; 7) 2146. C/ Lladó; 10) 2123. C/ Lladó; 12) 2213. C/ Lladó.

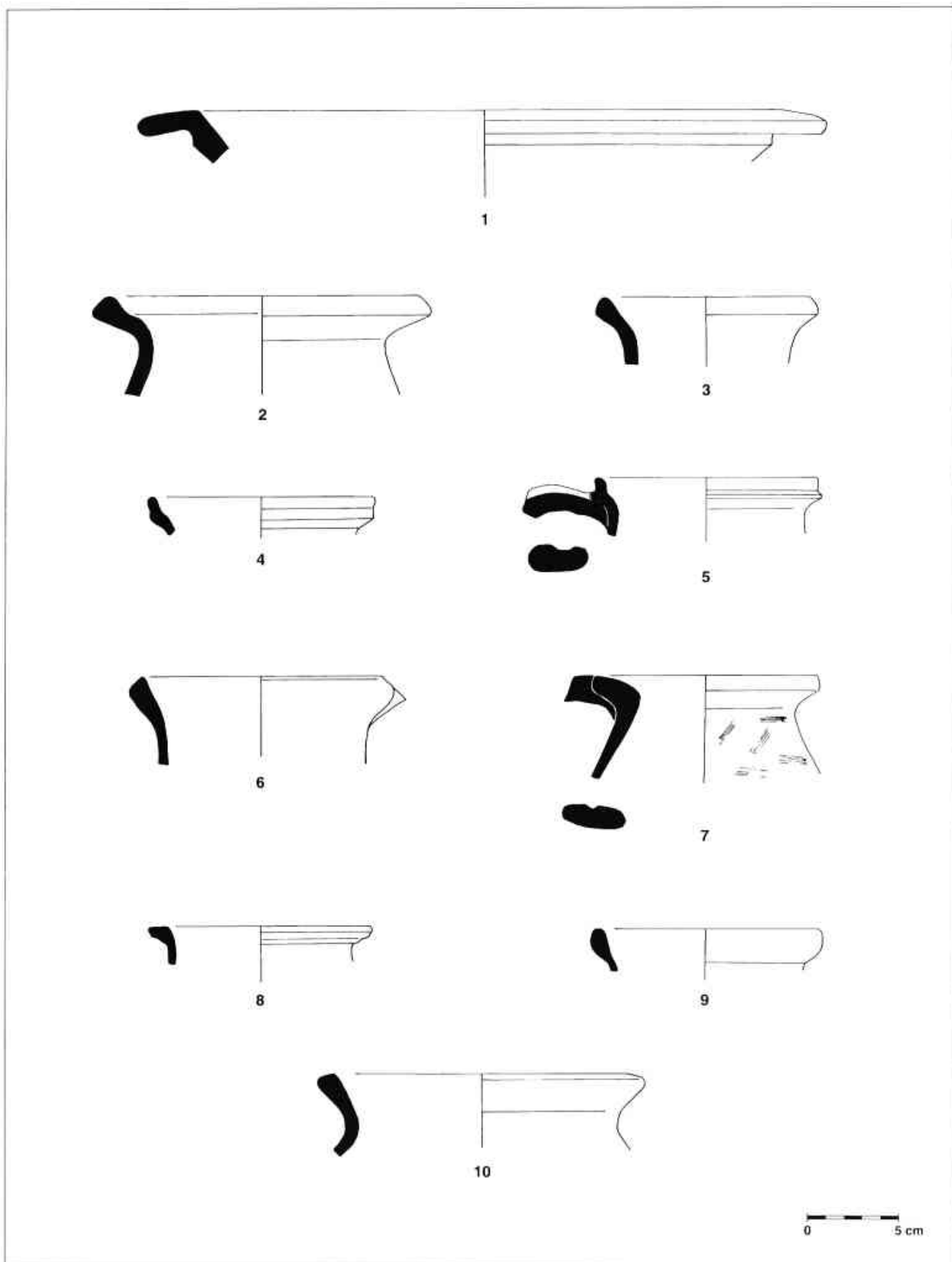

Làmina 70.- CERÀMICA COMUNA DE PRODUCCIÓ LOCAL: 1) 3414. Solar Durán; 2) 3128. Solar Torre Vella; 3,6) 2148. Solar Torre Vella; 4-5) 2128. Solar Torre Vella; 7) 3129. Solar Torre Vella; 8) 2147. Solar Torre Vella; 9) 2125. Solar Torre Vella; 10) 3112. Solar Torre Vella

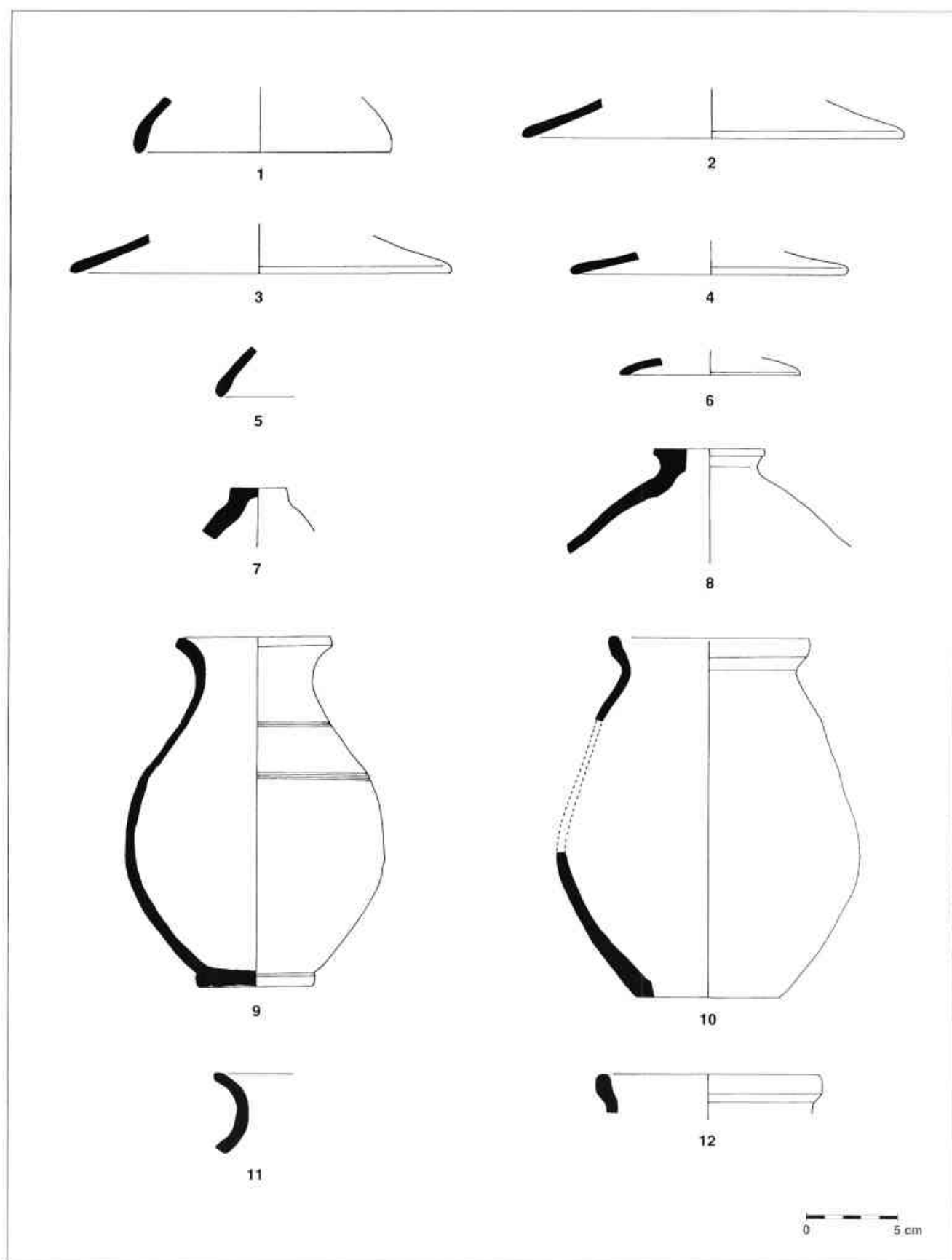

Làmina 71. - CERÀMICA COMUNA DE PRODUCCIÓ LOCAL: 1,3,5,7-8) 3305. Solar Torre Vella; 2,4,6) 3301. Solar Torre Vella; 9,11) 3123. Solar Torre Vella; 10,12) 3124. Solar Torre Vella.

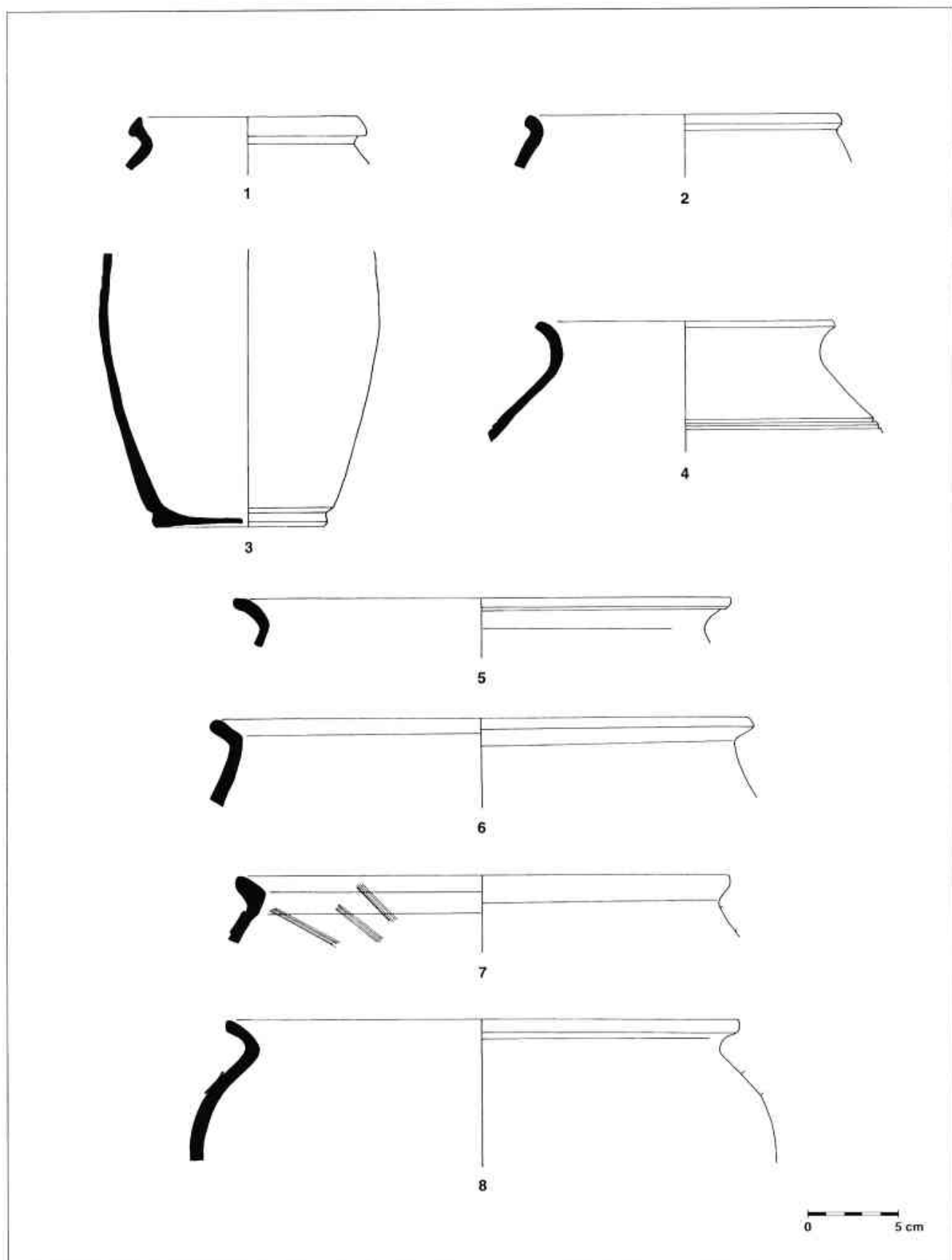

Làmina 72.- CERÀMICA COMUNA DE PRODUCCIÓ LOCAL: 1) 3126. Solar Torre Vella; 2) 3125. Solar Torre Vella; 3) possible 3100. Solar Torre Vella; 4) 3123. Solar Torre Vella; 5) 3130. Solar Torre Vella; 6) 3112. Solar Durán; 7) 3129. Solar Torre Vella; 8) 3112. Solar Torre Vella.



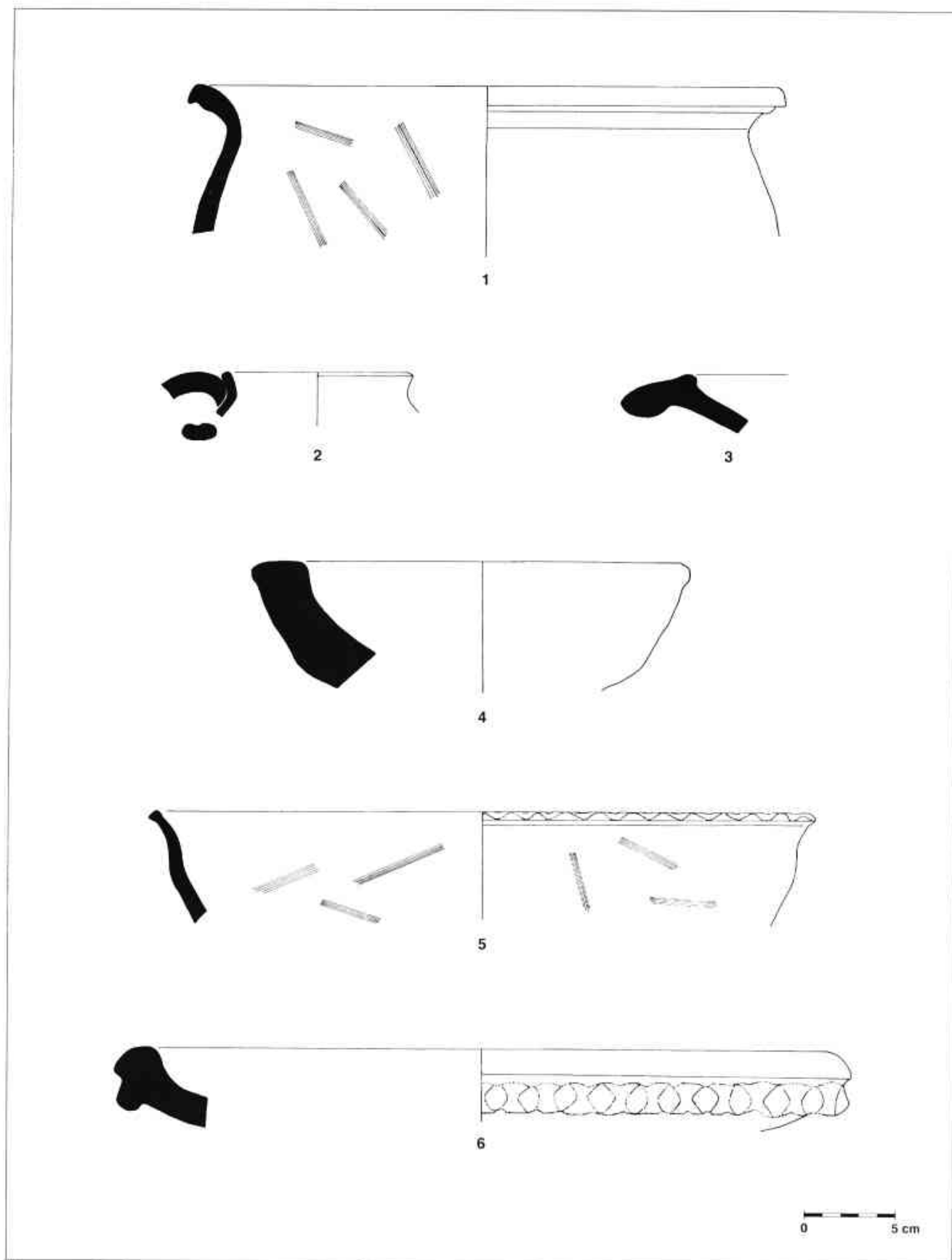

Làmina 73.- CERÀMICA COMUNA DE PRODUCCIÓ LOCAL: 1) 3130. Solar Durán; 2) 3127. C/Lladó; 4) 3618. Solar Durán; 5) 3202. Solar Durán; 6) 3613. Solar Durán. CERÀMICA COMUNA DE PRODUCCIÓ ITALICA: 3) Dramont 1. Solar Torre Vella.

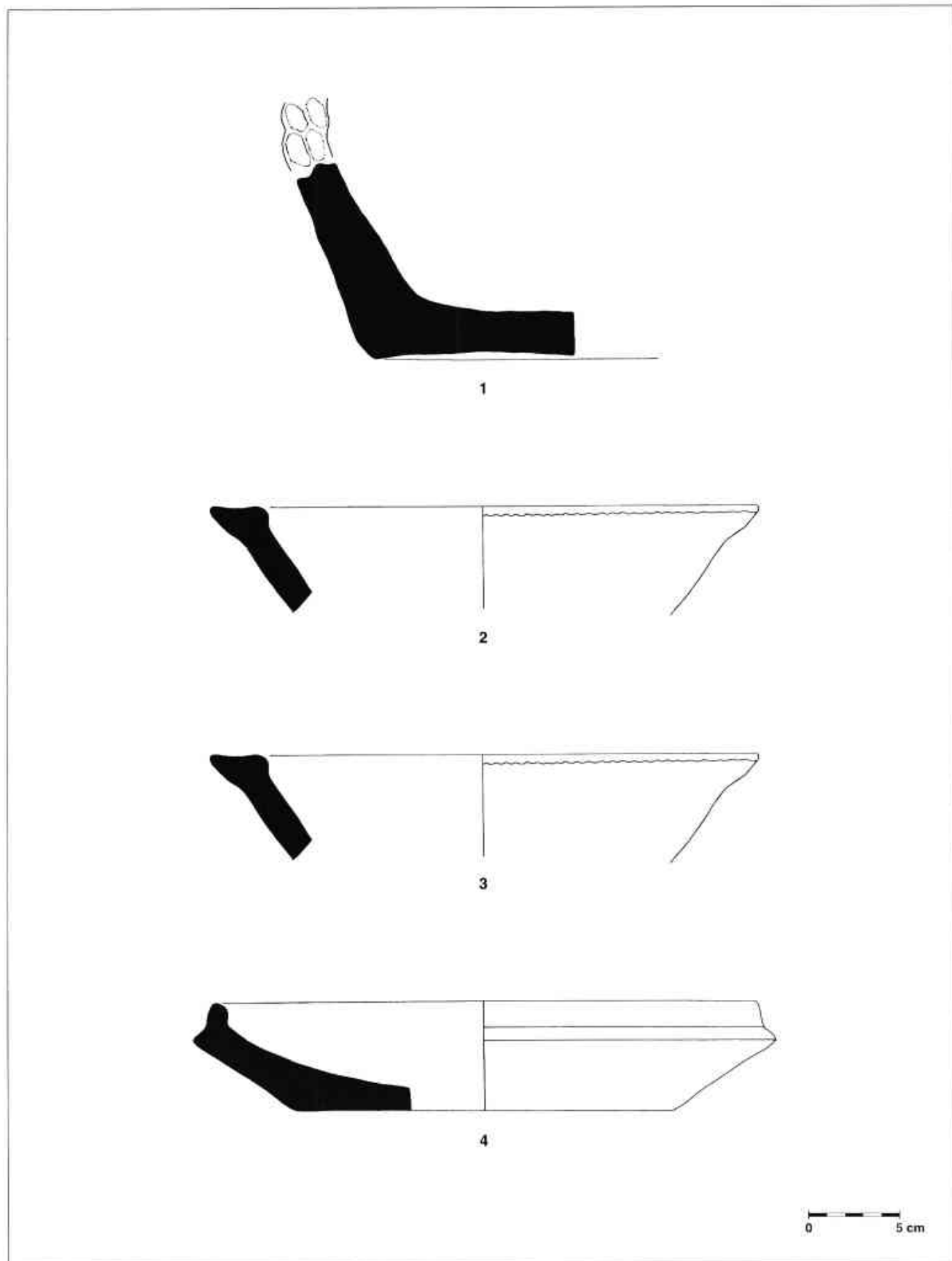

Làmina 74.- CERÀMICA COMUNA DE PRODUCCIÓ LOCAL: 1) 3614. Solar Durán; 2) 3615. Solar Durán; 3) 3616. Solar Durán; 4) 3617. Solar Durán.

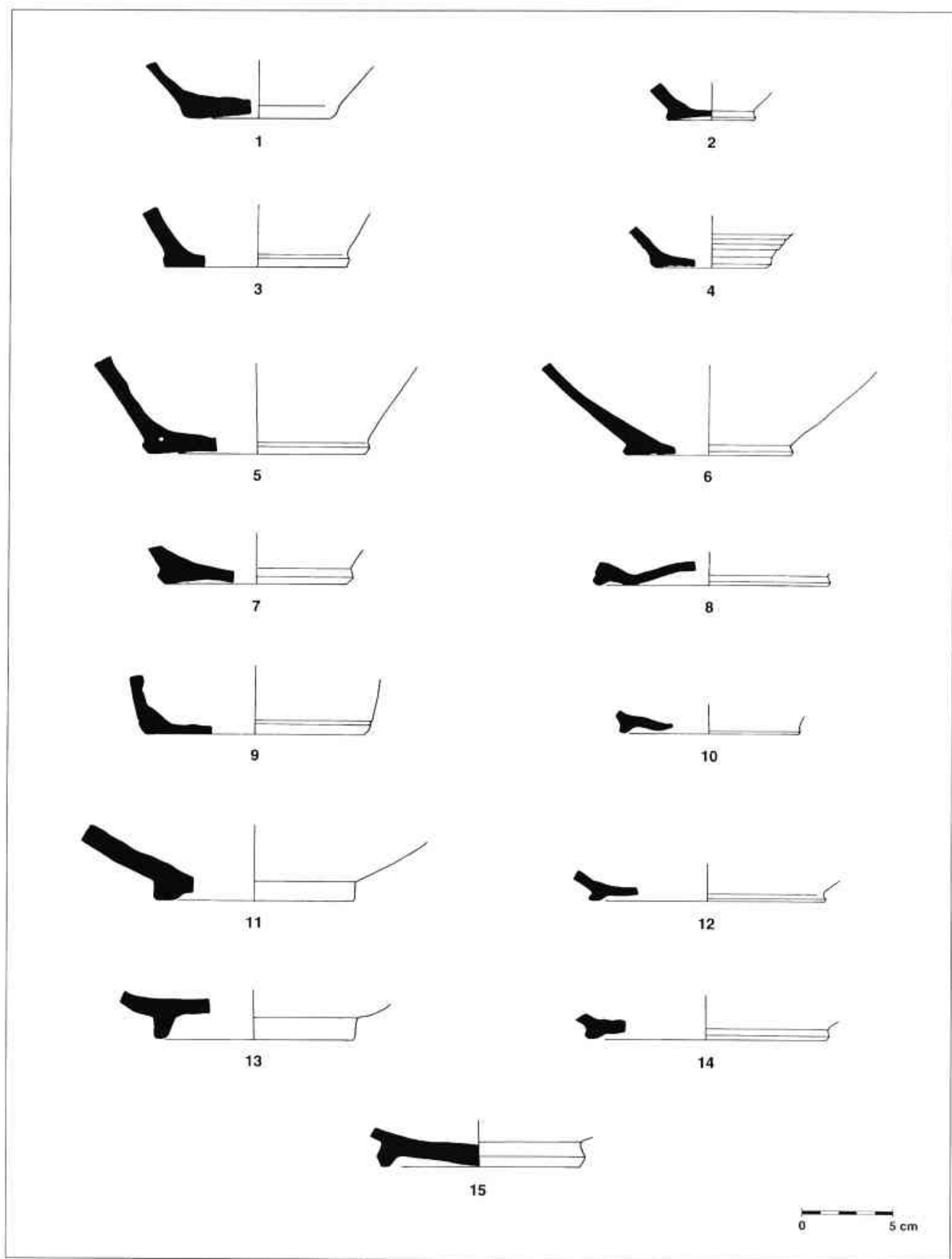

Làmina 75.- CERÀMICA COMUNA DE PRODUCCIÓ LOCAL: 1) 6001. Solar Torre Vella; 2,3,5,7,9) 6013. Solar Torre Vella; 4,6) 6014. Solar Torre Vella; 8,10) 6004. Solar Torre Vella; 12) 6012. Solar Torre Vella; 11,13) 6003. C/ Lladó; 14) 6012. C/ Lladó; 15) 6006. C/ Lladó.

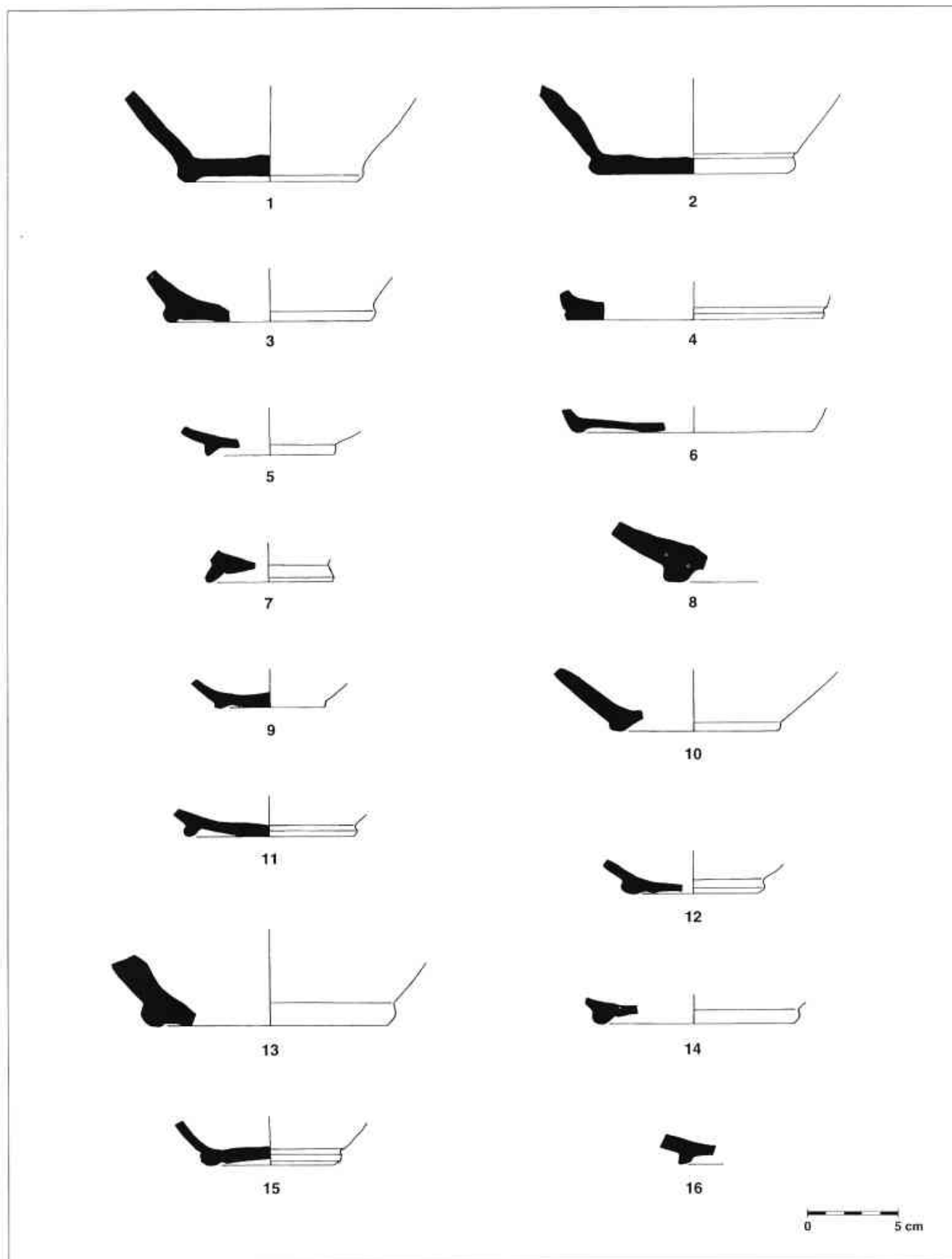

Làmina 76.- CERÀMICA COMUNA DE PRODUCCIÓ LOCAL: 1,3,11) 6015. Solar Torre Vella; 2,4,6) 6013. Solar Torre Vella; 5,7) 6006. C./ Lladó; 8,10,16) 6003. Solar Torre Vella; 9) 6014. Solar Torre Vella; 12-15) 6012. Solar Torre Vella.

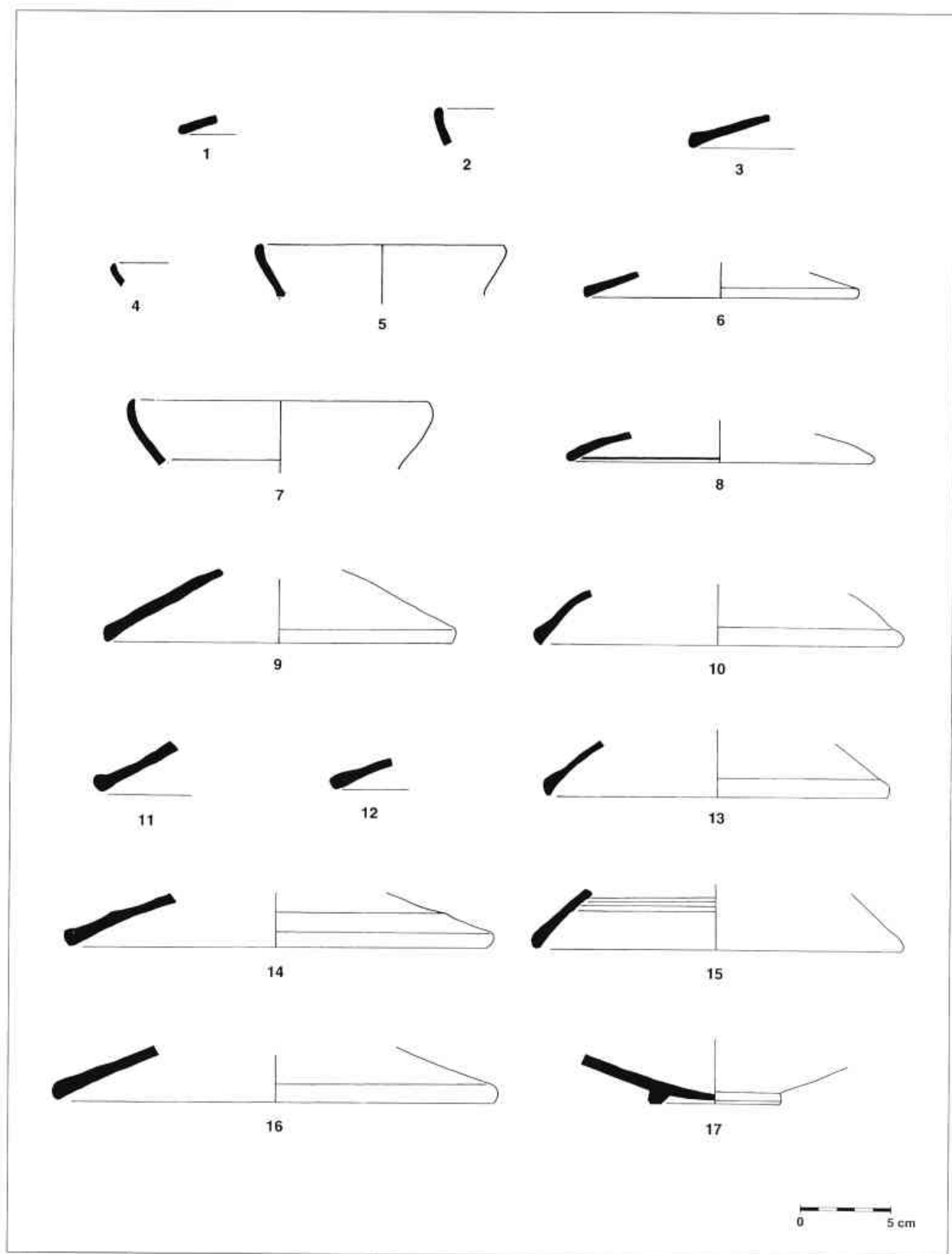

Làmina 77.- CERÀMICA COMUNA DE PRODUCCIÓ AFRICANA: 1) Ostia II, fig. 302. Solar Torre Vella; 2,4-5,7) Hayes 23 A. Solar Torre Vella; 3,6,8-17) Ostia III, fig. 332. Solar Torre Vella.

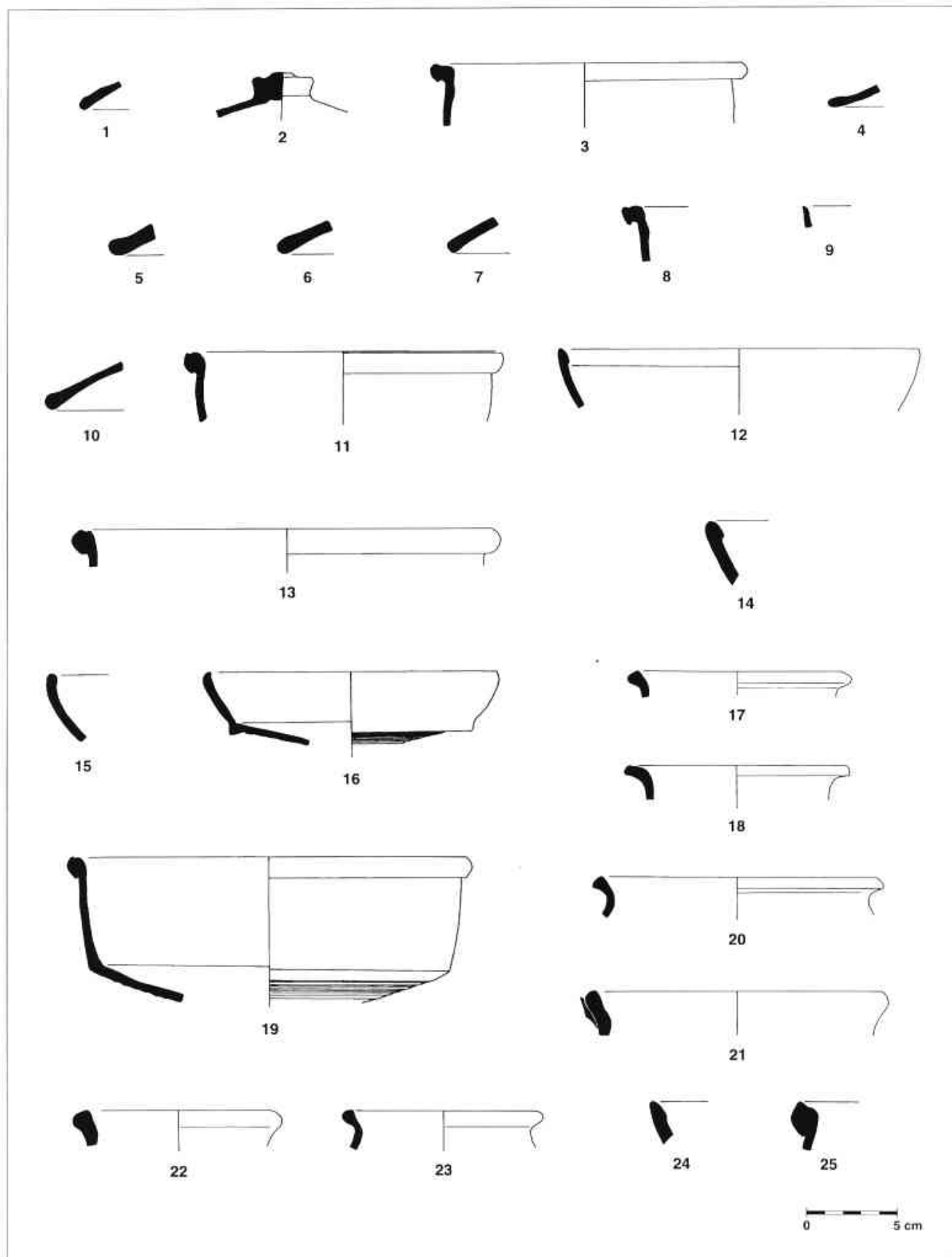

Làmina 78.- CERÀMICA COMUNA DE PRODUCCIÓ AFRICANA: 1) Ostia II, fig.302. Solar Torre Vella; 2,4) Ostia II, fig. 302. Solar Durán; 3,8) Ostia II, fig. 312. Solar Torre Vella; 5,6,7,10) Ostia III, fig. 332. Solar Durán; 9) Ostia II, fig. 303. Solar Torre Vella; 11,13) Ostia III, fig. 267. Solar Torre Vella; 12,14-16) Hayes 23 A. Solar Torre Vella; 17-18,20-23) Altres olletes. Solar Torre Vella; 19,25) Ostia III, fig. 267. Solar Torre Vella; 24) Hayes 23 B. Solar Durán.

## MATERIALS APAREGUTS EN CONTEXTOS DES DE FINALS DEL SEGLE III FINS A INICIS DEL SEGLE VI DC (ÈPOCA BAIXIMPERIAL).

No es documenten contextos arqueològics datats al segle III dC, ni a *Baetulo* ni a *Iluro*. Aquest gran buit cronològic actualment se'ns fa difícil d'interpretar. A finals del segle III/inicis del segle IV dC, a *Iluro* es tornen a tenir proves de l'existència d'activitat humana, perquè en aquest moment es data el farciment de la claveguera del *Cardo maximus* -Carreró 43-45 i carrer St. Cristòfor, 12-. Aquesta claveguera ja estava abandonada quan a finals del segle III dC s'utilitza el seu interior com a abocador de deixalles domèstiques.

A *Baetulo*, a finals del segle II/inicis del segle III dC, és documenten les reformes d'un edifici comercial localitzat a l'excavació del solar Durán, i no tornen a trobar-se altres indicis d'activitat humana fins a finals del segle IV/inicis del segle V dC en què es constaten noves compartimentacions i anivellaments d'un antic edifici comercial.

Malauradament, tampoc a Mataró tornem a tenir contextos arqueològics fins al darrer quart del segle V dC.

A partir del darrer quart i finals del segle V dC/inicis del segle VI dC, a Mataró i a Badalona comencen a documentar-se novament moviments de terres, la qual cosa demostra que hi continua havent activitat a les ciutats romanes de la *Laietania* costera.

A finals del segle IV/ inicis del segle V, a *Baetulo* es data la darrera reforma d'uns magatzems, i un anivellament posterior, de finals del segle V/ inicis del segle VI dC, els amortitza definitivament. A *Iluro* també es documenta un gran anivellament que cobreix el *cardo maximus* i que es data en el darrer quart del segle V dC - carrer St. Cristòfor, 12 i la recolzada del carrer Pujol-

Si ens centrem en la ceràmica comuna veiem que les produccions africanes de pasta rosada continuen essent majoritàries respecte a d'altres produccions, amb un 79,64 % del total de peces de ceràmica comuna aparegudes durant aquest període, un 16,63 % són peces de producció local o regional i el 3,73 són altres produccions forànies.

### La ceràmica comuna de producció local o regional

Des de finals del segle III dC i fins a inicis del segle VI dC a la nostra zona continua constatant-se l'existència de petits tallers locals que produeixen

algunes peces de ceràmica comuna –vaixel·la de taula, contenidors i ceràmica de cuina-. La vaixel·la de taula únicament és un 13,61% de la producció de comunes d'aquests tallers, la meitat de les peces són ampolles i també hi ha alguns bols i plats. Aquesta escassa presència de peces comunes de taula està relacionada amb la continuïtat en la importació de terra sigil·lata clara i de vasos de vidre.

De tota manera, les escasses peces de ceràmica comuna que es troben estan finament treballades, amb decoracions impreses o aplicades, algunes d'elles recorden enormement peces de terra sigil·lata clara D.

Els contenidors són també escassos, únicament un 14,97% dels atuells fabricats en aquests tallers, i totes les peces són del subgrup 2100 –gerres i àmfores -.

La ceràmica de cuina és el grup més nombrós de les ceràmiques locals o regionals. Amb un 71,43% de la producció, la componen els atuells per cuinar, olles, cassoles i tapadores, i altres atuells complementaris que no van al foc, gibrells i morters. Els atuells per cuinar es fabriquen quasi sempre a torn lent, amb pastes molt grolleres que deixen veure les grans partícules de quars i les làmines de mica que formen el desgreixant. Les ceràmiques fabricades a torn lent són peces molt senzilles amb pastes grolleres, sovint boterudes i amb la superfície interna ratllada amb una espàtula dentada, possiblement per evitar que s'enganxin els aliments al coure's. Aquestes peces, possiblement, són més resistents al foc que les fabricades a torn ràpid, conserven millor les altes temperatures i per tant cuinen en menys temps.

En contextos de finals del segle III dC/inicis del segle IV dC, les peces fabricades a torn lent es limiten únicament a olles, no es documenten ni tapadores ni cassoles. En contextos de darrer quart del segle V dC ja hi ha olles, tapadores i cassoles.

La ceràmica que va al foc representa un 92,39% de les ceràmiques de cuina fabricades per aquests tallers, de les quals el 71,44% són atuells fabricats a torn lent i el 20,95% restant són atuells fabricats a torn ràpid. Les ceràmiques de cuina que no van al foc –gibrells i morters- únicament representen el 7,61% de la producció d'atuells de cuina d'aquests tallers. Els tallers locals o regionals competeixen amb altres tallers foranis per imposar aquests productes al mercat laietà, i mentre els locals o regionals representen el 0,90% de les comunes documentades en aquest període, els importats són el 3,84%.

### Les ceràmiques comunes africanes de pasta rosada

Les ceràmiques africanes de pasta rosada són el 79,64% de les ceràmiques comunes documentades en aquest període.

Els productes ceràmics africans continuen arribant en grans quantitats a les dues ciutats de la *Laietania* litoral, i entre aquests productes, una part important són els atuells de cuina que van al foc -cassoles, plats, plats-tapadores i olles- .

Es documenten cassoles altes i baixes. Les altes – formes *Ostia* III, fig. 267; *Ostia* III, fig. 324, Atlante CVII,11, Atlante CVIII, 10; Atlante CVII, 12; *Ostia*II, fig. 303 i Hayes 199- representen el 36,22% de les ceràmiques comunes pertanyents a aquesta producció i les baixes –Lamboglia 10B/Hayes 23 A i la Lamboglia 10 A/ Hayes 23B - el 25,28%. Les primeres possiblement feien la mateixa funció que abans feien les olles, a més de fer guisats. És possible, doncs, que els llegums o les farinetes es continuessin fent de la mateixa manera en les cassoles altes, com abans es cuinaven a les olles.

Els plats-tapadores es troben també àmpliament representats i mantenen una proporció similar a la de

les cassoles altes – el 36,93%-. Això sembla lògic si pensem que una de les seves funcions podria ser la de tapadores d'aquestes cassoles. Les olles únicament són el 0,99% i els plats del forn el 0,57%.

### Altres produccions

Aquestes altres produccions estan formades per un conjunt de morters i gibrells, possiblement importats, que es documenten també a les excavacions de *Cartago*. Fulford i Peacock, que van estudiar aquests materials, els van incloure en les produccions 2.1, 2.2, 2.4, 2.5 i 2.6 i els van donar un probable origen sicilià o del nord est de Tunísia (FULFORD/ PEACOCK 1984).

Respecte a la resta de les ceràmiques documentades en nivells contemporanis, aquestes peces representen únicament un 3,73% de la producció total i corresponen únicament a morters i gibrells. Els morters representen el 72,73 % d'aquesta producció, mentre que els gibrells són el 27,27% restant.

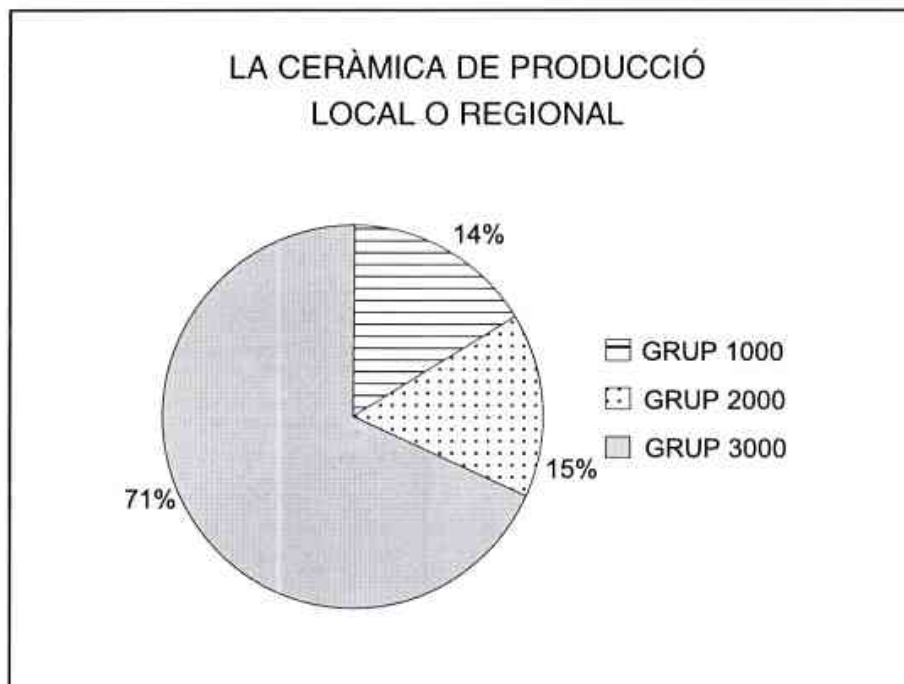



		nombre peces	% resp. subgrup	suma peces	% resp. grup	suma peces	% resp. produc.	suma peces	total % resp.	total peces
<b>TOTAL</b>										<b>884</b>
<b>LA CERÀMICA COMUNA DE PRODUCCIÓ LOCAL O REGIONAL</b>								147	16,63	
<b>GRUP 1000:</b>										
<b>LA VAIXELLA DE TAULA</b>						20	13,61			
<b>SUBGRUP 1100</b>				6	30					
Tipus	1108	3	50,00							
Tipus	1109	2	33,33							
Tipus	1110	1	16,67							
<b>SUBGRUP 1200</b>				4	20,00					
Tipus	1207	4	100							
<b>SUBGRUP 1500</b>				10	50,00					
Tipus	1523	1	10,00							
Tipus	1524	2	20,00							
Tipus	1525	2	20,00							
Tipus	1526	1	10,00							
Tipus	1527	1	10,00							
Tipus	1528	1	10,00							
Tipus	1529	2	20,00							
<b>GRUP 2000:</b>										
<b>ELS CONTENIDORS</b>						22	14,97			
<b>SUBGRUP 2100</b>				22	100					
Tipus	2149	1	4,55							
Tipus	2150	7	31,82							
Tipus	2151	3	13,64							
Tipus	2152	2	9,09							
Tipus	2153	3	13,64							
Tipus	2154	1	4,55							
Tipus	2155	1	4,55							
Tipus	2156	1	4,55							
Tipus	2157	1	4,55							
Tipus	2158	1	4,55							
Tipus	2159	1	4,55							
<b>GRUP 3000:</b>										
<b>LA CERÀMICA DE CUINA</b>						105	71,43			
<b>SUBGRUP 3100</b>				53	50,48					
Tipus	3131	9	16,98							
Tipus	3132	12	22,64							
Tipus	3133	17	32,08							
Tipus	3134	3	5,66							

Tipus	3135	1	1,89						
Tipus	3136	1	1,89						
Tipus	3137	1	1,89						
Tipus	3138	1	1,89						
Tipus	3139	1	1,89						
Tipus	3140	2	3,77						
Tipus	3141	1	1,89						
Tipus	3142	1	1,89						
Tipus	3143	2	3,77						
Tipus	3144	1	1,89						
SUBGRUP 3200					29	27,62			
Tipus	3203	2	6,90						
Tipus	3204	15	51,72						
Tipus	3205	5	17,24						
Tipus	3206	2	6,90						
Tipus	3207	1	3,45						
Tipus	3208	3	10,34						
Tipus	3209	1	3,45						
SUBGRUP 3300					15	14,29			
Tipus	3308	1	6,67						
Tipus	3309	1	6,67						
Tipus	3310	1	6,67						
Tipus	3311	6	40,00						
Tipus	3312	2	13,33						
Tipus	3313	3	20,00						
Tipus	3314	1	6,67						
SUBGRUP 3400					6	5,71			
Tipus	3415	1	16,67						
Tipus	3416	4	66,67						
Tipus	3417	1	16,67						
SUBGRUP 3600					2	1,90			
Tipus	3620	1	50,00						
Tipus	3621	1	50,00						
LA CERÀMICA COMUNA AFRICANA DE PASTA ROSADA								704	79,64
CASSOLES					433	61,51			
Lamboglia 10B		85	19,63						
Lamboglia 10 A		93	21,48						
Ostia III-267		212	48,96						
Ostia III-324		18	4,16						
Atlante CVII-11		7	1,62						
Atlante CVIII-10		2	0,46						

Hayes 199	1	0,23						
Atlante CVII,12	7	1,62						
Ostia II-303	8	1,85						
<b>PLATS/TAPADORES</b>			260	36,93				
<i>Ostia III-332/</i>								
<i>Ostia I-261</i>	251	96,54						
<i>Ostia II-262</i>	4	1,54						
<i>Ostia I-264</i>	3	1,15						
<i>Ostia IV-59</i>	1	0,38						
Atlante CV-1	1	0,38						
PLATS			4	0,57				
Lamboglia 9A	4	100						
OLLES			7	0,99				
Hayes 200	5	71,43						
<i>Iluro 1</i>	2	28,57						
LA CERÀMICA COMUNA, ALTRES PRODUCCIONS						33	3,73	
<b>MORTERS</b>			24	72,73				
Vilaroma 6.1	2	8,33						
Forma 1 de <i>Cartago</i>	1	4,17						
Forma 7 de <i>Cartago</i>	5	20,83						
Forma 8 de <i>Cartago</i>	1	4,17						
Forma 9 de <i>Cartago</i>	3	12,50						
Forma 10 de <i>Cartago</i>	1	4,17						
Forma 22 <i>coarse bowls</i> de <i>Cartago</i>	3	12,50						
Forma 11/12 dels <i>mortaria / flanged bowls</i> de <i>Cartago</i>	7	29,17						
Forma <i>Iluro 3</i>	1	4,17						
<b>ELS GIBRELLS</b>			9	27,27				
Forma 3 dels <i>handled bowls</i> de <i>Cartago</i>	2	22,22						
Vegas 12	6	66,67						
Forma <i>Iluro 4</i>	1	11,11						

## ALTRES APORTACIONS AL CONEIXEMENT DE LA LAIETANIA COSTERA

Sembla demostrat que les ciutats de la *Laietania* litoral continuaven tenint contactes amb l'exterior i que estaven dins de la via comercial regular dels vaixells. *Baetulo* i *Iluro*, possiblement, continuaven essent els centres de mercat d'un territori més ampli que les envoltava i que les utilitzava com a centres per realitzar transaccions comercials, adquirir o vendre productes.

A *Iluro*, al darrer quart del segle V dC es documenten, a més de l'anivellament del *Cardo maximus*, tot un seguit de fosses que tallen l'estratigrafia anterior i que es farceixen amb deixalles domèstiques i materials de construcció (*tegulae* i *imbres*) (CODEX SCCL 1994 INÈDITA; PUERTA/CELA 1994b INÈDITA). Malauradament no tenim restes constructives d'aquest mateix període, possiblement a causa de rebaixos posteriors que les han destruït. En alguns indrets de la ciutat, tallant nivells baiximperials també s'han documentat enterraments possiblement relacionats amb la necròpolis baiximperial d'*Iluro* (PUERTA/GURRI 1993 INÈDITA). A *Baetulo* també hi ha un gran anivellament a finals del segle V-inicis del segle VI dC, a la part baixa de la ciutat, que amortitza definitivament uns magatzems. Posteriorment i tallant aquests nivells s'ha documentat un enterrament funerari possiblement baiximperial o altmedieval, encara sense datar (LLOBET/PUERTA/RODRIGUEZ 1986-87 INÈDITA).

Finalment, a mode de resum i recapitulant el que hem vist anteriorment, volem recalcar que els tallers locals o regionals són, durant la segona meitat del segle I aC, un clar exponent dels canvis profunds de tipus econòmic i social que transformen el mode de vida de la *Laietania* costera. Fins aleshores els tallers locals o regionals fabricaven una gran varietat de formes pròpies de la tipologia ibèrica i que incloïa atuells de taula, de cuina, de tipus ritual, contenidors i altres peces com era les gibelles. Entorn al darrer quart del segle I aC s'observen canvis en la fabricació de les produccions locals o regionals i comencen a aparèixer atuells fabricats amb pastes tarraconenses, amb parets més gruixudes que les ibèriques, que donen peces més resistents als cops. A partir d'aquí el repertori formal que fabriquen aquests tallers es transforma: la major part de les peces que anaven a taula, excepte les ampelles, tendeixen a desaparèixer i es van substituint per peces importades –ceràmica de parets fines, terra sigil.lata itàlica-; els contenidors globulars tant característics d'època ibèrica es van substituint per altres atuells més manejables com són els bocals, les gerres i les àmfores de ceràmica

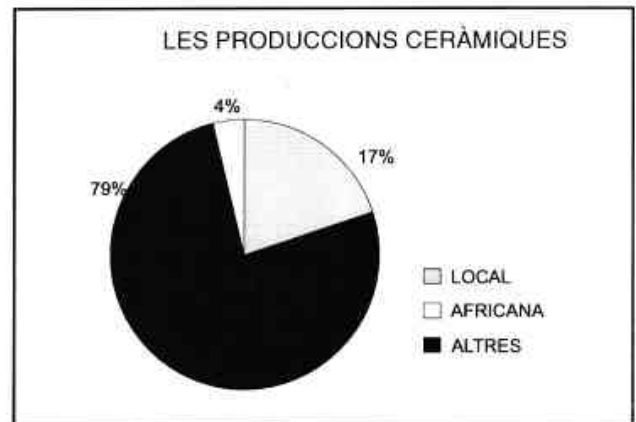

comuna. Les peces de tipus ritual com les tasses d'umbo, els canelobres i les copes de peu alt també tendeixen a desaparèixer entorn el canvi d'Era o a inicis del segle I dC. Per tant, podem afirmar que durant l'època juliàclaudia aquests tallers fabriquen bàsicament contenidors, els quals representen la meitat de la seva producció de ceràmica comuna. La resta de la producció es reparteix entre atuells de cuina, algunes peces de ceràmica de taula i les gibelles.

Amb la caiguda de la dinastia juliàclaudia i la pujada dels flavis al poder, s'observen grans canvis a la *Laietania* costera, com el final d'una economia basada en l'exportació del vi i l'abandonament d'alguns dels barris de les ciutats romanes. I des del punt de vista de les ceràmiques comunes, un tancament dels tallers locals i regionals que encara restaven oberts i que basaven la seva producció en la fabricació de contenidors.

A finals del segle I dC, les ceràmiques de taula ja havien estat totalment substituïdes per altres ceràmiques importades –ceràmica de parets fines, terra sigil.lata sudgàl.lica-. Els atuells de cuina es substitueixen per les ceràmiques africanes de pasta rosada i no es documenten gibelles. El que no es substitueix són els contenidors, possiblement perquè ja no eren necessaris com tampoc ho eren les àmfores vinàries que fins aleshores exportaven el vi laietà al Mediterrani occidental perquè havien perdut el mercat de les Gàl.lies i de la Península Itàlica. És possible, doncs, que la fabricació dels petits contenidors de ceràmica comuna guardi una relació directa amb aquesta economia basada en l'exportació del vi i amb una difusió terrestre més limitada dels productes de la zona.

De tota manera, durant les dinasties flàvia i antonina continuen documentant-se algunes peces de producció local o regional possiblement fabricades en petits

tallers locals. Durant aquest període, aquestes peces només són una quarta part de les troballes de ceràmica comuna i la resta són importacions africanes de pasta rosada.

El segle III és un període desconegut a la nostra zona i no és fins a finals del mateix segle que torna a observar-se activitat a les ciutats.

A finals del segle III/inicis del segle IV dC i fins a inicis del segle VI dC, la ceràmica comuna africana de pasta rosada representa més de les tres quartes parts de la ceràmica comuna que es documenta; la resta són peces fabricades en petits tallers locals o regionals i altres importacions. D'aquesta ceràmica comuna documentada en contextos baiximperials, el 95,25% són peces utilitzades per cuinar -per coure els aliments o per preparar-los-, el 2,26% són peces que van a taula i el 2,49% restant són contenidors. Per tant, és

evident que la finalitat de la producció de ceràmica comuna en època baiximperial és la de fabricar atuells per cuinar i abastir una població que difícilment roman concentrada a les ciutats, perquè el que documentem en època baiximperial no són cases sinó magatzems i abocadors de deixalles.

Això doncs, creiem que és possible que a les ciutats de *Baetulo* i *Iluro* continuï vivint un tipus de població relacionada amb el comerç, que utilitza els magatzems per guardar els productes amb els quals comercia i aboca les deixalles en barris o zones deshabitades de les ciutats. La resta dels habitants de la zona sembla que continuaven vivint en *villae* situades a l'àrea rural que envoltava les ciutats i que es devien desplaçar a les ciutats únicament per a comprar el que necessitaven o per vendre els seus productes.

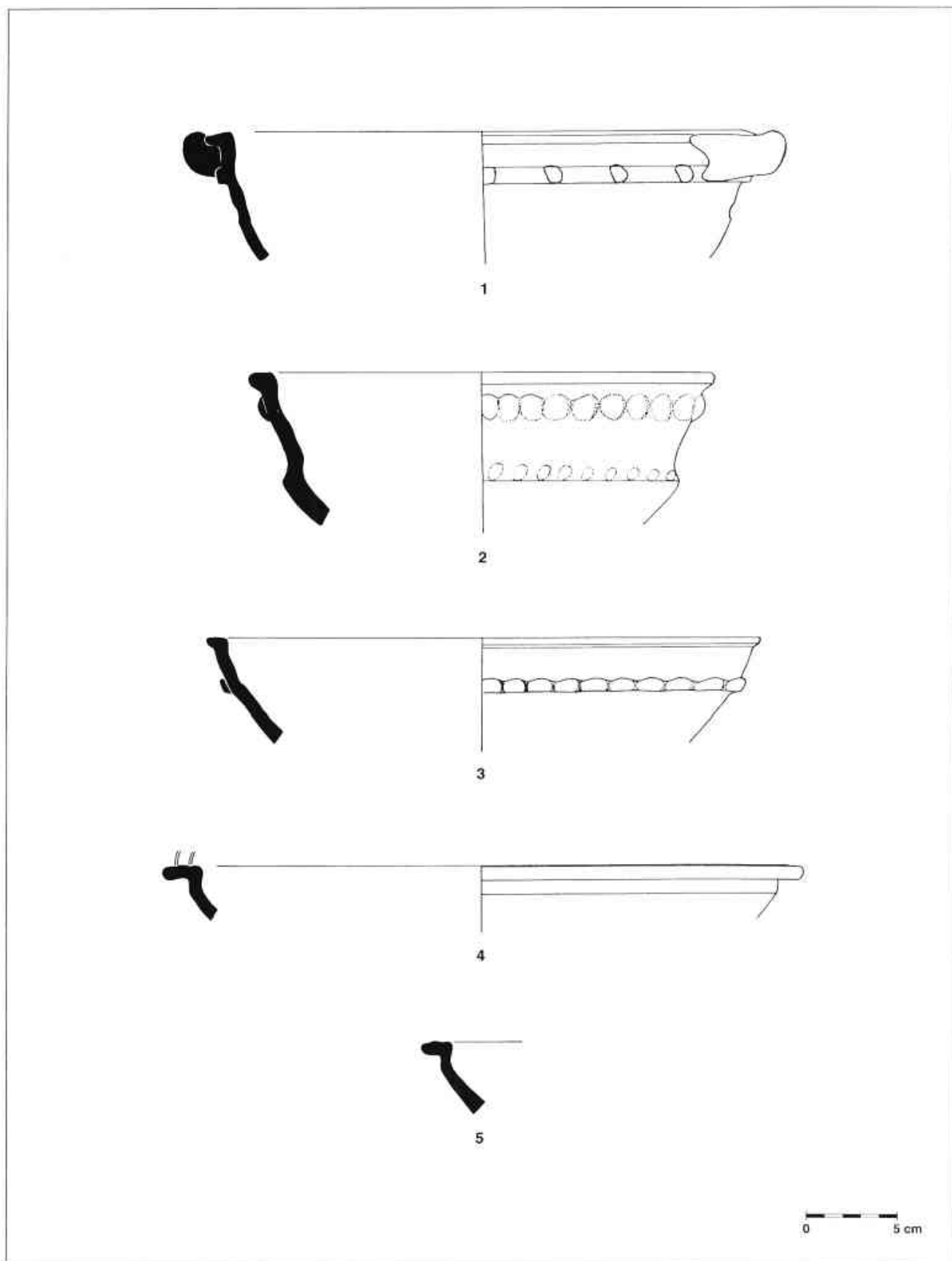

Làmina 79.- CERÀMICA COMUNA DE PRODUCCIÓ LOCAL: 1) 3416. Carrerò 43-45; 2) 3417. C/ St. Cristòfor, 12; 3) 3416. C/ St. Cristòfor 12; 4-5) 3415. C/ St. Cristòfor, 12.

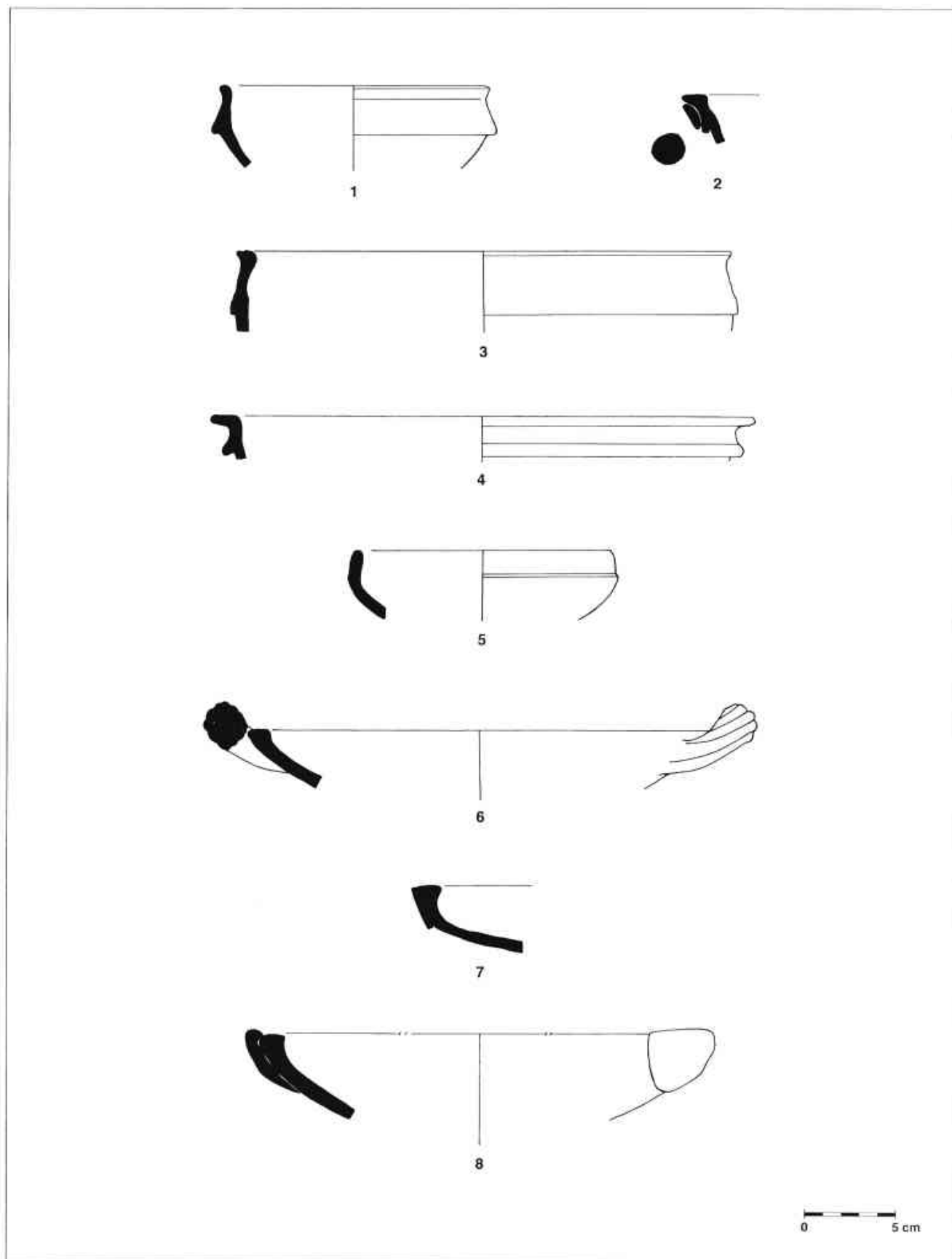

Làmina 80.- CERÀMICA COMUNA DE PRODUCCIÓ LOCAL: 1,3) 1108. Carreró, 43-45; 2,4) 3416. Carreró, 43-45; 5) 1109. Carreró, 43-45; 6-7) 1207. C/ St. Cristòfor, 12; 8) 1207. Carreró, 43-45.

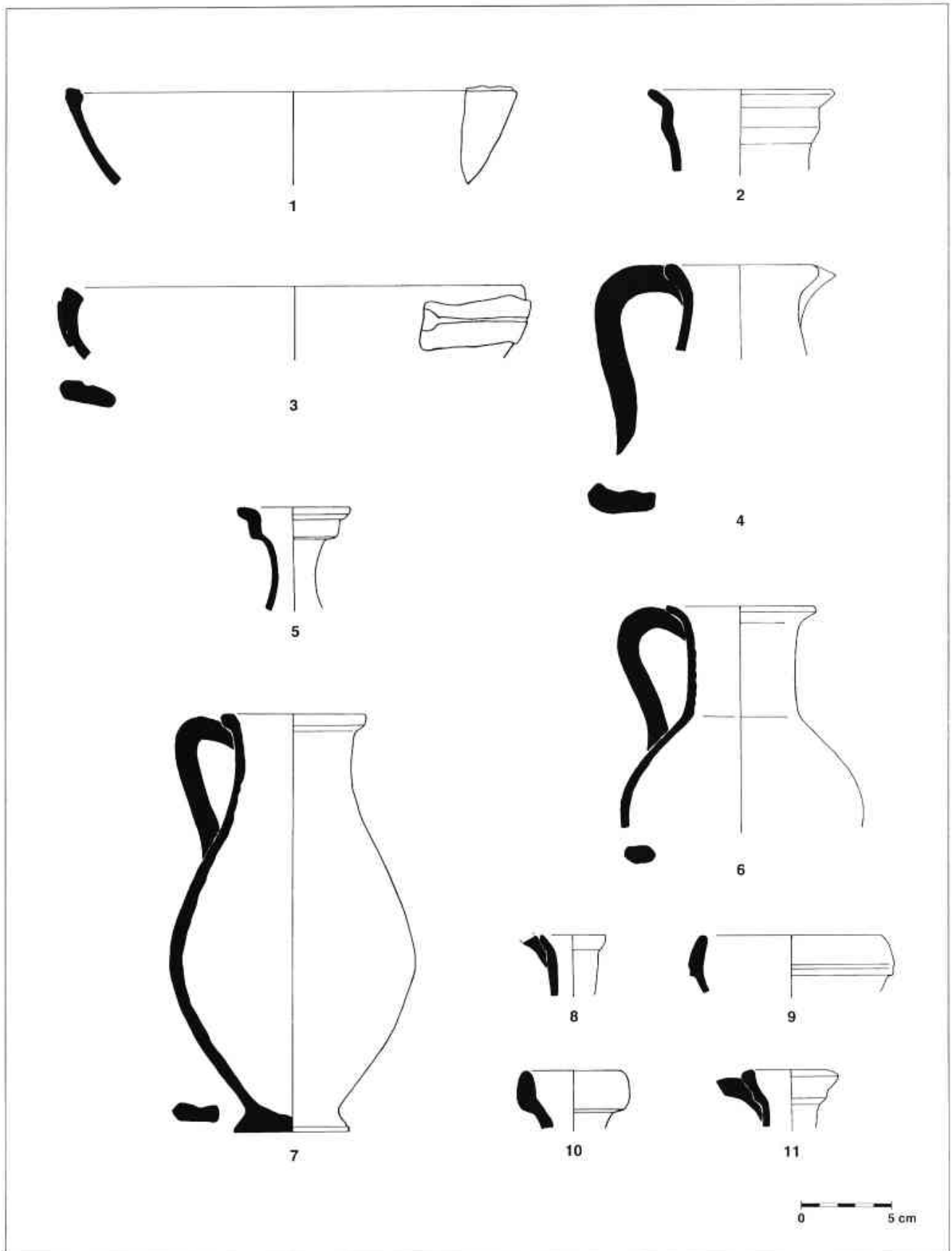

Làmina 81.- CERÀMICA COMUNA DE PRODUCCIÓ LOCAL: 1) 1110. Carreró, 43-45; 2) 2150. Carreró, 43-45; 3) 1207. Carreró, 43-45; 4,6) 2151. Carreró, 43-45; 5) 1523. C/ St. Cristòfor, 12; 7) 2149. Carreró, 43-45; 8) 1525. Carreró, 43-45; 9) 1109. Solar Durán; 10) 1524. C/ St. Cristòfor, 12; 11) 1523. Solar Durán.



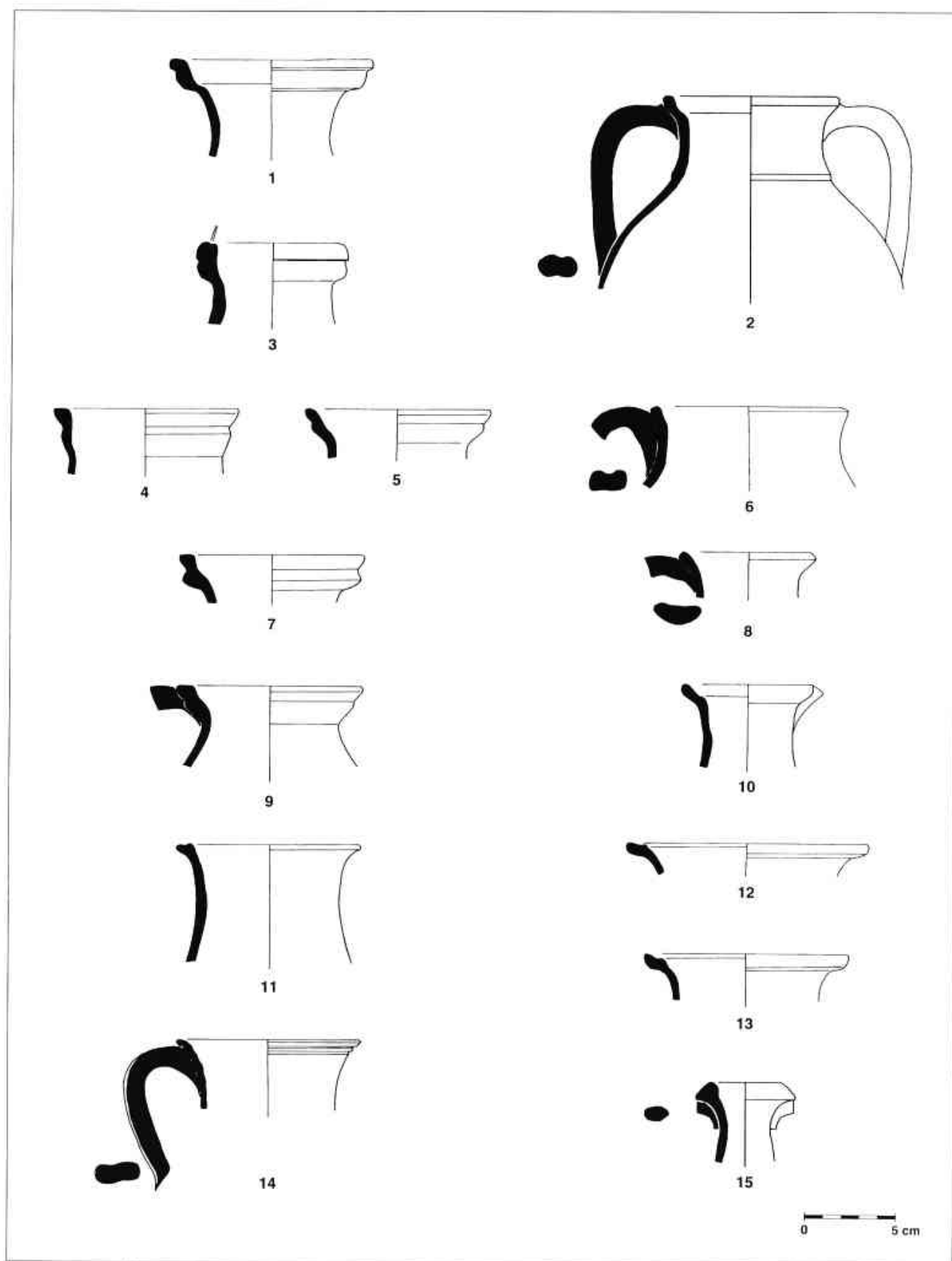

Làmina 82.- CERÀMICA COMUNA DE PRODUCCIÓ LOCAL: 1,3-5,9) 2150. Carreró, 43-45; 2) 1524. C/ St. Cristòfor, 12; 6) 3136. Carreró, 43-45; 7) 2150. C/ St. Cristòfor, 12; 8) 2151. Carreró, 43-45; 10) 2152. Carreró, 43-45; 11) 2153. Carreró, 43-45; 12-13) 2153. C/ St. Cristòfor, 12; 14) 2154. Solar Duràn; 15) 2152. Carreró, 43-45.

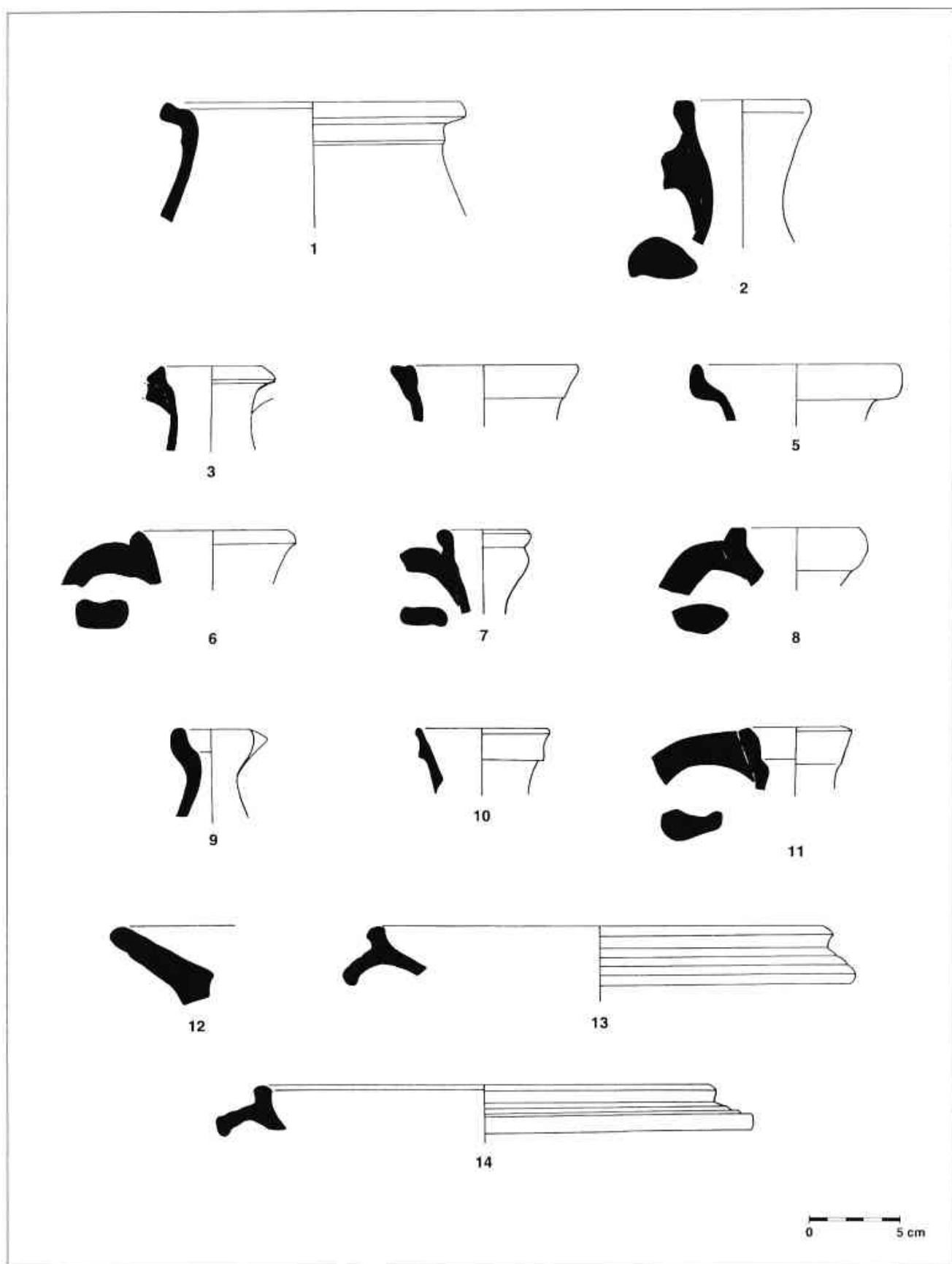

Làmina 83.- CERÀMICA COMUNA DE PRODUCCIÓ LOCAL: 1) 3139. Carrerò, 43-45; 2) 2158. C/ St. Cristòfor, 12; 3) 2155. Carrerò, 43-45; 4) 2156. C/ St. Cristòfor, 12; 5) 2159. C/ St. Cristòfor, 12; 6) 2157. C/ St. Cristòfor, 12; 7) 1528. C/ St. Cristòfor, 12; 8-9) 1529. C/ St. Cristòfor, 12; 10) 1526. Solar Duràr; 11) 1527. C/ St. Cristòfor, 12; ALTRES PRODUCCIONS: 12) Vegas 12. Recolzada del C/ Pujol; 13-14) Forma 22 dels coarse ware, bowls de Cartago.

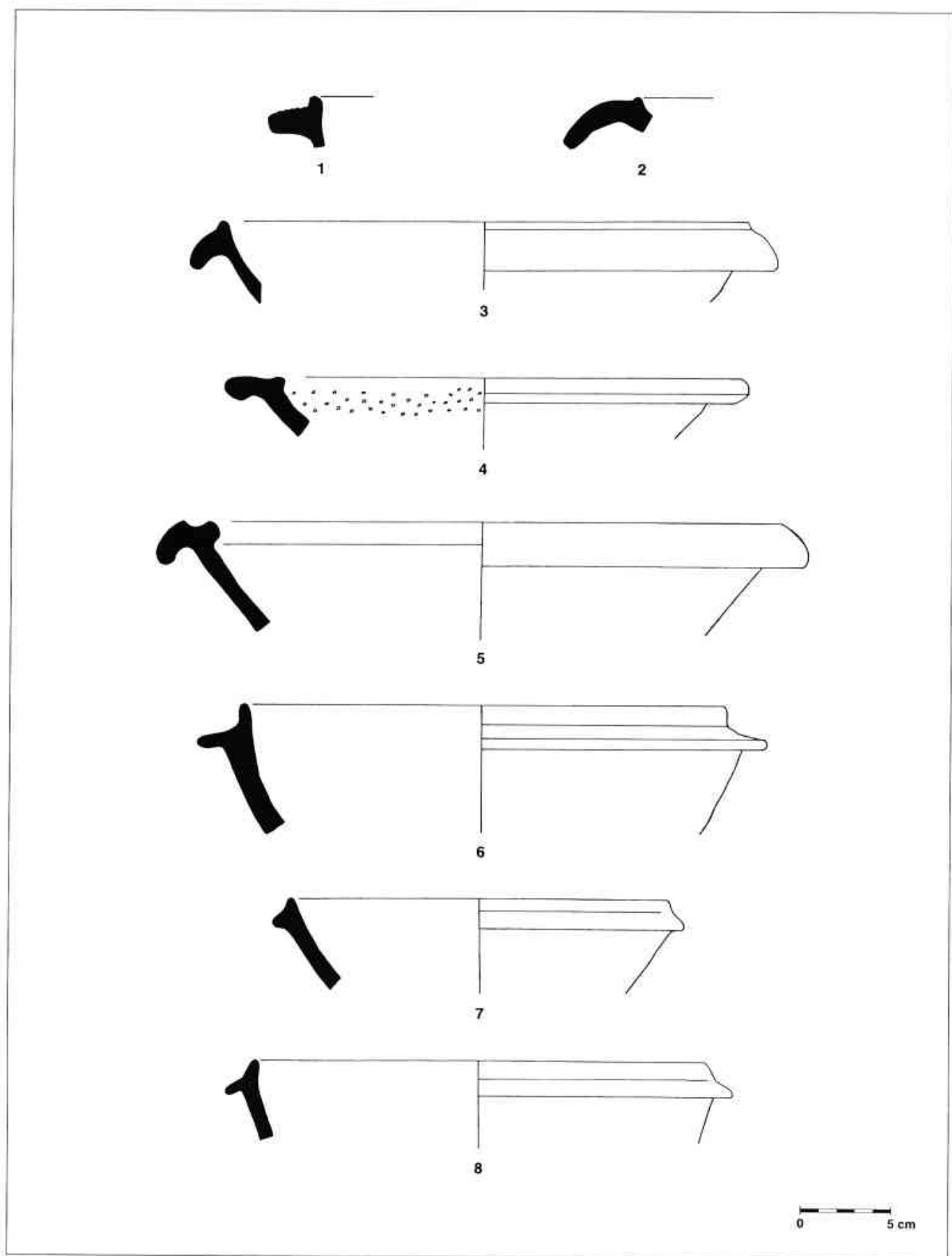

Làmina 84.- ALTRES PRODUCCIONS: 1) Vilaroma 6.1. C/ St. Cristòfor, 12; 2) Forma 8 dels mortaria de Cartago. C/ St. Cristòfor, 12; 3) Forma 1 dels mortaria de Cartago. C/ St. Cristòfor, 12; 4-5) Forma 7 dels mortaria de Cartago. C/ St. Cristòfor, 12; 6-8) Forma 11/12 dels mortaria and flanged bowls de Cartago. Solar Durán.

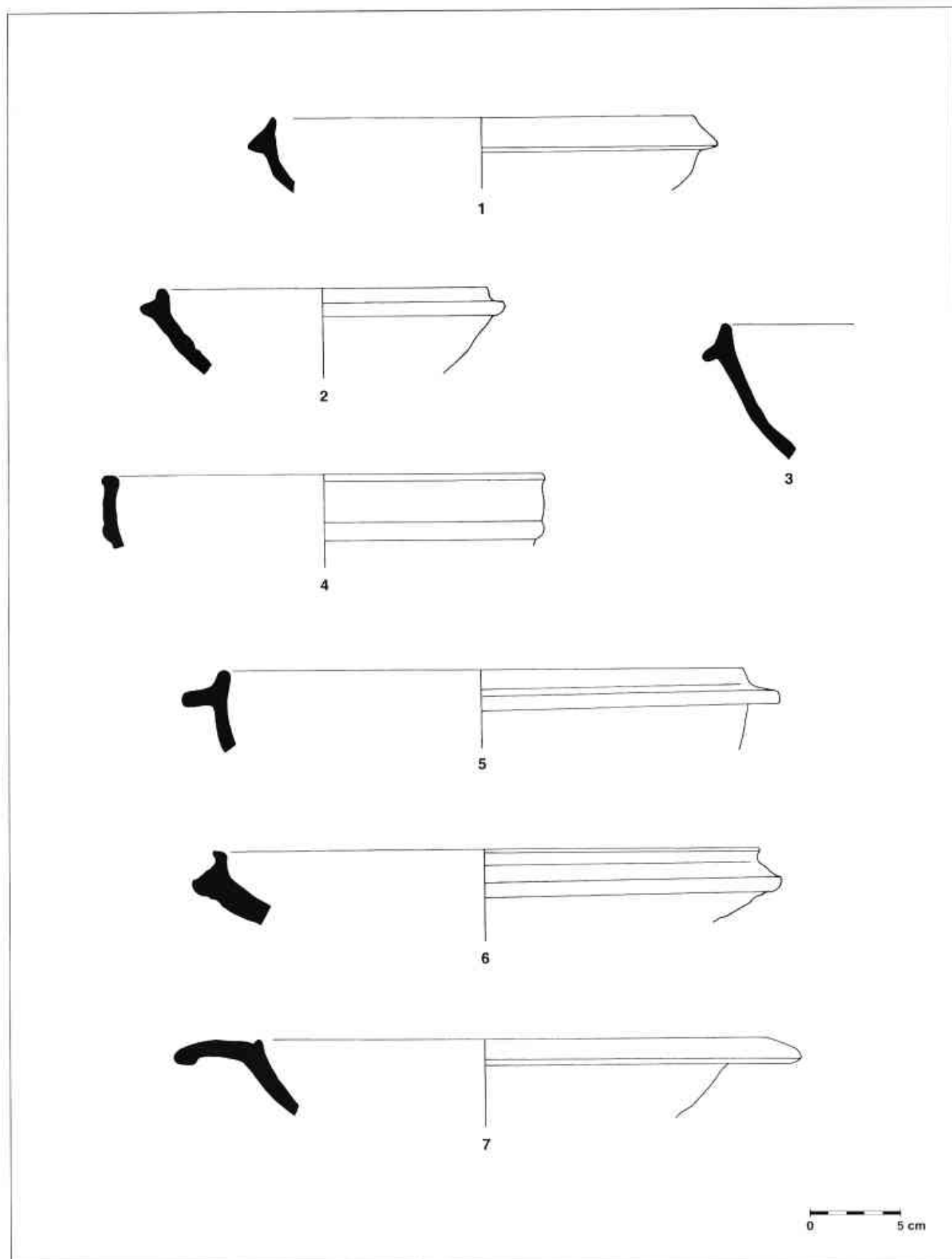

Làmina 85. - ALTRES PRODUCCIONS: 1-2) Forma 11/12 dels mortaria and flanged bowls de Cartago. Recozada del C/ Pujol; 3,5) Forma 11/12 dels mortaria and flanged bowls de Cartago. Solar Durán; 6) Vilaroma 6.1. Solar Durán; 7) Forma 7 dels mortaria de Cartago. Recozada del C/ Pujol. CERÀMICA COMUNA DE PRODUCCIÓ LOCAL: 4) 1108 C/ St. Cristòfor, 12.

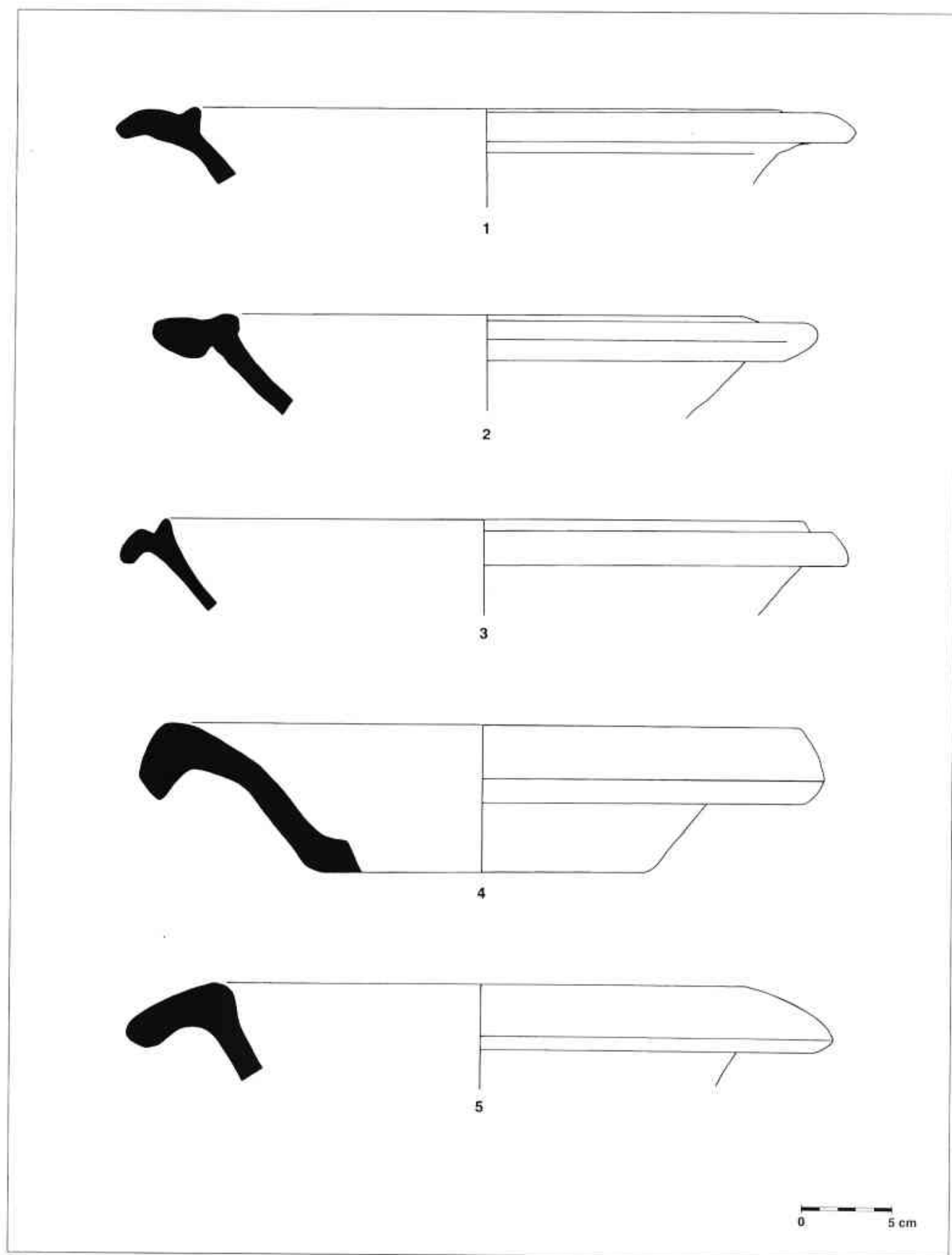

Làmina 86.- ALTRES PRODUCCIONS: 1,2) Forma 7 dels mortaria de Cartago. Solar Duràn; 3) Forma 10 dels mortaria and flanged bowls de Cartago. C/ St. Cristòfor, 12; 4) Forma 9 dels mortaria de Cartago. Recolzada del C/ Pujol; 5) Forma 9 dels mortaria de Cartago. Solar Duràn.

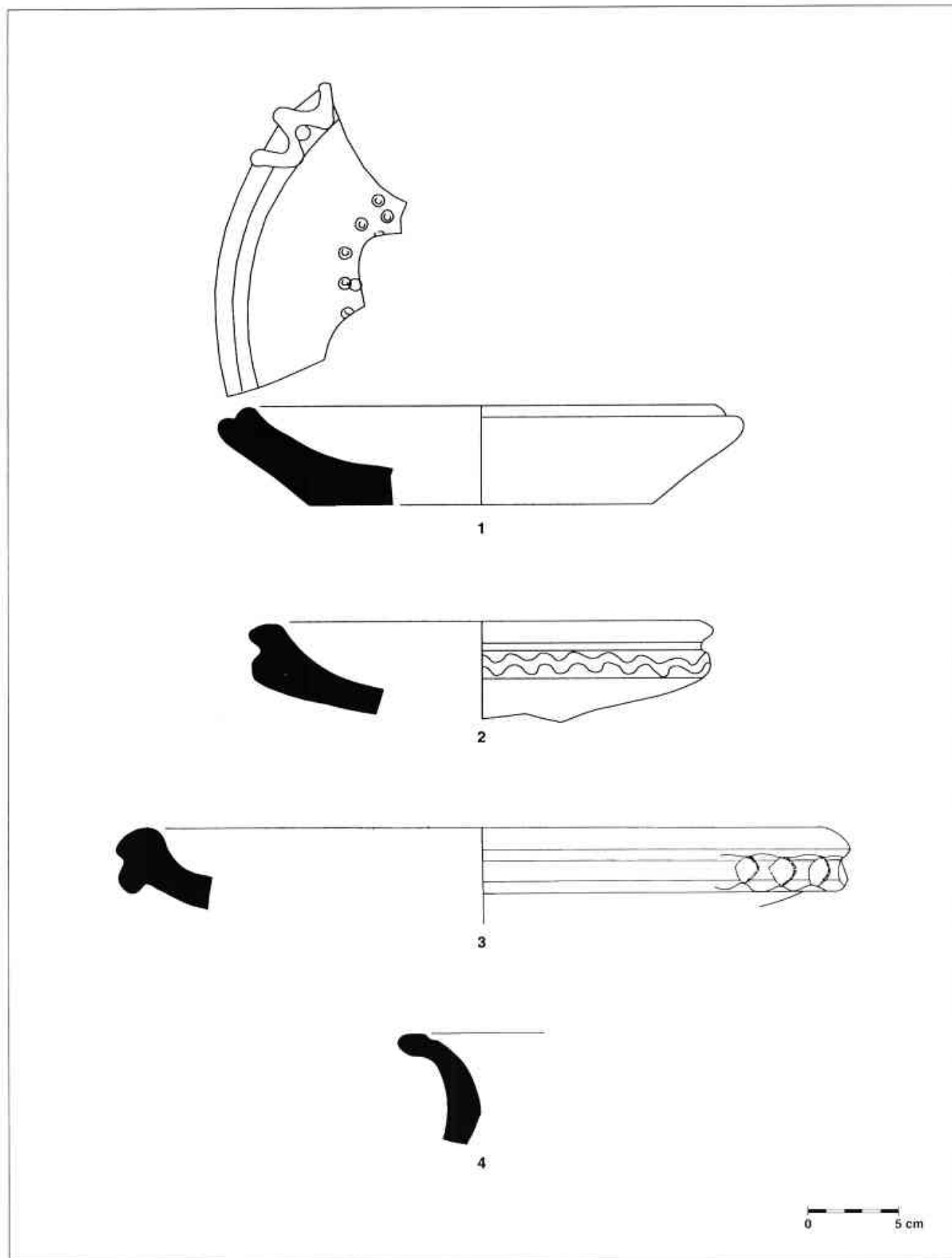

Làmina 87.- CERÀMICA COMUNA DE PRODUCCIÓ LOCAL: 1) 3620. Carreró 43-45; 2) 3621. Carreró 43-45; 3) 3613. Solar Durán. ALTRES PRODUCCIONS: 4) Vegas 12. Carreró 43-45.

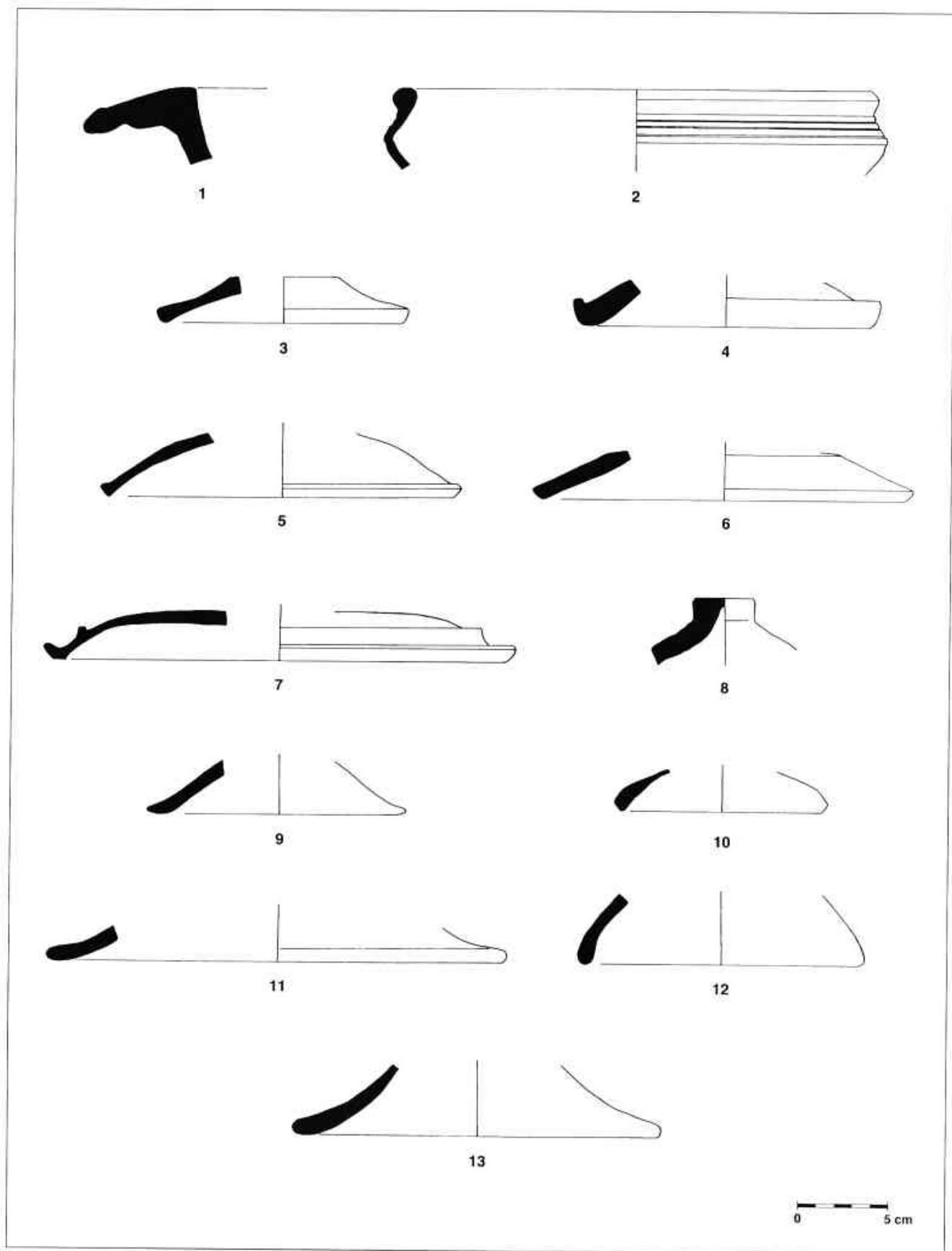

Làmina 88.- ALTRES CERÀMIQUES: 1) Iluro 3. C/ St. Cristòfor, 12; 2) Possible imitació de cer. comuna africana. CERÀMICA COMUNA DE PRODUCCIÓ LOCAL: 3) 3309. Carreró, 43-45; 4) 3314. Solar Durán; 5) 3308. Carreró, 43-45; 6,8) 3312. C/ St. Cristòfor, 12; 7) 3310. Carreró, 43-45; 9-11,13) 3311. Solar Durán; 12) 3311. C/ St. Cristòfor, 12.

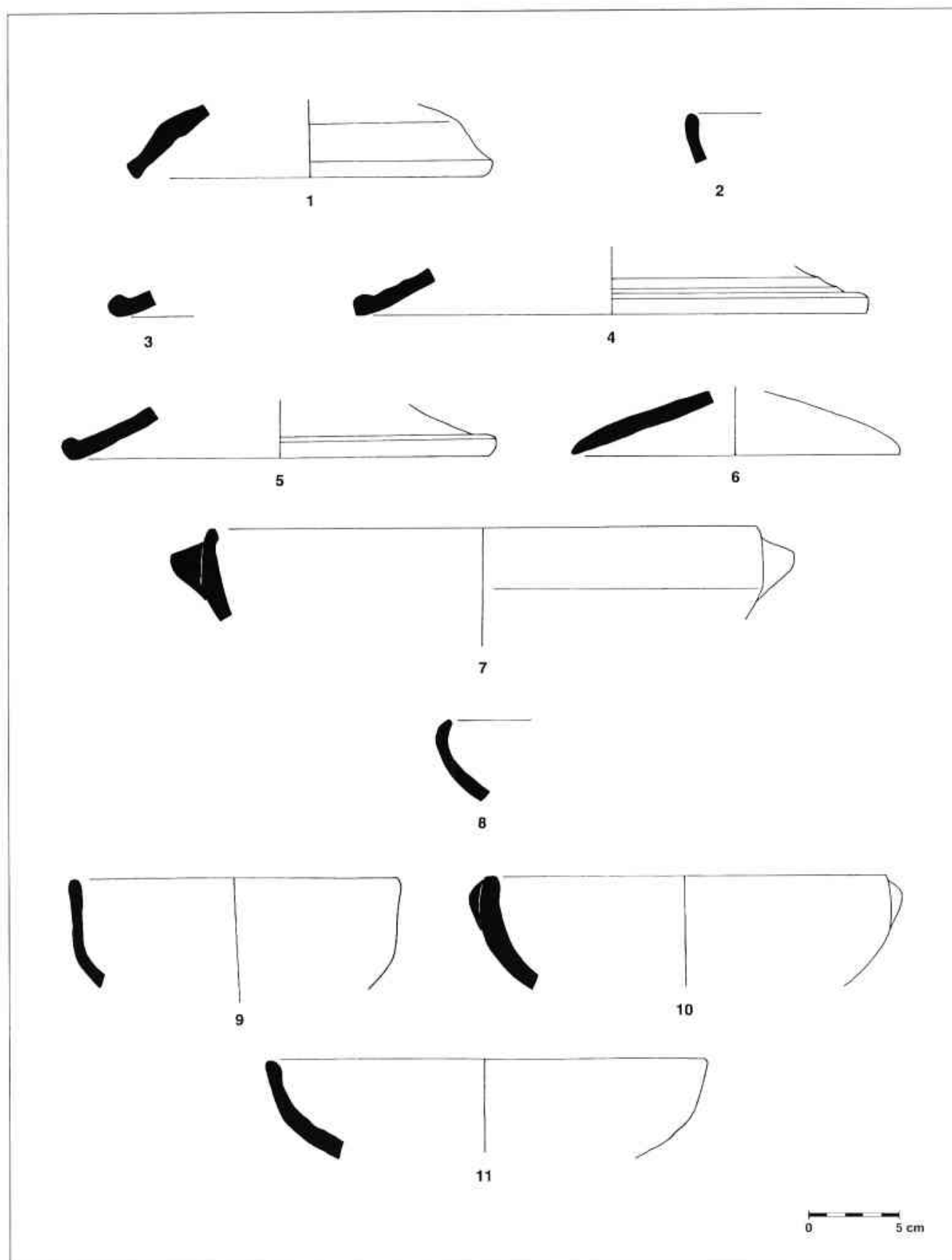

Làmina 89.- CERÀMICA COMUNA DE PRODUCCIÓ LOCAL: 1) 3312. C/ St. Cristòfor, 12; 2, 9-11) 3204. C/ St. Cristòfor, 12; 3-5) 3313. C/ St. Cristòfor, 12; 6) 3311. C/ St. Cristòfor, 12; 7-8) 3205. C/ St. Cristòfor, 12.



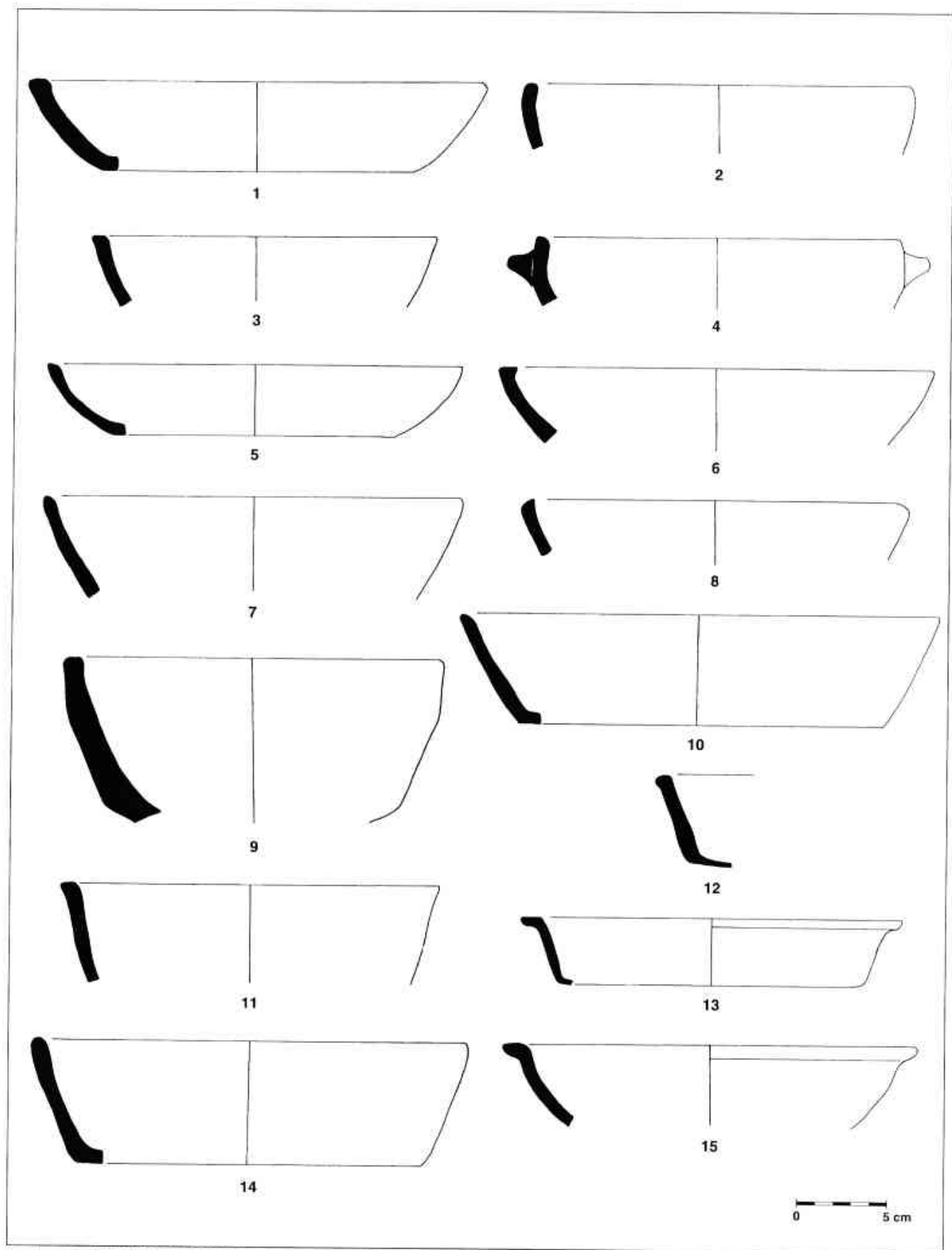

Làmina 90. - CERÀMICA COMUNA DE PRODUCCIÓ LOCAL: 1-8) 3204. Solar Durán; 9, 11) 3205. C/ St. Cristòfor; 12, 10, 14) 3205. Solar Durán; 12, 13) 3206. Solar Durán; 15) 3207. C/ St. Cristòfor, 12.

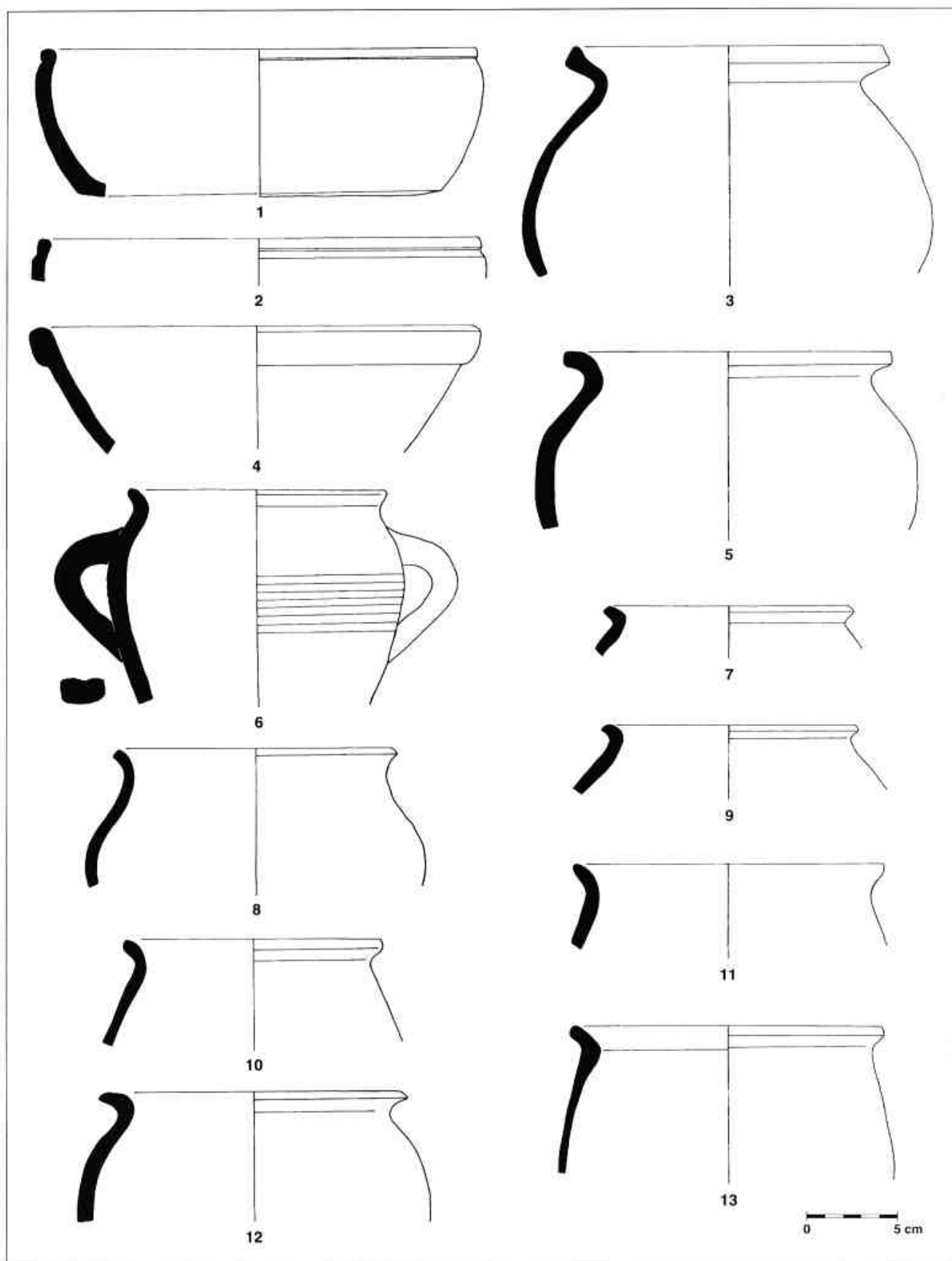

Làmina 91.- CERÀMICA COMUNA DE PRODUCCIÓ LOCAL: 1) 3208. C/ St. Cristòfor, 12; 2) 3208. Solar Durán; 3) 3131. C/ St. Cristòfor, 12 ; 4) 3204. C/ St. Cristòfor, 12 ; 5) 3132. C/ St. Cristòfor, 12 ; 6) 3137. C/ St. Cristòfor, 12 ; 7-8, 10, 12) 3132. C/ St. Cristòfor, 12 ; 9, 11, 13) 3132. Solar Durán.

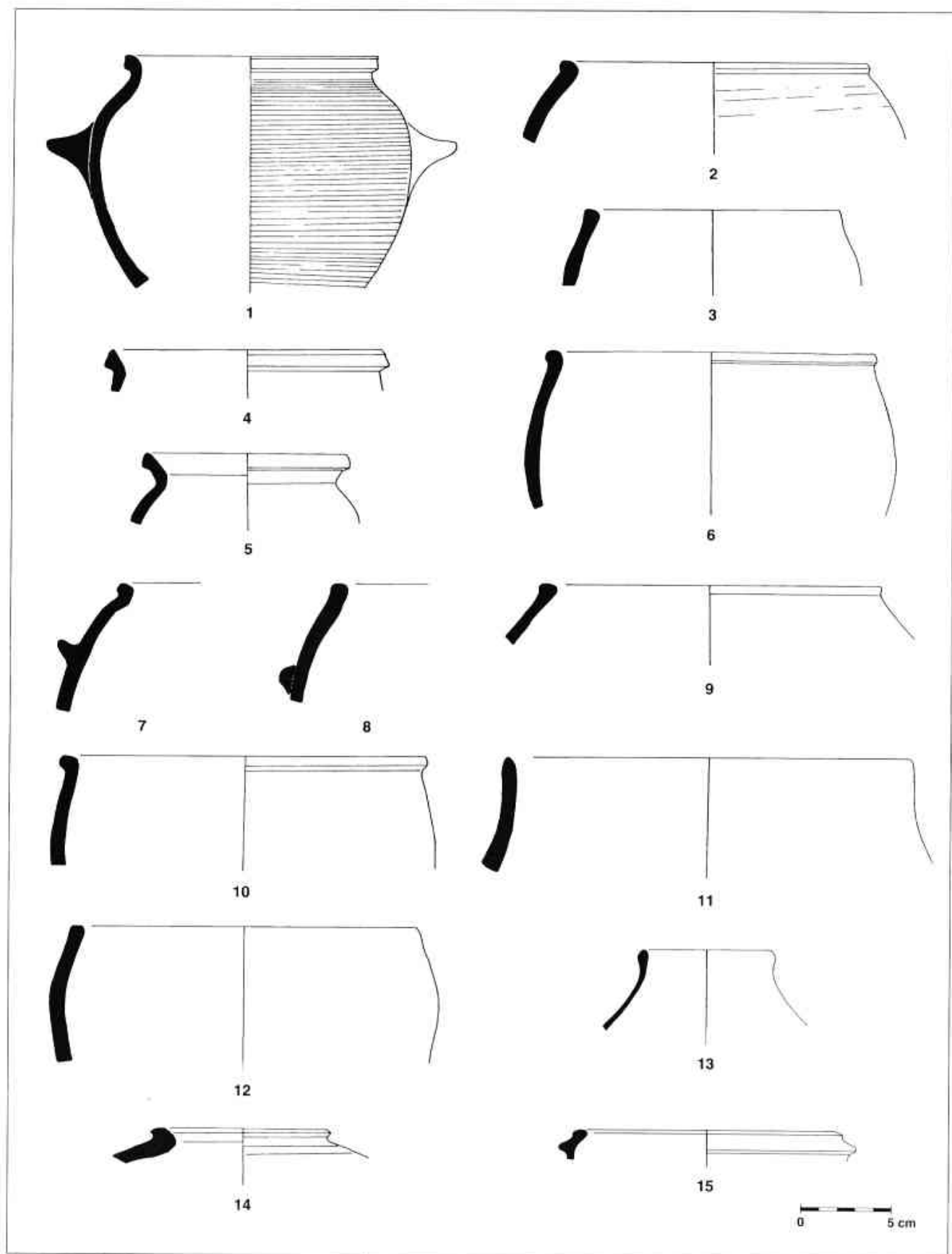

Làmina 92.- CERÀMICA COMUNA DE PRODUCCIÓ LOCAL: 1,4) 3140. C/ St. Cristòfor, 12; 2,3,6-10,12) 3133. C/ St. Cristòfor, 12; 5) 3141. C/ St. Cristòfor, 12; 11,13) 3143. St. Cristòfor, 12; 14) 3142. Solar Durán; 15) 3144. C/ St. Cristòfor, 12.

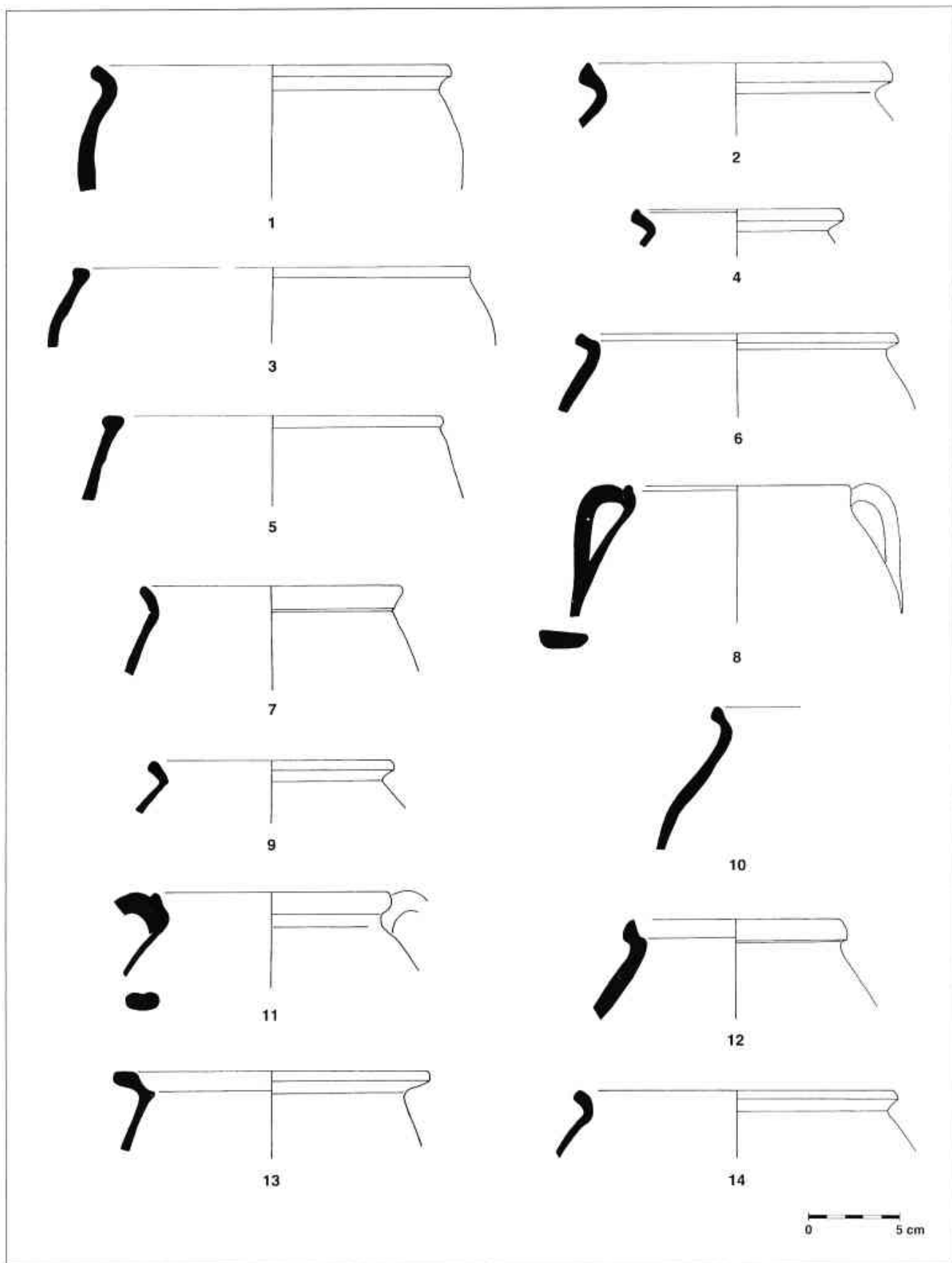

Làmina 93.- CERÀMICA COMUNA DE PRODUCCIÓ LOCAL: 1) 3132. Carreró, 43-45; 2,12) 3131. C/ St. Cristòfor,12; 3) 3133. C/ St. Cristòfor,12 ; 4,6,10,11) 3131. Carreró, 43-45; 5) 3133. Carreró, 43-45; 8) 3138. Carreró, 43-45; 7,14) 3134. C/ St. Cristòfor,12 ; 9) 3134. Carreró, 43-45; 13) 3135. Carreró 43-45.

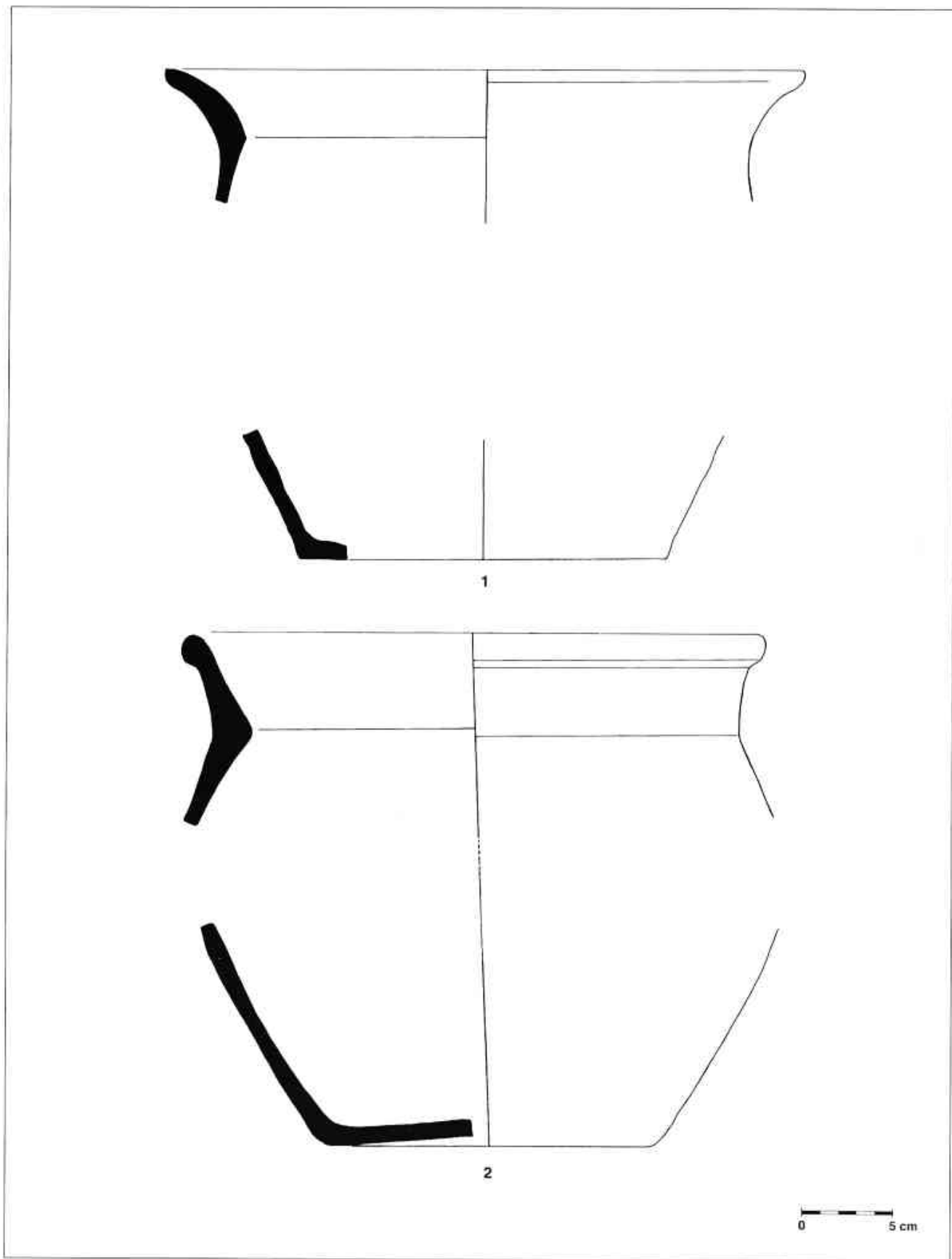

Làmina 94. ALTRES PRODUCCIONS: 1) Vegas 12. C/ St. Cristòfor, 12 ; 2) Vegas 12. Carrerò, 43-45.

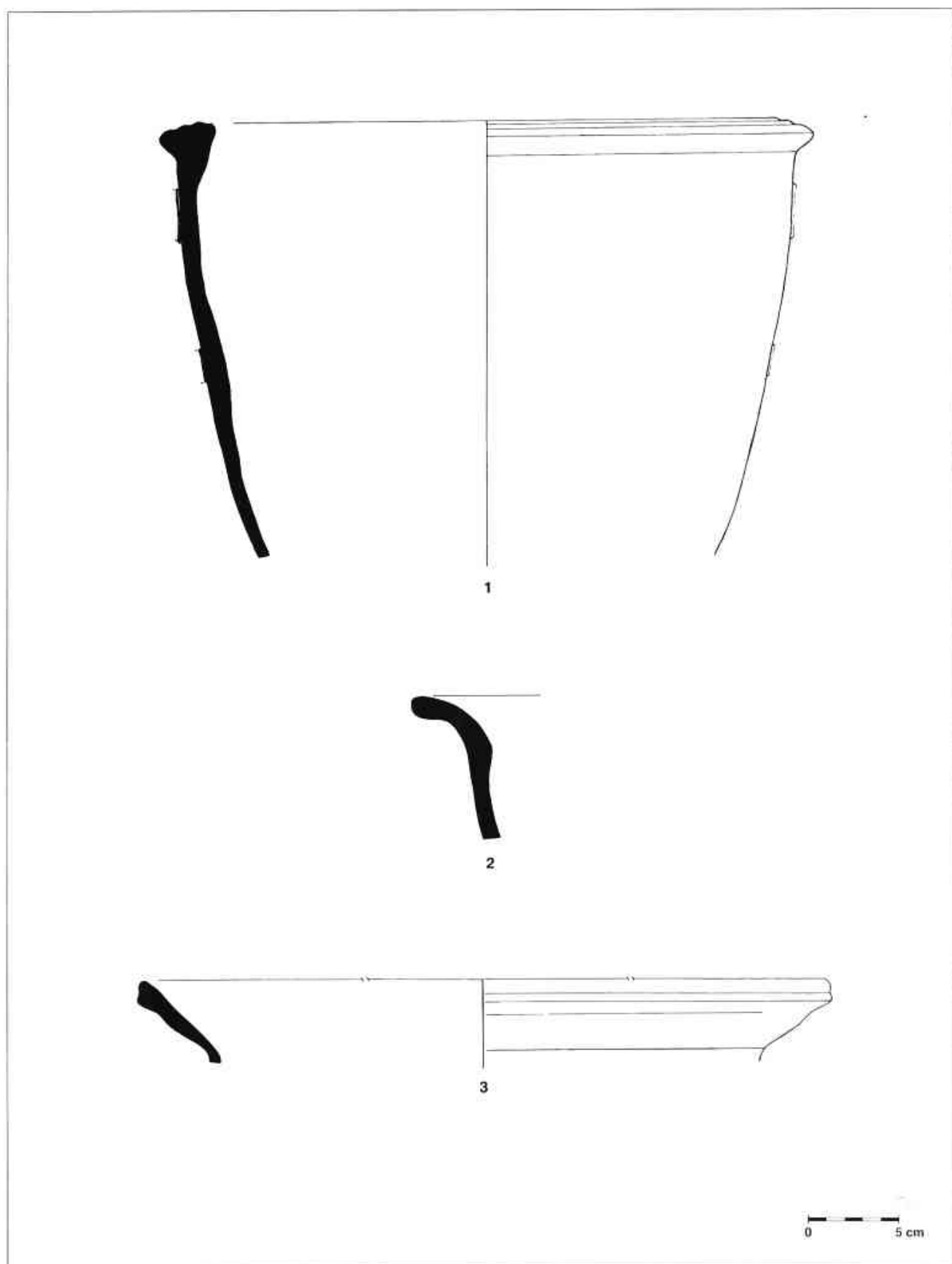

Làmina 95. ALTRES PRODUCCIONS: 1) Forma 3 dels handled bowls de Cartago. C/ St. Cristòfor, 12; 2) Vegas 12. C/ St. Cristòfor, 12; 3) lluro 4. C/ St. Cristòfor, 12.

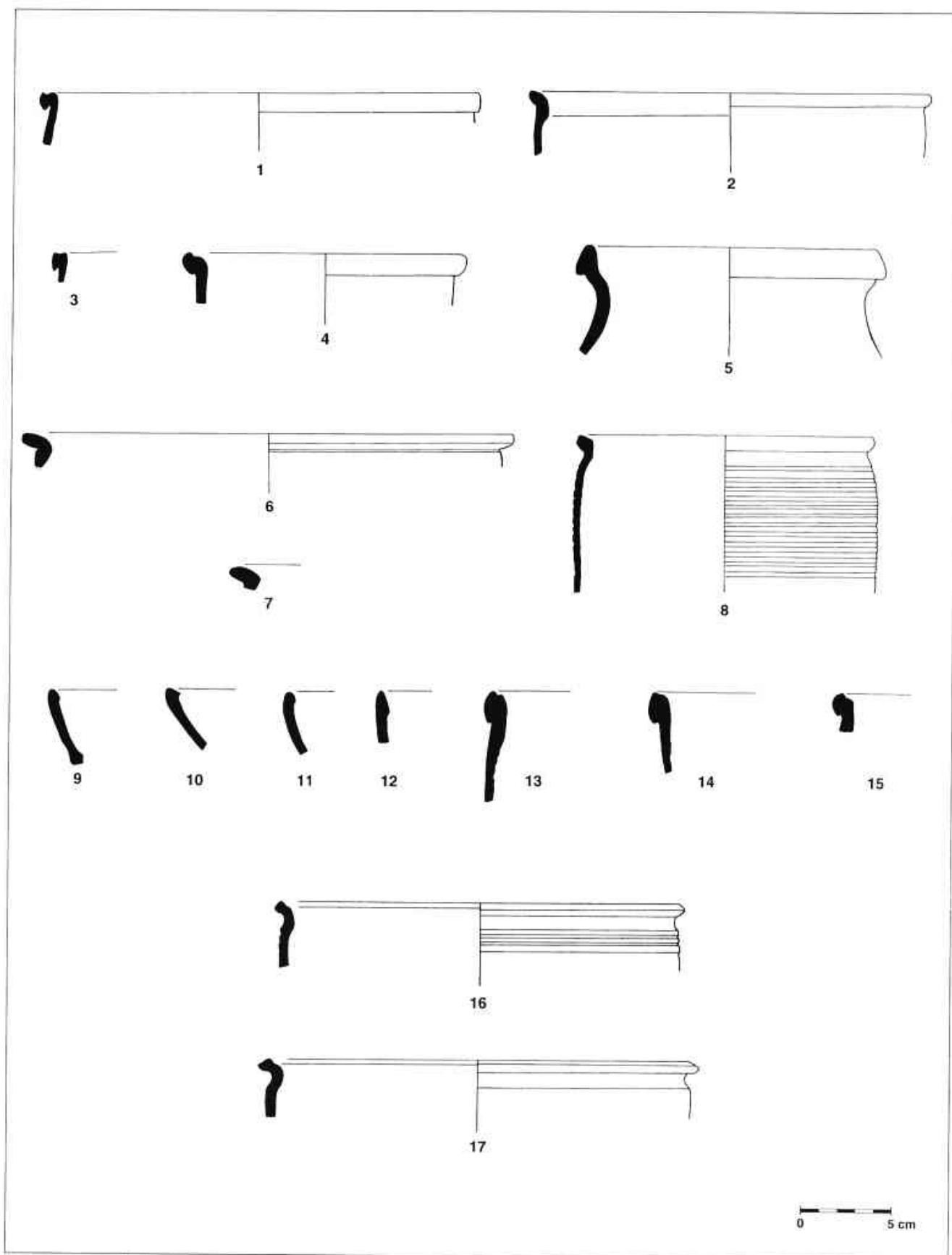

Làmina 96.- CERÀMICA COMUNA DE PRODUCCIÓ AFRICANA: 1,3) Ostia III, fig. 324. Solar Durán; 2) Atlante CVII, 11. C/ St. Cristòfor, 12; 4) Ostia III, fig. 324. C/ St. Cristòfor, 12; 5) Atlante CVIII, 10. Solar Durán; 6-7) Atlante CVII, 12. Solar Durán; 8) Hayes 199. Solar Durán; 9-11) Hayes 23 B. Solar Durán; 12) Hayes 23 B. Recolzada del C/ Pujol; 13) Ostia III, fig. 267. Solar Durán; 14) Ostia III, fig. 267. C/ St. Cristòfor, 12; 15) Ostia III, fig. 324. Solar Durán. CERÀMICA COMUNA DE PRODUCCIÓ LOCAL: 16-17) 3203. Carreró, 43-45.

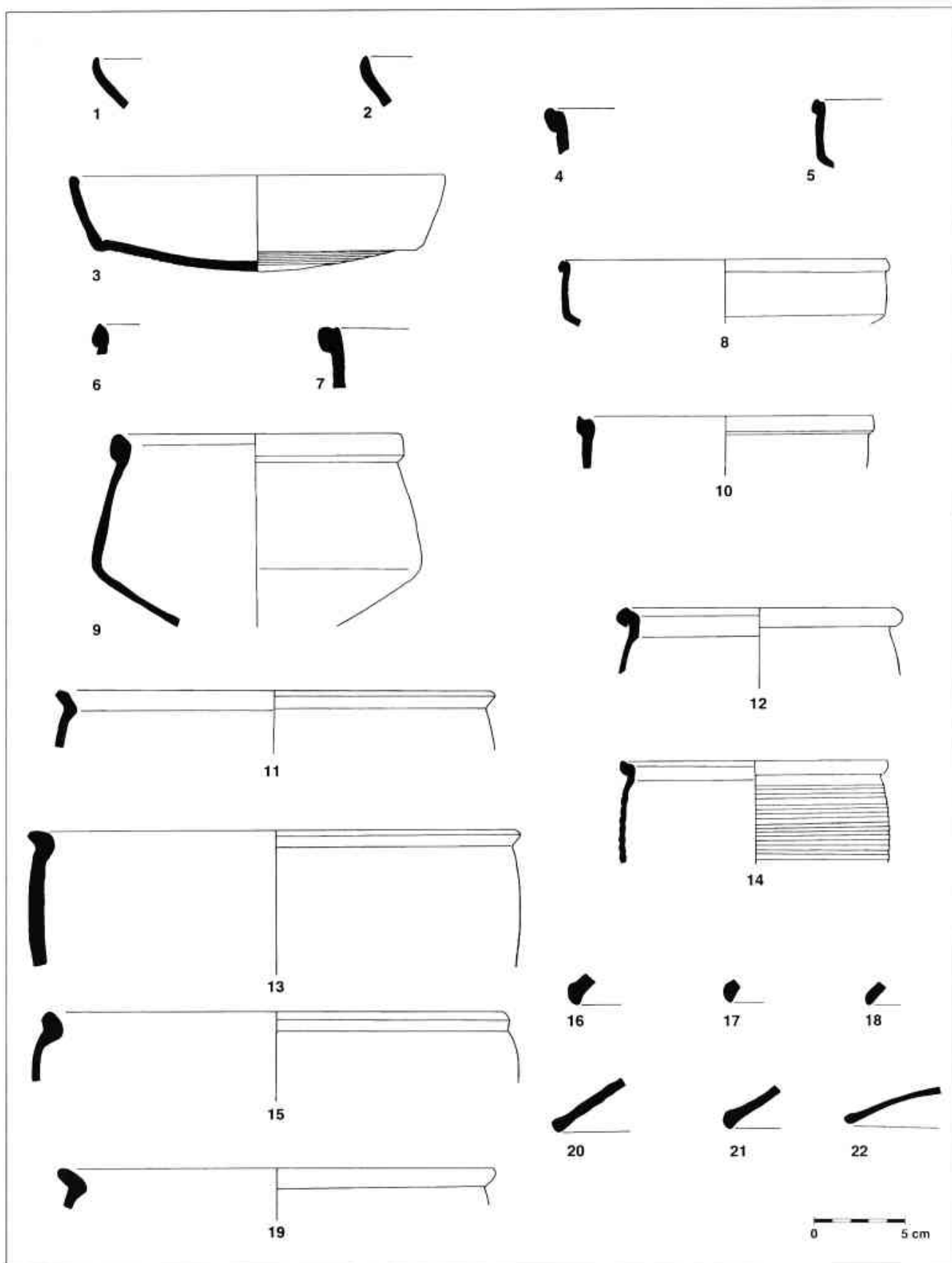

Làmina 97.- CERÀMICA COMUNA DE PRODUCCIÓ AFRICANA: 1,2) Hayes 23 A. Solar Durán; 3) Hayes 23 B. C/ St. Cristòfor, 12; 4-5,7-8) Ostia III, fig. 324. Solar Durán; 6) Ostia III, fig. 267. Solar Durán; 9) Ostia III, fig. 267. Carreró 43-45; 10) Ostia III, fig. 324. Carreró 43-45; 11,13) Atlante CVII, 12. Carreró 43-45; 12,14) Hayes 199. Solar Durán; 15,19) Atlante CVIII, 12. C/ St. Cristòfor, 12; 16-18,20-22) Ostia III, fig. 332. Solar Durán.



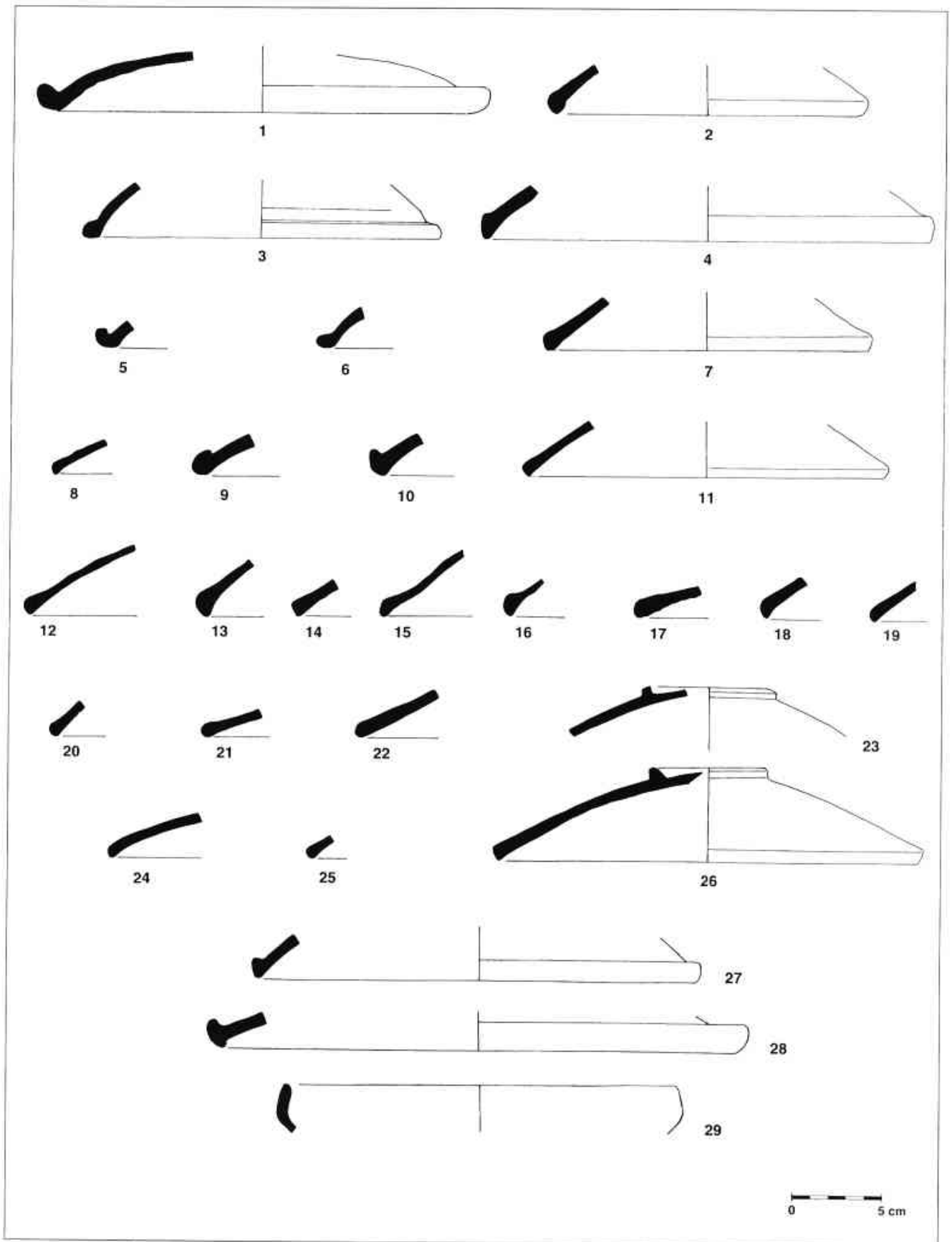

Làmina 98. - CERÀMICA COMUNA DE PRODUCCIÓ AFRICANA: 1) Ostia II, fig. 262. Recolzada del C/ Pujol; 2,4,16,17) Ostia III, fig. 332. C/ St. Cristòfor, 12; 3) Ostia I, 264. Recolzada del C/ Pujol; 7,11) Ostia III, fig. 332. Recolzada del C/ Pujol; 6) Ostia I, 264. C/ St. Cristòfor, 12; 5,10) Ostia II, fig. 262. C/ St. Cristòfor, 12; 8,12-15,18,19) Ostia III, fig. 332. Solar Durán; 9) Ostia IV, fig. 59. Recolzada del C/ Pujol; 10) Ostia II, fig. 262. C/ St. Cristòfor, 12; 20-27) Ostia III, fig. 332. Solar Durán; 28) Atlante CV, 1. St. Cristòfor, 12; 29) Lambogia 9A. Solar Durán. 256

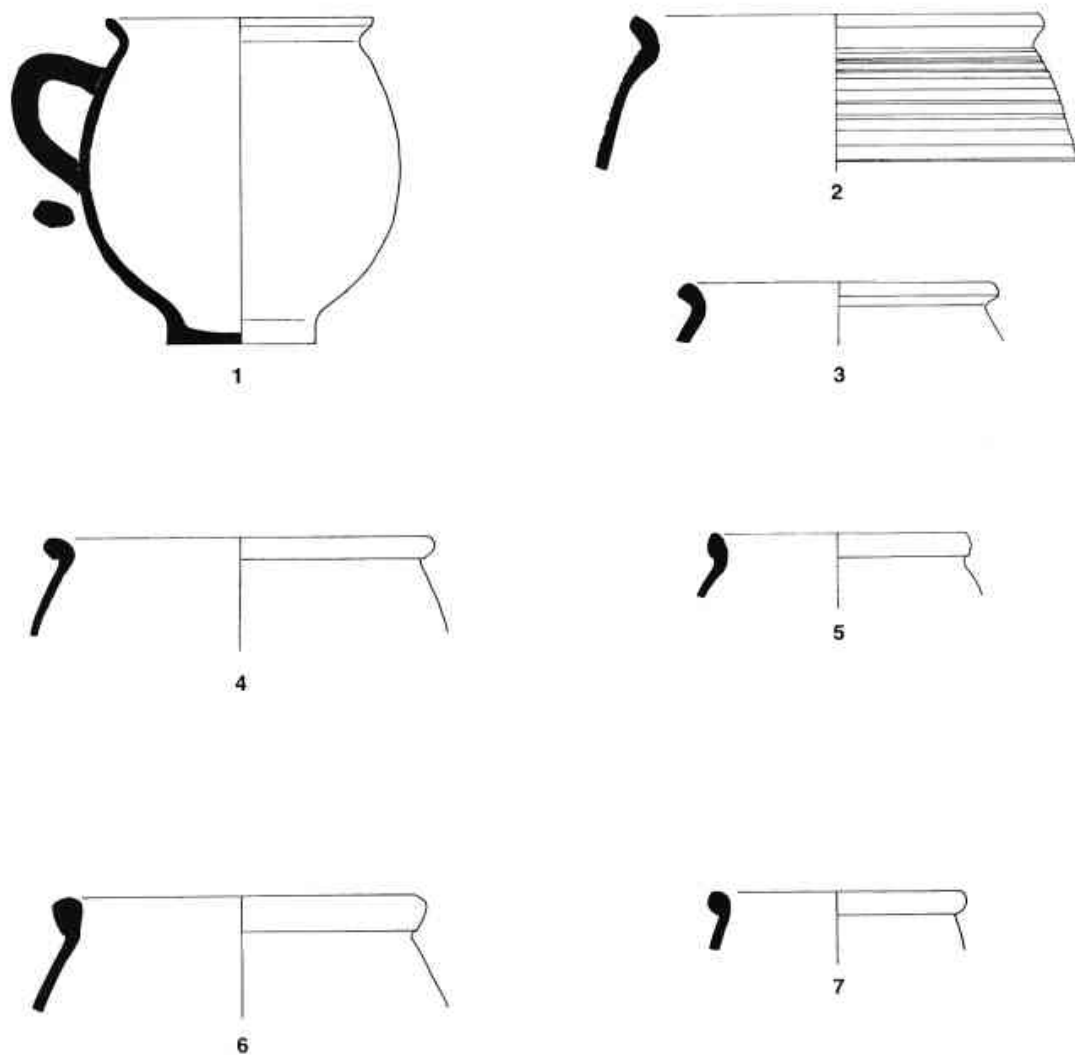

0 5 cm

Làmina 99.- CERÀMICA COMUNA DE PRODUCCIÓ AFRICANA: 1-3) Hayes 200. Carreró, 43-45; 4) lluro 3. Carreró 43-45; 5-6) lluro 3. Solar Durán; 7) lluro 3. C/ St. Cristòfor, 12.

## BIBLIOGRAFIA

- ADROER, A.M (1993): "La ceràmica romana procedente de una necròpolis de Barcelona (Pza. Villa de Madrid)". *Rivista di Studi Liguri* XXIX, 99-124.
- AGUAROD, C (1991): *Ceràmica romana importada de cocina en la Tarraconense*. Zaragoza.
- ALARÇAO, J. DE (1974): *Ceràmica comùn local i regional de Conimbriga*. Coimbra.
- ALARÇAO, J. DE (1976): "Céramiques communes d'importation". *Fouilles de Conimbriga. vol. VI. Céramiques diverses et verres*, 71-74. Paris.
- ALMAGRO, M (1953): *Las necròpolis de Ampurias*. Vol. I. Barcelona.
- ALMAGRO, M (1955): *Las necròpolis de Ampurias*. Vol. II. Barcelona.
- ALMAGRO, M. AMOROS, L.R (1953-54): "Excavaciones en la necròpolis romana de Can Fanals de Pollentia (Alcudia, Mallorca)". *Ampurias XV-XVI*, 237-277.
- ALMAGRO, M LAMBOGLIA, N (1959): "La estratigrafia del decumano A de Ampurias". *Ampurias*, XXI, 1-28.
- ANDRE, J (1965): *Apicius. L'art culinaire. De re coquinaire*. Paris.
- ANDRE, J (1981): *L'alimentacion et la cuisine a Rome*. Paris.
- ANNECCHINO, M (1977): "Suppelletile fittile da cucina di Pompei". *L'instrumentum domesticum di Ercolano e Pompei nella prima età imperiale*, 105-120. Roma.
- AQUILUÉ, X (1987): *Las ceràmicas africanas de la ciudad romana de Baetulo (Hispania Tarraconensis)*. BAR International Series, 337. Oxford.
- AQUILUÉ, X (1985): "Algunas consideraciones sobre el comercio africano. Tres facies características de la ceràmica comùn africana de época alto-imperial". *Ampurias XLVII*, 210-221.
- AQUILUÉ, X; MAR, R; NOLLA, J.M; SANMARTI, E (1984): *El fórum romà d'Empúries*. Barcelona.
- AQUILUÉ, X (1995): "La ceràmica comuna africana". *Ceràmica comuna romana d'època alto-imperial a la Península Ibèrica. Estat de la qüestió*. Monografies emporitanes VIII, 61-74. Empúries.
- AQUILUÉ, X (1997): "Anàlisi comparativa de contextos ceràmics d'època tardo-romana (segles V-VI)". *Arqueomediterrània 2/1977. Contextos ceràmics d'època romana tardana i de l'alta edat mitjana (segles IV-X)*. Taula rodona, 83-100. Badalona.
- ARRIBAS, A (1989): "El Sec: Ceràmica comùn, bronces, molinos, varia." *Grecs et Ibers au IVe siècle avant Jésus-Christ. Commerce et Iconographie*. Public. du Centre Pierre Paris (U:A. 991), 19, 93-116. Paris.
- ARRIBAS, A ; LLABRES, J (1983) : "Una necròpolis romana del ager pollentinus". *Pollentia. Estudi de los materiales I. Sa Portella. Excavaciones 1957-1963*, 302-365. Palma de Mallorca.
- ARRIBAS, A; TARRADELL, V; WOODS, D.E (1973): *Pollentia I. Excavaciones en Sa Portella. Excavaciones Arqueológicas en España*, núm 75. Alcudia (Mallorca).
- ARRIBAS, A; TARRADELL, V; WOODS, D.E (1978): *Pollentia II. Excavaciones en Sa Portella. Excavaciones Arqueológicas en España*, núm 98. Alcudia (Mallorca).
- ARRIBAS, A; TRIAS, G; CERDA, D; HOZ DE J (1987): *El barco del Sec (Costa de Calvià. Mallorca)*. Estudio de los materiales. Mallorca.
- BAATZ, D (1962): *Mogontiacum. Neue Untersuchungen am römischen Legionslager in Mainz*. Limesforschungen, núm. 4. Berlin.
- BAATZ, D (1977): "Reibschale und romanisierung". *Revue Archéologique Narbonnaise*, XVII-XVIII, 147-158.
- BALIL, A (1955-56). *La nave romana del Grand-Congloué de Marsella y su cargamento*. Madrid
- BARADEZ, S (1961): "Nouvelles fouilles à Tipassa: la céramique et les lampes à huile à Lybica". IX, 111-152. Alger.
- BASTIT, C (1986): *La ceràmica comuna d'importació itàlica d'Empúries*. Tesi de llicenciatura. Inèdita. Universitat de Barcelona.
- BATISTA, R; LÓPEZ, A; ZUXCHITELLO, M (1980): "Noves aportacions al coneixement de la VII.la romana dels Ametllers (Tossa)". *Quaderns d'Estudis Tossencs*, 1, 1-20.
- BATS, M (1988): *Vaisselle et alimentation à Olbia de Provence (350 v.50 av. J.C.) modèles culturels et catégories céramiques*. Paris.
- BELTRÁN LLORIS, M (1970): *Las ánforas romanas en España*. Zaragoza.
- BELTRÁN LLORIS, M (1990): *Guia de la ceràmica romana*. Zaragoza.
- BENOIT, F (1954): "Informations. XII circonscription. Saintes-Maries-de-la-Mer". *Gallia*, XII, fasc. 2, 432.
- BENOIT, F (1961): *L'épave du Grand Congloué a Marseille*. Sup. 14 a Gallia. Paris .
- CABRERA, P ; OLMO, R (1993): *La ceràmica grega a la Península Ibèrica*. XV Curset d'Arqueologia. Lleida.
- CAU, M.A (1993): *Las ceràmicas tardorromanas de cocina modeladas a mano o a torneta de Sa Mesquida (Calvià, Mallorca): caracterización macroscópica, caracterización arqueométrica y estudio arqueológico. Una propuesta metodológica*. Tesi de llicenciatura. Inèdita. Universitat de Barcelona.
- CARANDINI, A (1977): "La Terra Sigillata Africana. La ceràmica a patina cenerognola e orlo annerito di età imperiale". *Quaderni di Cultura Materiale*, 1, 23 ss.
- CARANDINI, A (1970): "Forme aperte in ceràmica comune. Orli anneriti e patina cenerognola". *Ostia II*, 86-88. núm. 13 de *Studi Miscellanei (1967-68)*. Roma .
- CARANDINI, A (1970): "Produzione agricola e produzione ceràmica nell'Africa di età imperiale. Appunti sull'economia della Zeugitana e della Byzanea" Omaggio a Ranuccio Bianchi Bandinelli. *Studi Miscellanei* núm. 15, 95-122. Roma.
- CARANDINI, A (1972): "Ceràmica a patina cenerognola. Ceràmica a orlo annerito". *Ostia III. Studi Miscellanei* núm. 21 (1969-1972), 408-420. Roma.
- CARANDINI, A (1977): "La terra sigillata africana. La ceràmica a patina cenderognola e a orlo annerito di età imperiale". *L'instrumentum domesticum di Ercolano e Pompei nella prima età imperiale*. Quaderni di Cultura Materiale.1, 23-24.
- CARANDINI, A ; SETTIS, S (1979): *Schiavi e padrone nell'Etruria romana. La villa di Sttefinestre dallo scavo alla mostra*. Bari.
- CARANDINI, A I TORTORELLA, S (1981-a): "Produzione A/D". *Atlante delle forme ceramiche* 1, 19-52. Enciclopedia dell'Arte Antica. Roma.
- CARANDINI, A ; TORTORELLA, S (1981-b): "Produzione D". *Atlante delle forme ceramiche* 1, 58-78. Enciclopedia dell'Arte Antica. Roma.
- CARRERAS, N; RIGÓ, A (1994): "Can Blanc (Argentona, Maresme). Una vil.la romana de mitjans segle I dC a inicis del segle III dC". *Revista Laietania* 9, 181-214. Mataró.

- CASAS, J. (1980 a): "L'estació romana del Camp del Bosquet, Camallera (Alt Empordà) I. L'aljub". *Revista de Girona* 91, 77-92. Girona.
- CASAS, J. (1980 b): "L'estació romana del Camp del Bosquet, Camallera (Alt Empordà) II. Les àmfores". *Revista de Girona* 93, 275-284. Girona.
- CASAS, J. (1982): "L'estació romana de Serra de Daró (Baix Empordà)". *Revista de Girona* 101, 329-336. Girona.
- CASAS, J. (1984): "Les vies de comunicació romanes al Pirineu Català Oriental". *5è Col·loqui Internacional d'Arqueologia de Puigcerdà. Hannibal Pyrenaeum Transgreditur*. 39-60. Puigcerdà.
- CASAS, J. (1986): "Excavacions a la vil·la romana de Puig Rodón (Corça, Baix Empordà)". *Publicacions de l'Institut d'Estudis del Baix Empordà*. 15-77. Sant Feliu de Guixols.
- CASAS, J. (1989): *L'Olivet d'en Pujol i Els Tolegassos. Dos establiments agrícoles d'època romana a Viladamat (campanyes de 1982-1988)*. Girona.
- CASAS, J.; NOLLA, J. M. (1986-1989): "Un conjunt tancat amb ceràmica africana a la vil·la romana dels Tolegassos (Viladomat-Alt Empordà)". *Ampúries* 48-50 II, 202-213. Barcelona.
- CASAS, J.; CASTANYER, P.; NOLLA, J. M.; TREMOLEDA, J. F. (1990): *Ceràmiques comunes i de producció local d'època romana I. Materials augustals i alto-imperials a les comarques orientals de Girona*. Girona.
- CASAS, J.; CASTANYER, P.; NOLLA, J. M.; TREMOLEDA, J. (1995): "Les ceràmiques comunes locals del NE de Catalunya". *Ceràmica comuna romana d'època alto-imperial a la Península Ibèrica. Estat de la qüestió*. Monografies emporitanes VIII, 99-128. Empúries.
- CATHMA (1987): "Importations des céramiques communes méditerranéennes dans le Midi de la Gaule (Vè-VII e s.)". *Ceràmica medieval no Mediterraneo occidental. Publicaciones del Campo Arqueológico de Mértola*, 27-47. Lisboa.
- CATHMA (1989): "Céramiques Antiquité Tardive, Haut Moyen Age". *Importations des céramiques communes méditerranéennes dans le Midi de la Gaule (Ve - VIIe s.)*, 3-23. Marseille.
- CAVALIER, M. (1985): "Il relitto A (Rogli) del Capo Graziano di Filicudi". *Archeologia subacquea 2. Isole Eolie*. Suplemento 29 al Bollettino d'Arte, 101-127.
- CAVALIERI, C. (1973): "Ceramica a vernice rossa interna". *Scavi di Luni: Relazione preliminare delle campagne di scavo 1970-1971*, 278-282. Roma.
- CAVALIERI, C. (1977): "Ceramica a vernice rossa interna". *Scavi di Luni II: Relazione preliminare delle campagne di scavo 1972-1974*, 114-116. Roma.
- CELA, X. (1994): "La ceràmica ibèrica a tornó en el Penedès". *Pyrenae* 25, 151-180. Barcelona.
- CELA, X.; CHADWICK, E.; MARTÍ, C.; PUERTA, C. (1994): "L'excavació al carrer d'en Pujol 43-45. La troballa d'un tresoret d'Aurei, d'època clàudia a Iluro (Mataró, el Maresme)". *Laietania* 9, 131-158. Mataró.
- CELUZZA, M. G. (1985): "Ceramica a vernice rossa interna" A.A.V.V.: *Settefinestre. Una villa schiavistica nell'Etruria romana 2*. La villa e i suoi reperti, 106-114. Modena.
- CERDÀ, D. (1980): *La nave romano-republicana de la colonia de Sant Jordi. Ses Salines. Mallorca*. Palma de Mallorca.
- CERDÀ, J. A. (1982-83): "Troballes a Can Genisans, al carrer St. Francesc d'Assís, núm. 16". *Laietania* 2-3: 286. Mataró.
- CERDÀ, J. A.; GARCIA, J.; MARTÍ, C.; PUJOL, J.; PERA, J.; REVILLA, V. (1997): "El *Cardo Maximus* de la ciutat romanad'Iluro (*Hispania Tarraconensis*)". *Laietania* 10. Vol. 1 i 2. Mataró.
- CHARLIN, G.; GASSEND, J. M.; LEQUEMENT, R. (1978): "L'épave antique de la Baie de Cavalière (Le Lavandou, Var)". *Archaeonautica*, 2. Paris.
- CLARIANA, J. F. (1981): "Sondatge estratigràfic a la Vil·la Romana de Can Majoral (Mataró)". *Laietania* 1, 83-184. Mataró.
- CLARIANA, J. F. (1994): "Apunts sobre la Iluro romana. Sobre la fundació d'Iluro. X". *Sessió d'estudis mataronins*. 47-75. Mataró.
- CLARIANA, J. F.; LLEONART, R. (1979): "Dos quadres estratigràfics a la rectoria vella de Santa Maria de Mataró". *Quaderns de Prehistòria i Arqueologia de Mataró i el Maresme* 8-9, 246-267. Mataró.
- CODEX SCCL (1992): "Excavacions a l'autopista a-19, variant de Mataró". *Laietania* 7, 155-189. Mataró.
- COLL, J. M.; ROIG, J.; MOLINA, J. A. (1997): "Contextos ceràmics de l'antiguitat tardana del Vallès". *Arqueomediterrània 2/1977. Contextos ceràmics d'època romana tardana i de l'alta edat mitjana (segles IV-X)*. Taula rodona. 37-58. Badalona.
- COLLS, D.; ETIENNE, R.; LEQUEMENT, M. F.; LIOU, B.; MAYET, F. (1977): "L'épave Port-Vendres II et le commerce de la Bétique a l'époque de Claude". *Archaeonautica* 1. Paris.
- COMAS, M. (1984): "La Laietana I: un nou tipus d'àmfora". *Carrer dels Arbres* 39. Badalona.
- COMAS, M. (1985): *Baetulo. Les àmfores*. Badalona.
- COMAS, M.; LLOBET, C.; PUERTA, C.; RODRIGUEZ, M. (1994 a): "Un espai d'ús públic a l'àrea central de Baetulo (*Hispania Tarraconensis*)". *Congrés Internacional d'Arqueologia Clàssica*, 110-112. Tarragona, 1993.
- COMAS, M.; LLOBET, C.; PUERTA, C.; RODRIGUEZ, M. (1994 b): "Observations sur les sigillées du sud de la Gaule, à Baetulo (Badalona, Espagne)". *S.F.C.A.G. Actes du Congrès de Millau*, 83-94. Millau.
- COMAS, M.; PADRÓS, P. (1997): "Un context ceràmic del segle VI a Baetulo". *Arqueomediterrània 2/1977. Contextos ceràmics d'època romana tardana i de l'alta edat mitjana (segles IV-X)*. Taula rodona. 121-130. Badalona.
- CUYÀS, J. M. (1935): *Apunts d'història badalonina. Ibèrics i romans*. Badalona.
- CUYÀS, J. M. (1955): De la Baetulo romana. Interesantíssims hallazgos arqueològics en el Clos de la Torre. *Revista de Badalona*. Badalona.
- CUYÀS, J. M. (1973): *La romana Baetulo centro de la Layetania*. Badalona.
- CUYÀS, J. M. (1977): *Història de Badalona: Badalona romana i visigòlica* vol. III. Badalona.
- DAMIÁN CERDÀ, J. (1980): *La nave romano-republicana de la Colonia de St. Jordi Ses Salines*. Mallorca.
- DOMERGUE, C. L. (1973): *Belo I. La Stratigraphie*. París.
- DUNCAN, G. C. (1964): "A Roman Pottery near Sutri". *Papers of the British School at Rome XXXII*. 38-89. Roma.
- DUNCAN, G. C. (1965): "Roman Republican Pottery from the vicinity of Sutri (*Sutrium*)". *Papers of the British School at Rome XXXIII*. 134-177.
- DURÁN I SAMPERE, A. (1943): "Vestigios de la Barcelona romana en la Plaza del Rey". *Ampúries*. V. 53-77. Barcelona.
- DYSON, ST. L. (1976): *Cosa: the utilitarian pottery*. *Memoirs of the American Academy in Rome*. Vol. XXXIII. Roma.
- EDWARDS, G. R. (1975): *Corinthian hellenistic pottery*. Corinth, vol. VII. part. III. Princeton.
- ETTINGER, E.; SIMONETT, CH. (1952): *Römische Keramik aus dem Schutthügel von Vindonissa*. Basel.

- FERRER, A (1978): "El poblat ibero-romà de Darró, de nou al descobert". *Informació arqueològica*, 26, 24-28.
- FIORI, P.; JONCHERAY, J.P (1975): "L'épave de la Tradelière. Premiers résultats des fouilles entreprises en 1973". *Cahiers d'Archéologie Subaquatique IV*, 59-67.
- FILIMI, F.; PATRI, L (1983): "Note sulla ceramica comune". *Ravenna e il porto di Classe*, 118-126. Universitat de Bolònia.
- FLOS, N (1986): *Baetulo. Els vidres*. Badalona.
- FULFORD, M.G.; PEACOCK, D.P.S (1984): *The Avenue de President Habib Bourghiba, Salammbô. The Pottery and other ceramica objects from the site*. Excavations at Carthage: the British Mission, vol. I, 2. Sheffield.
- GARCÍA ROSELLÓ, J (1992): "La ceràmica ibèrica en els contextos republicans de la Laietania litoral". *Les ceràmiques de tècnica ibèrica a la Catalunya romana (segles II aC-I dC)*. Societat Catalana d'Arqueologia. Barcelona.
- GARCÍA ROSELLÓ, J (1993): *Turó dels dos pins. Necròpolis ibèrica*. Mataró.
- GIACOBBI, M.F.; LEQUEMENT, R (1977): "La céramique de l'épave Fos I". *Archeonautica*, 7, 167-191.
- GIACOBBI, M.F (1978): "La céramique commune". cap. VI de TCHERNIA, A.; POMEY, P.; HESNARD, A.: *L'épave romaine de la Madrague de Giens (Var)*. Campagnes 1972-1975. XXXIV suplement à Gallia, 61-68. Paris.
- GIANELLI, M (1968) "Rozza Terracotta" *Ostia I*, núm. 13, 94. Studi Miscellanei (1967-68). Roma.
- GIANELLI, M (1970): "Ceramica a vernice rossa interna". *Ostia II*, núm.16, 89-90. Studi Miscellanei. Roma.
- GIANELLI, M (1970): "Mortai e catini". *Ostia II*. núm. 16, 98-99. Studi Miscellanei. Roma.
- GIARDINI, A.; SCHIAVONE, A (1981): *Merchi, mercati e scambi nel Mediterraneo*. Bari.
- GÓMEZ PALLARÉS, J (1995): "Instrumenta coquorum. Els estris de la cuina en Apici". Ceràmica comuna romana d'època alto-imperial a la Península Ibèrica. *Monografies emporitanes VIII*, 25-39. Barcelona.
- GONZÁLEZ VILLAESCUSA, R (1990): "El vertedero de la Avenida de España, 3 y el siglo III dC en Ebussus". Ibiza.
- GÖSE, E (1950): *Gefäßstypen der römischen Keramik im Rhoiland*. Bonn.
- GOUDINEAU, CH (1970): "Note sur la céramique à engobe interne rouge-pompeïen". *Mélanges d'Archéologie et d'Histoire* 82, 159 ss.
- GRANADOS, O.; SANMARTI, J (1988): "Les sites ibériques de Bellaterra (Cerdanyola, Vallès Oriental)". *Fonaments* 7, 115-161. Barcelona.
- GRÜNEWALD, M.; PERNICKA, E.; WYNIA, S.L (1980): "Pompejanisch-Rote Platten-Patinae". *Archäologisches Korrespondenzblatt* 10,3. 259-261.
- GUERRERO, V (1984): *Asentamiento púnico de Na Guardis*. Excavaciones Arqueológicas en España 133. Madrid.
- GUERRERO, V (1987): *La colònia de Sant Jordi (Mallorca)*. Estudis d'arqueologia i epigrafia. Palma de Mallorca.
- GUIART, J (1970): "Excavación en la zona sudeste de la villa romana de Sentromà (Tiana)" *Pyrenae* 6, 111-165. Barcelona.
- GUIART, J (1987): "La Laietania: el context històric-arqueològic com a marc interpretatiu de la producció i comerç del vi a la regió". *El vi a l'antiguitat. Economia, producció i comerç*. Actes del col.loqui d'arqueologia romana, 145-152. Badalona.
- GUIART, J.; PADRÓS, P (1990): "Baetulo, cronología y significación de sus monumentos". *Stadt und Ideologie. Die Monumentalisierung hispanischer Städte zwischen Republik und Kaiserzeit*, 169. München.
- GUIART, J.; PADRÓS, P.; PUERTA, C (1991): "La casa urbana en Baetulo". *La casa urbana hispanorromana*. Ponencias y comunicaciones, 35-48. Zaragoza.
- GUIART, J.; PADRÓS, P.; FONOLLÀ, A (1994): "Aproximació a l'esquema urbanístic fundacional de la ciutat romana de Baetulo (Badalona)". *La ciutat en el món romà. Actes XIV Congrés Internacional d'Arqueologia Clàssica*. Tarragona 1993.
- GUMA MARQUÉS, M<sup>a</sup> M (1991): "Formes inèdites en ceràmica africana procedents de la vil.la romana de Darró". *Miscel.lània Penedesenca XV*, 185-196.
- HAYES, M.W (1972): *Late Roman Pottery. A Catalogue of Roman Fine Wares*. Londres.
- HAYES, M.W (1976): "Pottery: Stratified Groups and Typology". *Excavations at Carthage 1975, conducted by the University of Michigan*. IV, 47-108. Tunísia.
- HAYES, M.W (1980): *Supplement to Late Roman Pottery*. Londres.
- HESNARD, A.; CARRE, M.B.; RIVAL, M.; DANGREAU, B.; THINON, M.; BLAUSTEIN, M.; DUMONTIER, M.; CHENE, A.; FOLIOT, P.H (1988): *L'épave Grand-Ribaud D*. Archaeonautica B. Paris.
- HARTLEY, K.F (1971): "Stamps on mortaria". B. CUNLIFFE et alii: *Excavations at Fiddisbourne. 1961-1969. Vol. II: The finds*, 171-175. Reports of the Research Committee of the Society of Antiquaries of London, 27. Londres.
- HILGUERS, W (1969): *Lateinische Gefässnamen Bezeichnungen, Funktion und Form der römischer Gefässe nach den antiken Schriftquellen*. Düsseldorf.
- HUMPHREY, J.H (ed) (VV.AA) (1976): *Excavations at Carthage 1975*. University of Michigan, I, American Schools of Oriental Research. Tunísia.
- IBÁÑEZ, G.; MARTÍNEZ, A (1991): *Sitges iberoromanes a la base oriental del poblat ibèric de Puig Castellar (Santa Coloma de Gramenet, Barcelonès)*. Els anys 1972 al 1979. Santa Coloma de Gramenet.
- JONCHERAY, J.P (1972): "Contribution à l'étude de l'épave Dramont D, dite "des pelvis" ". *Cahiers d'Archéologie Subaquatique* 1, 11-34.
- JONCHERAY, J.P (1973): "Contribution à l'étude de l'épave Dramont D, dite "des pelvis" ". *Cahiers d'Archéologie Subaquatique* 2, 9-41.
- JONCHERAY, J.P (1974): "Étude de l'épave Dramont D, dite "des pelvis" ". D'après les travaux du groupe d'études sous-marines de Saint-Raphael. *Cahiers d'Archéologie Subaquatique* III, 21-49.
- JONCHERAY, J.P (1975): "L'épave «C» de la Chrétienne". I suplement à *Cahiers d'Archéologie Subaquatique*.
- KEAY, S (1987): "La importación del vino y aceite en la Tarraconense Oriental en la Antigüedad". *El vi a l'antiguitat. Economia, producció i comerç al Mediterrani Occidental*. Actes del col.loqui d'arqueologia romana, 383-394. Badalona.
- LAÍZ, M.D.; RUIZ, E (1988): "Cerámicas de cocina de los siglos V-VII en Cartagena (C/Orcel-D.Gil)". *Arte y poblamiento en el S.E. peninsular. Antigüedad y cristianismo V*, 265-301. Murcia.
- LAMBOGLIA, N (1950): *Gli scavi di Albintimilium e la cronologia della ceramica romana*. Bordighera.

- LAMBOGLIA, N (1952-a): "La nave romana di Albenga". *Rivista di Studi Liguri*, XVIII 3-4, 131-221.
- LAMBOGLIA, N (1952-b): "Per una classificazione preliminare della ceramica campana". I *Congresso Internazionale di Studi Liguri*, 139-206. Bordighera.
- LAMBOGLIA, N (1958): "La nave romana di Spargi" Il *Congresso Internazionale di Archeologia Sottomarina*, 143-166. Albenga.
- LAMBOGLIA, N (1961): "Problemi tecnici e cronologici al Grand-Congloué". *Rivista di Studi Liguri*, XXIV 1-4, 138-154.
- LOESCHKE, S (1909): "Keramische Funde in Haltern. Ein Beitrag zur Geschichte der Augusteichen Kultur in Deutschland". *Mitteilungen der Altertums-Kommission für Westfalen V*, 101-271.
- LOESCHKE, S (1942): "Die römische und die belgische Keramik aus Oberaden". *C. Albrecht (dtor): Das Römerlager in Oberaden und das Uferkastell in Beckinghausen an der Lippe*. II, 7-147. Dortmund.
- LÓPEZ MULLOR, A (1989): "Excavaciones en la villa romana del Roser de Calella (El Maresme, Barcelona). Campaña de 1981 y 1982". *Ampurias* 47, 162-208.
- LÓPEZ, A; ROVIRA, J; SANMARTÍ, E (1982): *Excavaciones en el poblado layetano del Turó del Vent, LLinars del Vallès. Campañas 1980 y 1981*, Barcelona.
- LÓPEZ, A; FIERRO, X; CAIXAL, A (1997): "Ceràmica dels segles IV al X procedent de les comarques de Barcelona". Contextos ceràmics d'època romana tardana i de l'alta edat mitjana (segles IV-X). Taula rodona. *Arqueomediterrània 2/1977*, 59-82. Badalona.
- MACÍAS, J.M; MENCHÓN, J.J; PUCHE, J.M; REMOLÀ, J.A (1997): "Nous contextos ceràmics del segle IV i inicis del segle V en la província de Tarragona". Contextos ceràmics d'època romana tardana i de l'alta edat mitjana (segles IV-X). Taula rodona. *Arqueomediterrània 2/1977*, 153-178. Badalona.
- MACÍAS, J.M (1999): *La ceràmica comuna tardoantiga a Tarraco. Anàlisi tipològica i històrica (segles V-VII)*. Tulcis. Monografies tarraconenses, 1. Tarragona.
- MARTÍ, M.A; NIETO, F.J; NOLLA, J.M (1979): *Excavaciones en la ciudadela de Roses (Campaña 1976-1977)*. Girona.
- MAYET, F (1984): *Les céramiques à parois fines dans la Péninsule Ibérique*. Paris.
- MIQUEL, D; CASANOVAS, P; MORRAL, E : "El jaciment romà de Can Feu (Sabadell)". *Informació Arqueològica* 26, 15-23.
- MIRÓ, B (1991): "La ceràmica comuna de producció africana a llerda". *Revista d'Arqueologia de Ponent* 1, 223-237.
- MIRÓ, J (1987): "El vi a França (segle I a C - I d C), una síntesi preliminar". *El vi a l'antiguitat. Economia, producció i comerç al Mediterrani Occidental*. Actes del I col.loqui d'arqueologia romana, 249-268. Badalona.
- MIRÓ, J; PUJOL, J; GARCÍA, J (1988): "El dipòsit del sector occidental del poblat ibèric de Burriac (Cabrera de Mar, el Maresme)". *Laietania* 4. Mataró.
- MOREL, J.P (1981): *Céramique campanienne*. fasc. 244 de la Bibliothèque des Écoles Françaises d'Athènes et de Rome. Paris.
- NIEMEYER, H.G : "Schwarzrand Ware aus Köln". *Kölnner Jahrbuch für Vor-und Frühgeschichte* 9, 79-82.
- NOLLA, J.M (1981): "La ceràmica d'engalba blanca. Una nova aportació a l'estudi del període baix-republicà (s.II - I aC) al Nord-Est del Principat". *Miscel.lània commemorativa del desè aniversari del Col.legi Universitari de Girona* 1, 51-62. Girona.
- NOLLA, J.M; CANES, J. M; ROCAS, X (1982): "Un forn romà de terrissa a Liafranc (Palafrugell, Baix Empordà). Excavacions de 1980-81". *Ampurias* XLIV, 147-183.
- NOLLA, J.M; AQUILUÉ, J (1985): "Notes sobre una cassola de cuina de ceràmica africana procedent d'Empúries". *Informació Arqueològica* 42, 51-57. Barcelona.
- NOLLA, J.M; PUERTAS, C (1988): "Ceràmiques africanes i materials d'importació baix-imperial del jaciment del Camp de la Gruta (Torroella de Montgrí, Baix Empordà)". *Estudis sobre temes del Baix Empordà* 7, 29-77. St. Feliu de Guixols.
- NOLLA, J.M; CASAS, J (1997): "Material ceràmic del Puig de les Muralles (Puig Rom, Roses)". Contextos ceràmics d'època romana tardana i de l'alta edat mitjana (segles IV-X). Taula rodona. *Arqueomediterrània 2/1977*, 7-20. Badalona .
- PADRÓS, P (1985): *Baetulo. L'urbanisme*. Badalona.
- PADRÓS, P (1987): "Baetulo: dades cronològiques i topogràfiques". *El vi a l'antiguitat. Economia, producció i comerç*. Actes del I col.loqui d'arqueologia romana, 153-160. Badalona.
- PALLARÉS, F : "La nave romana di Spargi. Relazione preliminare delle campagne 1977-1980". *Rivista di Studi Liguri* XLV, 1-4. p. 147-182.
- PALLARÉS, F (1985): "La nave romana di Diana Marina. Relazione preliminare". *VI Congreso Internacional de Arqueologia Submarina*, 285-294. Cartagena 1982.
- PEACOCK, D.P.S; WILLIAMS, D.F (1968): *Amphorae and the Roman Economy*. Londres.
- PELLETIER, A (1976): "Construction augustéenne et dépotoir tibérien dans les Sanctuaire Métraoque de Vienne (Isère)". *Revue Archéologique Narbonnaise* IX, 115-142.
- PERA, J (1992a): "La ceràmica comuna itàlica". Estudi dels materials. *Laietania* 7, 43-47. Mataró
- PERA, J (1992 b): "La ceràmica comuna africana". Estudi dels materials. *Laietania* 7, 94-100. Mataró.
- PERA, J (1992-c): "Aportació de l'excavació de Can Xammar al coneixement de l'urbanisme d'aquest sector d'Iluro". *Laietania* 7, 5-34. Mataró.
- PERA, J (1993): "Classificació preliminar de la ceràmica comuna amb engalba roja documentada a la ciutat romana de Iesso (Guissona, la Segarra)". *Revista d'Arqueologia de Ponent* 3, 287-310.
- PEREZ, A (1990): *La terra Sigillata de l'Antic Portal de Magdalena*. Lleida.
- PICON, M (1973): *Introduction a l'étude technique des céramiques sigillées de Lezoux*. Lyon.
- PICON, M; VICHY, M (1974): "Recherches sur la composition des céramiques de Lyon". *Revue Archéologique de l'Est* XXV, 1, 37-59.
- PITON, J (1988): "Étude comparative entre les importations africaines et les productions de la vallée du Rhône, Fin IIIe - début IVe d.". *Société Française d'Étude de la Céramique Antique en Gaule, Actes du Congrès d'Orange*, 81-90.
- PREVOSTI, M (1981a): *Cronologia i poblament a l'àrea rural d'Iluro*. Mataró.
- PREVOSTI, M (1981b): *Cronologia i poblament a l'àrea rural de Baetulo*. Badalona.
- PUCCI, G (1975): "Cumanae Testae". *La Parola del Passato* XXX, 368-371.
- PUERTA, C (1989): *Baetulo. La ceràmica romana de parets fines*. Badalona.

- PUERTA, C (1992): "La ceràmica comuna local". Estudi dels materials. *Laietania* 7, 101-112. Mataró.
- PUERTA, C; RODRIGUEZ, M (1985): "Una indústria urbana de producció de vi a Baetulo (Badalona)". *El vi a l'antiguitat. Economia, producció i comerç al Mediterrani Occidental*. Actes del I col.loqui d'arqueologia romana, 183-188. Badalona.
- PUIG, F; LÁZARO, P (1986): "Les excavacions a l'Antic Portal de Magdalena: noves dades sobre l'urbanisme antic de la ciutat de Lleida". *Tribuna d'Arqueologia (1985-1986)*, 83-88. Barcelona.
- PUJOL, J; GARCIA, J (1982-3): "El grup de sitges de Can Miralles -Can Modolell". *Laietania* 2-3, 46-145. Mataró.
- RAMOS, A (1974): "Morteros de la Alcudia de Elche". *Miscelánea Arqueológica II*, XXV aniversario de los cursos de Ampurias (1947-1971), 267-270. Barcelona.
- RAMOS, J.E; WAGNER, J; FERNÁNDEZ, A (1997): "El yacimiento arqueológico submarino de Ben-Afeli, estudio de los materiales". Contextos ceràmics d'època romana tardana i de l'alta edat mitjana (segles IV-X). *Taula rodona. Arqueomediterrània 2/1977*, 101-120. Badalona.
- REYNOLDS, P (1984): "African Red Slip and Late Roman Imports in Valencia". *Papers in Iberian Archaeology II*. British Archaeological Reports 193, 474-539. Oxford.
- REYNOLDS, P (1985): "Ceràmica tardorromana a mano de caràcter local, regional y de importación en la provincia de Alicante". *Lucentum IV*, 245-267.
- RICCI, A (1970): "Rozza Terracotta". *Ostia II*, 99-101. *Studi Miscellanei*, 16. Roma.
- RICCIOTTI, D (1977): "Ceràmica da cucina africana". *Ostia IV*, 100-104. *Studi Miscellanei* 23. Roma.
- RITTERLING, E (1901): "Die römische Niederlassung bei Haltern. B: Die Fundstücke". *Mitteilungen der Altertums-Kommission für Westfalen II*, 107-174.
- ROURE, A; CASTANYER, P; NOLLA, J.M; KEAY, S; TARRUS, J (1988): *La vil·la romana de Vilauba (Camós)*. Girona.
- RÜGER, CH.B (1968): "Römische Keramik aus dem Kreuzgang der Kathedrale von Tarragona". *Madriider Mitteilungen* 9, 237-258.
- SABRIE, M.R (1981): "Les mortiers" en Y. SOLIER (dir): *Les épaves de Gruiddan*. *Archeonautica* 3, 88-93.
- SAGUI, L (1980-1981): "Ceràmica africana dalla "villa di Tiberio" a Sperlonga". *Mélanges de l'Ecole Française de Rome* 92, 471-544.
- SALOMONSON, J.W (1968): "Étude sur la céramique romaine d'Afrique: sigillé claire et céramique commune de Henchir et Ouiba (Raqqada) en Tunisie Centrale". *Bulletin van de Veeniging tot Bevordering der Kennis van de Antieke Beschaving*, 80-145.
- SANMARTÍ, J; SANTACANA, J; SERRA, R (1984): *El jaciment ibèric de l'Argilera i el poblament protohistòric al Baix Penedès*. Quaderns de treball 6. Barcelona.
- SANMARTÍ, J (1992): "Les ceràmiques del període ibèric tardà al Penedès". *Les ceràmiques de tècnica ibèrica a la Catalunya romana (segles II aC - I dC)*. Societat catalana d'Arqueologia, 32-46.
- TCHERNIA, A; PONEU, P; HESNARD, A (1978): *L'épave romaine de la Madrague de Giens (Var)*. XXXIV supplément a Gallia.
- TED'A (1989): *Un abocador del segle V dC en el fórum provincial de Tarraco*. Memòries d'excavació 2. Tarragona.
- THOMPSON, H.A (1934): "Two Centuries of Hellenistic Pottery". The American excavations in the Athenian Agora. Fifth Report. *Hesperia* 3, 311-480.
- TORTORELLA, S (1981a): "Ceràmica Africana. Ceràmica da cucina". *Atlante delle forme ceramiche I. Ceràmica fine romana nel Bacino Mediterraneo (Medio e Tardo Imperio)*. *Enciclopedia dell'Arte Antica*, 208-228. Roma.
- TORTORELLA, S (1981b): "Ceràmica di produzione africana e rinvenimenti archeologici sottomarini della media e tarda età imperiale: analisi dei dati e dei contributi reciproci". *Mélanges de l'Ecole Française de Rome* 93, 355-380. Roma.
- TORTORELLA, S (1987): "La ceràmica africana: un riesame della problematica" *Ceràmiques hellénistiques et romaines II*, 279-327.
- VEGAS, M (1964a): *Clasificación tipológica preliminar de algunas formas de la ceràmica común romana*. Barcelona.
- VEGAS, M (1969): "Estudio de la ceràmica del sondeo ante el templo de Gabii". *Cuadernos de Trabajo de la Escuela Española de Historia y Arqueología en Roma XII*, 93-133.
- VEGAS, M (1969-70): "Munigua. Ceràmica romana del siglo I d.C.". *Noticiero Arqueológico Hispanico XIII-XIV*, 72-122.
- VEGAS, M (1973-c): *Ceràmica común romana del Mediterráneo Occidental*. Barcelona.
- VEGAS, M (1974): "Ceràmica con patina cenicienta: cazuelas con fondo estriado". *Miscelánea Arqueológica II*. XXV, 413-415. Aniversario de los cursos de Ampurias (1947-1971s). Barcelona.
- VOLONTE, M. L (1984): "Ceràmica a vernice rossa interna". *Ricerche a Pompei. L'insula della regio VI, dalle origini al 79 d. C.* *Bibliotheca Archaeologica* 5, 131-137.
- WHITEHOUSE, D; BARKER, G; REECE, R; REESE, D (1982): "The Scola praecorum I: The coins, pottery, lamps and fauna". *Papers of the British School at Rome L*, 54-101. Roma.
- WHITEHOUSE, D; CONSTANTINI, L; GUIDOBALDI, F; PASSI, S; PENSABENE, P; PRATT, S; REECE, R; REESE, D (1985): "The Scola praecorum II". *Papers of the British School at Rome L*, 164-210. Roma.

## MEMÒRIES D'EXCAVACIONS

BANÚS, J; CERDÀ, J. A; GARCIA, J : *Informe de les excavacions arqueològiques efectuades al jaciment d'Illuro (Mataró, el Maresme) durant els mesos d'agost de 1989 a gener de 1990*. Pla de lluita contra l'atur.

CERDÀ, J. A : *Informe-memòria de les excavacions arqueològiques d'urgència fetes a Carreró 43-45 (el Carreró, 43-45. Mataró, el Maresme)*. Durant els mesos de desembre de 1981-agost 1982.

CODEx SCCL: *Les excavacions arqueològiques d'urgència realitzades a la Variant de Mataró (ACESA)*. Poblament ibèric de Can Balençó. 1992 a.

CODEx SCCL: *Les excavacions arqueològiques d'urgència realitzades a la Variant de Mataró (ACESA)*. Can Portell. 1992 b.

CODEx SCCL: *Les excavacions arqueològiques d'urgència realitzades a la Variant de Mataró (ACESA)*. Vista Alegre. 1992 c.

CODEx SCCL: *Les excavacions arqueològiques d'urgència realitzades a Can Palauet*. 1994

DEFAUS, J. M; MARTÍN, A; RIGO, A : *Memòria de les excavacions arqueològiques d'urgència fetes al Roser (Calella)*. En estudi.

GARCIA, J; CARPIO, I: *Informe preliminar a la memòria de les excavacions arqueològiques d'urgència efectuades al carrer d'en Pujol (Mataró, Maresme)*. Maig-juny 1987.

GARCIA, J; CARPIO, I: *Informe-memòria de les excavacions d'urgència efectuades a la Plaça de la Peixateria (Mataró, el Maresme)*. Octubre-desembre de 1987.

LLOBET, C; PUERTA, C: *Memòria de les excavacions arqueològiques a la Plaça Font i Cussó* (1988).

LLOBET, C; PUERTA, C: *Memòria de les excavacions arqueològiques a la Plaça Font i Cussó* (1989).

LLOBET, C; PUERTA, C; RODRÍGUEZ, M: *Memòria de les excavacions arqueològiques a la Plaça Font i Cussó (Solar Durán)* .1986-87

PUERTA, C: *Memòria de les excavacions arqueològiques d'urgència realitzades al núm. 23 del carrer Fluvià*. 1984-85.

PUERTA, C; CELA, X: *Memòria de les excavacions arqueològiques d'urgència al carrer Pujol 43-45*. 1994-a

PUERTA, C; CELA, X: *Memòria de les excavacions arqueològiques d'urgència a la plaça Beat Salvador*. 1994-b

PUERTA, C; GURRI, E : *Memòria de les excavacions arqueològiques realitzades al carrer St. Francesc d'Assís*. 1993.

PUERTA, C; RODRÍGUEZ, M: *Memòria de les excavacions arqueològiques d'urgència al núm. 45-53 del carrer d'en Lladó*. 1986.

RODRÍGUEZ, M: *Memòria de les excavacions arqueològiques d'urgència realitzades al passatge de la Pau*. 1987.

9 Vegeu: La ceràmica comuna de producció itàlica. Tipologia.

10 Hi ha alguna peça classificada com *Ostia II*, fig. 312 que creiem que s'hauria de classificar com a *Ostia III*, fig. 324. De tota manera s'ha de dir que la diferència entre ambdues és mínima; nosaltres considerem que aquesta diferència és el baquetó interior que té la forma *Ostia II*, fig. 312, per col·locar la tapadora i que l'altra ja ha perdut.

11 Algunes peces tenen vores amb una alçaria d' entre 1,2 i 3 cm.

12 S'inclouen les peces aparegudes en els nivells de Can Xammar (Mataró) d' època de Neró/inicis de la dinastia flàvia.

## NOTES

1 M. Comas i P. Padrós, en un estudi realitzat a alguns materials ceràmics d'aquests nivells, van interpretar que els estrats de finals del segle IV-inicis del segle V dC i els de finals del segle V-inicis del segle VI dC formaven part d'un mateix farciment datat en un moment no gaire avançat de la segona meitat del segle VI dC (COMAS/PADRÓS 1997: 123).

2 Vegeu : Les produccions. Les produccions locals o regionals. Les ceràmiques fabricades a torn ràpid.

3 Els hem inclòs, encara que si bé van arribar a l'època romana va ser únicament com a restes d'una tradició ibèrica en decadència. De tota manera, cap exemplar trobat en context romà conserva el perfil sencer, ni hem trobat cap fragment de fons com els que caracteritzen aquesta forma. Per tant, desconeixem si el fons d'aquestes peces tardanes tenia un umbo tan marcat com els exemplars d'època ibèrica. Els fons trobats al costat d'aquestes vores a les quals es podrien associar són plans o lleugerament umbilicats. Sembla que es tractaria, doncs, d'una darrera evolució d'aquests vasos abans no desapareixen definitivament.

4 En la classificació tipològica d'aquestes ceràmiques, s'ha d'entendre que quan no s'especifica el color de la pasta ens referim a la pasta tarraconense típica; quan són rosades o blanques s'indica expressament.

5 Anàlisis per làmina prima de peces procedents del C. St. Cristòfor, 12 i del C/ d'en Xammar i realitzades pel Dr. Aureli Álvarez de la UAB. Estudi petrogràfic i examen preliminar realitzat per Miguel Angel Cau de la ERAUB-Universitat de Barcelona).

6 Vegeu: La ceràmica comuna local o regional. Tipologia.

7 Peces datades en contextos d'època de Neró / inicis de la dinastia flàvia.

8 Vegeu : Les formes ceràmiques, funció, producció i hàbits alimentaris. Les produccions itàliques.



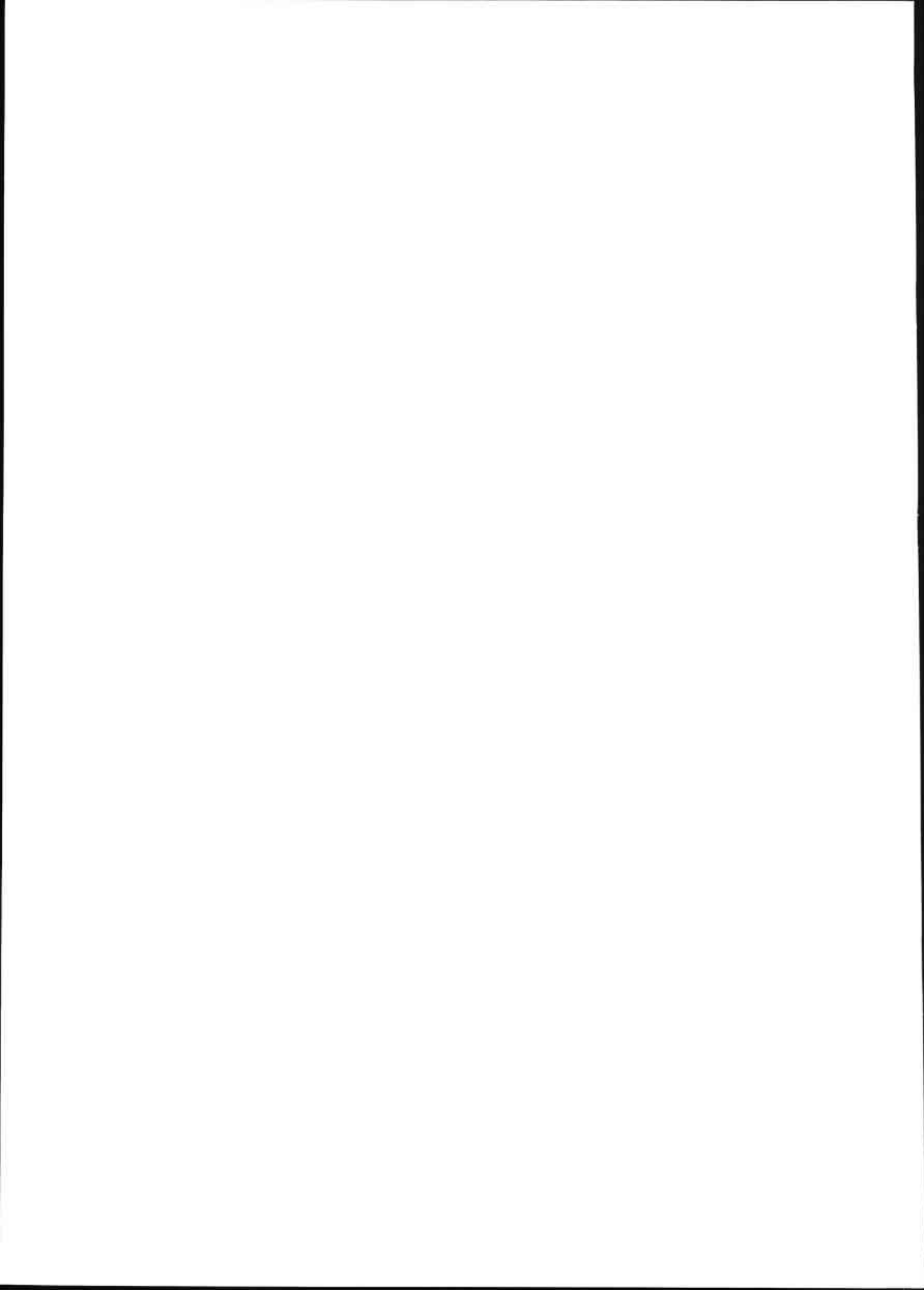

# ÍNDIX

## LA CERÀMICA COMUNA ROMANA A LA COSTA LAIETANIA

### (LES CIUTATS ROMANES DE BAETULO I ILURO I L'ASSENTAMENT IBÈRIC DE CAN BALENÇÓ)

INTRODUCCIÓ .....	5
ELS JACIMENTS .....	8
BAETULO .....	8
Les excavacions arqueològiques: .....	8
El carrer Lladó .....	8
El passatge de la Pau .....	9
El solar Torre Vella .....	10
El solar Durán .....	10
La plaça Font i Cussó. Campanyes 1988 i 1989 .....	12
La sitja del carrer Pujol .....	13
La cisterna circular .....	13
El carrer Fluvià, 23 .....	13
ILURO .....	13
Les excavacions arqueològiques: .....	14
El carrer d'en Xarnmar .....	14
Sant Francesc d'Assís, 16 .....	14
La plaça de la Peixateria .....	14
El Carreró, 43-45 .....	14
La recolzada del carrer Pujol .....	15
El carrer de Sant Cristòfor, 12 .....	15
La Baixada de Sant Simó .....	17
El forn de Can Portell .....	17
L'ASSENTAMENT IBÈRIC DE CAN BALENÇÓ .....	17
LES FORMES CERÀMIQUES, FUNCIO, PRODUCCIÓ I HÀBITS ALIMENTARIS .....	19

LA CERÀMICA COMUNA LOCAL O REGIONAL. TIPOLOGIA .....	27
LA CERÀMICA COMUNA DE PRODUCCIÓ ITÀLICA. TIPOLOGIA .....	102
LA CERÀMICA COMUNA AFRICANA DE PASTA ROSADA. TIPOLOGIA .....	111
ALTRES PRODUCCIONS. TIPOLOGIA .....	124
CONCLUSIONS .....	131
BIBLIOGRAFIA .....	258

## NORMES PER A LA REDACCIÓ DE TREBALLS PER A PUBLICAR A LA REVISTA DEL MUSEU DE MATARÓ LAIETANIA

1.- Els treballs que es presentin al Consell de Redacció de la revista *Laietania* per a ser publicats hauran de ser inèdits i no haver estat acceptats per a la seva publicació a cap altra revista, actes de congressos o monografies.

2.- La data límit d'admissió de treballs per a publicar serà el dia 30 de juny.

3.- Malgrat que el contingut dels articles és responsabilitat de l'ur autor, el Consell de Redacció, podrà rebutjar qualsevol treball que al seu criteri no reuneixi un mínim de qualitat, o no s'ajusti als temes que són propis d'aquesta publicació.

4.- Qualsevol treball que no s'adeqüi a aquestes normes es retornarà al seu autor perquè faci les correccions necessàries d'adaptació, per la qual cosa se li donarà un termini màxim i improrrogable de 15 dies.

5.- Els treballs no podran tenir una extensió superior a 50 fulls Din A4 escrits a una sola cara. Aquest nombre de fulls inclou les il·lustracions, que no podran depassar el 15% del total de fulls. Serà potestat del Consell de Redacció l'acceptació de treballs de més extensió.

6.- Els originals a publicar s'hauran de lliurar amb suport informàtic, disquet HD de 3.5", i amb una còpia en paper.

7.- Preferentment, el text haurà d'haver estat escrit en format Word per a PC. Si el treball inclogués algun gràfic, preferentment haurà d'haver estat fet en format Excel per a PC. En el cas que no s'haguessin utilitzat aquests formats, l'autor del treball haurà d'indicar clarament el sistema operatiu, el format i la versió utilitzada.

8.- Estructura del document i tipografia.

·Tots els marges del document -superior, inferior, esquerre i dret- tindran el mateix valor: 2'5 cm.

·El text s'haurà d'haver escrit amb lletra del tipus arial, amb cos de 10 i a doble espai.

·No s'admetran notes a peu de pàgina, hauran de ser notes al final, amb lletra de tipus arial, amb cos de 8 i amb espai senzill.

·No s'acceptarà la publicació d'inventaris de peces, llevat de casos excepcionals, si no és que el Consell de Redacció discrecionalment ho accepti. Pels casos que s'accepti la seva publicació el tipus de lletra serà l'arial, amb cos de 8 i espai senzill.

·Just sota del títol del treball hi haurà d'haver el nom complet i els dos cognoms de l'autor o autors del treball en minúscules.

·En el primer full hi haurà d'anar un breu resum, com a màxim de 10 línies o 150 paraules, en la pròpia llengua del text, a més d'una traducció a un altre idioma. Just després dels resums es posaran entre 3 i 6 paraules clau, també en els dos idiomes.

·El títol del treball anirà amb **MAJÚSCULA NEGRETA** (arial 16)

·El subtítol primer anirà amb **MAJÚSCULA NEGRETA** (arial 12)

·El subtítol segon anirà amb **MAJÚSCULA FINA** (arial 12)

·El subtítol tercer anirà amb **Minúscula negreta** (arial 10)

·El subtítol quart anirà amb **Minúscula fina** subratllada (arial 10)

·El subtítol cinquè anirà amb *Minúscula fina cursiva* (arial 10)

·S'escriuran en cursiva les paraules en llengua diferent de la del text i les cites d'altres autors.

9.- Il·lustracions.

· Com a terminologia bàsica, s'anomenaran làmines tots els fulls que incloguin dibuixos, i figures tots els fulls que incloguin fotografies

· Totes les il·lustracions que es pretengui publicar hauran de tenir una qualitat mínima suficient que permeti la seva correcta reproducció i s'hauran de presentar muntades i adaptades a la caixa de la revista: 23x17 cm. Per a la seva publicació s'hauran d'entregar els originals; si estessin infomatitzades, ho

haurien d'estar en format Freehand o Adobe Photoshop i s'hauria d'entregar el corresponent disquet amb la indicació del format i la versió. En el cas que es consideri necessari, s'haurà de tenir en compte que caldrà deixar espai suficient a la part inferior per a incloure-hi la llegenda.

- Els dibuixos de materials arqueològics hauran d'anar reduïts com a mínim a un terç de la seva mida real, llevat de casos excepcionals; les peces més grans –àmfores, dòlies, etc.- hauran de reduir-se com a mínim fins a una cinquena part de la seva mida real. Per aquest motiu totes les làmines hauran de dur la corresponent escala gràfica, o escales gràfiques si inclouen peces reduïdes a diferents escales.

- Per norma general, a cada full s'hi hauran d'encabir quatre fotografies, totes amb la corresponent escala gràfica.

- En cada làmina o figura es numerarà a partir del núm. 1 els dibuixos o fotografies que els integrin. Les referències a les làmines i figures en el text del treball es faran de la següent manera: (lám. 1) si es fa referència a la totalitat de la làmina; (lám. 3-5) si es fa referència a la totalitat de les làmines 3 a 5; (lám. 1, 4) si es fa referència al dibuix núm. 4 de la làmina 1; (lám. 1, 5-10) si es fa referència als dibuixos núm. 5 a 10 de la làmina 1; en el cas de les figures la referència seguirà el mateix sistema substituint l'abreviatura lám. per la de fig.

- Si s'haguessin de publicar plantes, totes hauran de tenir convenientment marcat el nord i hauran de dur la corresponent escala gràfica.

- Si s'haguessin de publicar talls, seccions, alçats, etc., tots hauran de dur la corresponent escala gràfica.

- Pel que fa a plantes, talls, seccions, alçats, etc., no s'acceptaran encarts, llevat de casos molt excepcionals discrecionalment apreciats pel Consell de Redacció.

- Tots els textos de peus de làmines i peus de figures s'hauran de presentar en full a part, al final del treball, amb tipus de lletra arial i amb cos de 8.

10.- Referències bibliogràfiques, cites de textos clàssics i bibliografia.

- Les referències bibliogràfiques dins del text es faran amb lletra versal, de la següent manera:

- si es tracta d'un sol autor (MARTÍ 1984: 23)
- si es tracta de dos autors (MARTÍ, PUJOL 1984: 23)
- si es tracta de més de dos autors (MARTÍ ET ALII 1984: 23)

- Les cites de textos clàssics es faran amb lletra versal, utilitzant abreviatures i separant els llibres, paràgrafs, etc., amb comes: (ESTR. 3,7,32)

- La bibliografia, ordenada alfabèticament i per dates, es col·locarà al final del text i s'escriurà indicant-hi tots els autors, primer els dos cognoms en lletra versal, després la inicial del nom i després l'any de la publicació entre parèntesi; després anirà la cita sencera. A tall d'exemple:

- **Per llibres:** PUJOL DEL HORNO, J.; GARCIA ROSELLÓ, J. (1994): *El poblament ibèric dispers al Maresme central*. Mataró.

- **Per articles de revistes:** PUJOL DEL HORNO, J.; GARCIA ROSELLÓ, J. (1994): "El poblament ibèric dispers al Maresme central". *Laietania* 9, 87-129. Mataró.

- **Per Actes de congressos, etc.:** GARCIA ROSELLÓ, J.; MIRÓ CANALS, J.; PUJOL DEL HORNO, J. (1991): "La porta meridional del poblat ibèric de Burriac (Cabrera de Mar, El Maresme)", a *Fortificacions. La problemàtica de l'ibèric ple: (segles IV-III aC)*. Simposi Internacional d'Arqueologia Ibèrica. Manresa.

11.- Als autors se'ls lliuraran unes primeres proves (galerades) perquè les repassin i les corregeixin en el més breu espai de temps possible, que com a màxim serà de 15 dies. Amb les correccions el text original sols podrà ser modificat en casos absolutament justificats i prèvia l'autorització del Consell de Redacció.

12.- L'autor del treball tindrà dret a 10 separates per treball i un exemplar de la revista. Si hi ha més d'un autor s'entendrà que les 10 separates són per treball, mentre que cada autor tindrà dret a un exemplar de la revista.

MUSEU  
DE MATARÓ



Patronat Municipal de Cultura

MATARÓ

---