

MUSEU COMARCAL DEL MARESME - MATARÓ
SECCIÓ ARQUEOLÒGICA

LAIETANIA

ESTUDIS D'HISTÒRIA I D'ARQUEOLOGIA DEL MARESME

CAN XAMMAR
(Mataró. El Maresme)
Campanyes d'excavació 1964-68 i 1970

LAIETANIA

LAIETANIA s'intercanvia amb totes les publicacions similars, amb l'objecte d'incrementar el fons bibliogràfic del Museu Comarcal del Maresme. Mataró. Per informació, intercanvis, subscripcions i vendes, adreceu-vos a:

MUSEU COMARCAL DEL MARESME. MATARÓ

El Carreró, 17-19. 08301 - MATARÓ

Tel. 796 10 29

EDITA MUSEU COMARCAL DEL MARESME. MATARÓ - 1990

Fotocomposició i impressió:

La Juliana, S.A.

Passatge Escoles, 4. ARGENTONA. Tel. 797 04 04

I.S.S.N. : 0212-8985

D.L.: B-36.618-90

CAN XAMMAR
(Mataró, El Maresme)

Campanyes d'excavació de
1964-68 i 1970

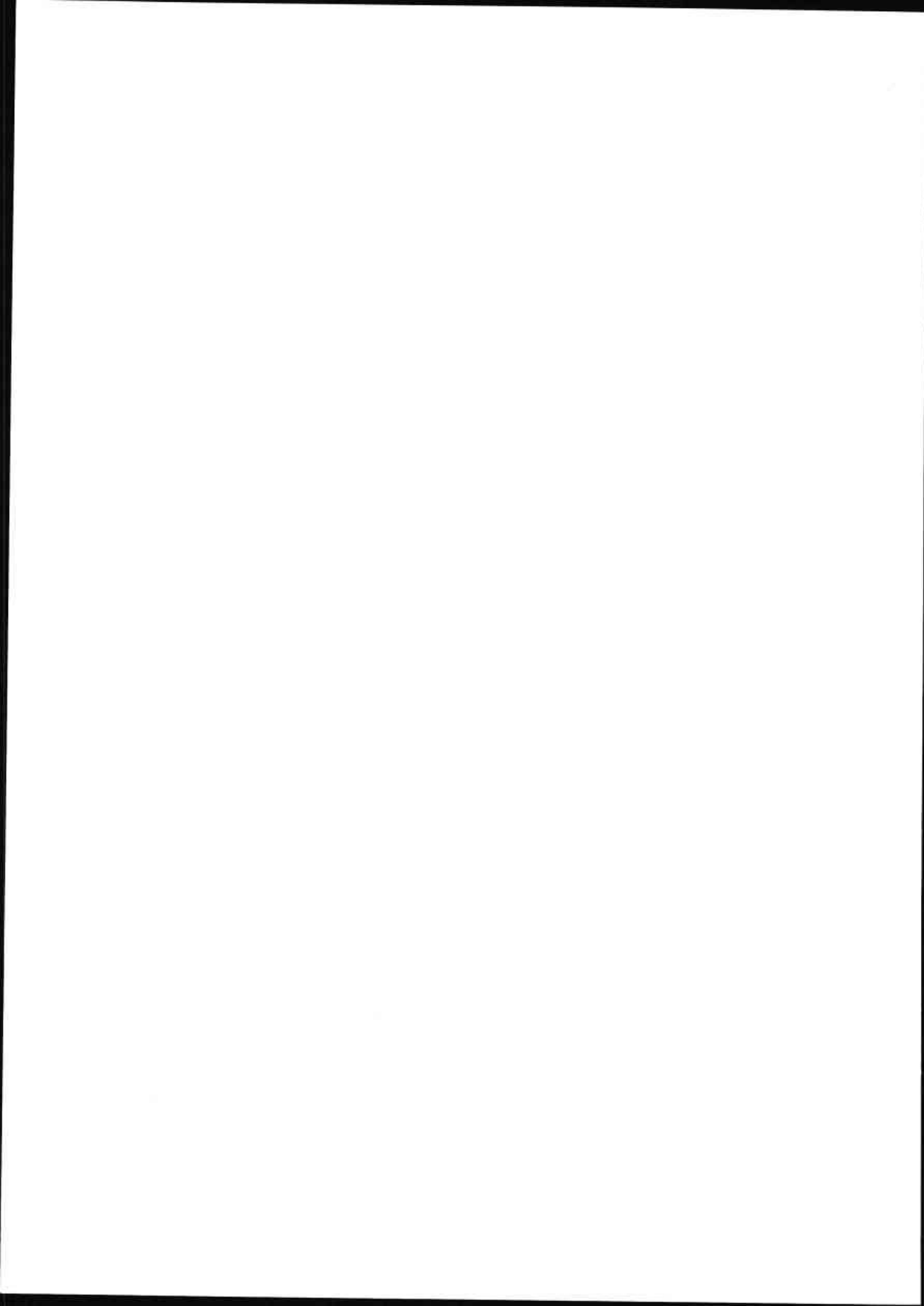

INTRODUCCIÓ

La casa senyorial de Can Xammar, situada dins el nucli antic de Mataró, guardava en el seu subsòl les restes romanes més importants, conegudes fins ara, de la desapareguda ciutat d'Illuro. D'aquests vestigis, en part, hi havia algunes notícies donades a conèixer pels erudits locals del segle passat. Per tant, l'escandalosa destrucció de les restes, a l'any 1968, va constituir una de les més lamentables pàgines negres de la nostra història arqueològica. Amb els anys s'ha reafirmat l'absurd d'aquella destrucció, portada a terme per tal de construir un edifici al qual mai no s'ha acabat de veure la seva utilitat, a voltes ha estat delegació de la Facultat de Medicina, altres Casa de Cultura, Escola de la Policia Municipal i darrerament seu de la Policia Municipal.

No és fins aquest moment que s'ha abordat la qüestió de divulgar, d'una forma científica, les restes i vestigis materials que allà es varen exhumar. El recull que us oferim tracta, concretament, les campanyes realitzades per l'aleshores Delegació Local d'Excavacions Arqueològiques, entre els anys 1964-1968, i la realitzada pel Museu Arqueològic de Barcelona el 1970, la primera executada per Marià Ribas i Bertran i la segona, per Francesc Gusi i Jener. Cal fer una molt especial menció i reconeixement de l'abnegada i difícil labor dels arqueòlegs que actuaren en aquelles campanyes, mercès als quals avui disposem d'uns testimonis gràfics i materials que han fet possible l'estudi d'aquelles restes.

L'estudi s'obre amb dos articles realitzats pels excavadors d'aquelles campanyes, Marià Ribas i Francesc Gusi, que ens expliquen en forma sintètica els resultats dels seus treballs. Cal remarcar que en l'excavació de 1970 els tres estrats assenyalats per Gusi, tal i com molt bé ell indica, corresponen a un reompliment de capes successives, físicament diferenciades, però, que sembla que es produí en un breu es-

pai de temps; per això els diferents estudis no incideixen en la qüestió d'una clara separació estratigràfica en el tractament dels vestigis materials. Segueixen els estudis dels elements que formarien part de l'immoble pròpiament dit, així podem veure l'estudi del conjunt musivari, a cura de Xavier Barral, els vestigis de pintura mural, a cura d'Enric Juhé, els materials lapidis, a cura d'Aureli Álvarez i Marc Mayer i un interessant estudi d'un element epigràfic, a cura dels mateixos autors que realitzaren l'estudi del «corpus» epigràfic de la nostra comarca, G. Fabre, M. Mayer i I. Rodà. A continuació vénen els estudis d'una part molt significativa de les ceràmiques: la ceràmica grisa de tipus emporità a cura de Ramon Jàrraga, les ceràmiques campanianes, sigil·lates i «lucernae» per Joan-F. Clariana, les ceràmiques de parets fines per Albert López i Mullor per cloure amb els estudis de materials diversos: el vidre, a cura de Ramon Juncosa i J.-F. Clariana, l'instrumental ossi, per Santiago Pérez i les restes de fauna, per Josep M. Miró.

També cal dir que uns pocs materials ja han estat publicats prèviament a aquest recull. En aquest sentit, podem esmentar els dos exemplars de moneda judaica publicats per Francesc Gusi (1), la marca de rajoler itàlica de L. Bruttidius, publicada per Fediere Gilbert (2), el conjunt musivari d'època Severa, publicat per Xavier Barral (3), la ceràmica catalana publicada per Josep Lloansi (4), així com les diferents notes prèvies divulgades pels seus excavadors (5). Així mateix, hom notarà l'absència dels apartats referits a l'estudi de les ceràmiques comunes i àmfors que no han pogut estar enllestits a l'hora de lliurar els originals d'aquesta edició a la impremta, de totes maneres esperem que puguin ser publicats, en un futur, en aquesta mateixa revista.

En els estudis que a continuació us oferim podreu veure com, en les excavacions, es va-

ren exhumar dues fases constructives molt clares: l'edifici d'època augustiana i el d'època severiana (pavimentat amb mosaics «opus tessellatum»). Aquest darrer, d'una gran importància, presenta no poques incògnites i polèmica en la seva interpretació i utilitat entre els investigadors del tema. Per un costat, sembla que podria tractar-se d'un edifici públic de banys i per un altre, una gran «domus» amb termes privades. La qüestió està encara pendent de ser resolta i tal vegada els resultats de l'estudi dels materials de la campanya d'urgència realitzada a Can Xammar el 1987 pel Servei d'Arqueologia de la Generalitat de Catalunya, així com les posteriors excavacions que s'efectuïn en aquell sector, puguin donar nova llum a la problemàtica que encara avui tenim plantejada.

En aquest recull, el lector doncs, podrà trobar-hi un element bàsic per al bon coneixement del que havien estat les restes arqueològiques de Can Xammar.

NOTES:

- (1) GUSI JENER, Francesc: «Hallazgo de dos monedas de los procuradores de Judea en Iluro (Mataró, Barcelona)» dins «Numisma», pàgs 67-69.
- (2) GILBERT, Fedière: «Marca de rajoler a Can Xammar (Mataró)», dins «Quaderns de Prehistòria i Arqueologia», Núm. 7, pàg. 226. MATARÓ 1979.
- (3) BARRAL ALTET, Xavier: «Les mosaïques romanes de la regió Laletana», pàgs. 111-114. BARCELONA 1978.
- (4) LLOANSI RIMUNDI, Josep: «La ceràmica catalana de Can Xammar (Mataró)» dins «Quaderns de Prehistòria i Arqueologia de Mataró i el Maresme», Núm. 3, pàgs. 74-76. MATARÓ 1977.
- (5) RIBAS BERTRAN, Marià: «Els orígens de Mataró». MATARÓ (C.E.L.) 1964, r. 1988, pàgs. 187-189.
RIBAS BERTRAN, Marià: «Excavación de un edificio romano en la calle de La Palma», dins «Actividades», pàgs. 5-7, i 64-66. MATARÓ 1965.
RIBAS BERTRAN, Marià: «Descubrimiento de los restos de un edificio romano de Iluro (Mataró)», dins «Pyrenae», 2, pàgs. 125-128. BARCELONA 1966.
GUSI JENER, Francesc: «La topografía urbanística de Iluro», dins «Miscel·lànies arqueològiques de Mataró i El Maresme», pàgs., 35-39. MATARÓ 1976.

EXCAVACIÓ D'UNES RESTES ROMANES A CAN XAMMAR: CAMPANYES DE 1964-1968

Marià RIBAS i BERTRAN

ANTECEDENTS

El P. Rius, escolapi i historiador de Mataró, l'any 1866 publicà la notícia de l'existència d'un mosaic romà situat a l'horta de la casa dels hereus de Llorenç Lentisclà i Daviu, al Carrer de la Palma. El va descriure dient que estava compost de pedretes negre-blau i blanques, formant diversos quadres molt visibles, però sense figures. Esmentà que només se'n veien uns 20 pams de quadre irregular, manifestant que s'estenia per l'edifici de construcció amb tal fermesa que encara desafiava els segles. El P. Rius escrivia que, sense cap mena de dubtes, aquest mosaic havia d'ocupar tot el solar de la casa, una construcció força extensa a jutjar pels fragments de mosaic localitzats a diverses parts del seu interior i per l'àmplia faixa que l'envoltava, que seria desproporcionada si no fos així (1).

En un altre lloc de la mateixa obra, el P. Rius feia referència a un fragment de làpida que es trobava al vestibul de la casa dita de l'hereva Sala, avui de Magí de Vilallonga, notícia que extreia d'unes memòries de Mataró escrites l'any 1677 pel P. Josep de l'Ascensió, carmelita descalç. En aquestes memòries, de les quals existien a la ciutat diverses còpies, hi va llegir una interpretació del text de la làpida que no va trobar acceptable, essent de l'opinió que el seu autor es recolzava, en gran part, en el «Cronicon del Liberato», reputat de compilació apòcrifa atestada de falsedats i arbitrarietats. El P. Rius esmenta també la transcripció diferent de Finestres, publicada al seu «Sylloge Inscrp. Roman» (pàg. 213), sense explicar-la

per no haver trobat elements en què sustentat el judici. La còpia del P. Josep de l'Ascensió, clou Rius, era més susceptible d'explicació i la seva llegenda tenia al seu favor la circumstància de provenir d'un testimoni ocular. Finalment, fa constar que la làpida ja no existia, esmentant-la, només, com a prova que lluro havia tingut uns banys públics (2).

Pel seu interès fem constar aquí una notícia facilitada personalment pel nostre amic i historiador Sr. Josep M. Colomer, segons la qual, el primitiu Mas Nadal va pertànyer a la família Pou de la Sínia, després fou propietat dels Daviu o Lentisclà i, a partir del segle XVII i fins als nostres dies, de la família Xammar.

Coneguts els primers antecedents, és indispensable dedicar l'atenció al que sobre el mateix tema apareix a l'obra de Pellicer del 1887. Traduïm del castellà: «a la part oriental de la ciutat, sobre un crestall determinat per les Espenyas i la Baixada de Sant Simó, s'hi aixecava a principis de l'Era Cristiana un grandíol edifici, segons hom pot jutjar per les restes que encara s'hi conserven. Correspon al nucli de cases que ocupa la part superior de les Espenyas on existia a l'Edat Mitjana l'espaiós «Manso Natalis», nom evidentment romà, que no existeix cap motiu per creure que fos diferent del que tindria abans de la irrupció dels bàrbars. Aquesta gran propietat quedà reduïda a les cases més antigues, a la cantonada de la Baixada de les Espenyas i el carrer de la Palma». Fa constar, a continuació, que les escriptures antigues esmenten aquest espaiós casal amb el nom Nadal i que a l'Edat Mitjana encara ocupava l'àrea referida (3).

Pellicer, a la relació que fa de les làpides romanes d'Illuro (4), n'inclou una d'incompleta que la relaciona amb la casa Nadal, amb un text que per primera vegada donà a conèixer el P. Josep de l'Ascensió. Copia la mateixa informació que anteriorment ja havia donat el P. Rius però hi afegeix que, l'any 1846, l'esmentada làpida pogué unir-se amb un altre fragment que es conservava al Museu Arqueològic Provincial, la qual cosa va permetre ampliar-ne el text.

La totalitat de la llegenda no es va conèixer fins a l'any 1876, amb motiu del descobriment d'un tercer fragment que l'Associació d'Excursions Catalana efectuà a Mollet. Disposant ja de la totalitat de la làpida, Hübner, a la seva monumental obra, la publicà íntegrament, interpretant que l'any 107 d.C. o una mica més tard, foren construïdes a Barcelona unes termes, amb els seus pòrtics i aqüeductes, que manaren bastir dos fills d'aquella ciutat, generals de l'Imperi (5).

Els esmentats generals eren Luci Licini Natal, cònsol, i el seu fill Luci Minuci Natal Cuadroni Vero, designat tribú del poble. Pare i fill foren barcelonins, segons es desprèn del testament del fill (6), de l'afirmació que ambdós varen fer edificar les termes en el terreny de la seva pròpia casa i solar, i finalment, pel fet de pertànyer a la Tribu Galeria.

Ignorem perquè pot haver estat fragmentada la làpida en tres trossos i amb quina finalitat haurien estat distribuïts un a Barcelona, un a Mollet i un altre a Mataró. Del de Barcelona, se'n sap la seva procedència abans de l'ingrés al Museu Arqueològic Provincial, però del de Mollet, en sabem que fou emprat com a làpida sepulcral, havent-s'hi gravat, a la part posterior, un epitafi del levita Mas d'En Roca. El tros de Mataró, segons Pellicer, fou trobat a l'àrea de l'edifici romà Natalis, una dada de molta importància, tot i que s'ignori d'on la va obtenir. El que no admet cap mena de dubte, però, és que la làpida és del tot barcelonina.

La coincidència de la vinculació de la làpida amb els dos Natalis, pot fer creure que els de Barcelona també eren propietaris del solar de Mataró i que l'haurien destinat, de la mateixa manera, a banys públics. Aquesta, però, no deixa de ser una hipòtesi que no podem confirmar.

Aquesta làpida i la part del mosaic «opus tessellatum» amb dibuix geomètric en blanc i negre, fa uns anys encara visible «in situ» en una porció d'uns 4,00 m. per 2,60 m. (aproximadament), i del qual s'endevinava la continuació per l'interior de la Casa Xammar, foren els dos únics antecedents dels vestigis romans que no passaren desapercebuts pels historiadors de la segona meitat del segle passat i que els investigadors actuals també han tingut molt en compte.

Fins aquest moment, tan sols hem tractat dos elements arqueològics que pel seu caràcter i circumstàncies ignorem fins a quin punt es poden relacionar. No creiem que, ni l'un ni l'altre, hagin estat prou significatius com per poder parlar de la finalitat concreta a què estava destinat l'edifici romà, del qual el mosaic era l'únic element que n'assegurava positivament l'existència. Pellicer, que posseïa una excel·lent imaginació, influenciat per la làpida, va sostenir que podria tractar-se d'un balneari i refermà la seva teoria relacionant-lo amb un gran aqüeducte d'aigües que tenia la boca a la meitat de la Baixada de les Espenyas. Fem constar, per la nostra part, que l'esmentada boca de l'aqüeducte no l'hem vista mai; no per això pot haver estat una cosa realment autèntica, ja que podria referir-se a una de les construccions subterrànies de les quals parlarem més endavant. A vegades, la imaginació d'una persona té la virtut d'encomanar-se als altres; així va succeir quan vàrem fer l'excavació de la Plaça Beat Salvador l'any 1948. Descobrírem una sòlida conducció d'aigües, subterrània, que travessava la plaça d'un extrem a l'altre, dirigint-se directament a Can Xammar (7). L'any 1956 es descobrí una altra conducció subterrània, idèntica a l'anterior, a la Plaça del Fossar Xic (8) i que s'orientava en la mateixa direcció, fet que permetia suposar que ambdues es relacionaven o, tal vegada, una era continuació de l'altra.

L'EXCAVACIÓ (fig. 1 i 2)

La nostra atenció va ser constant quan l'Ajuntament de Mataró va adquirir el solar i la Casa Xammar, situat en el Carrer de la Palma a l'extrem que comunicava amb la Baixada de les Espenyas, per tal de portar a terme un projecte municipal consistent en l'obertura d'un nou carrer que permetés la continuació de la Baixada de les Espenyas fins enllaçar amb la Plaça de Sant Cristòfor i la construcció d'un mercat d'abastament en el propi solar.

Vàrem considerar aquell moment de gran interès, perquè proporcionava la més esplèndida oportunitat de realitzar una excavació que podia descobrir uns valors arqueològics importants relacionats amb la història antiga de la nostra ciutat. Ens posàrem en contacte amb l'alcalde, Sr. Pere Crespo, informant-lo del nostre propòsit d'excavar l'esmentat solar, tenint en compte els antecedents coneguts i la segura troballa d'uns testimonis arqueològics amagats que es podien descobrir. De seguida ens donà l'autorització i facilitats per poder desenvolupar la tasca que ens proposàvem emprendre.

Autoritzaren també l'excavació, el Comissari

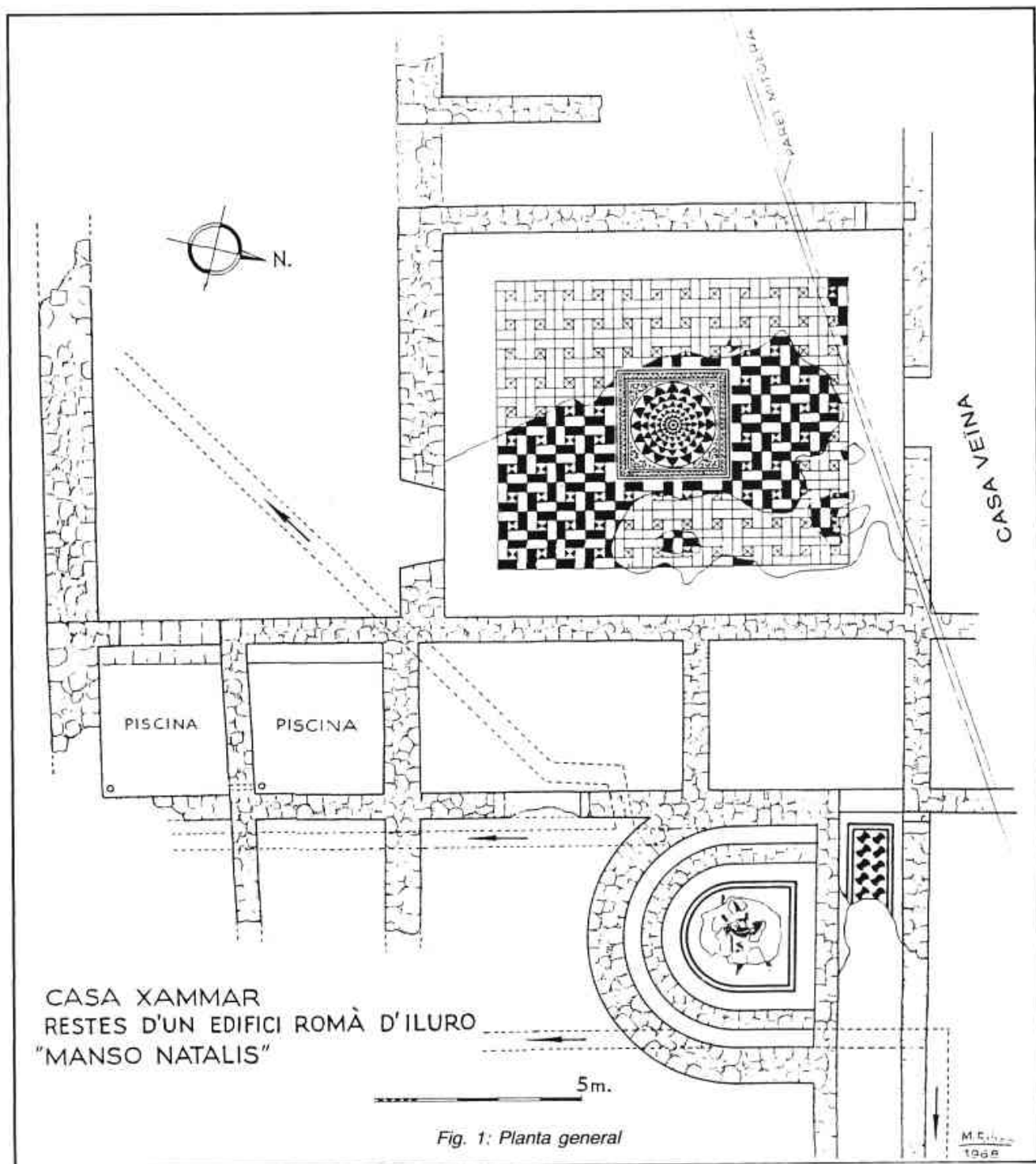

Fig. 1: Planta general

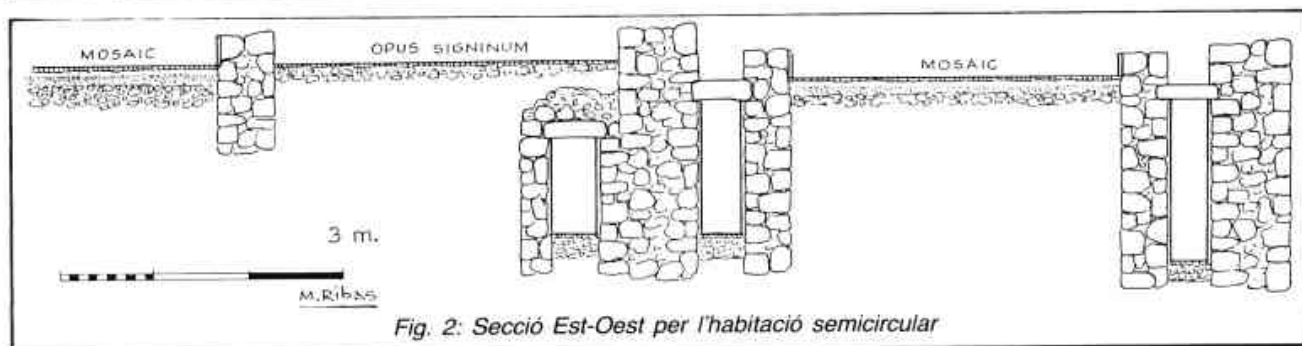

Fig. 2: Secció Est-Oest per l'habitació semicircular

del Patrimoni Nacional, Dr. Carles Cid, i el Delegat de Zona del Servei Nacional d'Excavacions Arqueològiques, en la seva representació, el Dr. Joan Maluquer de Motes. En el decurs dels treballs vàrem rebre una ajuda econòmica de la Caixa d'Estalvis de Mataró que fou insuficient per satisfer les necessitats que se'ns presentaren.

A mitjan gener de l'any 1964, s'inicià l'enderrocament de la Casa Xammar; en aquest moment hi entrà l'equip d'excavadors que també estava ocupat, llavors, en l'excavació de la vil·la romana de la Torre Llauder.

L'activitat que es portava a terme per l'enderrocament de la Casa Xammar, i l'ocupació que es feia de quasi tot el solar amb les desferres, constituïen una greu dificultat per emprendre l'excavació. Ens posàrem d'acord amb l'empresari, Sr. Cristòfor Garcia, que va tenir l'amabilitat de reservar-nos un sector del jardí

per poder realitzar el nostre treball, precisament l'indret on romania el tros tan conegut de mosaic que sempre havia estat al descobert i, al mateix temps, ens lliurà una clau de la porta del carrer perquè hi poguéssim entrar els dies festius i en altres moments que l'empresa no hi fos present.

El treball que iniciàrem fou extremadament difícil ja que vam haver d'eliminar, primer, dos safareigs i una part d'una altra construcció d'obra molt sòlida, moderna, que existia damunt el mosaic. El paviment dels safareigs estava compost per cinc gruixos de rajoles, enganxades amb un morter de molta resistència, amb la complicació d'estar fortament arrapat a la superfície del mosaic. Eliminada l'obra moderna, es va descobrir una continuació del mosaic amb un canvi molt notable de decoració, consistent en uns cercles concèntrics formats per triangles curvilinis que, al mateix temps, consti-

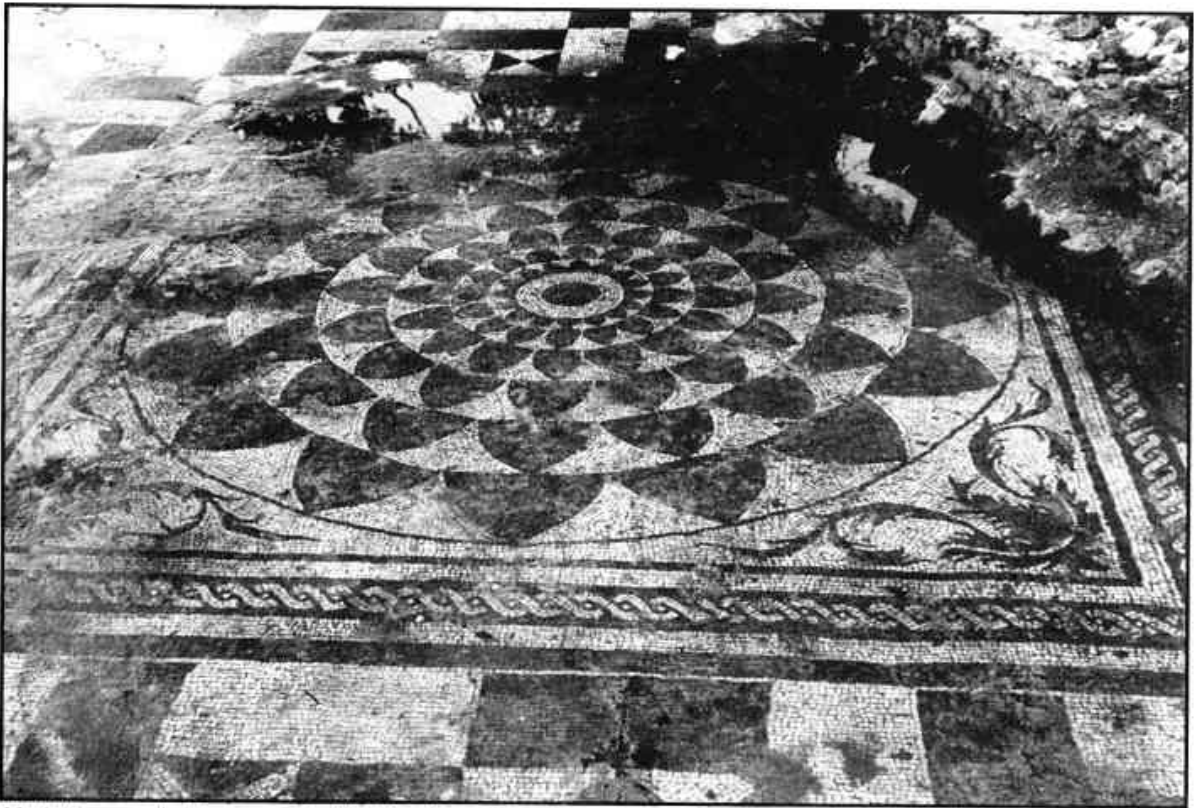

Medalló central del mosaic de l'habitació gran.

tuïen uns radis que assenyalaven la proximitat del centre de l'habitació.

Aconseguírem, satisfactòriament, posar a la vista tota la decoració central del mosaic que, per fortuna, trobàrem sencera. Es componia d'un quadre de 2,75 m. de costat, amb un marc de línies llises i una sanefa de cintes enllaçades que tancava una roda formada per quatre cercles concèntrics i setze radis de triangles curvilinis. Els quatre triangles situats entre el

marc del quadre i la roda estaven decorats amb una bella composició decorativa, estilitzada, de caràcter vegetal.

L'ampliació de l'excavació a la totalitat de l'habitació ens va permetre conèixer les primitives característiques. Amidava 9,25 m. per 11,05 i tenia sòlides parets, de bona maçoneria de 0,60 m i 0,65 m. de gruix; la del costat sud era d'1,10 m. i tenia una porta d'accés d'1,65 m. de llum. La totalitat del mosaic havia estat

construïda únicament amb tesselles blanques i negres. L'envoltava un reduït sòcol de peces de marbre adossades a les parets. Una ampla faixa blanca seguia els quatre costats i la decoració general feia el dibuix de fons que ja coneixíem; és a dir: la repetició d'una sèrie de paral·lelograms alternats amb interposicions de quadres dividits en zones triangulars.

Desgraciadament, poc més de la meitat del mosaic ja no existia. La tècnica constructiva consistia en un llit desigual de grava i morter de calç que, a vegades, sobrepassava els 30 cm. de gruix, damunt del qual hi havia un gruix de formigó de 10 cm., compost de terrissa trinxada i calç i una darrera capa de calç i sorra, de 5 cm. de gruix, on hi havia col·locades les tesselles. La forta resistència del paviment va plantejar serioses dificultats, superiors a les nostres possibilitats, a l'extracció del mosaic pel seu trasllat i conservació al Museu. Ens posàrem en contacte amb l'especialista en aquesta classe de treballs, Sr. Adolf Maragliano, el qual, després d'un estudi previ sobre la forma d'arrencar-lo, va presentar un pressupost que comprenia, alhora, la seva total restauració. Tot i tractar-se d'un import prou raonable, no vàrem trobar els mitjans econòmics necessaris per satisfer-lo. Per això, i seguint les orientacions que sobre la tècnica d'arrencament ens va donar el mosaïsta, nosaltres mateixos, i tan bé com vàrem saber, procedirem a l'extracció.

L'excavació es va ampliar pels costats, a excepció del cantó Nord que quedava limitat per la paret mitgera de la casa veïna on no ens podíem introduir.

Les restes romanes les trobàrem arreu quasi arrasades fins al pla del terreny d'aquell moment (diem d'aquell moment perquè els trasbalsos produïts en les reformes recents l'han alterat notablement). Les parets d'època romana es conservaven a escassa alçària, si bé sovint havien desaparegut; en restaven, però, els fonaments que permetien determinar, perfectament, l'estructura de l'edifici.

Descobrirem a molts llocs restes de parets superposades, construïdes amb pobresa de materials, que pertanyien a l'època medieval, sense tenir cap relació, però, ni amb la Casa Xammar ni amb l'edificació romana.

La tècnica de la construcció romana era de molta perfecció i de gran solidesa, amb parets gruixudes de maçoneria composta de bones pedres i morter de calç. La magnitud de l'edifici, d'altra banda, quedà confirmada per la troballa de diversos carreus de pedra i grans peces de cornisa amb motlures clàssiques i muntants i dintells de gran mida.

En el costat oest, amb l'orientació de nord a sud, descobrirem un passadís de dos metres

d'amplada, que tan sols poguérem veure en una longitud d'uns deu metres per trobar-se un dels seus extrems interromput per la paret mitgera de la casa veïna. Estava tot ell pavimentat amb «opus signinum» de molta consistència, a un nivell de 0,80 m. més profund que l'habitació del seu costat, pavimentada amb mosaic.

El costat est del solar, en aquell moment estava ocupat per una gran quantitat de materials vells que procedien de l'enderrocament de la Casa Xammar i que impossibilitaven, per tant, l'excavació. El vàrem desembarassar en alguns metres, que foren suficients per descobrir-hi dues habitacions. La primera amidava 4,70 m. per 3,65 m. i tenia una sola porta d'entrada, en un extrem, que comunicava amb un passadís del qual parlarem més endavant; atesa l'escassa conservació de les parets, de les quals només quedava el record del fonament que hi restava, no es podia veure si havia tingut algun altre portal. La segona habitació amidava 6,35 m. per 3,65 m. i tenia les parets tan arrasades, quasi arran del paviment, que només deixaven entreveure una obertura de 1,80 m. de llum. Ambdues habitacions estaven pavimentades amb «opus signinum».

Ampliada l'excavació cap al sud i travessada la paret de 0,80 m. de gruix de la segona habitació, fou excavada una piscina de 3,20 m. per 3,65 m., d'un metre de profunditat, que buidàrem totalment. Adossat a una paret, i en tota la seva llargària, hi havia un banc d'obra de maçoneria, de 45 cm. d'alçària per una igual amplada. La totalitat de l'interior, parets i banc, estava arrebossada amb una lleugera capa d'estuc. La pavimentació, amb pendent, era d'«opus signinum» i en algunes parts de la superfície, conservava un gruix de calç amb l'empremta que hi havia deixat un paviment de rajoles de marbre de diverses entonacions, de les quals encara trobàrem alguns fragments en el seu interior. En un extrem hi havia el forat del desguàs. A continuació fou excavada una segona piscina, parcialment destruïda, que amidava 3,00 m. per 3,65 m., més profunda que l'anterior (1,10 m.) i que estava en un nivell del terreny lleugerament més baix. Igualment tenia un banc en el seu interior, amb un aplacat de lloses de pedra planes, ben tallades, al damunt. La part alta de la paret on hi havia adossat el banc, tenia un bon acabament de lloses de pedra planes, ben escairades, en una longitud de 2,40 m., que deuria haver estat el lloc original d'accés a la piscina. També, com a l'anterior, havia tingut arrebossats i estucats les parets i el banc, a excepció d'on hi havia les lloses de pedra. El paviment també tenia pendent cap a un costat. A la paret de separació de les dues piscines hi havia un forat d'uns 15 cm. que les

comunicava, que tant devia servir per omplir-les com per buidar-les.

Les parets transversals de les piscines continuaven pel costat est, però a poca distància havien estat destruïdes, probablement per la construcció en aquell indret de l'espaiós celler de la Casa Xammar, que tenia una profunditat de quatre metres.

Continuarem l'excavació vers el passadís d'accés a la primera de les habitacions petites. El descobrirem pavimentat amb mosaic de tessel·les de marbre blanc i negre-agrisat, formant un dibuix que repetia un element que fou clàssic en els mosaics de l'època i que, anteriorment, també havíem trobat en uns mosaics de l'atri de la vil·la romana de la Torre Llauder: era emmarcat per unes línies llises en blanc i negre. A l'extrem que comunicava amb l'esmentada habitació, s'hi trobava un graó de pedra, d'una sola peça, que solucionava una diferència de nivells. El mosaic es conservava en una llargària quelcom superior als dos metres per haver estat destruïda la resta en encastar, al mateix lloc, una gerra i tres grans dipòsits de pedra, d'una sola peça, en forma de caixa quadrangular. Tant la gerra com els dipòsits hi foren introduïts cap a les acaballes del segle XVII. Ens fou fàcil de traslladar la gerra al Museu, però els dipòsits de pedra, degut al seu pes i mida, no ens fou possible de traslladar-los en aquell moment i pensàrem treure'ls en una ocasió més propícia; esdeveniments imprevistos, però, ens varen impedir dur a terme el nostre propòsit.

El mosaic, gràcies a l'entrenament que portava l'equip d'excavadors, fou relativament fàcil d'arrencar i de traslladar al Museu. Un cop llista aquesta operació, vàrem rebaixar el tros que quedà lliure del passadís, on descobrirem una conducció subterrània, de 35 cm. d'amplada per 45 cm. de profunditat, construïda amb parets de maçoneria i un basament de formigó amb terrissa trinxada i morter de calç i una coberta de lloses ben aplanades. Vàrem deduir que es tractava d'un desguàs, que vàrem seguir després de travessar una de les parets del passadís i que ens permeté veure que anava continuant cap a la Baixada de les Espenyes. Aquest desguàs, un cop havia travessat perpendicularment el passadís, era d'unes mides més grans a les descrites: tenia una profunditat d'uns 80 cm. i prenia des d'aquell punt un pendent més pronunciat cap enfora. L'origen del desguàs, per l'altre extrem, no el poguérem descobrir perquè encara hi havia intactes els fonaments de les parets i la pavimentació de la Casa Xammar. Però posteriorment, en una desgraciada ocasió, poguérem conèixer tot allò que desitjàvem saber.

Havíem esgotat tot el terreny que estava dintre de les nostres possibilitats d'exploració i tan sols ens restava l'esperança que traslades-sin fora del solar tot allò que encara restava acumulat de l'enderrocament. L'únic lloc on podíem introduir-nos era al jardí, espai on no teníem confiança de trobar grans restes d'edificació pels coneixements que teníem dels tempteigs que hi havíem realitzat. Aquest jardí era excel·lent, i més ho devia ser en època romana, per la seva situació, mirant el mar. Actualment l'hem vist envoltat de construccions; arran hi passava un bon tram de muralla medieval, amb una torre circular entremig de modestes construccions modernes. El jardí estava presidit per un cedre centenari de gran ufana, que per la seva majestuosa presència li dedicàrem algun article de comiat; en un costat hi quedava solitari i trist, com un record del que havia estat en uns bons temps, un romàntic brollador circular, amb una emotiva baraneta de ferros torçats, combinada amb rajoles vidriades de variats colors. I els geranis, llessamins i rosers que havien donat el perfum, la poesia i la delícia del jardí, estaven ja ofegats per les herbes i les hores invasores.

Ens endinsàrem al jardí a partir del lloc que portàvem excavat i, aviat, topàrem amb una paret de forta maçoneria, d'1,25 m. d'espessor, que ja havíem localitzat anteriorment, paral·lela amb la paret sud de l'habitació del gran mosaic. Per un extrem estava aprofitada per una de les parets de la segona piscina, on la trobàrem interrompuda sense senyals de continuació; la desenterràrem en una llargària total de 13,60 m., aproximadament, i la trobàrem, també, sense continuació en l'altre extrem en haver estat destruïda en èpoques llunyanes. Aquesta paret determinava un espaiós compartiment rectangular de 7,25 m. d'amplada per una llargària desconeguda a causa de les velles destruccions, però que podem donar amb seguretat com a quelcom superior als 11,00 m.

Finalment, vàrem fer altres tempteigs en el jardí, sense assolir mai més un resultat satisfactori.

ELS MATERIALS

El material arqueològic que proporcionà l'excavació, el resumirem d'acord amb les anotacions redactades a la llibreta on consten les medicions i les diverses observacions preses en el propi terreny. A mesura que s'acabava cada jornada de treball, el material era dipositat en el Museu, no tan sols per a la seva conservació, sinó també per a la seva restauració i estudi envers una futura publicació, que ara m'ex-

cusos de no haver-la portat a terme en el temps oportú per motius que ho impediren.

No podem dir que el material s'hagués trobat en tal o qual estrat perquè d'estrats, no n'existien, com ho demostrava perfectament el tros de mosaic que sempre havia estat al descobert en el mateix nivell per on es transitava. El nivell romà i el nivell actual eren el mateix. Damunt les restes romanes, a l'època medieval, s'hi aixecà un edifici de nova planta, amb parets que no solien tenir fonaments, construïdes directament sobre els sòlids paviments romans. En el segle XVII desaparegué l'edifici medieval i en el mateix solar, sense alterar el nivell romà, la família Xammar hi bastí, amb esplendidesa i emprant els millors materials de l'època, l'espaiós casal que havia arribat intacte fins als nostres dies. Tot aquest conjunt de circumstàncies contribuïren al fet que les troballes no fossin abundants i que es reduïssin, en la seva major part, als llocs del solar on no hi havia arribat l'edificació. Però tot eren terres que havien estat moltes vegades remogudes, escampades pel jardí i per tapar discretament els vestigis arqueològics que quedaren a l'exterior. No és d'estranyar, doncs, la barreja del material romà amb el medieval i el modern.

On trobarem més abundància de material fou a l'interior de les dues piscines, per tenir més profunditat, fet que venia a demostrar que després de l'època romana, les piscines restaren obertes i probablement encara deuriem tenir alguna utilitat. Podem donar com a segur que foren inutilitzades i cobertes de terra i de desferres diverses en un moment del segle XVIII. Aquest és el valor que tenen les troballes, sense que puguin documentar-nos en res les fases i l'evolució de l'edifici romà.

L'estudi posterior dels materials, particularment de la ceràmica, és una cosa molt clara perquè la terra sigil·lata és expressiva. De la ceràmica medieval, se'n poden treure algunes conseqüències, que en el nostre cas seran poques degut als escassos fragments trobats de la classe fina. La «pisa» dels segles XVII i XVIII s'ha trobat relativament abundant i és interessant pel seu atractiu de la pintura decorativa de les peces (10). La ceràmica més moderna, composta de plats, olles, cassoles, bols, tapadores, testos, etc. té poc interès perquè encara s'utilitza aquí i en tots els indrets del país.

Les notes escrites a la referida llibreta són succintes, però hi consta que foren trobats uns fragments de ceràmica campaniana, particularment de pàteres; de l'època romana, diversos fragments petits de terra sigil·lata, la major part llisos, sense decoració, alguns d'ells de molt bona qualitat, tant per la pasta com pel vernís. No fou abundant la terra sigil·lata clara; remar-

quem uns fragments de la hispanocristiana de color taronja, amb cercles concèntrics estampats, corresponents a plats. Dintre de la classe fina s'observa la presència de vasos de parets fines, amb vernís semi-brillant de color de mel i altres amb reflexos metàl·lics.

La ceràmica comuna romana era més abundant, amb peces que es repeteixen a les vil·les romanes, com són els plats, plates, olles, bols, tapadores, gerros, gresols, etc. Els trossos d'àmfores, de *dolia*, de tégules, rajoles i restes de canonades es trobaven freqüentment. D'interès fou la troballa d'una estampilla incompleta en un petit tros de rajola o tégula, amb una inscripció en tres rengles corbats. Ha estat estudiada actualment i publicada a *Quaderns de Prehistòria i Arqueologia del Maresme*, donant una notícia que fa constar que l'esmentada estampilla es troba inclosa al *C. I. L.* XI de Dresel, amb el número 373 (pàg. 110), amb la lectura

L. BRVTTIDI AVGVSTALIS FEG OP DO
EX FIG OG M CAE N PAET
COS

Correspon a l'any 123 d.C. regnat de l'emperador Adrià, i es tracta d'una teuleria itàlica, la «figlina oceana», de L. BRVTTIDVS AVGVSTALIS segons Fedière Gilbert (11).

Entre els materials de construcció destaquen les pedres de cornisa amb motllura clàssica, carreus de gran mida, diversos fragments de marbre procedents de paviments i aplacats de parets, abundància de trossos de paviments «opus signinum», fragments d'estuc a vegades amb restes de policromia, trossos de canonades de terra cuita, rajoles i també, com a material rajoler, unes peces en forma de quart de cercle, de 5 cm. de gruix, per a la construcció de columnes de 34 cm. de diàmetre. Les tessel·les procedents de la destrucció de mosaics es trobaven pertot arreu. També es reuniren diversos fragments de llantietes, vidres molt trossets, particularment d'ampolles i setrills romans i medievals i algunes monedes romanes, medievals i modernes.

D'època medieval destaquen fragments de plats decorats amb verd i manganès sobre una superfície d'esmail blanc, que probablement procedien del centre de fabricació que s'atribueix a Barcelona, pertanyents al segle XIV, i un fragment de plat heràldic amb escut barrat del segle XVI i de fabricació catalana; tal volta també de Barcelona, són uns fragments de plats i escudelles amb decoració de reflexos daurats.

És interessant per la seva abundància i varietat, un conjunt de plats i escudelles, algunes

tenen unes nanses en forma d'orella, de la classe decorada en blau sobre una superfície blanca. Hi dominen els motius vegetals, sanefes de ratlles llises o motius ornamentals que van repetint-se. A vegades, a la part central dels plats, dintre d'un cercle adornat o en camp lliure, hi figuren temes florals, fruites, ocells, etc. Particularment, els plats presenten varietat de dibuixos, en una gamma extensa, que va des dels que estan interpretats amb el traç gruixut i pasta espessa, fins als que estan decorats amb ratlles fines, combinant els colors blau clar amb el blau fosc. Componen un conjunt que comença amb els primers, datats al segle XVII, i els altres, que entren dintre dels tipus considerats de mitjan fins a finals del segle XVIII.

La ceràmica grollera de terrisser, dita popular, constitueix un conjunt nombrós que comprèn les peces més modestes d'ús comú. Són productes de diversos segles, difícils de situar amb exactitud en un moment determinat, atesa la persistència de les tècniques de fabricació i el manteniment de les formes. Hi ha també els objectes que pel seu caràcter vidriat, pels motius d'ornament aplicats o pels esgrafiats, els dóna un sentit de bellesa que, a vegades, és com un reflex de l'època en què foren fabricats i ens permeten classificar-los amb molta justesa. N'hi ha de finals del segle XV o principis del XVI, tot i que el conjunt més important, com hem vist, pertany als segles XVII i XVIII. Finalment esmentem les peces que amb verd, groc i marró foren vidriades parcialment o en la seva totalitat, com els plats i plates amb una modesta decoració central feta a mà o en trepa i ratlles llises arran de la vora i els que estan esgrafiats al damunt d'una capa d'engalba amb punxó enfonsant la ratlla per treure el blanc i fer destacar el color d'argila que a la cuita quedava plena de vernís.

L'HIPOGEU (fig. 3)

A l'interior de la Casa Xammar hi havia l'entrada d'un interessant hipogeu o construcció subterrània, composta de diverses galeries amb molt pendent i distribuïdes en diverses orientacions. S'hi entrava per una obertura que existia en un extrem del celler; l'hipogeu comprenia quasi la totalitat de la casa i, en certs llocs, la sobrepassava. Les galeries, estretes i cobertes amb volta, foren cavades en el terreny sense cap revestiment d'obra, ni a les parets ni a les voltes. Al final de la primera galeria, hi havia una sitja, que en aquella ocasió no fou buidada pensant de fer-ho més endavant, cosa que no varen permetre les circumstàncies. Des

d'aquell lloc i en angle recte, començava una altra galeria que acabava en una cambra circular d'uns dos metres de diàmetre, amb coberta en forma de cúpula. A la meitat d'aquesta galeria, hi havia un nínxol obert a la paret de la dreta, davant del qual, s'hi iniciava una altra galeria que permetia l'accés a una quarta de deu metres de llargària en què hi havia quatre nínxols construïts a les parets, dos a cada costat. En un extrem, tenia una cambra circular irregular de 2,00 m. per 2,50 m. amb coberta en forma de cúpula. En un costat de la galeria hi havia una comunicació amb una altra cambra que tenia un banc a cada costat i en el fons, una obertura molt estreta que donava a un pou de molt bona construcció, amb parets de pedra tallada com a carreus, disposats en filades i que, amb tota seguretat, pertanyia a l'època romana, en un temps anterior al mosaic de la gran sala, ja que el mosaic estava al damunt i tapiava la seva boca en el mateix nivell. El diàmetre del pou era d'1,25 m., suficient per poder manibrar amb tota comoditat els que el construïren, treure les terres a l'exterior i baixar les pedres i altres materials pel revestiment de parets. És segur que l'hipogeu no era d'època romana, perquè l'única comunicació que tenia, estava a uns 5,50 m. de més profunditat amb relació al nivell exterior, és a dir, el romà, i consistia en un forat rectangular, com una finestra improvisada, que amidava 20 cm. d'amplada per 40 cm. d'alçària; per tant, insuficient per entrar-hi una persona o per fer-hi passar un recipient de mides normals per treure l'aigua d'un pou de tanta envergadura. La profunditat total, des del nivell romà fins al fons, era de 19 metres.

A l'extrem sud de la quarta galeria, en començava una altra de molt estreta, amb un pendent tan pronunciat que dificultava seguir-la. Primer s'hi trobava una fornícula d'1,05 m. d'amplada, i a poca distància, hi havia una cambra circular de tres metres de diàmetre amb coberta en forma de cúpula i quatre nínxols ben distribuïts a les parets. Continuava la galeria estrenyent-se, per quedar reduïda l'amplada a seixanta centímetres i el pendent, encara més pronunciat, havia obligat a construir un tram de 2,50 m. amb onze graons; amb el mateix pendent, i sense cap altre graó, continuava la galeria en una extensió de 4,20 m. fins arribar al final, on hi havia tres nínxols a les parets.

Alguns nínxols tenien la particularitat d'ésser idèntics als de l'hipogeu descobert durant les excavacions de la Plaça del Fossar Xic, que es distingeixen pel seu acabament de la part alta, formada per dues corbes que s'ajunten en un punt més alt en el centre, on queden rematats amb una creu refosa en el terreny.

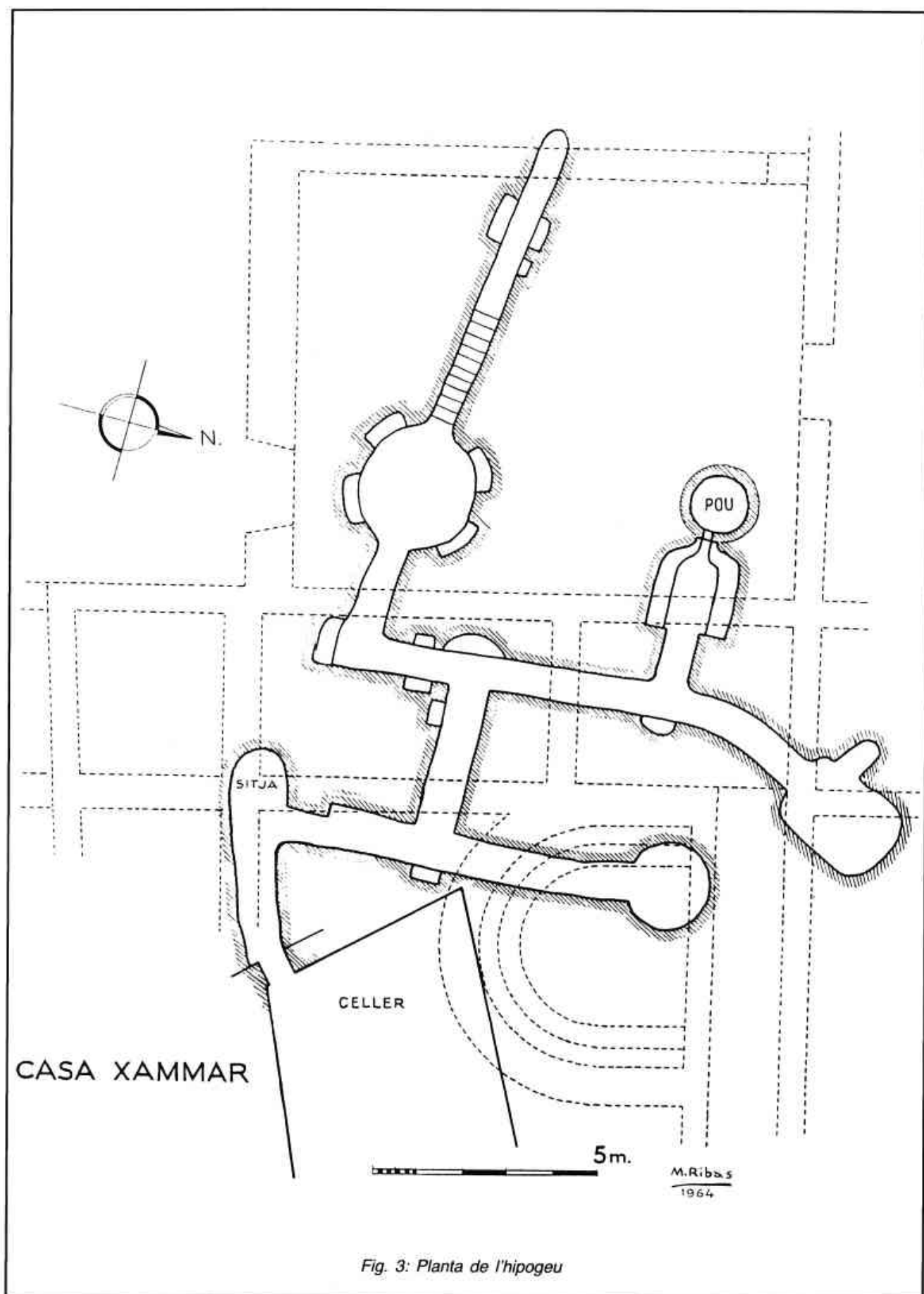

Fig. 3: Planta de l'hipogeu

Pel que fa a aquesta mena de construccions subterrànies, que en diem hipogeus, però que correntment sempre les havíem conegut amb el nom de grutes, en aquests últims anys s'ha investigat molt per tal d'esbrinar el seu origen, la seva utilitat i el motiu de la seva existència. S'ha fet una catalogació molt completa dels exemplars que es coneixen, classificant-los per tipus segons llurs característiques de construcció i emplaçaments. S'hi han dedicat diverses publicacions forjant teories, però malgrat el seu indiscutible interès, particularment opino que encara és l'hora que se'n sap ben poca cosa. No cal dubtar que els primers hipogeus que hem vist pertanyen a l'època medieval i que el de Can Xammar era un dels més vells i també dels més interessants. (12).

DESTRUCCIÓ DE LES RESTES ROMANES

El mes de juny de l'any 1968 entraren al solar de la ja desapareguda Casa Xammar les potents màquines excavadores d'una empresa forastera per procedir al rebaixament del nivell del terreny i, per tant, a la total eliminació de les restes romanes que encara hi havia. A finals del mateix mes, s'havien rebaixat uns tres metres, aproximadament, d'una gran part del solar i ja havien desaparegut les dues piscines i algunes parets romanes. Amb el rebaix, les màquines descobriren tres conduccions subterrànies que per la seva situació no les podíem haver localitzat durant la nostra excavació, ja que passaven pel dessota d'uns bons paviments que nosaltres estàvem obligats a respectar. Una quarta conducció que ja havíem trobat nosaltres i de la qual hem parlat anteriorment, la vàrem seguir, sense destruir res, fins arran de la Baixada de les Espenyas.

De les destruccions de les restes romanes, n'obtinguérem algunes interessants fotografies que avui són un document històric molt apreciable. També vàrem efectuar algunes medicions de gran utilitat per completar el plànol del jaciment.

Com a gran favor, ens autoritzaren a entrar al solar els dies de festa, per completar els nostres coneixements fins allà on fos possible.

Vàrem veure destruir amb les màquines una interessant habitació semicircular, amb un bon mosaic marmori de 3,53 m. per 3,22 m., contornejat per dues línies negres i un dibuix central que no poguérem veure, però que pels pocs fragments que recuperàrem, creiem que es tractava d'una composició important.

Aquesta habitació semicircular estava situada al costat esquerre del passadís pavimentat

amb el mosaic, en un lloc que, com s'ha dit, no ens fou possible d'excavar. Es tractava d'una habitació contornejada per una paret de maçoneria, de 0,85 m. de gruix en tres costats, juntament amb un espai buit de 0,45 m. d'amplada per una fondària que no determinàrem en trobar-se plena de runa; més tard descobrirem, però, que es relacionava amb les conduccions subterrànies. En el mateix sentit, paral·lela, seguia una altra paret de 0,50 m. de gruix, que alhora, constituïa el límit del mosaic; en el punt de contacte amb el mosaic, hi havia un aplacat de marbre fent de sòcol.

Sabérem que els camions abocaven les terres i les desferres en un solar situat al darrera del Parc, on es construïa l'edifici destinat a Institut de segon ensenyament «Alexandre Satorras»; els de l'equip que havíem efectuat l'excavació, ens hi personàrem durant uns dies per regirar les terres sense, però, poder aprofundir-les. No per això, deixàrem de recuperar els esmentats fragments del mosaic destruït, alguns fragments de ceràmica i dues peces de marbre, idèntiques, treballades amb unes característiques que feien suposar que estaven relacionades amb alguna dependència dels banys; tenien 80 cm., aproximadament, i 7 cm. de gruix. Foren dipositades al Museu.

Descobrirem massa tard que de la mateixa habitació sortien quatre conduccions subterrànies, que no eren pas per fer-hi entrar aigua, sinó per fer-la sortir, com ens ho indicaven els pendents i el fet de trobar-se l'habitació en el punt més alt del jaciment. Deduírem que es tractava d'una dependència luxosa dels banys, on l'aigua devia entrar des d'un nivell alt que ja no existia. La magnitud de les conduccions de sortida de les aigües, demostrava clarament que aquestes hi corrien amb molta abundància.

Dues d'aquestes conduccions es comunicaven; sortien d'un mateix costat de l'habitació i es separaven a mesura que s'allunyaven. Una es dirigia en direcció sud-oest, vers un indret on sempre havíem pensat que hi deurien haver existit unes construccions que no arribaren als nostres dies. L'altra conducció seguia pel costat d'una paret, amb un pendent suau per recollir l'aigua del desguàs de les dues piscines. La tercera conducció sortia de l'altre extrem de l'habitació, en la mateixa direcció que l'anterior, però amb un desnivell més pronunciat per trobar-se amb unes instal·lacions que no havien deixat cap rastre de la seva existència, ja que es corresponien amb el lloc de la Casa Xammar on es construï el gran celler, amb una profunditat de subterrani. D'altra banda, aquest fet, ens el confirmaven les parets que desenterràrem en l'excavació, que quedaven destruïdes i sense continuació en aquell precís indret. La

quarta conducció estava unida amb l'anterior, però des de l'habitació prenia una direcció oposada, cap al nord, travessant perpendicularment el passadís, i seguidament es dirigia amb un pronunciat pendent cap a les Espenyas.

La construcció de les quatre conduccions subterrànies, tal i com es pot apreciar a les il·lustracions que adjuntem, era d'una gran solidesa, amb bons materials, parets de maçoneria arrebossades per dintre, solera de formigó de trossos de terrissa i abundant morter de calç i unes cobertes amb grans lloses de pedra, ben aplanada, que descansaven a les parets dels costats. La primera conducció, als pocs metres de separació amb l'habitació, canviava la disposició de coberta de lloses de pedra per la de tègules disposades a dues vessants protegides amb obra de maçoneria.

El conjunt de les construccions que fou possible de descobrir, gràcies a l'esforç d'un bon equip d'excavadors voluntaris, confirmà que eren una realitat els antecedents que es tenien sobre l'existència a lluro d'un sumptuós edifici romà amb una esplèndida instal·lació de banys. Poguèrem comprovar que les pavimentacions eren d'immillorables materials i les parets compostes de bona maçoneria; s'empraren pedres d'excel·lent qualitat que, amb freqüència, havien estat treballades per tal de quedar visibles a certes parts de l'edifici; els marbres foren també abundants. Respecte als mosaics, demostraven un cert refinament de luxe que anava d'acord amb la importància de l'edifici.

Finalment, donem una llista de la informació que en els anys 1964-1968 publicà la premsa sobre el ritme de l'excavació: elogis, protestes, comentaris i justificacions. Tot allò que es va publicar quan fou d'actualitat, ho fem constar com a recordatori perquè ara constitueix una documentació important de la història antiga de la ciutat. Però la destrucció ha estat un fet del qual no cal dubtar.

INFORMACIÓ PUBLICADA A LA PREMSA DURANT ELS ANYS 1964-1968

- «MATARÓ»: «Los mosaicos romanos de la Casa Xammar». (Notícia). 13 de febrer del 1964
 «DIARIO DE BARCELONA»: «Trabajos arqueológicos de reparación». (Notícia). 16 de febrer del 1964
 Josep M^e COLOMER: «En casa Xammar aparece el mosaico de mayor tamaño descubierto hasta la fecha en Mataró». «MATARÓ», 21 de gener del 1965
 Josep M^e COLOMER: «Importante descubrimiento arqueológico de casa Xammar». «MATARÓ», 22 de març del 1965
 RIGAU: «Hallazgo de un mosaico romano en las excavaciones de la casa Xammar». «LA VANGUARDIA», 28 de març del 1965
 Victor ALARONI: «Nuevo e interesante hallazgo de carácter arqueológico». «DIARIO DE BARCELONA», 2 d'abril del 1965.
 Marià RIBAS: «Excavación de un edificio romano en la calle de la Palma». «MATARÓ», 26 de juliol del 1965.

- Josep M^e COLOMER: «Los mosaicos romanos de la calle de la Palma». «MATARÓ», 24 de març del 1966.
 F. Enrich REGAS: «Se abatió un cedro centenario». «HOJA DEL LUNES». 15 de juliol del 1968.
 «MONTANA»: Centre Excursionista de Catalunya. Juliol-agost, del 1968. (Editorial).
 Josep M^e COLOMER: «Nuevos hallazgos arqueológicos en casa Xammar». «MATARÓ», 10 d'agost del 1968.
 «EL CORREO CATALAN»: «Hallazgo de restos de unas termas romanas en Mataró». (Notícia). 25 d'agost del 1968.
 Victor ALARONI: «Aparecen nuevos vestigios de la época romana». «DIARIO DE BARCELONA», 29 d'agost del 1968.
 F. GURRI SERRA: «Destrucción de una mansión romana en la antigua lluro». «LA VANGUARDIA», 24 d'octubre del 1968.
 G. M. D.: «En Mataró no hemos destruido ninguna mansión romana». «MATARÓ», 29 d'octubre del 1968.
 Lolita SÁNCHEZ: «Los arqueólogos protestan por la destrucción de una mansión romana». «TELE-EXPRES», 31 d'octubre del 1968.
 L. SOLER FONRODONA: «No es verdad que se destruyera una mansión romana de la antigua lluro en Mataró». «LA VANGUARDIA», 1 de novembre del 1968.
 «LA VANGUARDIA»: «El Ayuntamiento aprobó importantes obras municipales». 6 de novembre del 1968.
 F. GURRI SERRA: «Sobre las excavaciones en casa Xammar». «LA VANGUARDIA». (Carta al Director). 6 de novembre del 1968.
 Carmen Olaria, M^e Eugènia Aubet, M^e Rosa Puig, i un total de 20 signaturs.: «Destrucción de restos arqueológicos». «TRIUNFO». 3 de novembre del 1968.
 «MATARÓ»: «Texto íntegro del informe presentado por el Ponente de Cultura al Pleno Municipal sobre los vestigios romanos de casa Xammar y aclaraciones del señor Alcalde sobre el mismo asunto». 7 i 9 de novembre del 1968.
 «TELEXPRES»: «Mataró contará con un museo arqueológico». 8 de novembre del 1968.
 «DESTINO»: Tres Cartes al Director; la, signada per «Luis Soler Fonrodona, Teniente de Alcalde Ponente de Cultura del Ayuntamiento de Mataró»; 2a, signada per F. Gusi Jener en nom dels estudiants de la Secció d'Història Antiga de la Universitat de Barcelona. (Segueixen 20 signatures) i la 3a, signada per J. Bonamusa i Roure. 16 de novembre del 1968.
 Pedro CRESPO GIL, Alcalde de Mataró: «La labor del Ayuntamiento de Mataró». «LA VANGUARDIA», 23 de novembre del 1968.
 «TELE/ESTEL»: 22 de novembre del 1968. (Notícia).
 «LA VANGUARDIA»: «Expediente por destrucción de ruinas antiguas en Mataró». 28 de novembre del 1968.
 «MATARÓ» (sense signatura): «Visita del Alcalde a les arqueòlegs». 28 de novembre del 1968.
 «MATARÓ» (Anònim): «Las cosas claras». (Editorial). 30 de novembre del 1968.
 «EL CORREO CATALAN»: «Todavía, el asunto de la finca Xammar». 6 de desembre del 1968.

NOTES

- (1) J. RIUS, escolapi: «Memorias históricas de la Ciudad de Mataró». (Obra pòstuma). Imprenta de José Abadal, Mataró, 1866, pàg. 99 i següents.
- (2) J. RIUS, escolapi: Obra citada, pàg. 95 i següents.
- (3) PELLICER: «Estudios Históricos-arqueológicos sobre lluro» Mataró, 1887, pàg. 236.
- (4) PELLICER: Obra citada, pàg. 268 i següents.
- (5) HÜBNER: C. I. L., vol. II, 4509-4510. Berlín, 1892.
- (6) HÜBNER: C. I. L., vol. II, 4511.
- (7) Marià RIBAS: «El poblament d'Ilduro». Barcelona, 1952. Pàg. 52 i seg.
- (8) Marià RIBAS: «Els orígens de Mataró». Mataró, 1964. Pàg. 106.
- (9) Marià RIBAS: Pyrenae, II. «Descubrimiento de los restos de un edificio de la ciudad romana lluro (Mataró)». «Instituto de Prehistoria y arqueología», Universidad de Barcelona, 1966. Pàg. 125-128.
 «Desaparición de un suntuoso edificio romano de lluro (Mataró)». «MONTANA». Centre Excursionista de Catalunya. Juliol - Agost del 1968. Pàg. 135-143.
- (10) Josep LLOANSÍ: «La ceràmica catalana de can Xammar». «Quaderns de Prehistòria i Arqueologia del Mares-

- me». Octubre, novembre i desembre, Mataró, 1977. pàg. 74.
- (11) Quaderns de Prehistòria i Arqueologia del Maresme. Museu de Mataró. Gener-Maig del 1979. (Noticiari). Pàg. 226.
- (12) Marià RIBAS: Els orígens de Mataró, Pàg. 195 i 200.

Marià Ribas i Lluís Balaguer i Sabater. «Los hipogeos anhistóricos en Cataluña». «CHTHONIA», «Publication semestrielle du Centre International de recherches anhistoriques», I, Barcelona, juliol de 1963, pàg. 196-200.



*Can Xammar:
Descoberta i destrucció*



ELS SONDATGES ARQUEOLÒGICS DE CAN XAMMAR: CAMPANYA DE 1970

Francesc GUSI i JENER

BREU INTRODUCCIÓ

La segona campanya d'excavacions arqueològiques d'urgència, realitzada del 16 de Gener al 31 de Març de 1970 per l'Institut de Prehistòria i Arqueologia de la Diputació de Barcelona a l'antic solar de Can Xammar, fou subvencionada per l'Ajuntament de la ciutat de Mataró.

Els treballs arqueològics varen ser a càrrec nostre, en aquells anys becarí de l'esmentat Institut, sota la direcció d'en Ricard Batista, conservador del Museu Arqueològic de Barcelona.

Des del primer moment, l'excavació es va realitzar en el lloc on es creia que hi havia una de les habitacions de la mansió romana coneguda com a *Vil·la Natalis*; es feren diversos sondatges a prop d'on va aparèixer el gran mosaic d'època dels Severs, malauradament destruït en la seva major part, encara que mercès a la tasca dels col·laboradors, del llavors anomenat Museu Municipal de Mataró es va poder salvar nombrosos fragments del mosaic que avui es conserven en el Museu Comarcal del Maresme-Mataró.

En els primers sondatges practicats es va apreciar una molt feble sedimentació arqueològica en l'àrea propera al mosaic destruït, solament es varen detectar restes de fonaments amb abundoses intrusions o bossades de materials medievals i moderns, d'un gruix no superior al mig metre, tot molt barrejat. La presència dels murs de fonamentació dels edificis recentment enderrocats interferien també a la vegada. El material arqueològic pròpiament dit romà

en aqueixos sondatges inicials fou molt escàs i sense cap posició estratigràfica.

Així doncs, l'única alternativa possible fou la neteja general de la superfície de la zona corresponent a les estructures arquitectòniques de la mansió romana, on es va trobar el ja esmentat mosaic. Tot just iniciats els treballs es varen detectar les primeres troballes importants, especialment el mur septentrional de tanca de l'edifici en el qual s'obria una porta d'accés orientada cap al nord. A mesura que es va anar ampliant l'excavació, dificultosa per la presència de nombroses parets d'època moderna, així com per l'abundosa quantitat de runa provinent dels enderrocaments dels antics edificis de cases que havien ocupat fins llavors el solar, anaven apareixent les restes d'una estança pavimentada amb *opus testaceum*, la qual es comunicava mitjançant una petita porta amb una segona habitació. El sòl d'aquesta es trobava decorat amb el magnífic mosaic ja esmentat, del qual el personal restaurador del Museu Arqueològic de Barcelona va poder arrencar nombrosos fragments, que corresponien als extrems finals del ja esmentat *opus musivum*.

Els sondatges portats a terme en la segona part de la campanya tingueren molt d'interès arqueològic pel coneixement de l'evolució urbana de l'antiga ciutat romana d'*Illuro*, ja que per sota de la mansió del segle III va aparèixer una molt potent estratigrafia de 4 metres de fondària màxima. En total es van realitzar deu sondatges, amb una extensió aproximada d'uns 320 m².

També es van descobrir les restes d'una construcció que anomenarem «Edifici B», data-

ble en època augustea, cap a les darreries del segle I a.n.E. Aital construcció presentava una planta rectangular de 5 m. d'amplada per 8 m. de llargada, encara que aquesta darrera mida no correspon a la realitat perquè la presència del front de cases modernes no va permetre els treballs d'excavació per a retrobar l'angle de tancament del susdit recinte, si bé nosaltres pensem que almenys les seves mesures arribarien fins als 10 metres de llargada total (1). Els murs havien estat construïts en gran part amb grans blocs de pedra calcària, molts dels quals estaven perfectament escairats.

A l'interior de «l'Edifici B» es va posar al descobert una petita escala formada per dos esglaons adossats a la paret sud, molt a prop de l'angle sud-oest de la estança susdita, així com també el fons d'un *dolium* o gran receptacle d'emmagatzematge col·locat a prop del mur est de l'edifici. El conjunt arquitectònic ens fa creure que seria un baix o soterrani (criptopòrtic) d'una construcció urbana important de la ciutat d'*Iluro*.

L'ESTRATIGRAFIA

Els talls estratigràfics realitzats a l'interior del recinte de «l'Edifici B» donaren compte de tres estrats romans molt ben definits que ens van permetre una datació relativa del transcurs temporal de les construccions esmentades i que tot seguit descriurem.

L'estrat I es trobava per dessota de la ingent massa formada per grans quantitats d'enderrocs provinents dels antics habitatges existents dins de l'àrea de l'excavació. A 1,80 m. aproximadament de fondària, aparegué aquest primer dipòsit sedimentari amb un gruix de 0,60/0,70 m., constituït per una terra solta de tipus argilós i coloració marronca-groga. Aquest estrat s'estenia de manera molt regular i uniforme per tot l'àmbit de l'estança de «l'Edifici B» i s'adossava cobrint el terç superior del mur longitudinal de l'ala oest d'aquesta habitació, la qual per l'esmentat cantó mantenia més altura, ja que arribava en algun lloc a sobrepassar els 2,50 m.; també l'estrat s'adossava als fonaments d'un segon mur construït amb *semilateres* i pertanyent a una època posterior, que creuava de nord a sud l'esmentada estança o «Edifici B». L'estrat reomplenia just fins a l'inici del fonament (format per un encofrat de formigó) d'aquest mur més modern, encara que molt possiblement fins i tot va arribar a tenir una altura superior, i encara l'estrat fou rebaixat a la seva vegada a fi d'assentar els basaments dels habitatges medievals.

També aquest estrat recobria una conduc-

ció d'aigües residuals o claveguera, amb una orientació nord-sud, que tallava obliquament «l'Edifici B». En arribar a la fonamentació de formigó, dit albelló, el travessava i prenia una acusada inflexió que abans de travessar aquesta estructura ja s'endevinava. A la vegada, l'esmentada claveguera adoptava estructuralment una nova construcció, per tant deduïm dos moments cronològicament diferents. El primer tram era amb coberta plana, mentre que el segon tram, el formaven tègules apuntades. Malauradament aquest canvi constructiu no es pot conèixer des d'un punt de vista cronològic, ja que ambdós trams de l'albelló es trobaven estratigràficament a un mateix nivell.

El material arqueològic, bàsicament ceràmic, era en conjunt cronològicament prou homogeni en la seva totalitat; malgrat tot, hem de fer notar la presència contradictòria entre aquests materials d'elements intrusius datables per un cantó en un moment més antic, dins del període republicà tardà, que es pot situar poc abans del canvi d'Era, barrejats, per una altra banda, amb terrissa clarament assignable a un moment avançat i tardà corresponent als segles II al V de l'Era.

En primer lloc, hem de fer constar que l'estrat I era uniforme i homogeni a tota l'àrea excavada de «l'Edifici B» i que les troballes de material d'època tardana foren migrades amb relació al volum ceràmic recollit; el mateix succeeix amb les ceràmiques anteriors al canvi d'Era. En segon lloc, els migrats fragments de ceràmiques sigil·lates clares ocupaven estratigràficament les primeres capes de l'estrat, la qual cosa potser voldria dir que aquestes intrusions serien producte de trasllacions naturals de terres, ja que existeix un pendent del 5% des de la part més alta del nucli urbà antic de la ciutat fins a la zona del solar de Can Xammar i hem de creure que dit gradient haurà disminuït pels efectes de l'erosió general soferta en l'esmentada zona; també hem de tenir en compte que per una altra part es van efectuar al llarg de totes les èpoques runams, rebliments i terraplenaments intencionals, perquè no hem d'oblidar que tot el sector excavat es trobava edificat ja des del segle XV, sense tenir en compte les remocions anteriors realitzades al llarg de l'època romana, com es pot constatar per la presència del mur amb *semilateres* i la mateixa claveguera. Finalment, i en tercer lloc, durant els treballs d'excavació estratigràfica es va poder comprovar l'existència de grans bossots de terra plens de terrissa provinent de reompliments pertanyents a l'època baixmedieval, encara que sortosament no interferien la seqüència estratigràfica romana.

Així doncs, pensem que l'estrat I, malgrat

que té una inqüestionable unitat de materials ceràmics dominants amb una certa homogeneïtat cronològica i que correspon a les darreries de la segona meitat del segle I de l'Era, té, no gensmenys, un nivell superior format per un dipòsit de terres amuntegades durant un moment cronològic difícil de precisar, encara que creiem que ho foren en el moment de bastir l'edifici desaparegut i del qual solament va restar el testimoni del mur amb *semilateres* amb la seva fonamentació que podria correspondre a la 1a. meitat del segle II de l'Era, d'acord amb els materials més moderns constatats a l'estratigrafia. Damunt d'aquesta construcció es va superposar l'habitatge o «Edifici A» amb mosaic datat del segle III (2).

L'estrat II començava aproximadament a uns 2,15 m. de fondària i es trobava format per una terra de coloració fosca, molt negrosa, la seva potència mitjana arribava als voltants dels 0,45 m.; l'aspecte negrós del dipòsit era degut als materials orgànics descompostos i no per foc o destrucció violenta de cap mena. Aquest estrat fou el més fèrtil de tota la seqüència pel que fa a la troballa de materials arqueològics.

Aital dipòsit data *ante quem* el moment de la construcció d'un dels trams de la claveguera, i el mur de *semilateres* amb la seva corresponent banqueteta de fonamentació, ja esmentat més amunt. Els fonaments d'aquest mur s'endinsaven parcialment per dins de l'estrat II sense arribar a traspasar la base de l'estrat. Respecte a la claveguera s'assentava, com ja hem dit, directament damunt de l'inici de l'estrat I. Hem d'esmentar que en l'estrat II varen continuar apareixent materials ceràmics anteriors al canvi d'Era.

Respecte a la cronologia relativa d'aquest estrat s'aprecia una major freqüència de productes ceràmics itàlics del tipus sigil-lata aretina, junt amb pervivències de terrisses preaugustees; apunta tot això als primers anys del canvi d'Era, potser a la primera meitat del segle I. Una altra dada cronològicament interessant és la troballa d'asos ibèrics, un d'ells de *Bolskan*, ultra dos petits bronzes encunyats a Jerusalem i pertanyents al període dels Procuradors de Judea (6-14 d.n.E.), un dels quals ens dóna la data exacta de la seva emissió, l'any 13-14 d.n.E (3). La resta de formes corresponents a la ceràmica sigil-lata sud-gàl·lica indica un major index en els productes de més ús dintre de la primera meitat del segle I, per bé que evidentment no podem datar aquest estrat en dit moment, ja que la presència de materials típics de l'època Clàudia-Flàvia ens obliga a situar la cronologia de l'estrat als primers anys del darrer terç del segle I.

L'estrat III correspon al primer reompliment

de «l'Edifici B» ja que el material recollit data *post quem* el moment de la seva inutilització i abandó.

Aquest estrat, format per una terra argilosa sorrenca de coloració roja, s'iniciava aproximadament a uns 3,30 m. de fondària i arribava fins als 4 metres, on s'assentava damunt el sòl de l'edifici, format per una simple terra endurida; en certs punts del recinte arribarem a constatar fins a tres pisos de terra batuda sobreposats; immediatament per sota apareixia la base natural del terreny, constituïda per una argila rogenca compacta.

Els murs del recinte esmentat no posseïen una fonamentació profunda, ja que els blocs de la primera filada s'assentaven directament damunt el nivell de base o estrat natural.

Les produccions itàlica i sud-gàl·lica predominen fortament junt amb ceràmiques de parets fines. La terrissa preaugustea, campaniana i gris emporitana, continua quantitativament migrada encara que qualitativament uniforme. Cronològicament, el material esmentat, en tot el seu conjunt, data el moment d'amortització d'aquesta construcció dins de la segona meitat del segle I de l'Era.

Estadísticament, hem de valorar l'absència de materials significativament cronològics en els estrats II i III. Així, per exemple, les ceràmiques clares no es troben en ambdós nivells, si exceptuem un bocí de Clara A de l'estrat II. Això, doncs, ens dóna una referència temporal almenys per als reompliments intencionals realitzats en el seu moment.

CLOENDA

La uniformitat de totes aquestes troballes arqueològiques, recollides al llarg de l'esmentada campanya d'excavacions, mostra a les clares una certa homogeneïtat estratigràfica durant un determinat temps ja que no s'aprecia una variació substancial en els elements ceràmics. Nogensmenys, el problema es centra a determinar si cadascun dels tres estrats reconeguts es varen formar independentment entre si o, altrament, constitueixen una mateixa unitat temporal, formada per episodis de curta durada, la qual cosa crearia un únic estrat cronològic amb tres nivells interrelacionats, mitjançant un mecanisme de reomplenament natural o artificial degut a l'acció de l'home, i també si dit procés de dipòsit sedimentari fou lent, o, àdhuc, brusc i ràpid.

Al nostre parer l'estratificació de «l'Edifici B» constitueix una unitat estratigràfica formada per un subpaquet compost per tres potents nivells ja que hi trobem, amb una migrada variació

quantitativa, uns tipus ceràmics comuns (campanianes i grises emporitanes) tant dins la part superior o estrat I com en la part inferior o estrat III. També creiem que el replè del dipòsit estratigràfic es va formar mitjançant un vessament intencional de terres realitzat d'una manera brusca i ràpida; ens basem per aital hipòtesi en la presència de campaniana, tant a dalt com a sota de la seqüència, així com per les peces sigil·lates sud-gàl·liques o hispàniques, entre altres ceràmiques, i també en el fet que el material recollit és sospitosament uniforme, tant en la seva tipologia ceràmica com en la seva cronologia, la qual cosa ens fa pensar en un ràpid terraplenament de terres amb finalitat constructiva, a manera de plataforma per assentar nous edificis.

La nostra suposició es la següent: dins d'una data incerta però més o menys propera al canvi de l'Era, durant els inicis de l'època augustea, es va construir un ampli edifici urbà de cuidada arquitectura («Edifici B») i del qual res no sabem, potser fou un lloc de emmagatzematge subterrani i prou o el criptopòrtic d'un edifici més important i del qual no ha quedat res.

En un moment posterior, a les darreries del segle I d.n.E., l'esmentada construcció es trobava ja inutilitzada i abandonada, per la qual cosa algú es va decidir a aixecar un nou habitatge damunt del mateix lloc i procedí a terraplenar la zona amb terres de les rodalies del vell «Edifici B»; una vegada feta aquesta operació es varen col·locar els fonaments d'una segona construcció, quasi desconeguda arqueològicament per la manca de restes estructurals, construïda amb una tècnica arquitectònica completament diferent, mitjançant la utilització de *lateres* i formigó, a més a més de la remodelació urbanística del lloc ja que es varen instal·lar canals de desguàs o clavegueres; tota aquesta remodelació es podria situar molt a les darreries del segle I o molt al començament del segle II. A la vegada, aquesta segona construcció fou posteriorment terraplenada amb la finalitat d'assentar un tercer edifici que nosaltres hem denominat «Edifici A», del qual sabem que fou una àmplia *domus* amb un bell i gran mosaic de tipus geomètric i estilitzacions vegetals de l'estil de l'època dels Severes.

Aquest habitatge, que certs erudits han volgut identificar amb la residència de la família patricia dels *Natali*, fou posteriorment enderrocat en la seva totalitat per l'urbanisme baixmedieval, modern i contemporani, encara que molt probablement va ésser reutilitzat abans fins a l'època tardo-romana, encara que malauradament res no sabem d'aital possible evolució d'aquesta gran mansió que anomenem, com ja

hem dit, «Edifici A», i en la qual solament, trobarem, durant la primera part de la nostra campanya d'excavacions d'urgència, nombrosos fragments de terrissa medieval i moderna (segles XIV al XVII) encara que malgrat tot vàrem observar diferents fases d'inutilitzacions i reconstruccions arquitectòniques d'impossible datació per manca de sedimentacions estratigràfiques, la qual cosa ens mostra una contínua ocupació de l'habitatge fins almenys al segle III, encara que no podem, ni tampoc estem en condicions, asseverar-ho amb dades arqueològiques fermes.

A manera de corol·lari podem afirmar que ja a partir dels primers anys del segle I de l'Era, *Iluro*, una de les *parva oppida de Mela*, fou un important nucli urbà junt amb *Blanda*, *Baetulo* i *Barcino* al llarg del procés romanitzador dels primers segles de la nostra Era a Catalunya.

La seva planta urbanística, sens dubte, era petita, amb un perímetre no més gran dels 1.100 metres i una àrea intramurs d'unes 8 Ha. La població no ultrapassaria els 1.000 habitants, tenint en compte la irregularitat del *oppidum*, compacte i apinyat, amb una xarxa viària tortuosa i estreta, tancada dins d'una muralla de feble entitat defensiva, però fou centre político-administratiu i econòmic de la contrada. Altra ment, el territori de les rodalies del nucli urbà o *ager* es trobaria densament ocupat per nombrosos establiments agrícoles i vi·les residencials, d'entre els quals, els exemples més coneguts són els Caputxins i Torre Llauder, entre d'altres. Molt possiblement la seva demografia, majoritàriament d'origen ibèric, superaria la del nucli urbà del *oppidum civium romanorum d'Iluro* (4).

Així doncs, les excavacions arqueològiques d'urgència que vàrem realitzar l'any 1970, així com també els treballs d'urgència duts a terme l'any 1987 a la zona de Can Xammar, només han donat un pàl·lid reflex de l'evolució i importància del nucli urbanístic romà de Mataró. Si Can Xammar no ha tingut sort per a un estudi aprofundit i extensiu arqueològic, hem de tenir l'esperança que en un altre indret de la moderna ciutat es posin a la llum restes de l'antiga *Iluro* que permetin conèixer el seu procés intern de desenvolupament i el seu important paper cultural i econòmic assolit dins de l'actual comarca del Maresme al llarg de l'època romana.

NOTES:

- (1) Després d'haver escrit aquest treball (en gran part memòria-resum inèdita de la nostra excavació, escrita l'any 1971), hem conegut l'informe tècnic d'en Joaquim Pera, que va realitzar l'any 1987 un sondeig d'urgència al mateix lloc que nosaltres i va trobar l'esmentat angle de «l'Edifici B» i, efectivament, les mesures de l'estança tenen més de 10 metres de llargada, tal com ja havíem pensat nosaltres l'any 1970.

- (2) En Barral en el seu estudi del mosaic el data dins dels primers vint anys del segle III. Vegis: X. BARRAL I ALTET, «Mosaicos romanos de Mataró: la villa de Can Llauder y el edificio de Can Xammar», a XII Congreso Nacional de Arqueología, Jaén 1971, pág. 745, Zaragoza 1973.
- (3) F. GUSI I JENER: «Hallazgo de dos monedas de los Procuradores de Judea en Iluro (Mataró, Barcelona)», a Numa misma núm. 138-143, págs. 67-69, Madrid 1976. Vegeu també la recensió en hebreu del susdit article a Alon, Internal Quaterly of the Israel Numismatic Society, vol. VI, núm. 2, June 1977.
- (4) F. GUSI I JENER: «La topografía urbanística de Iluro», a Miscel·lànies Arqueològiques de Mataró i El Maresme, págs. 35-39, Mataró 1976.

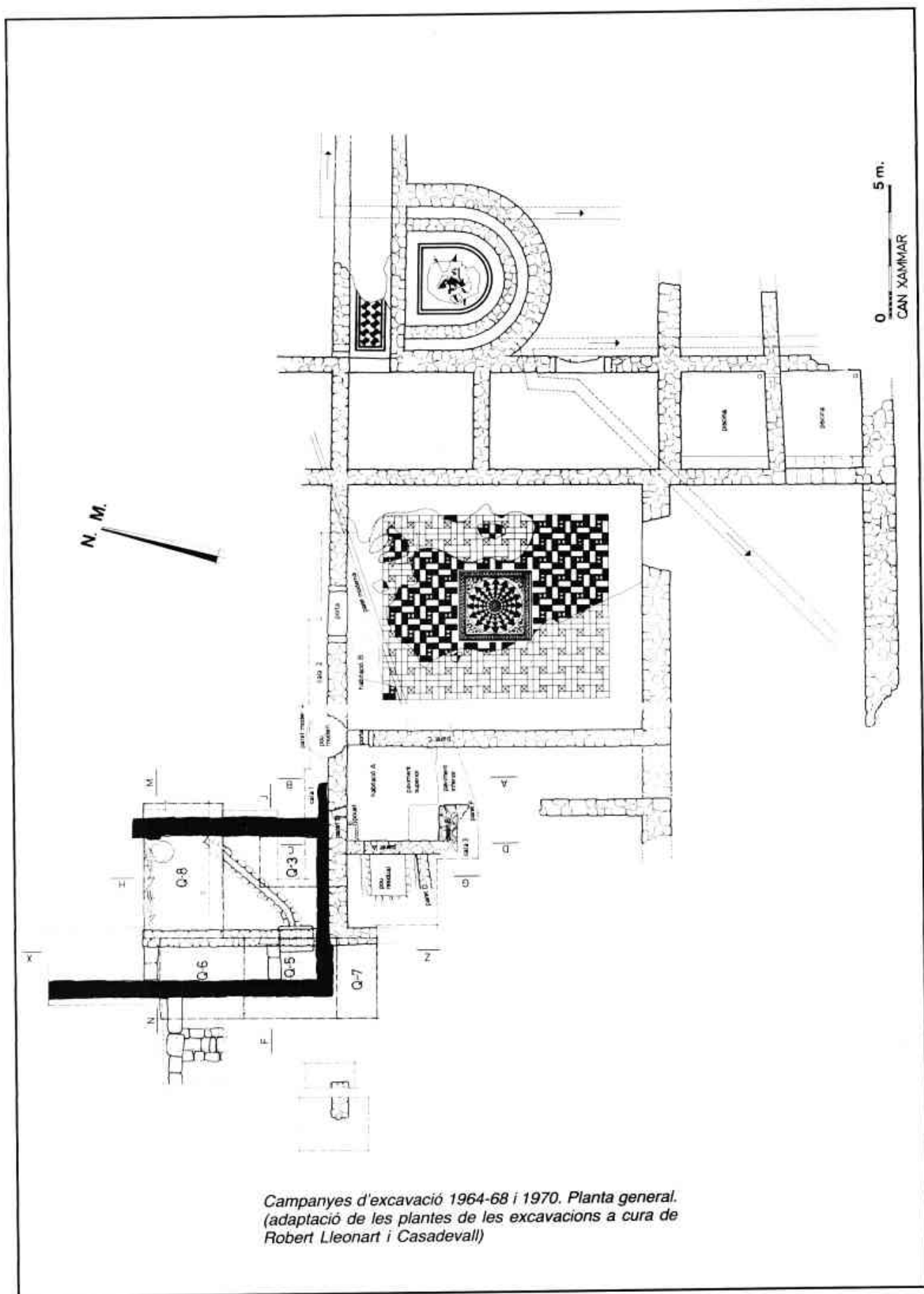

*Campanyes d'excavació 1964-68 i 1970. Planta general.
(adaptació de les plantes de les excavacions a cura de
Robert Leonart i Casadevall)*

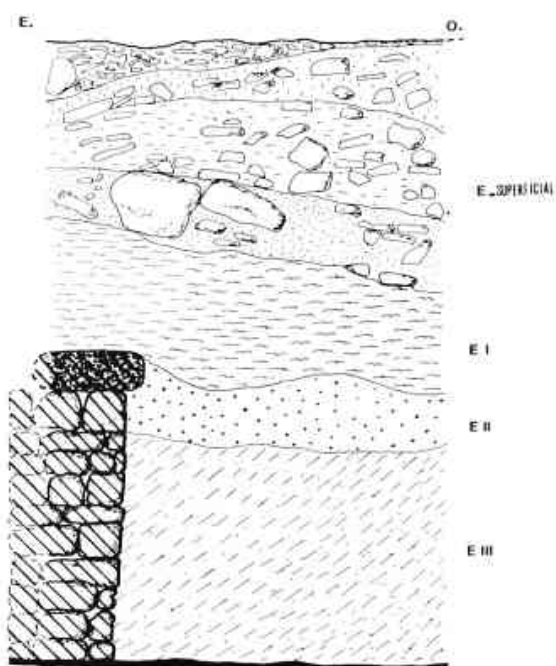

CAN XAMMAR Talús sud/Q.3

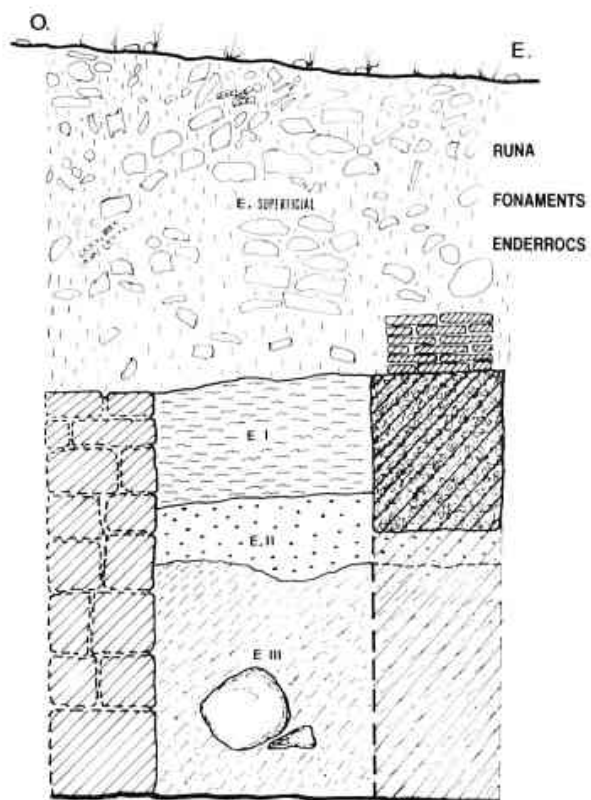

CAN XAMMAR Talús nord/Q.5

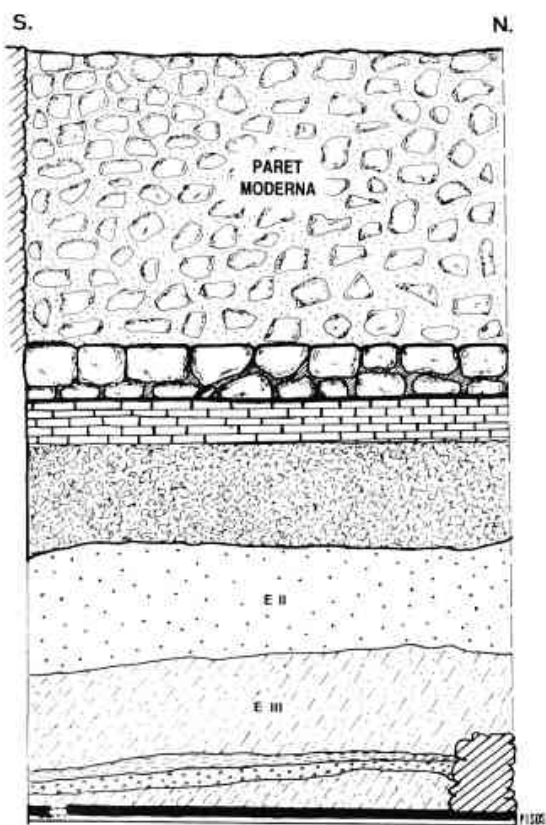

CAN XAMMAR Talús oest/Q.6-8

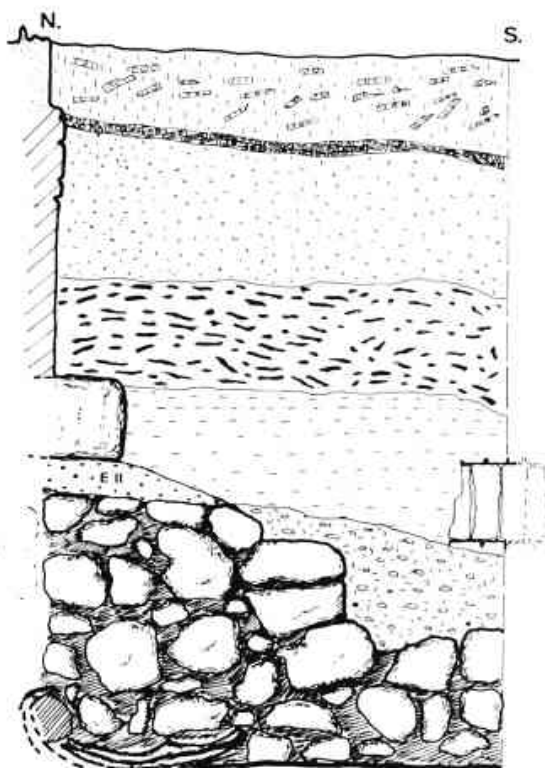

CAN XAMMAR Talús est/Q.8



Foto 1. Tall estratigràfic del talús sud del Q.3; desguàs núm. 1 en primer terme



Foto 2. Q.5: Paret oest de l'habitació C.

ELS MOSAICS

Xavier BARRAL i ALTET

Fotografies: Marià Ribas i Bertran

Els mosaics de l'edifici urbà de Can Xammar ja eren coneguts a finals del segle passat; un fragment aleshores visible havia estat dibuixat l'any 1882 per Josep Puig i Cadafalch (1). A finals de l'any 1963 es posaren al descobert diversos elements d'aquests paviments i alguns d'ells foren arrencats amb l'ajuda del tècnic italià A. Maragliano (2). Cinc anys més tard s'esdevingué, arran d'unes obres, la destrucció d'una part important de l'edifici i principalment del mosaic de la sala semicircular (3).

Avui aquest conjunt és conegut, bàsicament, pels dibuixos antics, la planta i les fotografies realitzades per Marià Ribas i Bertran, així com pels fragments conservats al Museu de Mataró (4). Tècnicament, el conjunt és molt coherent i presenta característiques pròpies dels mosaics en blanc i negre, fets amb teselles bastant regulars, d'un a dos centímetres de costat i de dos a tres centímetres de gruix.

El primer dels mosaics és el que correspon als elements coneguts des del segle passat i que fou completat durant les recerques de 1963. Pertany a una habitació de 9,25 per 11 metres i presenta una sanefa exterior de 1,30 metres d'ampla, uniformement blanca, i una superfície formada per una composició de quadrats fets amb quatre rectangles negres i blancs iguals al voltant d'un quadrat amb triangles tangents. Al centre del paviment, s'hi troba un motiu quadrat, emmarcat amb una trena blanca de dues cordes sobre fons negre i dos filets negres. Al centre, s'hi veu un broquer d'ogives amb motius d'acant als angles (5). (Fotos 1 i 2)

El segon mosaic fou descobert l'any 1968; correspon a un passadís de 1,50 metres d'amplada del qual només es conserven alguns fragments. El motiu central és un escaquer de

tabes negres sobre fons blanc. (Foto 3).

El tercer d'aquests paviments es pot considerar que és constituït per unes restes d'*opus sectile* de plaques de marbre de diversos colors trobades a la piscina. El darrer dels paviments, que era certament el més vistós, també trobat el 1968 fou, en part, destruït; era el mosaic que decorava una sala semicircular de 5,40 per 4,65 metres. Emmarcat per un doble filet negre, presenta, sobre fons blanc, un motiu figurat que és probablement un vaixell o un ocell. La destrucció d'aquest element és molt llastimosa ja que aquest mosaic era l'únic figurat trobat fins llavors a Mataró. (Fotos 4 i 5).

Els mosaics de Can Xammar estan molt relacionats amb el conjunt veí de la Torre Llauder (6) i de manera molt més allunyada, amb els d'altres conjunts catalans, com el de Sant Boi de Llobregat (7). Alguns temes decoratius de Can Xammar, com el broquer d'ogives, són molt corrents (8). El tema figuratiu, que podia haver donat elements de cronologia, malauradament està massa destruït. Dos motius són, però, característics. En primer lloc, el del mosaic núm. 2: les tabes, combinades com ho són aquí o a la Torre Llauder, es comparen amb mosaics datats dels inicis del segle III (9). També el motiu del camp del mosaic núm. 1 és bastant característic d'aquest mateix període; és a dir, del pas del segle II al segle III i dels vint primers anys d'aquest darrer segle. La presència del motiu de tabes a la Torre Llauder i a Can Xammar permet plantejar la qüestió dels tallers que treballaven a Mataró en aquell moment i que semblen pertànyer, en aquest cas, als mateixos grups artístics si no procedien, en realitat, parcialment del mateix lloc. Aquestes comparacions confirmen també la coherència de la decoració de dos conjunts

contemporanis situats l'un a dins de la ciutat i l'altre, a fora. Tots dos es refereixen estilísticament alhora a les Gàl·lies i a Itàlia, amb algunes referències africanes (10). Aquestes orientacions estilístiques defineixen, també, els elements essencials de la cultura de les élites que posseïen aquestes cases dins o fora de la ciutat pròpiament dita.

NOTES:

- (1) Josep M. PELLICER; «Estudios histórico-arqueológicos sobre Iluro». Mataró, 1887, pàgs. 236-237; J. PUIG I CADAFALCH, «L'arquitectura romànica a Catalunya», t. I. Barcelona, 1909, pàgs. 232, fig. 268; J. de C. SERRA-RAFOLS, «Forma conventus Tarraconensis: I Baetulo-Blanda», Barcelona, 1928, pàg. 62; M. ALMAGRO BASCH, J. de C. SERRA-RAFOLS, «Carta Arqueológica de España: Barcelona», Madrid, 1945, pàg. 137, núm. 29; M. RIBAS I BERTRAN, «El poblament d'Iluro», Barcelona, 1952, fig. 45, pàg. 62 i pàg. 91, núm. 30.
- (2) M. RIBAS I BERTRAN, «Els orígens de Mataró», Mataró, 1964, pàg. 188-189; «La Vanguardia Española», Barcelona 24 de gener de 1965, pàg. 34; M. RIBAS I BERTRAN, «Descubrimiento de los restos de un edificio de la Ciudad romana de Iluro» a *Pyrenae*, t. II, 1966, pàg. 127.
- (3) M. RIBAS I BERTRAN, «Desaparición de un suntuoso edificio romano de Iluro a Montaña», t. XXI, Barcelona 1968, pàg. 135-143.
- (4) X. BARRAL I ALTET, «Mosaicos romanos de Mataró: la villa de Can Llauder y el edificio de Can Xammar» a *XII Congreso Nacional de Arqueología, Jaén 1971*, Zaragoza, 1973, pàg. 735-746; ID., «Les mosaïques romaines et médiévales de la Regio Laietana (Barcelone et ses environs)», Barcelona, 1978, pàg. 111-114.
- (5) X. BARRAL I ALTET, «Repertori gràfic en català de la decoració geomètrica dels mosaics antics» a *Fonaments*, t. II, 1980, pàg. 134-234.
- (6) X. BARRAL I ALTET, «Les mosaïques romaines op. cit.», pàg. 103-111; M. PREVOSTI I MONCLUS, J. F. CLARIANA I ROIG, *Torre Llauder. Mataró. Vil·la romana. Guia de jaciments arqueològics*, Barcelona, 1988.
- (7) En darrer lloc: F. PUIG I VERDAGUER, «Les termes romanes de Sant Boi de Llobregat», a *Fonaments*, t. VI, 1987, pàg. 61-94.
- (8) Per l'acant: G. BECATTI, «Scavi di Ostia. IV. Mosaici e pavimenti marmorei», Roma, 1961, pàg. 197, pl. LXXXIII, núm. 377.
- (9) H. STERN, «Recueil général des mosaïques de la Gande» I, 3, Paris, 1963, pl. XXVII b i XXXI, núm. 314 B, pàg. 60; G. BECATTI, op. cit., pàg. 64-65, núm. 85, pl. CLXXV (statio núm. 3); M. A. MEZQUIRIZ DE CATALAN, «Prospecciones arqueológicas en Navarra», a *Príncipe de Viana*, t. XXXI, Pamplona 1970, pàg. 66, pl. II.
- (10) X. BARRAL I ALTET, «Les mosaïques romaines op. cit.», pàg. 15.



Foto 1. Mosaic nùm. 1



Foto 2. Mosaic nùm. 1. Detail



Foto 3. Mosaic n.º 2

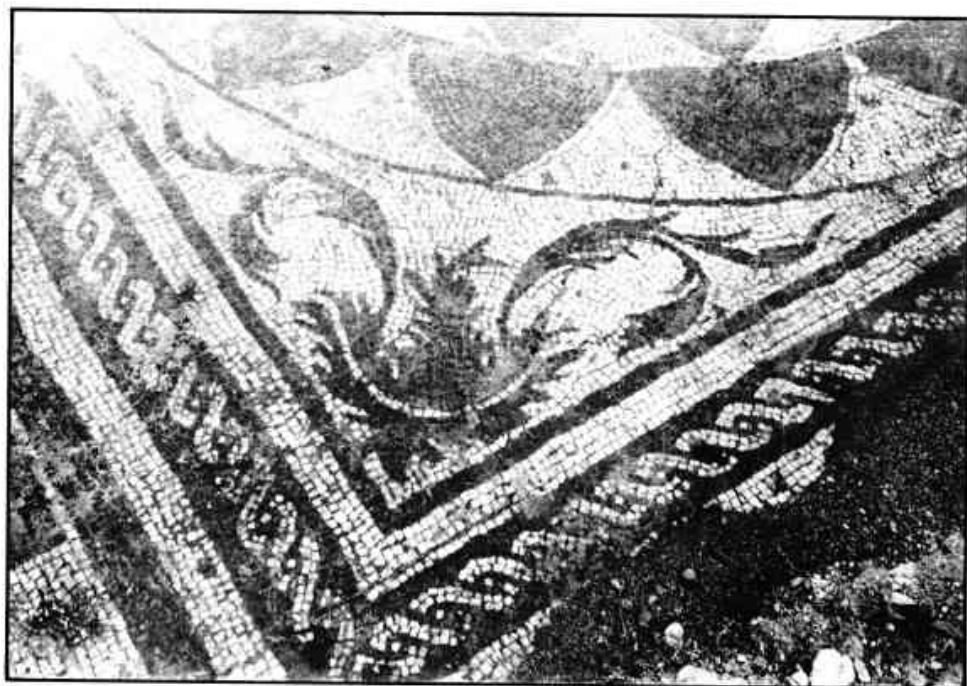

Foto 4. Mosaic n.º 4

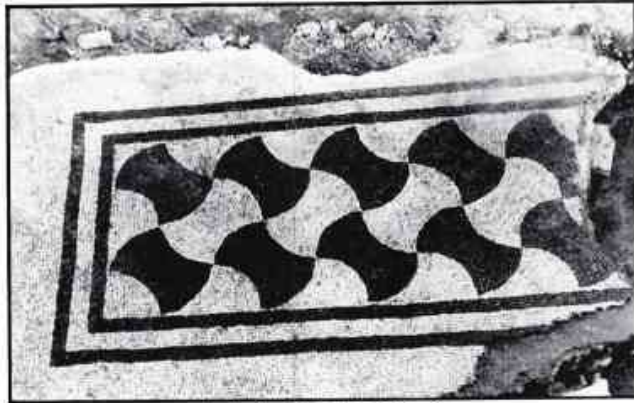

Foto 5. Restes del tema figurat del mosaic n.º 4

LA PINTURA MURAL

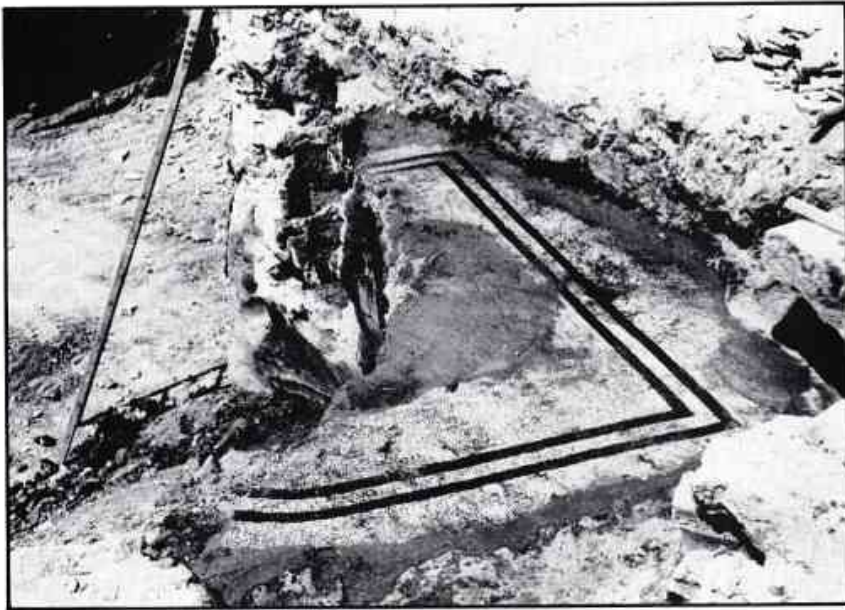
Enric JUHÉ i CORBALAN

Durant la campanya d'excavació de l'any 1970 a «Can Xammar» es recollí un cert nombre de fragments d'enlluït mural que conservaven restes de la decoració pictòrica de la qual formaren part. És molt freqüent la seva troballa en contextes similars, si bé que generalment no se'ls dona cap importància per la seva escassa significació.

Creiem, però, que és interessant de donar-los a conèixer tot i que no ens permeten d'extreure massa conclusions.

CONTEXT:

Els fragments en qüestió procedeixen dels tres estrats de farciment que amortitzaven l'estança subterrània o criptopòrtic. Sembla que aquests estrats es dipositaren en un curt període de temps situable vers la segona meitat del segle I. d. C., concretament en el moment preflavi o període Claudio-Neronià, la qual cosa ens permet de fixar una data «ante quem» per a la realització d'aquestes pintures.

INVENTARI:

En principi, podem dividir els fragments en sis grups:

1.- Procedents del nivell I es conserven un total de vuit fragments de diverses mides, sense decorar, amb l'empremta, al revers, d'un entramat de canyes paral·leles com a únic detall d'interès (foto 1). La major part d'ells conserven dues capes de morter de calç i sorra d'un mòdul mitjà, no superior a 1 mm., i gruix molt variable, que

degueren ser aplicades amb poca diferència de temps perquè la cohesió entre elles és molt forta i sovint costa de diferenciar-les. De la superfície decorada, si en tenien, no es conserva res. Creiem que aquests fragments poden tenir relació amb alguns dels que es recolliren en l'excavació de 1987 (1).

2.- El segon grup, el formen un total de 22 fragments, distribuïts com segueix:

- a) Onze fragments decorats amb un fons verd. Tres d'ells conserven part d'un línia blanca, i un d'ells, part d'una de negra. Procedeixen del nivell III.
- b) Quatre fragments amb fons de color morat, dos d'ells procedents del nivell I, i els altres dos del nivell III. Un d'ells conserva part d'una línia blanca.
- c) Un fragment decorat amb tres franges de color (verd, negre sobre fons morat, i blanc) relacionable amb els dos grups anteriors i procedent del nivell III.
- d) Cinc fragments amb restes d'una decoració de tons grisos totalment inidentificable; procedeixen del nivell III.
- e) Un fragment que conserva part d'una decoració de bandes, assimilable a una representació arquitectònica (potser una motllura), pintada recobrint part d'un camp de color morat. Formen la decoració, successivament, un espai blanc –del qual es conserven 15 mm.– travessat per una línia negra de 2,5 mm., i dues franges grises: la primera, més clara, de 5

mm. i la segona, més fosca, de 6 mm. Procedeix del nivell III.

La raó de reunir tots aquests fragments, aparentment sense relació, en un mateix grup és la possibilitat d'identificar-los amb la decoració reconstruïda a partir dels fragments recuperats en la campanya de 1987 (2). La identificació, però, tan sols pot fer-se en raó a la policromia, ja que no és possible una identificació per característiques tècniques: tots els fragments conserven una capa de calç i sorra d'un mòdul mitjà de 0,5 mm, i un gruix que varia entre 3,5 i 11,5 mm, menys els dos fragments més grans que en conserven dues. No es conserven, doncs, rastres de la capa de preparació de morter rosat, que, en canvi, sí que és present en tots els fragments de la campanya de 1987.

3.- Formen aquest grup dos fragments procedents del nivell III (fig. 1) que encaixen entre si. Es conserven força degradats. La decoració, molt confosa, gairebé no permet d'identificar, sobre un fons vermell, uns traços verds disposats en corba i unes fines línies blanques formant una mena de llaçada.

Encara que no tenim elements de judici suficients i caldrà esperar a una neteja completa dels fragments per a assegurar-ho, creiem que aquestes restes podrien haver format part d'una garlanda o corona vegetal estilitzada integrada en una composició que, ara per ara, ens és impossible de conèixer.

Ambdós fragments conserven tres capes de preparació, de 8, 10 i 20 mm. d'espessor, respectivament, comptades de fora a endins. El morter en totes elles és gairebé idèntic: calç i sorra d'un mòdul mitjà, no superior a 1 mm.

Amb aquests fragments es pot relacionar un tercer amb fons de color vermell i idèntiques capes de preparació.

4.- El formen dos fragments, encaixats entre si (fig. 2), amb un fons negre sobre el qual es pintaren dues línies blanques i una de marró formant bandes paral·leles, potser d'emmarcament, dins d'un esquema que ens és desconegut. Procedeixen del nivell II.

Les capes de preparació conservades són dues. Una primera, de calç i sorra gruixuda, amb un espessor màxim conservat de 35 mm, sobre la qual s'estengué una segona capa de calç i sorra molt fina, d'espessor no superior a 2 mm.

5.- És el grup que inclou més fragments, fins a un total de cinquanta. Característica comuna a tots ells és presentar decoracions lineals sobre un fons blanc format per la pròpia preparació de calç allisada. Procedeixen del nivell III. D'entre ells és interessant destacar els següents subgrups:

- a) Cinc fragments amb una decoració de bandes distribuïda com segueix: una primera, de 4 mm, de color morat, la segona, de 5 mm, de vermell, i la tercera, de gairebé 6 mm, de color groc. (fig. 3-I)
- b) Dos fragments, que encaixen entre si, amb una línia vermella de 3 mm. de gruix. (fig. 3-II)
- c) Un fragment amb restes d'una decoració de línies negres i grises formant angle. (fig. 3-III)
- d) Sis fragments amb la unió d'un camp o banda negra, i el fons blanc. (fig. 3-IV)
- e) Dos fragments, que encaixen entre si, amb una línia vermella de 2 mm. (fig. 3-V)

Hi ha, a més, línies d'altres gruixos (5, 6 i 12 mm, per a les negres, i 4 mm. per a les vermelles), restes d'una banda vermella, i petits detalls en negre o gris, de difícil resolució.

Tots els fragments conserven una sola capa de preparació, d'un gruix que varia entre 4 i 14 mm., de calç i sorra d'un mòdul mitjà de 0,5 mm, sobre la qual s'estengué una capa de calç fina, d'un gruix no superior a 1 mm, sobre d'ella es realitzà la decoració. Només un dels fragments presenta dues capes de morter, però el fet que el mòdul és més gruixut. el morter més pobre en calç, i la capa de superfície més irregular, fa pensar que no pertanyia al mateix conjunt.

Tot i que no pot resoldre's ni una mínima part de l'esquema decoratiu creiem que parlar de decoracions lineals o geomètriques és excessivament superficial. A títol d'hipòtesi direm que potser no és massa agosarat parlar d'alguna composició de l'anomenat II estil esquemàtic (3), on és comuna la utilització de línies i bandes disposades formant plafons rectangulars o senzills imitacions d'arquitectura (cornises, mènsules, etc.), de les quals podria haver format part el fragment de la fig. 3-III. També és freqüent en aquest estil la utilització del blanc de la preparació com a fons. La cronologia proporcionada per l'estratigrafia

no contradiu aquesta hipòtesi.

- 6.- L'últim grup, l'integren fragments de diversa procedència entre els quals cal destacar: dos fragments molt gastats amb decoracions vermelles i negres no identificables, procedents del nivell III; un fragment amb restes d'un camp gris, del qual es conserven 30 mm, tocant un camp blanc travessat per una línia negra de 3 mm, procedent del nivell I; i dos fragments llisos blancs, també d'aquest últim nivell.

CONCLUSIONS:

Veiem, doncs, que es tracta tan sols de petits fragments que només amb dificultat poden relacionar-se amb les tendències pictòriques del moment, quan no resulta impossible de fer-ho.

Tècnicament, es documenta com a únic detall d'interès la utilització d'un entramat de canyes per a facilitar l'adherència del morter, en alguns fragments. Quant a la preparació mateixa, no podem extreure conclusions perquè no hi ha cap fragment, llevat dels que formen els grups 3 i 4, que sembli haver conservat totes les capes de preparació. Així mateix, sol variar d'un grup a l'altre.

En relació a la capa pictòrica, tan sols els fragments del grup 5 semblen haver estat pintats al fresc. La resta es divideix en dos grups: un

sembla haver estat pintat aglutinant el pigment amb calç, i l'altre sembla haver estat fet amb un mitjà ceri (encàustica ?), tot i que per resoldre aquesta qüestió, com la de la naturalesa dels pigments, caldrà esperar a efectuar algunes anàlisis.

NOTES:

- (1) Excavació realitzada pel Servei d'Arqueologia de la Generalitat. Vegeu JUHÉ, E. i MARTI, C., (en premsa). Aquests fragments s'identifiquen com a pertanyents a un sostre. Tots ells conserven una capa superficial de calç que manca en els de la campanya del 1970.
- (2) Vegeu nota anterior. L'estratigrafia suggereix una datació anterior a l'època Flàvia. La pintura s'interpreta com una composició del període de transició del II al III estil pompeïà. Es proposa per a la seva realització una data propera al canvi d'era.
- (3) Alguns exemples d'estil esquemàtic es poden veure a BARBET, A. 1974, pàg. 43, i 50 a 53, fig. 6 a 8, Pl. II, i pàg. 107-108, Pl. XVIII.
Hi ha a Empúries algunes pintures que poden haver estat relacionades amb aquest estil. Vegeu NIETO, F. J. 1979-80, pàg. 325 (hab. 21, 31, i potser 32).

BIBLIOGRAFIA:

- BARBET, Alix, 1974: *Recueil des peintures murales de la Gaule, I - Narbonnaise - 1* XXVII supplement a Gallia, Paris.
- JUHÉ, Enric, i MARTI, Cristina, (en premsa): *Los restos de decoración mural hallados en la excavación de Can Xammar: Estado de la cuestión*. Comunicació presentada al «I COLOQUIO DE PINTURA MURAL ROMANA», València, Febrer de 1989.
- NIETO, F. J. 1979-80. *Repertori de la pintura mural romana de Ampurias*, en revista AMPURIAS, núm. 41-42, pàg. 279 a 342. Barcelona.



Foto 1



-  VERMELL
-  VERD
-  LLAÇADA BLANCA

Fig. 1

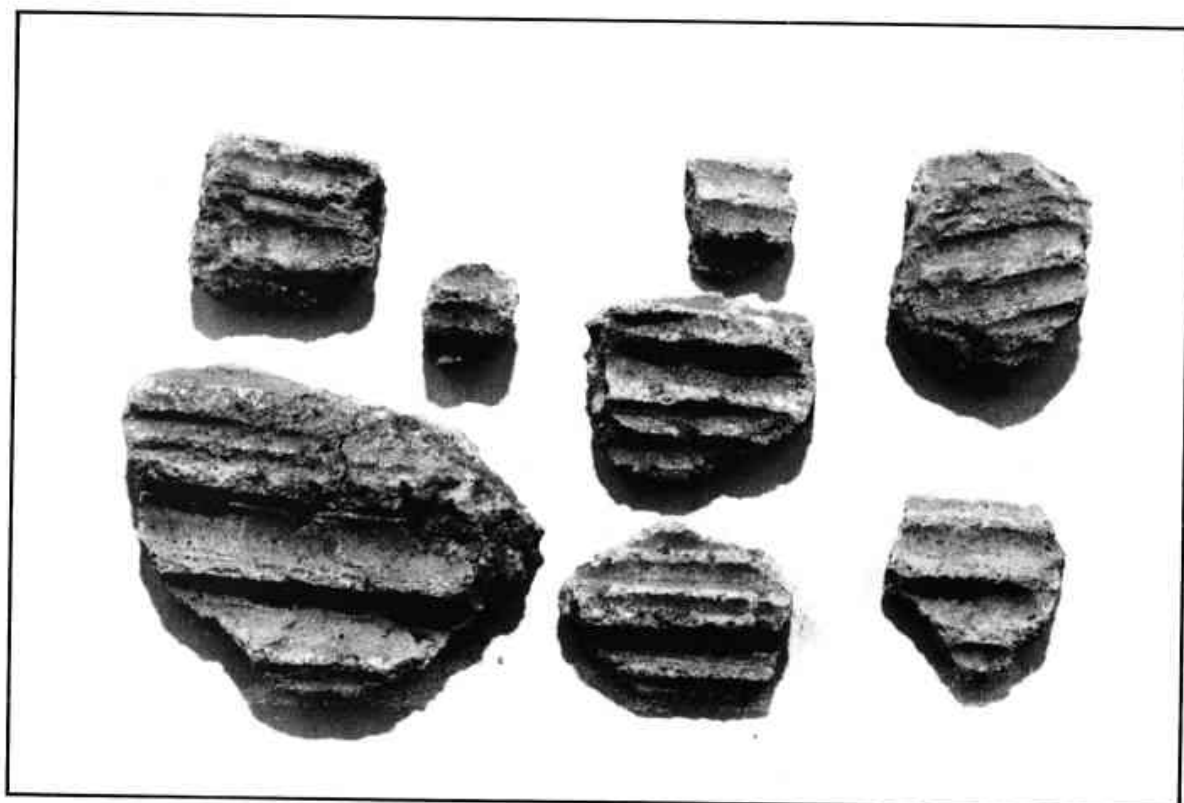
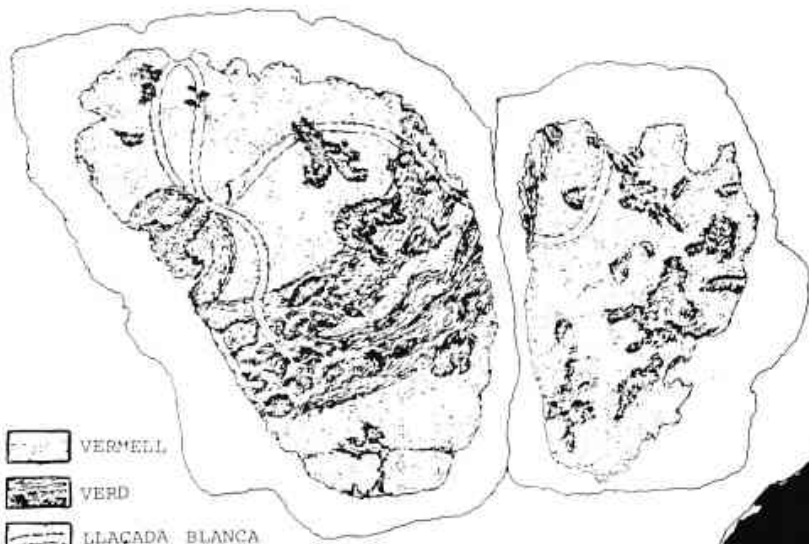
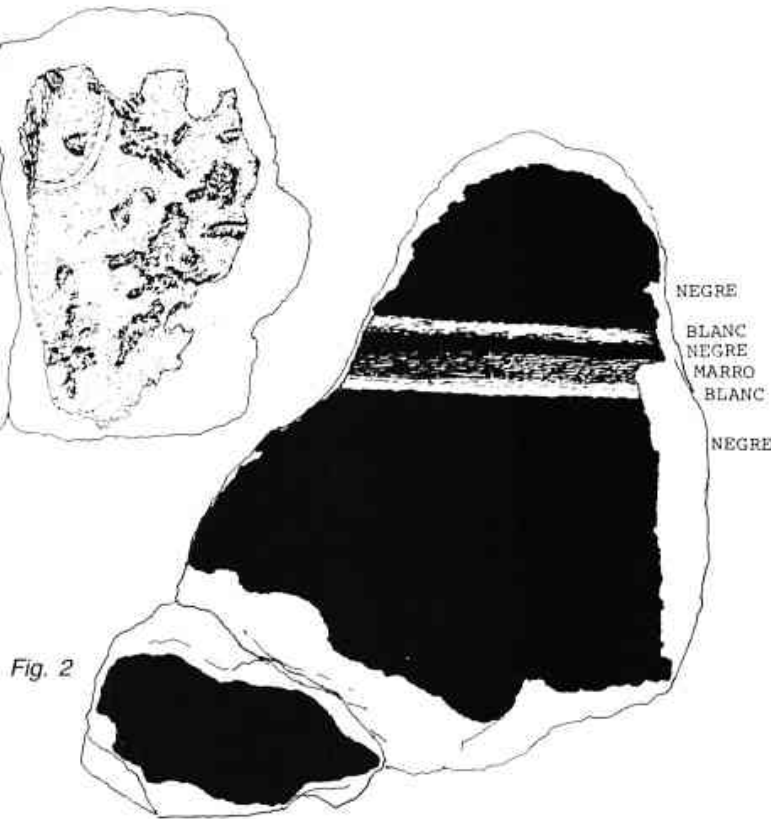

Fig. 2

- NEGRE
- BLANC
- NEGRE
- MARRO
- BLANC
- NEGRE

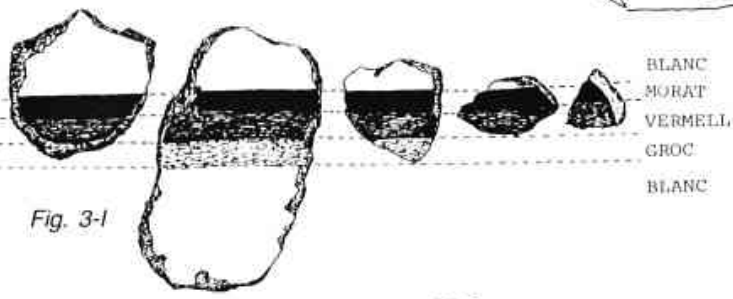

Fig. 3-I

- BLANC
- MORAT
- VERMELL
- GROC
- BLANC

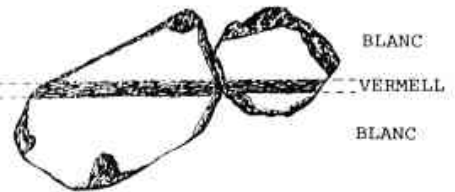

Fig. 3-II

- BLANC
- VERMELL
- BLANC

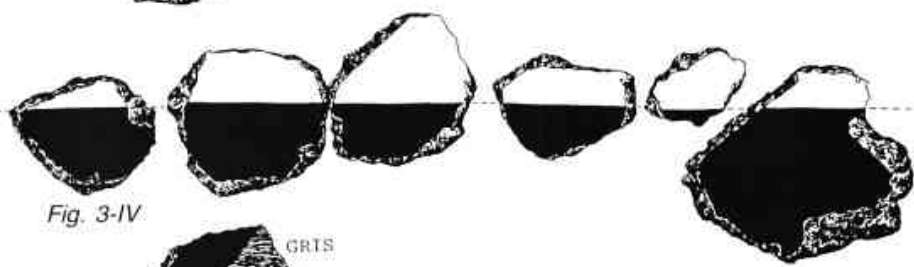

Fig. 3-IV

- BLANC
- NEGRE

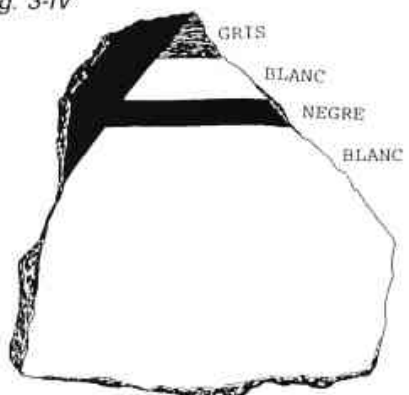

Fig. 3-III

- GRIS
- BLANC
- NEGRE
- BLANC

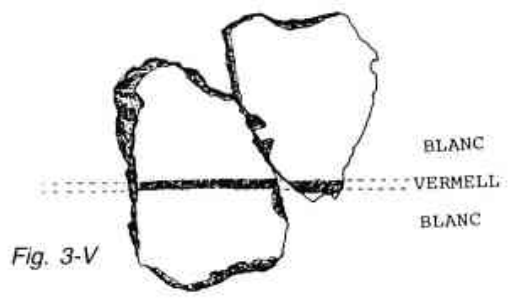

Fig. 3-V

- BLANC
- VERMELL
- BLANC

ELS MATERIALS LAPIDIS*

Aureli ÀLVAREZ
Marc MAYER

Els marbres que trobem a Can Xammar (Mataró) com a material decoratiu estan dins del context dels que fins ara han anat sortint a la zona d'influència de l'antiga lluro, com poden ser els materials, ja estudiats, de Can Modolell i de Torre Llauder.

Els materials trobats fins ara a Can Xammar no són massa abundants ni excessivament diversificats, si bé donen a entendre que la utilització del marbre, «lato sensu», no va ser en absolut restringida quant a les varietats, tan locals com d'importació, ni esquifida quant a la quantitat.

L'observació d'aquests materials posa de manifest el predomini de materials importats sobre els materials locals. Estem, una vegada més, en el fenomen de l'esnobisme i de la major apreciació d'uns marbres respecte altres.

Si acceptem com a material local tot aquell que pot provenir de regions més o menys properes, dins de l'àmbit administratiu de la Tarragonense, encara que no pugui saber-se amb exactitud la seva procedència concreta, podem considerar en primer lloc un petit fragment de placa d'ornamentació, elaborada en una calcària de color gris, de gra molt fi i que presenta clares bandes de sedimentació marcades per fines capes de material argilós. Pot assegurar-se que es tracta d'una calcària d'època triàsica o juràsica, però és difícil determinar el lloc exacte de la seva procedència, encara que aquest no pot ser massa llunyà. La qualitat de la pedra i l'ús a què fóra destinat així ho confirmen.

És curiosa una petita placa rectangular de pissarra, de color negre, toscament treballada, a la qual s'ha fet com un marc rebaixat respecte al centre de la peça, ampla d'uns tres centímetres, que posa ben clar la seva funció ornamental. El material és del mateix tipus que pot trobar-se a qualsevol altre jaciment i del qual es difícil determinar la seva procedència geogràfica, que, per altra banda, necessàriament ha de ser local.

Per un altre costat tenim dos fragments de crusta, elaborats en l'anomenada *Pedra de Santa Tecla*, per ser la pedra utilitzada a l'ornamentació de la capella de la Santa que hi ha a la Catedral de Tarragona. Es tracta d'una calcària d'època cretàica, de color groc a rosat amb venes i inclusions de color blanc, degudes a calcita recristal·litzada. Té a més estilòlits abundants reomplerts amb òxids de ferro de color vermell, que ajuden a donar-li un aspecte peculiar. La grandària de gra és força uniforme i supera un xic el concepte de micrita, sense arribar a ser una autèntica esparita (1).

Utilitzada ja des d'època flàvia, tant en ornamentació com en epigrafia, ha estat explotada fins als nostres dies, però actualment la qualitat de la pedra ha baixat moltíssim quant a la possibilitat d'obtenir, a peu de pedrera, grans blocs que permetin el tallat i l'elaboració de plaques ornamentals. És la causa que fa que només sigui utilitzada per a la fonamentació del ferm de les carreteres, de manera que ja surt triturada de la mateixa pedrera. Les pedreres

(*) N. de la R.: La majoria dels materials d'aquesta comunicació procedeixen del sector excavat per M. Ribas els anys 1964-1968. Una bona part, una vegada es produí la destrucció de les restes arqueològiques pels bulldozers, fou rescatada de l'abocador de runa de l'Avinguda Velòdrom de Mataró, lloc on actualment hi ha

l'Institut Alexandre Satorras. Així foren trobades, entre altres, les dues peces de latrines i l'estatueta d'una petita venus (aquesta última fou donada pel Sr. Rafael Coll al Museu de Mataró). De l'actuació de F. Gusti, procedeixen les peces núms.: 60.807 i 60.805.

es troben a la part NE de la ciutat de Tarragona, sota l'ermita de Loreto, i davant l'ermita de la Salut. La pedrera romana, actualment està colgada per les restes d'explotació de les noves pedreres, a prop del nou estadi de futbol.

Encara que les seves qualitats com a pedra ornamental són excel·lents, mai va tenir la difusió que tingueren altres materials i així la trobem a Catalunya, sobretot a Barcelona i en general a l'àrea que s'estén des de Tarragona fins a la ciutat d'Empúries. De totes maneres, va entrar en competència amb altres materials d'importació i a Tarragona, per exemple, es reflecteix una manca de materials similars com pot ser el *giallo antico de Jendouva* (Tunisia).

El *Jaspi de la Cinta* és l'altra pedra local important que hom troba a Can Xammar. Aquesta calcària, amb abundància de restes orgàniques fossilitzades, és pròpiament una lumaquel·la, també d'època cretàica, com l'anterior. El nom popular actual li ve de la capella de la Mare de Déu de la Cinta, patrona de Tortosa, la qual està decorada amb aquesta pedra. Les pedreres estan a prop de la ciutat, al llarg del Torrent de la Llet. Actualment estan abandonades (2).

El *Jaspi de la Cinta* és l'única pedra de la província Tarraconense que va arribar a ser exportada a Roma i altres llocs de l'Imperi. Se li ha donat també el nom de *Brocatello*, ja que el seu dibuix natural, de fòssils mig esvaïts per la diagènesi soferta per la roca, podia semblar el fons d'un brodat (3). A Roma la trobem formant part de la decoració en *opus sectile* de la basílica de Junus Bassus (331 d. C.) i conservada, avui dia, en el Museu del Conservatori (4). A Ostia ha estat utilitzada en la decoració, també en *opus sectile*, de l'edifici de la Porta Marina (finals del segle IV d. C.) (5).

Era un material molt apreciat i s'utilitzava per substituir el pòfir vermell egipci, tant per fer restauracions com per realitzar obres noves on es volia fer lluir el color vermell. Va tenir la màxima utilització, quant a volum, durant el Renaixement i durant el Barroc. L'última explotació seriosa va tenir lloc després de la segona guerra mundial, per refer el paviment de l'abadia de Montecassino, destruïda l'any 1944 i que havia estat fet amb aquest material.

La pedra és una lumaquel·la de colors molt vius i abigarrats. Tant la forma dels dibuixos, com el color de fons, varien d'una mostra a l'altra, però sempre es pot reconèixer fàcilment. Els colors li vénen donats pels minerals d'argila de la matriu i per l'abundància d'òxids de ferro. Els bioclastes, no sempre visibles, són de grandària variable. Recristal·litzacions, de calcita blanca, freqüents (6).

La resta de peces d'ornamentació ens introdueix ja en el camp dels materials d'importació.

Així tenim dos fragments de crusta fets de *Bretxa Coral·lina*. Aquesta bretxa, de colors rosats com el corall, era molt apreciada pels romans que, en els edificis, la combinaven amb el marbre de Kàristos, anomenat *cipollino*, de colors verds, i així, les columnes acostumaven a ser una de cada material (7). Els fragments calcaris de la bretxa són de color blanc no sempre net i a vegades amb tonalitats groguenques. El ciment és de color rosat-vermell d'intensitat variable. Prové de Vezirhan, a prop de Bilezik, a l'Àsia Menor. Les pedreres antigues estan abandonades, i avui a Bilezik s'exploten altres varietats de calcàries (8)...

Els altres fragments de peces decoratives són fets en marbres pròpiament dits (calcàries metamorfitzades):

- a) *Pavonazzo* (dos petits fragments s/n i una motllura n. 60807)
És un marbre blanc amb zones bretxades que tenen un ciment de color violeta intens o vermell fosc. Fàcilment identificable si es disposa d'un fragment bretxat, però no tan fàcil en cas de tenir un fragment totalment blanc. En làmina prima es reconeix amb molta més seguretat ja que pot diferenciar-se bé d'aquells marbres que, a cop d'ull, poden confondre-s'hi. Té grandària de gra mitjà i acostuma a ser força transparent. Prové d'Afyon (Àsia Menor), de la zona coneguda com *Docinaeum* (Phrygia). D'aquest material lapidí són dues latrines, una d'elles exposada en el Museu Comarcal del Maresme (M. C. M. núm. 1763) (foto 1).
- b) *Proconés* (placa emmotllurada s/n)
És tracta d'un marbre blanc, a vegades venat amb amples zones de color gris més o menys fosc, que li donen un aspecte molt característic. És de gra gruixut i, si se'l colpeja, desprèn una intensa olor sulfurosa de matèria orgànica. Prové de l'illa de Màrmara (Proconés). Molt utilitzat a tot l'Imperi, per la facilitat d'obtenir-ne grans blocs i per la facilitat del seu transport, ja que les pedreres podien obrir-se, sense problemes, a la mateixa vora del mar (10).
- c) *Luni-Carrara*
Pot considerar-se com el marbre típicament romà. Descobertes i explotades inicialment pels romans (11), les pedreres de Carrara han estat treballant, sense interrupció, fins avui dia. Actualment constitueixen les pedreres més importants de marbre del món. És un marbre de gran homogeneïtat i de gra molt fi que el fa apte per als més delicats treballs d'escultura, encara que la

seva abundància va fer que s'utilitzés per als més diversos menesters.

Existeixen algunes varietats. Dos fragments (s/n) són de l'anomenat Carrara blanc; un fragment (s/n) és de Carrara pigat de gris i de fons blanc; un altre fragment (s/n) és de la varietat grisa, de gra molt fi, anomenada *Bardiglio* (12).

d) *Paros*

Finalment resten dues mostres escultòriques fetes ambdues amb marbre de *Paros*. Una és una petita venus exposada a les vitrines del Museu Comarcal del Maresme (s/n) de petites dimensions. L'altra és un tros de braç, d'una estàtua de mida natural, dipositat a la Secció Arqueològica del mateix Museu.

El marbre de l'illa de Paros va ser molt emprat en escultura, ateses les seves característiques de semitransparència i els colors rosats que agafa segons li vingui la llum del sol. Amb el temps adquireix una patina de color groc característica. Encara que, en general, és de gra gruixut, té una varietat més compacta i de gra més petit coneguda com a *Lichnites* (13).

Per acabar, hem de fer esment d'una làpida (Núm. 60805) exposada a la Secció Arqueològica provinent també de Can Xammar. Ha estat estudiada per Fabre, Mayer i Rodà (14) i està feta amb *Gres de Montjuïc* (Barcelona). Aquesta troballa, juntament amb altres peces escultòriques i ornamentals del jaciment encara inèdites, és interessant, ja que representa fins ara,



Foto 1

un dels punts més allunyats de Barcelona on s'ha trobat aquest tipus de pedra. El gres de Montjuïc, àmpliament utilitzat a la ciutat de Barcino, no té la qualitat suficient per merèixer un trasllat fora de l'àmbit de la ciutat, excepte en casos molt concrets i amb productes ja manufacturats, elaborats en els tallers locals. A Barcino, és evident l'existència de tallers (15) i els productes acabats podien ser exportats a zones properes, en especial seguint la vall del riu Llobregat (16). Mataró entraria també dins l'àrea d'exportació.

Amb el material identificat fins ara, és difícil establir un paral·lelisme entre Can Xammar i les altres vil·les d'Illuro. Hem trobat:

Materials locals: Calcària, sense identificar el lloc
Pissarra
Gres de Montjuïc (Barcelona)
Calcària de Santa Tecla (Tarragona)
Lumaquel·la de Tortosa (Jaspi de la Cinta)

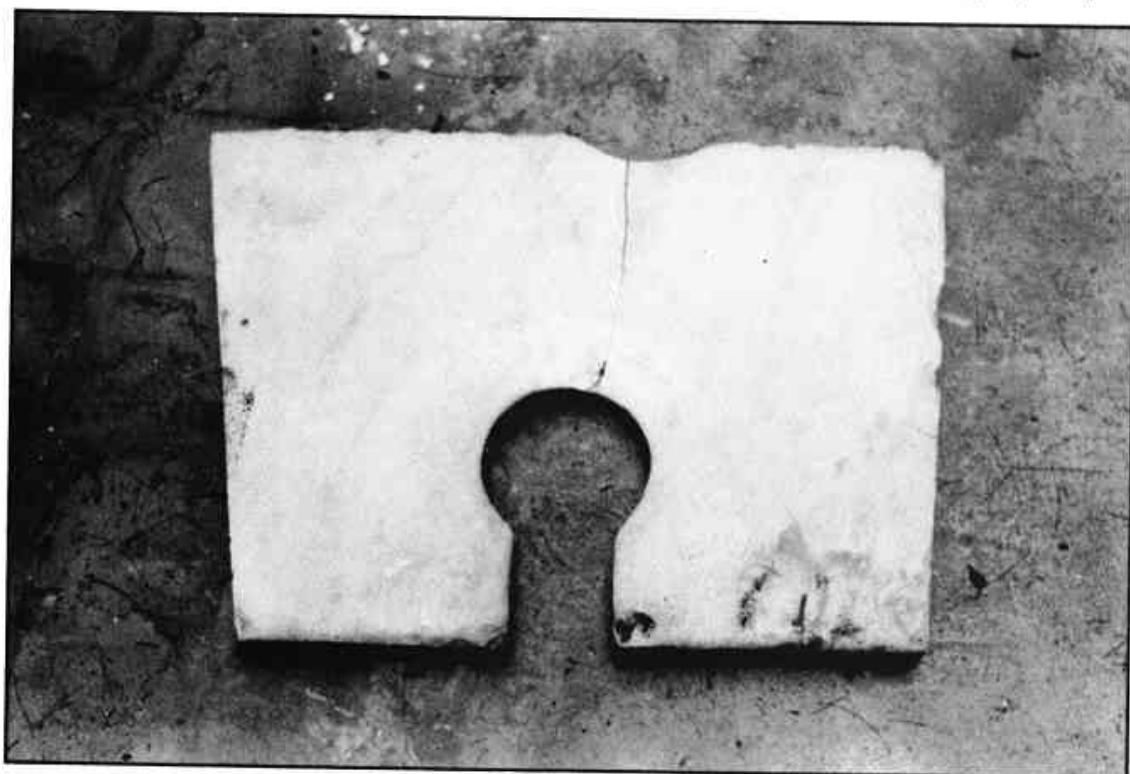
Materials d'importació:

Àsia Menor: Bretxa coral·lina (calcària) (Vezirhan)
Pavonazzo (Afyon)
Proconés (illa de Màrmara)
Grècia: Paros (illa de Paros)
Itàlia: Carrara

Manquen tot un seguit de varietat lapídies molt freqüents a l'època en altres jaciments, que de moment no han aparegut a l'estació, però no descartem que puguin aparèixer en futures intervencions a la zona; la qual cosa serviria per completar el panorama de materials lapidis ornamentals utilitzats en el programa decoratiu de Can Xammar.

NOTES:

- (1) ALVAREZ, A.: «Estudio de los materiales...» p. 98
- (2) ALVAREZ, A. op. cit. p. 99
- (3) GNOLI, R.: «Marmora romana», p. 77
- (4) GNOLI, R. op. cit. p. 17
- (5) GNOLI, R. op. cit. p. 17
- (6) ALVAREZ, A. op. cit. p. 101
- (7) GNOLI, R. op. cit. p. 204
- (8) MAYER, M. i altres: «La importación del mármol...» p. 511
- (9) GNOLI, R. op. cit. p. 223
- (10) GNOLI, R. op. cit. p. 227
- (11) DOLCI, E.: «Carrar, Cave antiche», p. 28
- (12) MANNONI, L. i T.: «Il marmo...», p. 33
- (13) ALVAREZ, A.: «Els marbres de Paros...», p. 296
- (14) FABRE, G. MAYER, M. i RODÀ, I.: «Inscripcions romanes...» p. 157. Veure l'article dels mateixos autors en el

capítol dedicat a l'epigrafia de Can Xammar, en aquesta publicació.

- (15) RODÀ, I.: «Un retrat inèdit de Barcino...» p. 45
- (16) ALVAREZ, A. i MAYER, M.: «Aproximació a l'estudi...», p. 16

BIBLIOGRAFIA:

- ALVAREZ, A.: Estudio de los materiales lapideos presentes en la epigrafía de Cataluña. Table Ronde d'Epigraphie Hispanique. Centro Pierre Paris, CNRS, Burdeos 1984. Ed. Diffusion E de Broccard, Paris 1984, p. 87-112
- ALVAREZ, A. i BRU, E.: Els marbres de Paros i Naxos. La seva utilització a Empúries. Empúries, 45-46 (1983-84) p. 294-301
- ALVAREZ, A. i MAYER, M.: Aproximació a l'estudi del material lapidi de Rubí i la seva àrea. Butlletí Museu de Rubí, 4 (1982), p. 15-20
- DOLCI, E.: Carrar, Cave antiche. Ed. Comune di Carrara. Carrara 1980
- FABRE, G.; MAYER, M. i RODÀ, I.: Inscriptions romaines de Catalogne. I Barcelona (sauf Barcino). Diffusion E. de Broccard. Paris 1984.
- GNOLI, R.: Marmora romana. Ed. dell'Elephante. Roma 1971.
- MANNONI, L. i T.: Il marmo. Materia e cultura. Ed. Sagep, Genova 1978.
- MAYER, M.; ALVAREZ, A. i RODÀ, I.: La importancia del mármol en época romana. El ejemplo de Ventimiglia y su contraposición con el litoral norte de la Tarraconense. Acti del Convegno «Studi e prospettive dell'Occidente romano». Lerici, 1985, p. 497-523.
- RODÀ, I.: Un retrat inèdit de Barcino i el taller escultòric local. Rivista di Studi Liguri, 1-4 (1983), p. 41-52

L'EPIGRAFIA (*)

George FABRE
Marc MAYER
Isabel RODÀ

La inscripció de Can Xammar, es conserva avui, des del 1982, al Museu Comarcal del Maresme, on consta amb el número d'inventari 60805, després d'haver estat dipositada al Museu Arqueològic de Barcelona. Correspon a l'angle inferior dret d'una placa, o potser millor d'un bloc o estela, de gres, no motllurada i tan sols desbastada a la part posterior (foto 1).

Mides: 24,5 màx. x 15-14,5 màx. x 12.
Alçada de les lletres: ?; 5,8-5,1.
Interlineacions: 1,25-0,5; 1,5.

[- -] STATOR
[- -] AĒ . MATRI

Nexes: MA i TR a r. 2.

Puntuació: triangular amb vèrtex superior que mira amunt.

Es tracta d'un text gravat en lletres capitals quadrades un xic allargassades, amb reforços ben marcats als peus. Hi ha *l longa* a r. 2. i *O minuta* a r. 1. *E* amb barres iguals amb la central desplaçada amunt. Les *R* presenten particularitats: la de la r. 1, per manca d'espai i la de la r.2, en funció del nexes, sembla traçada sobre *P*. La *M* és oberta i amb el vèrtex central deformat degut al fet que sembla gravada completant per la banda esquerra la *A* amb què forma nexes. La *facies* general del text i el punt visible tenen en aquest cas una gran transcendència cronològica, com indicarem més avall.

L'*ordinatio* és relativament acurada amb un cert preciosisme mal reeixit a r.1, en raó d'un nombre excessiu de lletres, essent més encertat a r.2. La presència de nexes i de *litterae longae* i *minutae* denoten una voluntat d'emprar

tots el recursos epigràfics. És també notable el desplaçament vertical del text. Un paral·lel als nexes de *matri, el troben a IRC I n.º 130*, sense procedència exacta, però conservat també al Museu de Mataró.

El formulari devia de comprendre el nom complet del dedicant, una indicació potser d'ofici, seguit de la indicació de *nomen* de la mare, tot tractant-se evidentement d'una inscripció funerària.

En anteriors publicacions proposàven de llegir *negotiator* (1) o *vindemiator* (2), amb moltes més possibilitats d'ésser, però, un *cognomen* més aviat que una indicació d'ofici. De tota manera, fóra molt temptadora la presència d'un *negotiator* a la zona en una cronologia com la que mirem d'establir per a la inscripció.

Per últim cal dir que tenim a la primera lletra una *S* amb el bisell parcialment cobert de concrecions derivades del seu ús com a material de construcció, la qual cosa ens donaria el més comú *Stator* o, menys probablement, *Statorius* si continués a l'altra ratlla (3), que podria ser fins i tot un *nomen* d'un individu sense *cognomen* que faria pensar que la inscripció pogués tenir només dues ratlles.

De tota manera, el text, per la seva paleografia, puntuació i formulari, ens porta al canvi d'era, potser contemporani a la municipalització d'*Illuro* en època augustiana o a un moment immediatament posterior.

(*) N. de la R. El fragment de làpida funerària objecte d'estudi en aquesta comunicació procedeix de l'excavació realitzada per F. Gusi el 1970. Concretament va ser exhumat formant part de la base del brançal nord de la porta situada en el costat de ponent de la gran estança pavimentada amb mosaic de «opus tessellatum» (foto 2).

NOTES:

- (1) I. KAJANTO; *The Latin Cognomina*, Helsinki 1965, p. 321.
- (2) I. KAJANTO; *The Latin Cognomina*, p. 362. Poc corrent, cf. A. MOCSY, R. FELDMANN, E. MARTON, M. SZILAGYI: *Nomenclator provinciaru, Europae Latinarum et Galliae Cisalpinæ*, Budapest 1983, p. 313
- (3) I. KAJANTO; *The Latin Cognomina*, p. 319. A. MOCSY et alii, *Nomenclator*, p.274.

BIBLIOGRAFIA:

G. FABRE, M. MAYER, I. RODÀ: *Inscripcions romanes de Mataró i la seva àrea (Epigrafia romana del Maresme)*, Mataró 1983, p. 124, lám. 56; IDD., *Inscriptions romaines de Catalogne I. Barcelone (sauf Barcino) (= IRC II)*, Paris 1984, pp. 157-158 núm 108, lám XXXIX.



Foto 1 (M.C.M.M.)



Foto 2 (Francesc Gusi)

LES CERÀMIQUES GRISES DE TIPUS EMPORITÀ

Ramon JÀRREGA i DOMÍNGUEZ

INTRODUCCIÓ

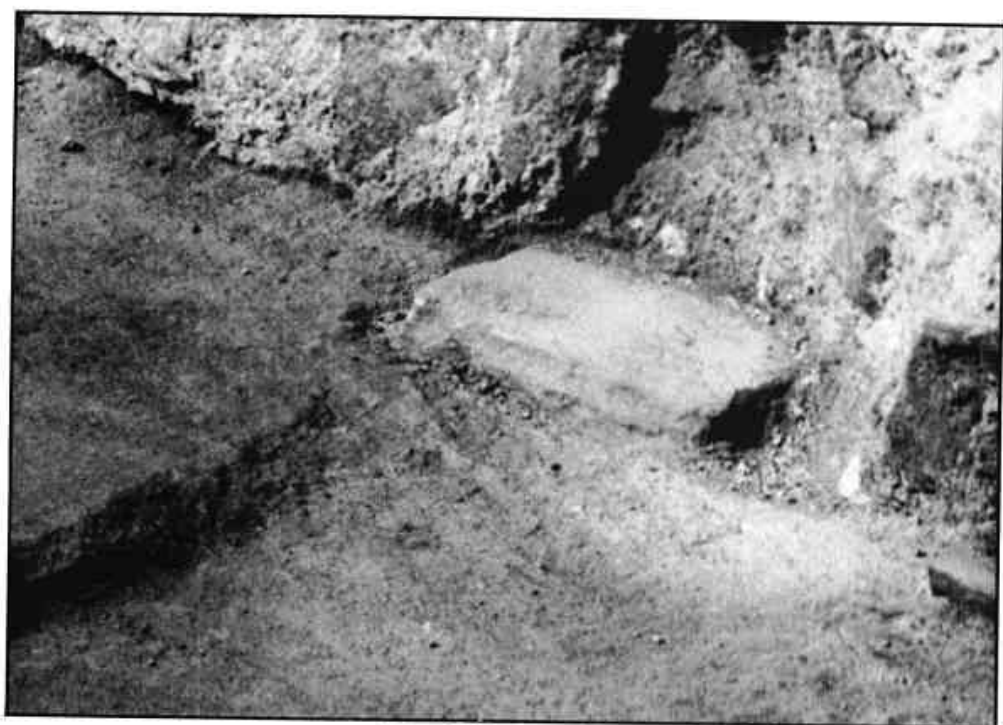
D'entre el material ceràmic recuperat a les excavacions de Can Xammar cal destacar un tipus que, paradoxalment, uneix les característiques d'ésser conegut des de fa temps i, alhora, romandre molt ignorat pel que fa a la seva tipologia, cronologia, difusió i funció. Ens referim a les anomenades ceràmiques grises emporitanes, que són també presents (encara que en poca quantitat) en aquest jaciment (1).

UNA QÜESTIÓ PROBLEMÀTICA: LA DENOMINACIÓ D'AQUEST TIPUS CERÀMIC.

Aquestes ceràmiques són, com hem dit, conegudes des de fa temps a grans trets. Almagro (1953) les anomenà «ceràmica gris empuritàna» degut a haver-la identificat en grans quantitats a les excavacions d'Empúries. Malgrat que ningú no nega la lògica presència de tallers que fabriquessin aquest tipus ceràmic a l'esmentada ciutat, alguns autors dubten de la propietat d'estendre aquesta denominació a una producció força característica i abundantment documentada al món ibèric des del Llenquadoc fins a la zona de Múrcia, per aquest motiu s'han encunyat altres denominacions com: «ceràmica grisa de la costa catalana» (Bosch i Gimpera) i «ceràmica grisa monocroma» (Aranegui, 1975).

No és l'objectiu d'aquest treball entrar en polèmiques terminològiques, però creiem que la millor denominació és la de «ceràmica grisa de tipus emporità», com han postulat recent-

ment Fernández Miranda (1976) i Aranegui (1985). Així creiem que es supera l'ambigüitat dels noms esmentats anteriorment, tant els que descriuen el tipus per les seves característiques físiques (què vol dir ceràmica grisa monocroma?) (2) com els que designen aquestes produccions pel seu origen geogràfic (3). En anomenar-la ceràmica grisa de tipus emporità no s'assumeix necessàriament una fabricació a Empúries, sinó que ens referim a una producció ben individualitzada, entre altres llocs a l'esmentada ciutat, a manca d'una terminologia que pugui definir el tipus ceràmic a partir de les seves característiques intrínseques.

CRONOLOGIA GENERAL DE LES CERÀMIQUES GRISES DE TIPUS EMPORITÀ.

Pel que fa a la cronologia, la ceràmica grisa de tipus emporità és típica de l'època ibèrica plena i tardana; malgrat que des dels primers temps ibèrics hi hagi produccions ceràmiques en cocció reductora, aquest tipus concret, caracteritzat per la seva tècnica i el repertori formal, s'inicia cap al segon quart del s. IV a. C. i arriba aproximadament fins al canvi d'Era (López-Rovira-Sanmartí, 1982 i Aranegui, 1985); Maluquer (1965, pág. 129) fixa la seva cronologia entre el 350-150 a. C.

És ben conegut que aquesta ceràmica ibèrica es caracteritza, pel que fa al seu repertori formal, principalment per dos grups: les gerretes monoansades de secció bi-troncocònica, que presenten sovint com a motiu decoratiu d'una a tres motlures horitzontals (en la varia-

ció numèrica de les quals s'ha volgut detectar una possible diferenciació cronològica), i els bols, sovint de vora reentrant, que imiten primerament les formes de la ceràmica Campaniana A (concretament les formes Lamboglia 25 a 27), i posteriorment algunes de la Campaniana B. Resta, però, molt desconeguda la fase final de la producció; l'últim moment d'aquesta s'ha fixat en època augustea, però cal reconèixer que aquesta afirmació no es recolza, ara per ara, en dades arqueològiques massa segures. Creiem que els materials aquí presentats, procedents dels nuclis urbans d'Illuro, contribuiran a conèixer millor la fase final de la producció d'aquestes ceràmiques.

ELS MATERIALS DE CAN XAMMAR. (4)

El conjunt de ceràmiques grises de tipus emporità recuperat a les excavacions de Can Xammar no és excessivament extens i sobretot és molt trossejat, la qual cosa dificulta molt la identificació correcta de les peces; malgrat tot, hi ha alguns exemplars que ens permeten reconèixer els perfils i ens donen base per a realitzar consideracions de tipus tipològic i cronològic.

Entre aquests materials destaquen, principalment, les gerretes bi-troncoconiques, les quals presenten un perfil de tendència lleugerament globular. Algunes d'aquestes peces presenten les típiques motlures horitzontals, en algun cas reduïdes a incisions (fig. 3.2 i 4.1); aquestes peces són les més abundantment representades a Can Xammar, tal i com succeeix a altres jaciments (fig. 1, 2 a 4; fig. 3.2; fig. 4, 1-2; fig. 5.2).

També hi són presents els bols (fig. 1, 5-6; fig. 2, 1-2; fig. 3.1; fig. 6.1); en un cas la vora és reentrant (fig. 2.1) i en tots els altres, vertical i arrodonida; tots els casos, exceptuant la peça representada a la fig. 6.1, presenten una acanaladura sota la vora.

Cal també considerar dins del conjunt de les ceràmiques grises de tipus emporità les imitacions de la ceràmica de parets fines, a les quals no farem referència aquí, ja que aquest tipus ceràmic i les seves imitacions s'estudien en un altre treball d'aquesta mateixa publicació (5).

CONSIDERACIONS TIPOLÒGIQUES I CRONOLÒGIQUES.

Tenint en compte les ceràmiques que acabem de presentar i el seu context cronològic (que s'estudia en altres treballs presents dins d'aquest mateix volum), tractarem de constatar quin és el paper que juguen les ceràmiques grises de tipus emporità a Can Xammar. Tindrem

en compte altres casos de possibles paral·lels, sobretot els procedents de la mateixa comarca del Maresme.

Val a dir que quan les ceràmiques grises d'aquest tipus apareixen en jaciments romans ho fan en poca quantitat i, a més, no han estat mai objecte d'una atenció massa acurada, a diferència dels seus immediats precedents localitzats als jaciments ibèrics. Només cal donar un cop d'ull al darrer treball de síntesi existent actualment (Aranegui, 1985), concretament sobre les gerretes bi-troncoconiques, per adonar-se que no hi ha informació pel que fa a l'aparició d'aquestes ceràmiques en jaciments romans, és a dir, que no s'ha estudiat convenientment la fase final de la producció (a l'estudi esmentat no es consideren cronologies posteriors a mitjan s. I a. C.). Malgrat tot, pel que fa al Maresme, es poden assenyalar alguns casos, localitzats sobretot en jaciments rurals romans i alguns d'urbans —com és el cas de Can Xammar—, on aquestes ceràmiques són presents.

Pel que fa a les gerretes, podem assenyalar els exemplars de la propera vil·la romana de Can Majoral (Mataró) (Clariana, 1981, lám. 30.3, pàg. 138 i lám. 54, pàg. 155). Les peces que acabem d'esmentar es poden considerar gerretes bi-troncoconiques. El seu perfil, però, és relativament diferent de les peces d'aquesta mena típiques del període ibèric, ja que presenten una certa tendència globular a la panxa, a part de tenir una alçada major de la seva amplada, tal com assenyala Aranegui per als exemplars més tardans (1985, pàgs. 106 i 108). L'absència de nansa, tant a les peces de Can Majoral com a les de Can Xammar, creiem que s'ha d'explicar per la pèrdua d'aquesta, la qual cosa s'ha de tenir en compte quan es representen gràficament aquestes peces. Un altre exemplar de gerreta de ceràmica grisa de tipus emporità, de perfil lleugerament diferent, sense motllura decorativa i que tampoc no presenta nansa, procedeix del jaciment romà de Can Nolla (Premià de Dalt) (Prevosti, 1981 A, pàg. 110 i fig. 42.8).

A part de les peces esmentades fins ara, se'n troben d'altres que —en cas d'ésser ben produïdes gràficament—, degut al seu gran diàmetre, podrien ser considerades com a olles més que no pas com a gerretes, no formant part del repertori que podríem anomenar típic de les ceràmiques grises de tipus emporità; cal dir que, d'aquesta mena, no n'hem trobat cap entre els materials de Can Xammar. Creiem, tanmateix, que la relació d'aquestes possibles olles amb la ceràmica de tipus emporità, caracteritzada, entre altres trets, per la finura en la seva execució i el petit espessor de la paret de les peces, no resta gens clara, per la qual cosa pensem que es deu tractar d'un altre tipus de

producció al qual no es pot aplicar el nom d'emporità.

Peces que presenten les característiques a què ens acabem de referir, amb vores de secció triangular i cossos amb decoració motllurada, es troben, sense sortir del Maresme, a les vil·les romanes de Can Majoral (Mataró) (Clariana, 1981, lám. 86, pàg. 173) i de Torre Llauder (Mataró) (Prevosti, 1981 A, fig. 66.1). D'altres apareixen també a la vil·la romana de Can Sentromà (Tiana) (Guitart, 1970, figs. 15.12 i 12.16), als estrats III A i III B, ambdós datats, segons Guitart, dins de la 1.^a meitat del s. II d.C. Tot i comptant que les peces siguin residuals, creiem que aquesta cronologia sembla indicar la presència de produccions en ceràmica reduïda a les vil·les del litoral català durant l'Alt Imperi, produccions encara molt desconegudes i gens estudiades, però que s'han de diferenciar del que s'entén per ceràmica grisa de tipus emporità.

Pel que fa als bols, es pot també intentar establir una sèrie de paral·lelismes amb materials d'altres jaciments. Les peces exhumades a Can Xammar tenen la característica comuna de presentar un llavi arrodonit, sota del qual hi ha una acanaladura decorativa. Potser podrien relacionar-se aquestes peces amb les pàteres i bols de vora girada cap enfora que es trobaren a la necròpolis ibèrica de Can Rodon de l'Hort (Cabrerà de Mar) (Barberà, 1968, pàg. 130, fig. 21), la cronologia dels quals es situaria «grosso modo» en els segles IV-III a. C. Ara bé, ens sembla més lògic pensar que els bols de Can Xammar responen, en realitat, a imitacions de la ceràmica campaniana. La forma Lamboglia 1 de la Campaniana B és bastant similar, malgrat presentar generalment dues acanaladures al dessota de la vora, mentre que als bols de Can Xammar en trobem tan sols una.

A altres jaciments romans del mateix Maresme es constaten també imitacions en ceràmica grisa de formes pròpies de la ceràmica campaniana. Així, al jaciment de la Vinya del senyor Mas (Teià) (Prevosti, 1981 A, pàg. 53) hi ha tres fragments de vores que imiten la forma Lamboglia 1 de la Campaniana B; un altre probable exemplar del mateix tipus es trobà a la vil·la romana de Cal Ros de les Cabres (Ocata-El Masnou) (Prevosti, 1981 A, pàg. 77). Tanmateix a Can Llinars - Can Bofill, probablement al territori de Baetulo (Badalona) s'assenyalen també peces d'imitació, en aquest cas, però, de la Campaniana A (Prevosti, 1981 B, pàg. 251).

La imitació de peces de la ceràmica Campaniana B, a què s'ha fet al·lusió, és un element important que permet valorar la producció tardana d'aquestes ceràmiques. Tanmateix, a Can Xammar hem pogut constatar un exemplar

que ens indica la fabricació de peces d'imitació en dates més tardanes encara. Ens referim a un fragment de vora i paret d'un bol que imita la forma Dragendorff 27 de la sigil·lata gàl·lica (o potser la forma Goudineau 32 de la sigil·lata itàlica), la qual cosa dóna una cronologia per a aquesta peça del canvi d'Era o els primers decennis del segle I d.C. (fig. 6.2). Això s'ha de posar en relació amb les imitacions en ceràmica grisa de la producció de parets fines, essent presents a Can Xammar les formes Mayet XVIII i LIV (López, 1986), amb una cronologia d'època d'August al tercer quart del segle I, datació que concorda amb la de la peça que imita la sigil·lata a què acabem de fer referència.

Finalment, cal esmentar el context estratigràfic i ceramològic en què es troben aquestes ceràmiques grises a Can Xammar, constatant-se la raresa de ceràmica campaniana en contrast amb l'abundància de ceràmica sigil·lata itàlica, la qual cosa és força interessant des del punt de vista cronològic (6).

CONCLUSIONS I CLOENDA

Les dades esmentades al llarg d'aquest treball ens permeten formular una sèrie de conclusions:

- 1.- Trobem, potser amb més insistència que als períodes anteriors, formes obertes (en aquest cas bols), moltes de les quals són imitacions de la ceràmica campaniana, principalment de la Campaniana B (forma Lamboglia 1), la qual cosa ens apunta una cronologia de finals del s. II i s. I a. C.
- 2.- A partir dels materials de Can Xammar es pot afirmar que les gerretes bi-troncocòniques segueixen essent la forma més abundantment representada de tota la producció als moments finals de la mateixa. Es confirma la major alçada en relació a l'amplada de la peça, però s'observa tanmateix una certa tendència globular en el seu perfil.
- 3.- La imitació d'una forma de la sigil·lata gàl·lica (o potser de la itàlica), així com de la ceràmica de parets fines (de cronologia augustiana en endavant), ens informa de la fase final de la producció de les ceràmiques grises de tipus emporità, tant en sentit cronològic com tipològic i formal, tot il·lustrant les tendències dels terrissers locals i/o comarcals d'aquells moments.

NOTES:

- (1) No s'inclou en aquest treball l'estudi de les imitacions en

ceràmiques grises de tipus emporità de la ceràmica de parets fines, les quals són estudiades per Albert López, a qui agraïm les dades que ens ha proporcionat sobre les ceràmiques de Can Xammar.

- (2) Hi ha altres ceràmiques grises (com, per exemple, l'anomenada «paleocristiana», o la comuna d'època medieval) que de ple dret són ceràmiques grises monocromes; això prova l'ús inadequat d'aquest nom.
- (3) Malgrat que no es negui una producció a Empúries mateix, que pot ser important, el cert és que la denominació «emporità» suposa una filiació que en el cas de les ceràmiques grises pot resultar equívoca.
- (4) Aprofito per fer constar el meu agraïment al Sr. Robert Leonart i Casadevall que ha tingut cura de la posada a punt de les làmines que il·lustren aquest article.
- (5) Veure el que s'ha dit a la nota 1.
- (6) Veure sobre aquest aspecte, els articles de Francesc Gusi i de Joan F. Clariana en aquesta mateixa publicació.

BIBLIOGRAFIA:

- ALMAGRO, M. 1953: «Las necrópolis de Ampurias», vol. 1. Barcelona.
- ARANEGUI, C. 1969: «Cerámica gris de los poblados ibéricos valencianos». *Papeles del Laboratorio de Arqueología de Valencia*, 6, p. 113-131.
- ARANEGUI, C. 1975: «La cerámica gris monocroma. Puntualizaciones sobre su estudio». *Papeles del laboratorio de Arqueología de Valencia*, 11, p. 333-379.
- ARANEGUI, C. 1985: «Las jarritas bicónicas grises de tipo ampuritano». *Cerámiques gregues i helenístiques a la Península Ibérica*, p. 101-113.
- BARBERA, J. 1968: «La necrópolis ibérica de Cabrera de Mar

- Colección Rubió de la Serna). *Ampurias* XXX, p. 97-150.
- BARBERA, J. - PASCUAL, R. 1979-80: «Burriac, un yacimiento protohistórico de la costa catalana» (Cabrera de Mar, Barcelona)» *Ampurias*, 41-42, p. 203-242.
- CLARIANA, J.F. 1981: «Sondatge estratigràfic a la vil·la romana de Can Majoral (Mataró)» *Laietania* 1, p. 12-14.
- DE LA PINTA, J.L. - RIO-MIRANDA, J., 1981: «El poblado layetano de Puig Castellar». Sta. Coloma de Gramenet.
- FERNÁNDEZ-MIRANDA, M. 1976: «Jarritas ibéricas de tipo ampuritano en las islas Baleares. Cronología arqueológica y tipología analítica». *Trabajos de Prehistoria*, 33, p. 255-290.
- GARCIA, J. - PUJOL, J. 1981: «Les sitges del poblat ibèric de Burriac (II). Cabrera de Mar». *Laietania* 1, p. 15-63.
- GUITART, J. 1970: «Excavaciones en la zona Sudeste de la villa romana de Sentromà «Tiana». *Pyrenae* 6, p. 111 ss.
- LÓPEZ, A. - ROVIRA, J. - SANMARTÍ, E. 1982: «Excavaciones en el poblado layetano del Turó del Vent, Llinars del Vallès. Campañas 1980 y 1981». *Monografies arqueològiques*, 3. Barcelona.
- LÓPEZ, A. 1986: «Producción e importación de cerámicas de paredes finas en Cataluña». *Société Française d'Etude de la céramique antique en Gaule. Actes du Congrès de Toulouse*, p. 57-71.
- MALUQUER, J. 1965: «Una vasija excepcional del poblado ibérico de Mas Boscà (Badalona)» *Pyrenae* 1, p. 129-138.
- MARTIN, A. - NIETO, J. - NOLLA, J.M. 1979: «Excavaciones en la ciudadela de Roses (campana de 1976 y 1977)» *Monografies arqueològiques*, 2. Girona.
- PREVOSTI, M. 1981 A: «Cronologia i poblament a l'àrea rural d'Illuro». Mataró.
- PREVOSTI, M. 1981 B: «Cronologia i poblament a l'àrea rural de Baetulo». Badalona.
- RIBAS, M. - LLADÓ, J. 1977-78: «Excavació d'unes habitacions pre-romanes a Burriac (Cabrera de Mataró)» *Pyrenae* 13-14, p. 153-180.

ANNEX: Inventari dels materials. (*)

Estrat	Número referència	Tipus peça	Figura
I	M-70-I-949	Bol	Fig. 1.5.
	" 950	Gerra	Fig. 1.2.
	" 951	Gerra	Fig. 1.1.
	" 953	Gerra	Fig. 1.4.
	" 954	Gerra	Fig. 1.3.
	" 974	Bol	Fig. 1.6.
II	M-70-II-740	Bol	Fig. 2.1.
	" 866-X. 61468	Vora gerra	
	" 867	"	
	" 868-X. 61466	"	
	" 869	"	
	" 871-X. 61462	Informe	
	" 872	Base	
	" 873	Informe	
	" 874	"	
	" 875	"	
	" 877	Carena	
	" 878	"	
	" 879	Informe	
	" 880	"	
	" 881	"	
	" 882	"	
	" 896-X. 61453	Gerra	Fig. 3.2.
	" 897	Vora gerra	
	" 898	"	
	" 899-X. 61457	"	
	" 900-X. 61458	Vora gerra	
	" 902-X. 61460	"	
	" 904-X. 61456	"	
	" 905	"	
	" 906-X. 61462	Base gerra	Fig. 3.1.
	" 907	Carena	
	" 908	Informe	
	" 909	"	
	" 910	"	
	" 911	"	
	" 970-X. 61464	Vora	
	" X. 61454	Vora i inici nança	
	" X. 61459	Vora bol	Fig. 2.2.
" X. 61463	Vora gerra		
" X. 61470	Base gerra		
Sense número	1 frag. informe		
III	M-70-III-212	Vora bol	Fig. 6.2.
	" 213-X. 61031	Vora gerra	
	" 214-X. 61021	"	Fig. 5.4.
	" 215	Base gerra	
	" 218	Informe	
	" 219	"	
	" 220 bis	"	
	" 221	"	
	" 222	"	
	" 222 bis	"	
	" 224 bis	"	
	" 225-X. 61023	Vora bol	Fig. 6.1.
	" 226-X. 61025	Vora gerra	Fig. 5.2.
	" 227-X. 61030	"	Fig. 5.3.
	" 228-X. 61022	Vora bol	
" 229	Base bol		

Estrat	Número referència	Tipus peça	Figura
III	M-70-III-238	Informe	
	" 338	"	
	" 348 bis-X. 61028	Gerreta	Fig. 4.1.
	" 357-X. 61024	"	Fig. 4.2.
	" 360	Gerreta, frag de paret	
	" 362	Informe	
	" 363	"	
	" 364	Carena	
	" 365	Informe	
	" 368 bis-X. 61026	Vora gerra	Fig. 5.1.
	" 645-X. 61027	Base gerreta	

(*) No coneixem bé el conjunt ceràmic de l'estrat I, per això presentem només una mostra dels materials. Pel que fa als estrats II i III, es recullen totes les peces.

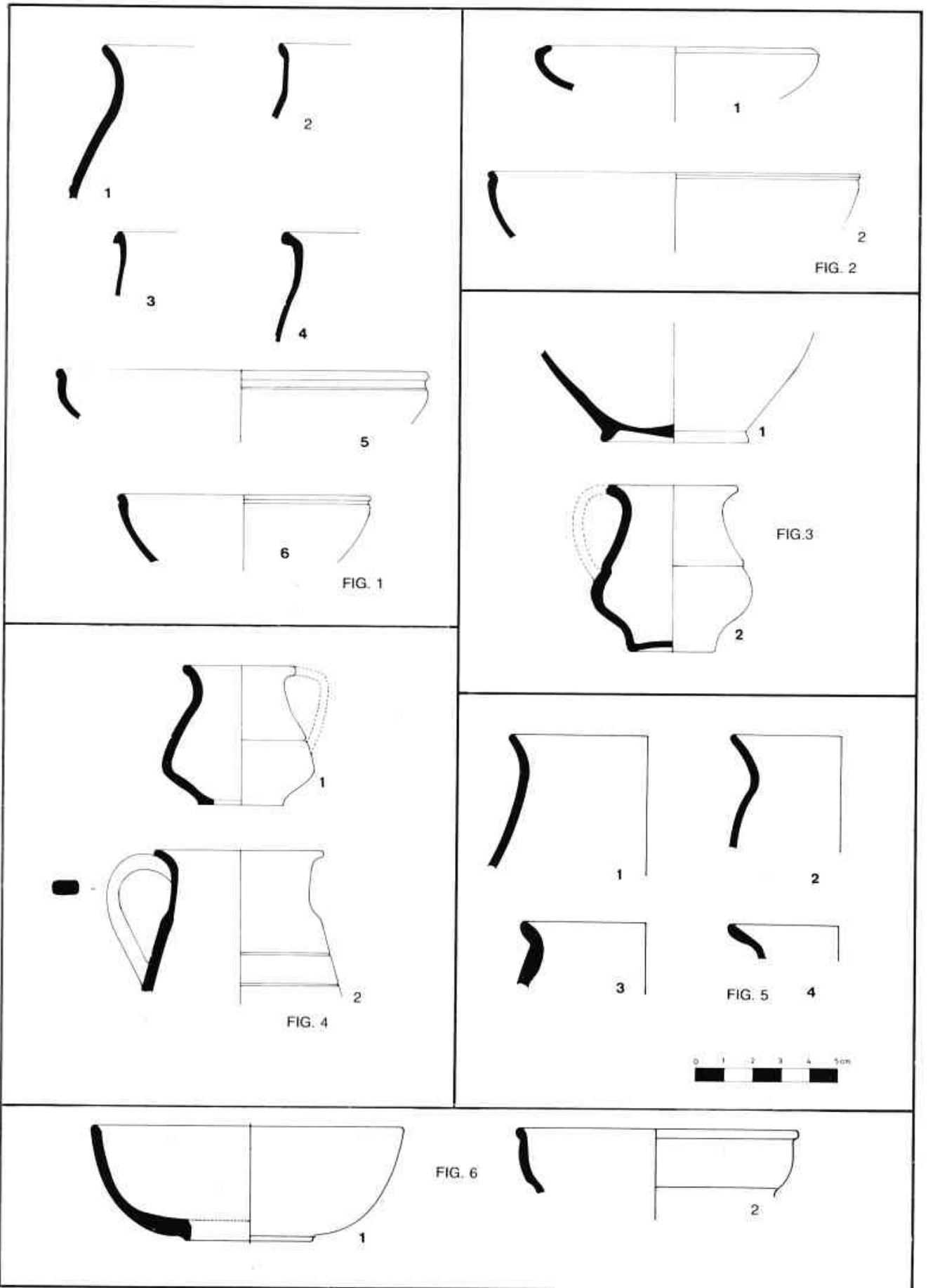

LA CERÀMICA DE VERNÍS NEGRE (*)

Joan Francesc CLARIANA i ROIG

Dibuixos: Marià Ribas i Bertran

La ceràmica Campaniana és un dels elements fòssils més antics trobats a Mataró, solar de l'antiga lluro, i per descomptat el que ens pot aportar dades més segures sobre la cronologia de la seva fundació.

En una visió sintètica de la ceràmica de vernís negre trobada fins ara a lluro (encara en la seva major part pendent d'estudi), veiem que de la ceràmica Campaniana A variant tardana hi ha les formes 27 i 31 de Lamboglia i la 27/55 de Morel, de la ceràmica Campaniana B hi tenim representades les formes 1, 2, 3, 4, 5/7 i 10 de Lamboglia (1), de la ceràmica anomenada «B-oïde» es coneix un fons d'un plat decorat amb un característic segell romboïdal («lo-sange») i, finalment, de la ceràmica Aretina de vernís negre hi ha un fragment d'una pàtera amb la marca radial «PLOT», marca de la qual només es coneix un paral·lel exhumat al poblat ibèric de Burriac (Cabrera de Mar).

Els exemplars d'aquest tipus ceràmic trobats a Can Xammar són un reflex del conjunt de la ceràmica de vernís negre d'lluro ja esmentat. En concret, de la A «tardana» aparegueren tan sols dos fragments informes, i de la B, n'aparegueren tretze, dels quals 65 pogueren identificar fragments pertanyents a les formes 1, 2 i 4 de Lamboglia. Tanmateix, és interessant assenyalar que s'exhumaren dos fragments que hem classificat com a imitacions «locals o regionals» de la ceràmica importada de vernís negre, concretament de la forma 1 de Lamboglia. La cronologia general d'aquest conjunt de materials va des de finals del s. II a. C. fins a mitjan s. I. a. C. o una mica després.

En conclusió, podem dir que es tracta d'uns materials propis d'una ciutat de fundació repu-

blicana, com era lluro. En aquest cas, certament, una mostra molt pobre (Clariana, 1984, pág. 107).

NOTES:

- (1) Cal tenir en compte que part d'aquestes ceràmiques podrien correspondre, més que a la Campaniana B, pròpiament dita, a produccions de les anomenades «B-oïdes».

BIBLIOGRAFIA:

- CLARIANA, J.F. *Notes sobre l'estructura urbana d'lluro*, a Faventia 6/1, Barcelona, 1984.
LAMBOGLIA, N. *Per una classificazione preliminare della ceramica campana*, a Atti del I Congresso Internazionale di Studi Liguri 1950. Bordighera, 1952.
MOREL, J.P. *Ceramique campanienne: les formes*. École française de Roma. Roma, 1981.

(*) Els materials estan dipositats al Museu Comarcal del Maresme, Mataró. Els corresponents a l'excavació de Marià Ribas (1964-68) porten el número 68 d'encapçalament i els de l'excavació de Francesc Gusi (1970), el número 60.

CATÀLEG

Abreviatures:

f.: forma
Fr. fragment
V.: vernis
N.T.: «Nouvelle Typologie» (de J.P. Morel)
Ø: diàmetre
P.: pasta o argila
Ref.: n. de referencia o d'inventari
?: dubte

Campaniana «B»:

1.-
Fr. amorf de fons de pàtera.
V.: color negre-grisenc de tonalitat semi-brillant.
P.: ocre de textura granolluda
Porta restes d'un grafit escrit «post coctem» amb les lletres.
«Al/...»(?), la «A» escrita en la forma primitiva.
Ref.: 60.808 (N-III)

2.-
Fr. de peu de copa, f. Lamboglia 4 (N.T.: 1.413 a 1).
V.: negre amb taques amarronades, de tonalitat mat i amb esquerdes.
P.: ocre
Ø peu: 5 cm.
Ref.: 68-001 (Sector mosaics)

3.-
Fr. de vora de copa, f. Lamboglia 2 (N.T.: 1.222).

V.: negre intens de tonalitat mat.
P.: ocre-beige.
Ø vora: 9,8 cm.
Ref.: 60.950 (N-I)

4.-
Fr. de vora de bol, f. Lamboglia 1 (N.T.: 2.323).
V.: negre intens de tonalitat mat.
P.: ocre pàl·lid.
Ø vora: 14,4 cm.
Ref.: 60.292 (N-II)

Imitacions locals o regionals

5.-
Fr. de fons de bol, f. Lamboglia 1 (N.T.: 2.323).
V.: mal reduït, de color marró-vermellós de tonalitat mat.
P.: color beige pàl·lid.
Ø peu: 9,6 cm.
Ref.: 60.617 (N-II)

6.-
Fr. de fons de bol, f. Lamboglia 1 (N.T.: 2.323).
V.: gris-plom de tonalitat mat.
P.: gris de textura terrosa.
Ø peu: 10,3 cm.
En la cara interna del fons s'hi copsen alguns grans de sorra adherits accidentalment quant l'argila encara era tendra.
Ref.: 60.294 (N-II)

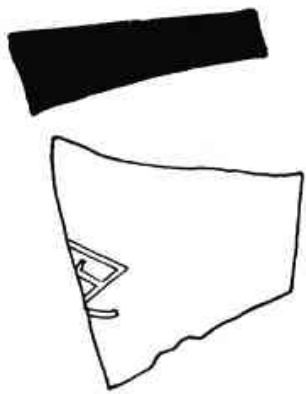

1

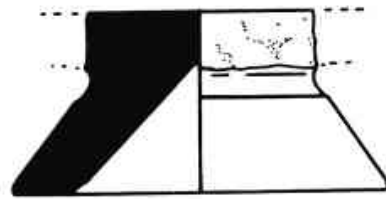

2

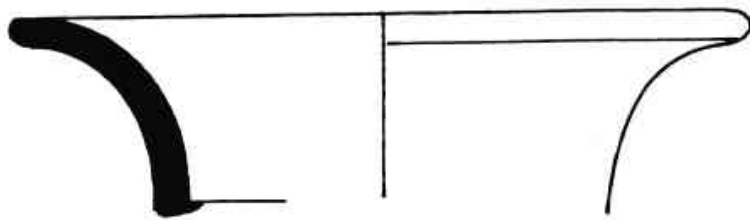

3

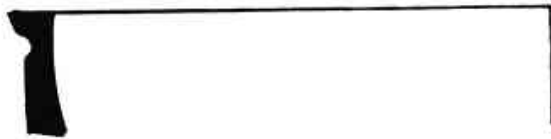

4

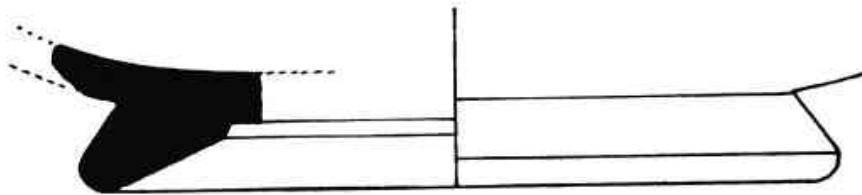

5



6

LA TERRA SIGIL.LATA (*)

Joan-Francesc CLARIANA i ROIG

Dibuixos: Marià Ribas i Bertran
Antoni Bregante i Ribas

Del material provinent de les excavacions de Can Xammar (Mataró), la Terra Sigil.lata ocupa un lloc molt destacat dins el conjunt d'elements integradors de la «facies mobiliar». Es pot dir, gairebé, que hi són representades totes les varietats de Sigil.lata que en època romana es comercialitzaven en aquesta zona del Mediterrani Occidental, exceptuant la Clara «B». Dins el lot destaca en gran manera el gran nombre de fragments classificables dins l'Aretina.

En primer lloc, hem de tenir en compte que aquest estudi sols comprèn la T. S. trobada a l'excavació d'un sector ubicat a la ciutat romana d'Illuro, és per això que els resultats que en podem extreure seran sempre de caire parcial envers un resultat de caire més global, que es podrà assolir amb l'estudi de conjunt de les ceràmiques romanes fines dels diferents sectors excavats fins ara del nucli antic de Mataró.

De la T. S. trobada a Illuro, fins a la data actual, ben poca cosa hi ha publicada, tan sols unes breus referències en diferents estudis de detalls i de temptejos puntuals (vegeu bibliografia de la T. S. trobada a Illuro). No obstant això, esperem que aquest coneixement de la T. S. de Illuro, es vagi veient cada vegada més definit amb la propera publicació de la memòria d'excavació dels treballs efectuats darrerament i que per la seva envergadura es preveu que aportaran nova llum a l'estudi de l'element fòssil més característic i definidor de cronologies en els jaciments arqueològics d'època romana, Alt i Baix imperials.

El material objecte d'aquest estudi és el trobat a les excavacions portades a terme per Marià Ribas 1964-1968 i per Francesc Gusi 1970 (apareix indicat a l'encapçalament del núm. de referència, essent el 60 i 61 per als trobats el 1970 i el 68 per als trobats el 1964-1968 a les peces

dipositades en el Museu Comarcal del Maresme, (Mataró); i M.A.B. per a les dipositades en el Museu Arqueològic de Barcelona.

(*) Aprofito per fer constar el meu agraïment: al Sr. Marià Ribas i Bertran que ha portat a terme la ingent labor d'execució de la gran quantitat de dibuixos que il·lustren aquest article, al Sr. Antoni Bregante i Ribas pels dibuixos de la sud-gàl·lica decorada (concretament les peces núms.: 256, 257, 262, 263 i 264), als Srs. David Carretero i Castells, Antoni-Daniel Lou i Martínez i Santiago Pérez i Tort per la seva col·laboració en l'ordenació del material, al Sr. Robert Lleonart i Casadevall pel treball de delineació de la taula comparativa de formes de la T. S. Aretina i al Sr. Josep Garrido i Salazar per la restauració de les peces núm. 8, 73 i 226.

NOTA

Com a punt previ, hem d'advertir que per a una major precisió, quan parlem dels vernissos de coberta o engalbes, en tot el conjunt de l'estudi, utilitzarem el terme «Glanztonfilm» (de l'alemany) que és el que respon més bé al significat que tenia a l'antiguitat (1).

Abreviatures:

apr.	= aproximat
Drag.	= Dragendorff
Drag.-W.	= Dragendorff-Watzinger
F./f.	= forma
Fr./fr.	= fragment
G.	= Goudineau, tipologia 1968
Gl.	= «Glanztonfilm»
M.A.B.	= Museu Arqueològic de Barcelona
N.L.	= peça no localitzada
O.C.	= Oxé-Comfort 1968
Ø	= diàmetre
P.	= pasta o argila
Ref.	= núm. de referència o d'inventari
Ritt.	= Ritterling
s/nº	= sense número de catàleg (sense dibuix)
T.S.	= Terra Sigil.lata
T.S.C.«A»	= Terra Sigil.lata Clara «A»
T.S.C.«C»	= Terra Sigil.lata Clara «C»
T.S.C.«D»	= Terra Sigil.lata Clara «D»
?	= dubtós

ARETINA (i varietats afins)

Aquesta varietat a Can Xammar, es troba en gran manera àmpliament representada en comparació amb les altres varietats de sigil.lata. És el lot més nombrós i per tant ens obliga a donar-li un tractament molt més detallat dins el conjunt.

Abans d'entrar en matèria, volem fer unes consideracions de caire general i val a recordar que, la denominació «Aretina», igualment que la Ceràmica Campaniana, es correspon amb la mateixa que ja se li donava a la seva època. La trobem esmentada en Plini el Vell («Naturalis Historia» -XXXV, 40, 2-3 Ed. Nissard) dient que era una excel.lent vaixela de taula, i Marcial («Epigrammata» -XIV, p. 98 Ed. Nissard) que aconsella de no menysprear els vasos d'*Arretium*, Sant Isidor de Sevilla fa menció a l'«arretina vasa» dient que procedia d'«Arretio» («Etymologia» -XX, 4, 5).

També la problemàtica de la terminologia (el mot «Aretina») va ser objecte de debat a la Taula Rodona de Conimbriga (2).

La diversitat de cronologies dels autors clàssics, ens fa pensar que el mot s'aplicaria més com a distintiu de ceràmica de «Glanztonfilm» vermell, que com a indicatiu de procedència. Això queda corroborat pel fet que fins i tot un terrisser de la Graufesenque (El Milhau, Occitània-França) estampava els seus vasos incloent-hi la frase: «verum vas arretinum» (Goudineau 1980, pàg. 128).

L'extinció de l'Aretina és quelcom difícil de fixar, Goudineau esmenta que del 40 al 50 d.C. ja no es fabriquen vasos a Arezzo (Goudineau 1968, pàg. 360 i 364), mentre que a les naus del llac Nemi (Itàlia), datades del 50 al 60 d.C. encara se n'hi troba (Comfort 1959, pàg. 5; Goudineau 1968, pàg. 366) i a l'article de 1980 precisa que l'extinció definitiva de la producció es pot situar del 60 al 80 d.C. (Goudineau 1980, pàg. 127).

Fins aquest moment, es coneix l'existència de quatre centres productors: el d'Arezzo, Pouzzoli, Pisa i Lió. Això sense tenir en compte els tallers de les Legions i les sucursals Provincials que encara no ens són prou conegudes.

Ens és coneguda la nomenclatura antiga de les pàteres segons els diàmetres, mentre que les copes eren anomenades totes «paropsides». La correspondència entre la nomenclatura i els diàmetres de les pàteres, segons Oxé, és com segueix:

«Catinus trientalis» o «canistella»	=	10 cm.
«Catillus»	=	de 15 a 18 cm.
«Catinus besalis»	=	20 cm.
«Catinus pedalis»	=	29'6 cm.
«Catinus palmipedalis»	=	37 cm.
«Catinus sesquipedalis»	=	44 cm.

Hom creu que les «Catillus», eren els plats per a menjar i els «Catinus» per a portar els aliments a la taula. També pels comptes de fornada, sabem que era aproximadament aplicable a la Sigil.lata Sud-gàl.lica (Hermet 1934; Vernhet-Balsan 1975, pàg. 28; Goudineau 1974, pàg. 107; entre altres). Per tant, a partir d'aquí, coneixent el diàmetre de la vora dels vasos, es pot veure a quin tipus de peça correspon.

La descripció en el catàleg: Cal precisar que per a la descripció de les peces, utilitzem el codi de Moutinho 1975 (pàg. 3, 4 i 5) que exposem tot seguit:

«Si es deixen de banda les variacions insignificants, s'obtenen tres categories A, B i C, subdividides cada una en variants designades per un nombre. Dins d'aquest tipus, hi ha diferències, que pel fet de ser freqüents, s'han de tenir en compte: això es fa mitjançant l'addició d'una lletra en minúscula darrera el número. Quan alguns fragments presentin característiques atribuïbles a dos grups diferents, s'anoten amb les lletres dels dos corresponents, separats amb una barra. GRUP A

Es caracteritza essencialment per la lluminositat i la fragilitat del vernís, té les subdivisions i variants següents:

A-1: Subdivisió que es distingeix pel color de la pasta que va de l'ocre rosat al beix, i pel vernís de tonalitats marró-taronja predominant el groc. Té cinc variants:

a) Pasta rosa-pàl.lida, de duresa variable, esponjosa. Es pot veure amb la lent d'augment gran quantitat de matèria blanquinosa i pulverulenta, difosa regularment. Vernís mitjanament espès, vermell-taronja amb taques.

b) Pasta groga, quasi ocre, ben depurada i molt dura, on apareixen llargs i fins vacúols. Vernís molt espès i homogeni, amb brill intens i d'un taronja força viu.

c) Pasta rosa-pàl.lida, dura, lleugerament granulada, amb algunes partícules de calcita i glòbuls ferruginosos visibles a l'ull i vacúols irregulars. Vernís idèntic al de la variant «a», poc adherent.

d) Pasta mitjanament dura, més rosada que les anteriors, una mica esponjosa, amb una fractura menys neta i una quantitat apreciable d'impureses visibles amb lent d'augment (mica, glòbuls ferruginosos i partícules negres no identificades). Vernís mitjanament espès i brillant amb lleugeres diferències d'una peça a l'altra.

e) Pasta molt semblant a la de la variant «a», per la textura, però groga. Vernís homogeni i brillant, presentant la tonalitat més fosca i el vermell de menys qualitat de la sigil.lata itàlica.

A-2: Subdivisió força homogènia, es distingeix per la pasta vermell-clar, molt dura i compacta, amb partícules de calcita (visibles a ull) regularment disperses i el vernís de tan bona qualitat

com el de la variant A-1-b, però menys taronja i menys lluminós.

A-3: Subdivisió que comprèn des d'exemples de pasta ocre-rosa compacta, fins als de pasta rosa molt viva, esponjosa, amb força grans de calcita i ferruginosos, alguns visibles a l'ull. En els dos casos la pasta és relativament tendra. El vernís és sempre taronja-viu, poc brillant i molt fi, deixant veure la textura de la pasta.

A-4: Subdivisió que es caracteritza bàsicament per la manca de brillantor en el vernís, presenta dues variants:

a) Vernís de pel·lícula tan fina com la de la variant A-3, de color vermell-salmó, tacat, amb brillantor discreta.

b) Vernís de pel·lícula fina, de color taronja, mat.

La pasta en els dos casos és vermella-brillant i esponjosa. Examinada amb lent d'augment, s'aprecien, com en la A-1-a, substàncies blanquinoses pulverulentes, de distribució menys regular.

GRUP B

Remarcable per la seva homogeneïtat, es distingeix fàcilment per les seves característiques: pasta de color beix-rosa fosc, molt dura i compacta. Vernís espès i uniforme, que tendeix vers el vermell-marró, i rarament vers el vermell-cera, normalment poc brillant i quan es perd, deixa entreveure entre vernís i pasta una fina pel·lícula de pols blanquinosa que no existeix en cap altre tipus de fabricació (menys en alguns casos esporàdics del grup A-1-c). Per altra banda, hi ha exemples freqüents de pasta veritablement vermella, presentant gran quantitat de matèria pulverulenta blanca i grans espessos i dispersos de calcita.

GRUP C

Es defineix sobretot pel seu vernís espès i mat, veritablement vermell, molt més adherent que el dels grups precedents. La pasta és normalment vermellosa, molt dura i plena de matèria blanquinosa pulverulenta, amb grans de calcita freqüents, però dispersos, visibles a ull. Aquest tipus de fabricació és comú a les peces atribuïbles als tallers itàlics i als productes sud-gàl·lics antics. Altres característiques permeten distingir dues variants:

C-1: Pasta groga, una mica esponjosa, saturada de substància blanquinosa pulverulenta, amb nòduls de quars (?). Vernís menys vermell que el típic d'aquest grup, excepcionalment adherent, la seva homogeneïtat ha estat trencada per l'explosió d'impureses, durant la cocció.

C-2: Pasta de textura molt semblant a la del grup C, però més grollera i de color ocre-rosat. Vernís vermell quasi semblant al vi i tacat».

(Trad.: I. Serra)

Estat de l'estudi de la T.S. Aretina a Catalunya (3)

A nivell de Catalunya, s'han realitzat molt pocs estudis de T.S. aretina i tipus itàlics. Els lots més nombrosos resten, encara, en l'anonimat. Es tenen notícies puntuals de diversos jaciments, tals com:

- **Baetulo**, amb la monografia, encara inèdita, de Tarrats («La Terra Sigillata de Baetulo», tesi doctoral).

- **Barcino**, amb les notícies publicades per Balil 1959-B i materials inclosos en Duran 1943.

- **Emporiae**, amb les notícies de Botet i Sisó 1879, Font 1898, l'article monogràfic de Cazorro 1911, els articles de Balil 1958 i 1959-A, i els materials inclosos en Informes y Memorias 1952, Almagro 1955, Almagro-Lamboglia 1959, Oxé-Comfort 1968 i Aquilué «et alii» 1984.

- **Ilerda**, amb els escrits publicats per Pérez 1983-1984 i Pérez 1984.

- **Tarraco**, amb les notícies de Serra 1932, els articles de Ventura 1948-1949 i de Del Amo 1973, i els materials inclosos en Oxé 1933 i en Oxé-Comfort 1968.

Les àrees rurals, encara estan menys treballades, per a les de **Baetulo** i d'**Iluro**, hem de consultar els materials inclosos en els volums de Prevosti 1981 A i B, per les comarques de Girona, Cases-Genover 1984, i, per a la resta, un rosari de petits articles on es mencionen troballes d'aqueixa varietat ceràmica.

Amb tot això, podem apreciar que, dins les comarques catalanes, l'estudi de la T.S. Aretina, ha estat un tema en el qual s'ha treballat, relativament, ben poc.

L'Aretina de Can Xammar

El conjunt del material, el dividim en quatre grups: peces decorades a motlle, marques de terrisser, formes llises i peus.

Peces decorades a motlle

L'Aretina decorada a relleu, per al cas concret de Can Xammar, sembla que podem dividir-la en tres grups o períodes: Clàssic, Transició i Tardà.

Dins el primer grup, les peces classificables en el període Clàssic, podem incloure les peces núm. 1 f. Drag.-W I-C atribuïble a M. Perennius fase Tigranus o a N. Naevius, la núm. 2 f. Drag.-W. I-a i la núm. 5 possiblement de M. Perennius fase Tigranus o de Publius Cornelius. En aquestes peces, podem veure que llur decoració segueix la moda artística imperant en aquell moment, el neo-aticisme.

Al grup de Transició, les peces núm. 3 de M.

Perennius fase Bargathes i la núm. 8 f. Drag.-W. l-m de M. Perennius fase Saturninus, amb la signatura a l'exterior «(SATV)/RN». És el moment de transició entre els períodes Clàssic i Tardà (època Tiberi-Claudi), veiem que les decoracions comencen a sobrecarregar-se, amb una certa decoració barroca.

En el grup Tardà podem incloure la peça núm. 7, f. Drag.-W. l-m (?), possiblement del grup de Rasinius o Gavius, en què veiem una disposició decorativa bastant descuidada a jutjar per la sanefa d'oves.

Els sis fragments de peus de peces caliciformes que hi ha, poden pertànyer al grup de formes de peu alt Drag.-W.: I, II, III, VII i VIII.

En aquestes peces, encara que precàriament, podem veure com les decoracions segueixen la moda artística de cada moment, d'aquí la seva similitud amb els altres camps de les arts com poden ser la torèutica i l'escultura.

Marques de terrisser

El conjunt de marques Aretines d'aquest jaciment, tenen un espectre cronològic força uniforme, essent majorment dels períodes Clàssic i Tardà.

Resumint els coneixements de cronologia, sabem que del 15 al 10 a.C. deixen de fabricar-se peces amb marques de disposició radial, passant a marques de cartel·les rectangulars i oblongues, de col·locació en el centre. Més tard, pels volts del 10 al 15 d.C. s'adopta gairebé sistemàticament la cartel·la «in planta pedis» (vegeu Taula Cronològica).

A Can Xammar, d'un total de 38 marques, 28 ho són en cartel·la rectangular i oblonga, 5 «in planta pedis», i un exemplar de cada de cartel·la: circular, rectangular d'extrems bifids i «ansata»; així com dues de trevolades.

Al grup d'Ateius, li podem atribuir 13 marques, amb la següent distribució:

Atei	3 fragments de marques
Cn. Atei	3 exemplars
Cn. Atei Zoilvs	2 exemplars
Zoilvs	4 exemplars
Mahes	1 exemplar

El lloc de producció, sols seria detectable amb seguretat mitjançant l'anàlisi de composició de l'argila, ja que Ateius disposava de sucursals a Arezzo, Pisa, Lió i possiblement a prop de Roma i a la regió Rutena de la Gàl·lia (Goudineau 1968, pàg. 126). La sucursal de Lió fabricava productes amb la sola marca d'Ateius (Picon 1975, pàg. 91-93), de Xanthvs (Lasfargues-Vertet 1976: XXXIX), de Zoilvs (Lasfargues-Vertet 1976: XL, junt amb Xhantvs), i de Stabilivs (Lasfargues-Vertet 1976: XXX) que es comercialitzaven vers el nord, trobant-se a Haltern i a Strasbourg entre altres. Encara que podem suposar, hipotètica-

ment, que aquest grup de marques d'Ateius trobades aquí, tenen probabilitats de procedir majorment dels tallers itàlics d'Arezzo i Pisa (Maetzke 1959, pàg. 25 a 27; Comfort 1962, pàg. 5 i ss.; Ettlinger 1962, pàg. 27 i ss.; Picon «et alii» 1972-1973, pàg. 128 i ss.; Ettlinger 1984, pàg. 16, fig. 12). És molt possible que aquí succeís un cas semblant al de Celsa (Beltran 1987, pàg. 361), amb una majoria de peces de factura itàlica, cas diametralment oposat al del «Limes» Germànic, com és el d'Haltern, on la major part de les peces amb el segell d'Ateius, tenen origen lionès (Schnurbeien 1982, pàg. 130 a 132).

Com a marques de terrisser que poden procedir d'Arezzo mateix són: Bargathes, Gratvs-(C.) Memmivs, Cres, C. Crispinivs, Vibi, C. Volvsens Nestor (?), Princeps-L. Tettivs. Mentre que L. Gellivs Qvadratvs i Mvrrivs, primer hi havien estat establerts i més tard es traslladen a la regió Padana (Goudineau 1968, pàg. 361-362). Volvsvs possiblement estava establert a la Gàl·lia (Goudineau 1968, pàg. 42). L. Vmbricivs estava establert a Arezzo i a Lió (Lasfargues-Vertet 1976, pàg. 82). De Pouzzoli prové la marca «lvn», de la Vall del Po, Romanvs i de Tarragona o Roma: lasvs-C. Valerivs Tyrannvs.

Les marques de Gratvs-(C.) Memmivs, de Princeps-L. Tettivs i lasvs-C. Valerivs Tyrannvs, reflecteixen el sistema de producció esclavista (Goudineau 1974, pàg. 106-107), en què Gratvs, Princeps i lasvs serien esclaus de C. Memmivs, L. Tettivs i C. Valerivs Tyrannvs respectivament.

Formes llises

Hi són representades peces de les quatre etapes en què es divideix cronològicament la producció Aretina: Arcaica, Precoç, Clàssica i Tardana (vegeu Taula Cronològica).

De l'etapa Arcaica, hi ha tan sols tres exemplars pertanyents a les f. G.: 1, 5 i 7 (vegeu Taula gràfica de comptabilització de formes).

De la precoç trobem la presència esporàdica, de les f. G.: 9, 15, 18, 2 exemplars de la f. G.: 16 i dos exemplars susceptibles d'ésser classificats com a variants de la f. G.: 16 i 22-b, respectivament. Cal notar la significativa presència de les f. G.: 17-b i 19-a, amb sis exemplars de cada. Hem de fer constar que el nombre d'exemplars classificats dins la f. G.: 20-b (forma de transició), són més aviat d'una forma intermèdia entre aquesta i la f. G.: 41-a, per la qual cosa bona part dels exemplars s'haurien de situar dins l'etapa Clàssica.

L'etapa Clàssica es troba ben representada, essent la més freqüent la f. 2 (Servei II) de Loeschke amb 40 exemplars, absent de la taula de formes de Goudineau, seguida en nombre per la f. G.: 32-b amb 28 exemplars i la f. G.: 27 amb 26. En segon ordre la f. G.: 25-a i la 28 amb 12

i 11 exemplars respectivament. Per últim, les f. G.: 23, 29-b, 30, 31, 34 i 35 de presència esporàdica.

L'etapa Tardana també s'hi troba àmpliament representada, sobretot en el grup de la f. G.: 39.

f. G.: 39-a	18 exemplars
f. G.: 39-b	26 exemplars
f. G.: 39-c	16 exemplars

Amb menys proporció, la f. G.: 38-a i la 42, amb 10 i 8 exemplars respectivament. La f. G.: 40 la trobem també en els tres tipus:

f. G.: 40-a	1 exemplar
f. G.: 40-b	4 exemplars
f. G.: 40-c	3 exemplars

De la f. G.: 41, 2 exemplars del tipus «a» i 5 del «b». Per últim, cal assenyalar la presència de 2 exemplars de cada de les f. G.: 36, 37 i la f. 14 (Servei III) de Loeschke que ha plantejat força problemes entorn a la constatació de llur origen, de producció, provincial per a uns i itàlica per als altres (4).

En el catàleg, tant en el cas de les formes llises com en el dels peus Aretins, sols ve referit a les peces més significatives.

Peus

El nombre de peus trobats, és també proporcional als percentatges de formes llises.

Del primer estadi d'evolució (vegeu Taula gràfica de comptabilització de peus), en trobem un pertanyent a una gran pàtera i un altre de pàtera de peu lleuger i quatre peus de copes. Aproximadament corresponen a les etapes Arcaica i Precoç.

Del segon estadi, un pertanyent a una gran pàtera, trenta-dos a pàteres de peu lleuger i vuit pertanyents a copes. Queda palès, pel nombre d'exemplars, que aquest estadi d'evolució, en el cas de les pàteres de peu lleuger, comença a l'etapa Clàssica i continua a la Tardana (vegeu Taula Cronològica).

Del tercer estadi d'evolució, de la 1a. variant, trobem quatre peus lleugers de pàteres i sis de copes. De la 2a. variant, sis peus de copes. Endemés, cal fer especial menció a les copes que presenten una incisió horitzontal a la cara externa del peu, que sembla correspondre a les darreres produccions i que a la vegada també hi és present en algunes copes de T. S. Sud-gàlica datables de Tiberi a Claudi, en trobem vuit exemplars.

Els jocs de vaixel·la

La recent excavació del derelictes Culip IV (Nieto 1987, pàgs. 426 a 434. Nieto «et alii» 1989, pàg. 12) ens ha demostrat, una vegada més, la vigència de la classificació de formes en serveis

de taula, tal i com ja havia assenyalat Loeschke el 1909 en els seus estudis sobre la Terra Sigil·lata aretina trobada en el campament de Haltern. Classificació que és bandejada de la taula de Goudineau 1968, de moment la més completa, encara que mancada d'algunes precisions i formes subministrades a Haltern, com ho són la f. 2 del Servei II, o la f. 14 del Servei III que Goudineau (1968, pàg. 23) considera com no aretina, i més recentment les formes de Magdalensberg amb la Drag. 22/23 aretina, per citar l'exemple més eloqüent, així com altres (vegeu Schindler-Scheffenecker 1977).

Per al nostre cas, per la poca incidència de peces, ens veiem obligats a esmentar, tan sols de passada, la presència, a Can Xammar, del Servei I que abarcaria les formes Precoces: 9, 15, 16, 17-b, 18, 19-a i 20-b (aquesta darrera amb moltes reserves ja que, tal i com veurem més endavant, la 20-b de Goudineau, és més aviat transicional i ens sembla més prudent, fer esment al fet de trobar-se emparentada amb la 41, del Servei IV).

Dins el Servei II, formes Clàssiques, veiem com les copes f. G. 25-a (transicional) i 27, sumades, són numèricament equiparables amb les corresponents pàteres f. 2 de Loeschke i f. G. 28.

Per altra banda, a continuació, observem la descompensació existent entre les copes f. G. 32-b i 42 i les pàteres f. G. 30 i 34, del Servei III, que, hom suposa, haurien de seguir una quantificació similar però, les primeres, superen excessivament a les, esporàdicament representades, f. G. 30 i 34.

També, pel derelictes Culip IV, sabem que les formes sud-gàliques, de copa, f. Drag. 24/25 i la pàtera f. Drag. 15/17, anaven aparellades com a servei de taula, això succeïa a l'entorn de l'any 80 d.C. La f. Drag. 24/25 en l'aretina, té el seu paral·lel en la f. G. 38-a (Servei III) i la f. Drag. 15/17 amb la f. G. 28 (Servei II), i encara que, aparentment, són de cronologia diferent, també, en el nostre cas, es troben numèricament igualades, en una proporció de deu i onze, respectivament. La f. G. 37 estaria dins el Servei II i les f. G. 29, 35 i Loeschke 14 dins el Servei III.

Finalment, dintre del Servei IV, hem d'agrupar les pàteres de vora vertical, f. G.: 39-a, 39-b i 39-c (abans Drag. 17), amb les poques copes, també de vora vertical, f. G.: 40-a, 40-b, 40-c, 20-b, 41-a i 41-b (abans Ritt. 9), en què les primeres pàteres, doblen gairebé en nombre a les segones, copes.

Comparació amb altres jaciments

En primer lloc, cal tornar a recordar que, Can

Xammar, és un templeig puntual dins el solar del que havia estat la lluro romana, per la qual cosa la comparació amb els altres jaciments triats, s'ha d'entendre amb aquestes puntualitzacions, però, de totes maneres, el nostre lot ceràmic, veiem que, és suficientment il·lustratiu.

Per a la comparació, hem escollit nou jaciments, sens dubte els més coneguts. Cinc de la faixa central de l'Imperi Romà: Conimbriga, Empúries, Pollentia, Bolsena i Corint. Els altres quatre, de la zona nord, tres pertanyen al Limes: Haltern, Oberaden i Oberhausen, el quart, Magdalensberg, es troba al sud d'Àustria, a la regió de Caríntia, per tant, prop del nord de l'actual Itàlia, una zona tradicionalment ben comunicada amb els centres productors itàlics (vegeu taula comparativa de formes).

L'avantatge que presenten les tres importants estacions militars del Limes, Haltern i Oberaden en el Germànic, i Oberhausen en el Rhètic, rau en la precisió cronològica amb què es mouen. Haltern, fou fundat vers el 10 a.C. i abandonat cap als anys 9 o 16 d.C., i Oberaden es funda entre el 12-11 a.C. i s'abandonà vers els 9 d.C. amb motiu de la desfeta de Varus que va ocasionar un ràpid desmantellament. Oberhausen es fundà cap al 10 a.C. i la seva durada és fins al 16 d.C.

Per al mostreig de formes, ens hem basat, únicament i exclusivament, amb les següents dades bibliogràfiques: Per a Conimbriga, el treball de Moutinho 1975. Per a Empúries, a mancança d'una monografia de conjunt, els treballs d'Almagro 1955, Almagro-Lamboglia 1959 i d'Aquilué «et alii» 1984. Per a Pollentia, l'article d'Ettlinger 1983. Per a Bolsena, la monografia de Goudineau 1968. Per a Corint, els articles de Hayes 1973 i de Warner 1987. Per a Magdalensberg, la monografia d'Schindler-Scheffener 1977. Per a Haltern, la d'Schnurbeien 1982, complementant-ho amb el complet resum de l'obra de Loeschke («Keramische Funde in Haltern, ein Beitrag zur Geschichte der augusteischen Kultur in Deutschland», dins «Mitt. Alter. Westfalen 5», BONN 1909) que realitzà Goudineau 1968. D'Oberaden sols ha estat possible treballar en base als resums dels articles d'Oxé «Terra Sigillata Funde», dins Albrecht, C.: «Das Römerlager in Oberaden», DORTMUND 1938) i de Loeschke («Die Römische und die Belgische Keramik», dins Albrecht, C.: «Das Römerlager in Oberaden» 2, DORTMUND 1942), també, fets per Goudineau 1968. Finalment, per a Oberhausen, la monografia d'Ulbert 1960.

Cal fer esment que, per a la realització de la taula comparativa, en no poques ocasions, ens hem trobat amb greus problemes per intentar circumscriure les peces publicades i situar-les dins la classificació formal de Goudineau 1968, en la qual, evidentment, no es recullen les diferents

variants conegudes d'una mateixa forma i per tant, en aquests casos, s'ha optat per incloure-ho dins la forma d'origen.

Mitjançant la taula comparativa, podem copsar, en primer lloc, com les formes Arcaiques són àmpliament representades a Bolsena i a Magdalensberg i de manera més precària a Can Xammar, Empúries i Pollentia.

Les formes Precoces són, ja, presents en els deu jaciments referenciats. Observant, en els tres campaments (Haltern, Oberaden i Oberhausen), l'aparició gradual a partir de la f. G. 15, present en tots els jaciments, menys a Conimbriga.

Les formes Clàssiques són per arreu, cridant-nos l'atenció el fet que a Oberaden ja no s'enregistren troballes del grup següent.

Especial atenció mereix la f. Loeschke 14 del Servei III d'Haltern. La seva repetida presència indica, fora de dubtes, la fabricació itàlica del model. Fet que no exclou la seva còpia en peces gal·liques. La cronologia està a cavall dels períodes Clàssic i Tardà.

L'etapa Tardana es troba ben representada, no sols a Can Xammar, sinó a la majoria de jaciments, amb l'excepció d'Oberaden. Mentre que a Haltern i Oberhausen, sols hi és present fins a la primera fase. Recordem que, a Haltern, no s'hi ha trobat cap marca de terrisser amb cartella «in planta pedis», ni tampoc cap peça amb decoració de relleus aplicats, amb excepció de les característiques guirnalles de dues volutes.

El lot de Can Xammar, representa una mostra reduïda del que és la T.S. Aretina d'Illuro, des de l'època augustiana fins a Claudi, fet pel qual admet la comparança amb els indrets suara esmentats, tot veient les pautes de llur evolució.

IMITACIONS DE L'ARETINA

Després de la publicació de les imitacions d'Aretina detectada a Empúries (Sanmartí 1974-1975). A la zona catalana s'han anat succeint la identificació de troballes d'aquesta varietat. L'origen es creu a la zona del Golf de Lleó-França (Sanmartí 1974-1975, pàg. 261) i llur difusió va arribar fins i tot a l'Aragó: Cesaraugusta i Celsa (Beltran 1983, pàg. 26-27).

És normal la convivència d'exemplars de GI. negre amb els de vermell, tal i com queda constatat a les troballes del derelict de Cap del Vol (Nieto-Foerster 1980, pàg. 176; Nieto 1981, pàg. 168; Nieto 1982, pàg. 329) i com és el nostre cas.

De les formes que aquí tenim representades, les dues primeres, són prou conegudes a la Taula de formes Aretines, les f. G.: 17 i 27, mentre que la peça núm. 234 fuig una mica de les classificacions, així com els fragments d'olpe.

La datació va des del darrer terç del segle I. a.C. fins al 15 a.C.

CENTRE-ITÀLIQUES

La producció Centre-Itàlica, tingué lloc en tallers ubicats prop de Roma (Oxé-Comfort 1968, pàg. 595, B), és considerada generalment com una subdivisió dins l'Aretina, però presenta unes formes i argiles que la fan susceptible d'identificació.

La forma que predomina aquí, totalment, és la Ritt. 12. Com la que es va trobar, de perfil senecer, en el sondatge al jaciment de Can Majoral (Mataró) (Clariana 1981, pàg. 157). Els peus, alguns, tenen la particularitat de presentar un petit graó a la cara interna, semblant als que hi ha en algunes peces Sud-gàl.liques d'època Tiberi-Claudi. Un d'ells amb la marca de L. Alfivs Gallvs.

La producció, la podem datar en temps de Tiberi.

NORD-ITÀLICA

És una producció originària de la zona Itàlica-septentrional (Bermond 1972, pàg. 65 ss.; Serena 1972, pàg. 147 ss.; Mercado 1972, pàg. 203 ss.; Mertens 1972, pàg. 221 ss.; Scafile 1972, pàg. 245 ss.) La forma més freqüent, és el bol de dues anses, decorat a relleu, al qual pot pertànyer la nansa trobada a Can Xammar.

Datació: època tardo-augústea i Tiberi.

SUD-GÀL.LICA

En la seva major part, hem de considerar-la com a procedent del taller de la Graufesenque (El Milhau, Occitània-França).

La modalitat decorada a relleu, es troba representada en les formes Drag. 29, 30 i 37. La Drag. 29 hi és present en les dues variants: la Drag. 29-a, primordialment del temps de Tiberi i la Drag. 29-b d'època Claudi-Neró. La Drag. 30 d'època Clàudia i la Drag. 37 del període Flavi. Sobre la possibilitat d'atribució de les peces decorades a terrissers concrets o grups de terrissers, el problema que sovint presenta aquesta ceràmica, és degut a l'intercanvi, comerç i especialització d'obriers en la fabricació de punxons i motlles, fet que fa difícil la determinació precisa del fabricant (5). La cronologia, també, s'ha de veure quelcom variada, després de les troballes de Pompeia (Atkinson 1914, pàgs. 27 i ss.) i les de Culip IV (Nieto 1986, pàgs. 81 i ss.; Nieto 1987, pàgs. 426 i ss.), en base a aquests dos jaciments, s'ha demostrat la pervivència dels motlles des de l'època Clàudia fins els Flavis, fets que provoquen que, la datació, no sigui prou precisa i s'hagin d'utilitzar altres dades secundàries, tals com els detalls tècnics de fabricació, vernís i graix de les parets del vas.

Sols s'han trobat tres marques de terrisser: «OF PA/ ...» en una copa f. Ritt. 8, i «OF COILIO» i «IPPONN» en Drag. 27.

En les formes Drag. 27, podem veure bona part del procés d'evolució cronològica que va tenir, sobretot a les vores. També hi són presents, la forma Ritt. 1, i les formes Drag. 15/17, 18, 24/25 i 33 (?).

La varietat «marmorata» de Gl. groc amb betes de vermell-òxid, és representada per dos fragments, un de copa, forma Drag. 27 i un altre de fons de pàtera (Ref. 60.980). Sobre la tècnica d'elaboració és interessant el que diu la tesi de Riccioni 1977 (6). Datable del 40 al 70 d.C. (Vernhet 1976, pàg. 19, fig. 3).

HISPÀNICA

Sobre la Hispànica, hem de dir que resulta insòlita la presència de tan sols dos fragments. D'aquests dos fragments, ben poques dades en podem extreure. El decorat, de finals del segle 1r., és insignificant per a poder obtenir dades relatives al seu origen de producció en base als coneixements que hi ha dels diferents tallers d'Hispanica, ja que no presenta cap punxó amb prou entitat per a determinar llur filiació. La marca de terrisser, sols té les lletres «OF PA...», que en base al catàleg de Mezquiriz 1961, podria pertànyer a Paternvs, Paterale o Patricivs. Provenen del sector excavat per Marià Ribas.

«LUCENTE»

Aquesta varietat definida per Lamboglia 1963, forma, junt amb les Nord-Africanes tardanes, la Hispànica Tardana i la Gris Paleo-cristiana, el conjunt de ceràmiques de luxe que del Baix Imperi són presents a Can Xammar.

Recordem que la «Lucente», ve de l'evolució de la Clara «B», i és originària de la Vall del Roine (França). La seva cronologia, hom creu que, va des de finals del segle IIIr. i tot el segle IVt.

Les formes trobades aquí, són les Lamboglia 1/3 variants «d» i «b» i la 2/37. Formes força freqüents en els conjunts mobiliaris d'aquest moment.

HISPÀNICA TARDANA

És un tipus no massa freqüent a la zona costera Catalana, no obstant això, se n'hi troben exemplars esporàdics.

La decoració que presenta el fragment trobat aquí, és força comú en aquesta producció, són els característics grans cercles concèntrics amb farciment de pals oblics.

La cronologia, hom creu que va des del segle IVt. al segle Vè.

NORD-AFRICANA

Varietat que fou fabricada en el Nord d'Àfrica, a la zona de l'actual Tunísia-Algèria (dins l'Àfrica Proconsular). Cronològicament està emmarcada en el punt més àlgid de l'Alt Imperi, seguint la crisi del segle IIIr. i perdura en tot el Baix Imperi.

Quant a les formes trobades, podem establir dos grups ben diferenciats, els de l'Alt Imperi o sigui anteriors a la crisi del segle IIIr. i els del Baix Imperi o de després de la crisi.

De l'Alt Imperi, trobem les formes Hayes 6 i 14/17, freqüents en el segle II n. i d'època Severa, finals del segle II n. fins a principis del segle IIIr., moment en què estan datats els mosaics «opus tessellatum» de Can Xammar (7), tenim les formes Hayes 32, 33 i 50.

Del Baix Imperi, trobem les formes dels segles IVt. i Vè. com ho són les Hayes 58, 59, 61, 62-a i 78 i del segle VIè., algunes tocant el segle VIIè., les formes Hayes 91-c, 93-b, 99-a i 104-b.

Són de destacar els dos fragments estampats pertanyents a l'estil A-1 d'Hayes, datats del 320 al 350 d.C.

Hem d'advertir que per a l'estudi i classificació de formes i cronologies d'aquest grup, hem seguit bàsicament la sistemàtica d'Hayes 1972, incloent dins el parèntesi l'equivalència amb les formes de Lamboglia 1958 i 1963. Per a la descripció del Gl., el codi establert per Lamboglia 1958 i 1963, posat al dia per Carandini 1968, que en síntesi i pel que fa a Can Xammar, és com segueix:

- A/ (formes de la T.S.C. «A» de Lamboglia 1958)
- A-1: Gl. de tonalitat brillant, amb lleugeres granulositats, de color ataronjat. Es dona en les formes primitives.
 - A-2: Gl. pobre i opac (mate), de superfície granulosa, a vegades absent, de color ataronjat-rosat.
 - A (a strisce): sense Gl. i de superfície satinada, apreciand-s'hi les marques dels estris a la cara interna de la peça A sense vernís: assimilable a la ceràmica d'ús comú.
- C/ (formes de la T.S.C. «C» de Lamboglia 1963)
- C-2: Gl. color taronja fosc, de tonalitat brillant i de superfície brunyida. Sense les granulacions de superfície, característiques de la «A» i la «C-1».
- D/ (formes de la T.S.C. «D» de Lamboglia 1963)
- D-1: Gl. color taronja lleugerament fosc

i de tonalitat mat, generalment intern.

- D-2: Gl. intern i per damunt la vora (amb rares excepcions) de tonalitat brillant, semblant al de la A-1.

GRIS D'ÈPOCA PALEO-CRISTIANA

Producció que retorna al gust per les ceràmiques de cocció reductora, originària de la Gàl.lia, concretament fou fabricada a l'actual Provença i Llenguadoc.

Els dos exemplars que ens ocupen, pertanyen a formes molt freqüents d'aquesta producció, la Rigoir 1 i la 18. Possiblement són del grup Llenguadocià i Provençal, respectivament. La presència conjunta dels dos grups també ens és constatada a Barcino, mentre que exemplars trobats en altres zones de la Península tenen documentada la pertinença a un grup concret, tal i com succeeix a Tarraco en què el conjunt de peces trobades prové majoritàriament del grup Llenguadoc (8).

La datació es situa des de mitjan segle IVt., fins a l'acabament del segle Vè.

CONCLUSIONS

Mitjançant l'estudi de la ceràmica fina de taula, romana, de Can Xammar, podem arribar a unes conclusions de tipus ceramològic i històric que, a la vegada, són susceptibles d'ésser aplicades, també, per extensió, al municipi romà d'Iluro del qual el jaciment de Can Xammar forma part integrant. És un tipus de ceràmica que a la vegada presenta l'avantatge de ser l'element fòssil més ben datat i conegut documentalment, per paral.lels, en el món romà, si bé a les nostres contrades són, relativament, pocs els estudis que s'han dedicat sobre la matèria.

El considerable lot aretí-itàlic ens demostra la forta imbricació i relacions que tindria la Laietània amb els mercats itàlics, ja des d'abans de l'època augustiana fins al regnat de Neró. És evident que tot això ens ve a demostrar que s'està en un moment de forta puixança econòmica. Puixança que, al mateix temps, és conseqüència directa dels ingressos provinents de la bona acollida que obtenen els productes de la regió Laietània a la Península Itàlica i a les altres contrades de l'Imperi, concretament ens estem referint al vi laietà citat, repetidament, pels autors clàssics.

Per altra banda, la T.S. Sud-gàl.lica és, en proporció, reduïda, amb una forta incidència de peces datables des de meitat segle I r. fins a finals del període de Neró, gairebé tocant el regnat dels Flavus, moment que vindria a coincidir amb l'a-

mortització del Criptopòrtic.

Un fet destacable, és la discreta presència de materials datables des de finals segle I r. fins a meitat segle II n., fet que és extensible a lluro i que es repeteix també a Baetulo, sembla conseqüència d'una crisi, avui encara poc coneguda, que patiren la ciutat i el camp. Crisi que té lloc a l'època dels Flavis, demostrada per la decadència que s'enregistra en els municipis de fundació republicana en benefici dels augustians i a la qual sembla que deuria contribuir, tal vegada, de forma decisiva, el discutit i controvertit Edicte de Domicià. Els materials del segle II n. són més aviat escadussers, però, de totes maneres en tenim una petita mostra amb els fragments classificables dins la T.S. Clara (Africana) «A-1» i dins la T.S. Hispànica.

També, dins el lot, hi són presents algunes mostres ceràmiques contemporànies al mateix moment que els mosaics Severa de l'important edifici de Can Xammar. Així ho veiem amb la presència de les formes, concretament, Hayes 32,

33 i 50 de la T.S. Clara (Africana). No cal dir que l'època Severa, sembla que, va ésser una de les més pròsperes de la contrada, eloqüents exemples, els tenim a les vil.les romanes de Cal Ros de les Cabres (El Masnou) i Torre Llauder (Mataró).

La troballa de materials de la Baixa Antiguitat, no ens ha d'estranyar gens, en aquest moment, la ciutat romana d'lluro torna a refer-se considerablement i recobra, en certa manera, la importància i vitalitat de temps passats. Els fragments aquí trobats, especialment els de T.S. Clara (Africana) «D» i en menys proporció la T.S. Gris d'època Paleo-cristiana i la T.S. Hispànica-tardana, així ens ho demostren. El seu ventall cronològic abasta des del segle IV t. fins al segle VII è. Fet que, per a nosaltres, té un gran interès, car ens demostra de forma clara, la pervivència de les estructures i relacions comercials pròpiament romanes, especialment amb el Nord d'Àfrica, fins ben entrat el segle VII è.

CATÀLEG

ARETINA

Peces decorades a motlle

1. Fr. de vora de copa f. Drag. -W. I-c
decorat amb una franja de pals verticals per sobre una franja d'oves simples, al dessota una guirnalda vegetal feta a mà alçada, «trattini manoscritti», i a l'espai temàtic s'aprecia un fr. de fulla vegetal estilitzada.
Gl. P.: A-1-c; Ø vora: 16'5 cm.
Amb quatre punxons:
A: franja de pals verticals que envolten la peça com els que trobem en peces atribuïbles a M. Perennius fase Tigranus (Oxé 1933, núm. 8a-8b).
B: franja d'oves simples sense cap element de separació entre elles, similars a les de N. Naevius Hilarius (Oxé-Comfort 1968, Pl. VII, 24 (1.080 a) NAEV «retro», 25 (1.080 a) NAEVI, 28 (1.083 b-g), N.N.H «in tabula ansata», 29 (1.080 c) NAEV, 30 (1.080 b) NAEVI, 31 (1.088 a) ATTICVS / NAEVI).
C: guirnalda de fulles fetes a mà alçada, comuns als grups de M. Perennius, N. Naevius Hilarius (Moutinho 1975, pàg. 9, núm. 9) i de Cn. Ateius (Visser 1980, pàg. 96-99).
D: fulla vegetal estilitzada, de forma palmada, tan sols se'n copsa un fragment.
Possiblement es tracta d'un producte del taller de Nae-vius o de M. Perennius fase Tigranus, inclinant-nos vers aquest darrer.
Ref.: 60.378 N-II
2. Fr. de vora de copa f. Drag. -W. I-a
decorat amb dues testes de moltó vers l'esquerra, a continuació, un element de difícil interpretació, possi-blement un moble (?), damunt del qual es copsa un fr. de figura humana vers la dreta, nua, de la qual es copsa part del tronc i cames. La vora porta una lleu-gera decoració de rodet i en l'inici de la zona decora-da, s'hi aprecia una franja de perles escapçades en la meitat superior.
Gl. P.: B; Ø vora: 20 cm.
Amb quatre punxons:
A: figura humana, nua, col.locada damunt el moble (C), amb les cames vers la dreta, s'hi copsa part del tronc i les cames.
B: testa de moltó, és l'element figuratiu de la simbologia Solar. Altres punxons semblants, però de grandà-ria diferent, són presents en el British Museum (Walters 1908, pàg. 25, L 81), de M. Perennius (Oxé - Comfort 1968, Pl. VII, núm. 13 (1.256) M. PEREN) i en T.S. Sud-gà.l.lica (Oswald 1936-37, núm. 1859 A).
C: element de difícil interpretació, moble (?).
D: línia de perles escapçades a la meitat superior.
A jutjar per la decoració, es tracta d'una peça de bona època, de desenvolupament neoàtic, semblant a algu-nes produccions de M. Perennius, datable abans del canvi d'era.
Ref.: 60.389 N-II
3. Fr. amorf decorat amb una fulla vegetal estilitzada. Si-milar a les d'Ateius (Oswald-Pryce 1920, Pl. II, núm. 3 ATEI).
Gl. P. A-1-d. Ref.: 60.005 N-III
4. Fr. amorf decorat amb «nautilus». Decoració com la que apareix freqüentment en peces de M. Perennius, fase Bargathes (Chase 1916, pàg. 108, núm. 133, XXX, de PERENNIVS BARGATHES; Drag.-W. 1948, Taf. 19, núm. 207, 214, 326, 329 i Taf. 20)
Gl. P.: A-2.
Ref.: 60.392 N-II
5. Fr. amorf decorat amb una figura humana d'una do-na, nua, asseguda en un moble i amb el braç esquer-re aixecat, recolzant-se en el cap, a l'extrem dret, s'hi copsa un fr. d'element inidentificable.
Gl. P.: A-1-d.
Amb dos punxons:
A: el punxó representant una dona nua, asseguda en un moble, amb el braç recolzant-se en el cap, és molt semblant al d'una peça d'atribució probable a M. Pe-rennius (Chase 1908, pàg. 91, núm. 151, XVII; Pallarès 1963, pàg. 225, núm. 264). Aquesta posició de movi-ment del braç, surt també en altres punxons d'atribu-ció a M. Perennius fase Tigranus (Drag.-W. 1948, Taf. 9, núm. 119, 120, 121 i 122).
B: fr. de punxo inidentificable.
Per tant, veiem que la figura A, segueix clarament unes línies formals de tendència neo-àtica molt pròpies de la fase Tigranus de M. Perennius, encara que el camp llis entre els dos punxons ens fa pensar en les decora-cions del terrisser P. Cornelius.
6. Fr. amorf decorat amb un motiu vegetal estilitzat com-post d'una branca amb una fulla.
Gl. P.: A-1-d.
Ref.: 60.953 N-I
7. Fr. de tronc de coll, f. Drag.-W. I-m (?), amb decoració aplicada d'una roseta amb una fulla vegetal estilit-zada-cordiforme, al dessota una sanefa decorada a ro-det i l'inici de la decoració a motlle en la qual es copsa una sanefa d'oves simples de col.locació irregular i al seu dessota un fr. de punxó inidentificable.
Gl. P.: A-1-b.
Amb quatre punxons:
A: fulla vegetal estilitzada, cordiforme. Diversos terris-sers utilitzen fulles semblants: Pantagatus Rasin(i) (Chase 1916, pàg. 99 (j), Fig. 2 Pl. XXII, núm. 115 i pàg. 70, Pl. XXIX, núm. 62; Chase 1908, pàg. 101, Pl. XVII, núm. 184), i també de Rasinius sol (Drag.-W. 1948, Beil 8, núm. 66; i Beil 6, núm. 50; Pallarès 1963, pàg. 231, classificada el 1r. com d'atribució incerta i el 2n. com a probable; Stenico 1960, pàg. 67, núm. 253) a M. Perennius (Drag.-W. 1948, Beil 3, núm. 18; Pallarès 1963, d'atribució probable), al moment protobargathes de Perennius (Drag.-W. 1948, Taf. 1, núm. 11; Pallarès 1963, pàg. 227: amb reserves) a l'esclau Philemon de Perennius (Alexander 1943, Pl. XVI - 1 a,b, XVII, IV Bf, motlle PERENNI PILEMO), a C. Annus (Alexander 1943, Pl. XXXIV-2, pàg. 21; Pallarès 1963: d'atribució incerta).
B: roseta fragmentada, originàriament de sis pètals, hi ha un paral.lel a Bolsena (Goudineau 1968, pàg. 211, núm. 102).
C: oves simples, de col.locació poc cuidada, semblants a les del terrisser C. GAVIUS (Porten 1966, pàg. 64,

núm. 97 i Làm. XXIII).

D: fr. de punxó.

Gl. P. : A-1-b.

Sembla que es tracta d'una peça tardana, els relleus aplicats i la decoració descuidada així ho demostren. L'atribució concreta a un fabricant, és dubtosa, no obstant això podria tractar-se d'un producte tardà del grup de Rasinius o, també, de Gavius.

Ref.: 60.004

N-III

8. Diversos fragments d'una mateixa peça dels quals s'obté un perfil reconstruïble gairebé en la totalitat, copa f. Drag.-W. l-m, presenta el relleu aplicat d'una Gorgona al dessota la vora i la temàtica és una pinya amb fulles palmades a cada costat, que es va repetint de forma alterna en el fris superior, enmig de dues sanefes de fulles a mà alçada, «trattini manoscritti», amb marca «(SATV)RN», l'inici de la decoració presenta una línia de perles. El fris inferior és una sanefa de llengüetes. Té franges de rodet a la vora i just al damunt de la zona emmotllada.

Gl. P.: A-1-d. Ø vora: 19'6 cm. H: 18 cm. (apr.). Ø peu: 9 cm.

Amb set punxons:

A: relleu aplicat representant la testa d'una Gorgona. Té certa semblança o inspiració, en peces de Bargathes tal com ho veiem en l'excel·lent exemple de Pollentia (Ettlinger 1983, pàg. 163, làm. 31, núm. 2) i, a la vegada, també a la torèutica, on trobem exemples de gerres en bronze, amb relleus representant la Gorgona (Tassinari 1978, pàg. 102).

B: fulla palmada, semblant a les de Rasinius (?) (Chase 1916, pàg. 104, Pl. XXVIII, núm. 124 «R»; Chase 1908, 395, XXIII), de M. Perennius (Drag.-W. 1948, Taf. 14, núm. 228; Pallarès 1963, pàg. 226 el classifica com d'atribució probable) i de C. Annus (Oxé-Comfort 1968, Pl. VII, núm. 9 (82 K²) C. ANNI).

C: pinya de forma circular, reticulada, com les emprades pels terrissers:

C. Tellus (Chase 1908, pàg. 107, pl. XII, núm. 217, pàg. 143, Pl. XIV, núm. 366 (C.T.) ELLI; Chase 1916, pàg. 103, Pl. XXVIII, núm. 119 C.TELLI), M. Perennius (Drag.-W. 1948, Taf. 14, núm. 228; Pallarès 1963, pàg. 226, el classifica com d'atribució probable), M. Perennius fase Tigranus (Alexander 1943, Pl. XXII, 1 a M. PERENNI TIGRAN), M. Perennius fase Bargathes (Drag.-W. 1948, Taf. 19, núm. 299-300, BARGA; Moutinho 1975, pàg. 9, Pl. I i XVI, núm. 14), M. Perennius fase Saturninus (Drag.-W. 1948, Beil 8, núm. 67 i Taf. 26, núm. 376 SATVRN) i Cn. Ateius (Oxé 1933, pàg. 80, Taf. XXXV, núm. 134 CN. ATEI).

D: llengüeta, la trobem en peces de Cn. Ateius fase Xanthus (Oxé 1933, pàg. 67, Taf. XIX, núm. 89) i de M. Perennius (Drag.-W. 1948, Taf. 26, núm. 377 i 378; Pallarès 1963, núm. 1.264-1.265, classifica com d'atribució probable).

E: marca de terrisser, en relleu, de cartel·la rectangular, marc amb forma de corda, i les lletres «.../RN», finals del nom SATVRN (Oxé-Comfort 1968, núm. 1285) del grup de M. Perennius. Aquesta marca en peces decorades es troba sobretot a la península Itàlica, i a la península Ibèrica: a Empúries, a la vil·la del Roser de Calèlla (Llobet 1980, QPAM núm. 10, p. 332), i també

al Limes Germànic, a Aislingen (Knorr 1919, Textbild 4-c).

Oswald-Pryce 1920, Pl. XXIV, núm. 4).

F: guirnalda de fulles fetes a mà alçada, «trattini manoscritti», comuns dels grups de M. Perennius, N. Naevius Hilarius (Moutinho 1975, pàg. 9, núm. 9) i de Cn. Ateius (Visser 1980, pàg. 96-99).

G: línia de perletes, excessivament gravades, molt freqüents a l'Àretina decorada.

Ref.: 60.306 - 60.307 - 60.388

N-I-II

60.812

N-III

Els trets decoratius que ofereix s'inscriuen plenament dins la fase tardana de Perennius, el relleu aplicat i la decoració de la peça, de pinyes i fulles alternades en el primer fris i les llengüetes radials del segon, fan que la podem datar a l'entorn de meitat segle I r., concretament a l'època de Claudi, opinió que coincideix amb la d'Ettlinger (Ettlinger 1983, pàg. 70), encara que l'existència d'un paral·lel, en la f. Drag. 29, fabricada a Lezoux, amb una distribució decorativa pràcticament idèntica, datat a l'època de Tiberi (Vertet 1975, pàg. 38, núm. 3) podria fer pensar amb una datació quelcom més antiga. Tots els indicis, fan creure que, la procedència d'aquesta peça és d'Arezzo mateix.

9. Fr. de peu de copa

Gl. P.: A-1-c

Ø peu: 7 cm.

Ref.: 60.813

N-III

10. Fr. de peu de copa

Gl. P.: A-1-d

Ø peu: 9 cm.

Ref.: 60.815

N-III

11. Fr. de peu de copa

Gl. P.: A-2/ A-4-a

Ø peu: 9 cm.

Ref.: 60.817

N-III

12. Fr. de peu de copa

Gl. P.: A-2

Ø peu: 7'7 cm.

Ref.: 60.816

N-III

13. Fr. de peu de copa

Gl. P.: A-1-d

Ø peu: 7'8 cm.

Ref.: 60.814

N-III

14. Fr. de peu de copa

Gl. P.: A-1-d

Ø peu: 9 cm.

Ref.: 60.006

N-III

Marques de terrisser

15. Fr. de centre de pàtera, amb marca de cartel·la rectangular lleugerament oblonga, amb les lletres «CNATE», O.C. núm.: 145 (145/23 similar)

Núm. cartel·la O.C.: 8.

Gl. P.: A-1-d.

Ref.: 60.921

N-II

16. Fr. de fons de copa, amb marca de cartel.la circular, amb les lletres «NAEIN», la interpretació podria ser: (C)N(.) A(T)EI(VS) Z(OILVS), O.C. núm. 180.
Núm. cartel.la O.C.:
F. G.: 32 o 42; Gl. P.: A-1-d
Peu del segon estadi d'evolució.
A la cara interna del fons porta un grafit «post coctem» amb les lletres: «APTV».
Ø peu: 3'5 cm.
Ref.: 60.923 N-II
17. Fr. fons de copa, amb un fr. de marca en cartel.la rectangular amb marc intern i les lletres «AT/...», O.C. núm. 144.
Núm. cartel.la O.C.: 9
Gl. P.: A-2
Peu del tercer estadi d'evolució (1a. variant).
Ref.: 61.892 N-III
18. Fr. de fons de pàtera, amb marca de cartel.la rectangular, amb les lletres «AT/...», O.C. núm. 144.
Núm. cartel.la O.C.: 8.
Gl. P.: A-2.
Peu del segon estadi d'evolució.
Ø peu: 9 cm.
Ref.: 60.922 N-II
19. Fr. de fons de pàtera, amb marca de cartel.la «in planta pedis», amb les lletres «ATE», O.C. núm. 144.
Núm. cartel.la O.C.: 162.
Gl. P.: A-2.
Peu del tercer estadi d'evolució (1a. variant).
Ø peu: 8'5 cm.
Ref.: 60.924 N-II
20. Fr. de fons de pàtera amb marca de cartel.la oblonga, amb les lletres «M.A/...», O.C.: 138 (?), de M. Arvius (?), ja que sembla que és el que té un tipus de cartel.la més semblant entre les seves marques. Altres terrissers que també tenen probabilitats són: M. Artorius (O.C. núm. 134²), M. Antonius (O.C. núm. 111) i M. Aemilius (O.C. núm. 26).
Núm. cartel.la O.C.: 99.
Gl. P.: A-1-e
Presenta al seu dessota un grafit «post coctem»: «M/...» (?).
Ref.: 61.899 N-I
21. Fr. de fons de copa, amb marca de cartel.la rectangular, amb les lletres «MAHTEI», de Mahes, O.C. núm. 169.
Núm. cartel.la O.C.: 8.
Gl. P.: A-1-c; Ø peu: 4'20 cm.
Peu del tercer estadi d'evolució (2a. variant).
Ref.: 60.920 N-II
22. Fr. de fons amb marca de cartel.la rectangular (?), amb les lletres «CNATE/...», de Cn. Ateius, O.C. núm. 145.
Núm. cartel.la O.C.: 8.
Gl. P.: A-1-b.
Al dessota presenta restes de grafits «post coctem».
Ref.: 61.898 N-I
23. Fr. de fons de copa amb marca de cartel.la quadrangular-oblonga, de doble registre, amb les lletres «IIII/ZOIL», de Cn. Ateius fase Zoilus, O.C. núm. 180.
Gl. P.: B.
Ø peu: 4 cm.
Peu del tercer estadi d'evolució (2a. variant).
Ref.: 61.893 N-I
24. Fr. de fons de copa amb marca de cartel.la oblonga, amb les lletres «IOH» potser de Zoilus, O.C. núm. 181.
Núm. cartel.la O.C.: 99.
Gl. P.: A-2; Ø peu: 4'4 cm.
Peu del tercer estadi d'evolució (2a. variant)
Ref.: 60.925 N-II
25. Fr. de fons de copa amb marca de cartel.la oblonga amb les lletres «ZOILI», O.C. núm. 181.
Núm. cartel.la O.C.: 99.
Gl. P.: A-2; Ø peu: 3'38 cm.
El peu presenta el característic solc horitzontal de les peces tardanes.
Ref.: 61.902 N-I
26. Fr. de pàtera de perfil sencer, amb marca de cartel.la «in planta pedis», amb les lletres «ZOILI», O.C. núm. 181.
Núm. cartel.la O.C.: 162.
F. G.: 39-c; Gl. P.: A-2/A-3.
Ø vora: 17 cm. Ø peu: 9 cm. H: 4 cm.
Peu del segon estadi d'evolució.
A la cara interna del fons i a l'externa, prop del segell, s'hi observen grafits «post coctem».
Ref.: 60.919 N-III
27. Fr. de fons de pàtera amb marca de cartel.la rectangular amb les lletres «ZOILI», O.C. núm. 181.
Núm. de cartel.la O.C.: 8.
Gl.P.: A-2; Ø peu: 9'8 cm.
Peu del segon estadi d'evolució.
A la cara interna del fons, s'hi copsen grafits «post coctem».
Ref.: 61.902 N-I
28. Fr. de fons de pàtera, amb marca de cartel.la rectangular, amb les lletres «BAR...», O.C. núm. 1.252(58). Possiblement el pal vertical de l'acabament, és indicatiu de la lletra «P» (?), interpretable: BAR(GATHES -) P(ERENNIVS) (?), d'Arezzo.
Núm. cartel.la O.C.: 8.
Gl. P.: A-1-d.
O peu: 8'5 cm.
Peu del segon estadi d'evolució.
Ref.: 60.929 N-II
29. Fr. de fons de copa, amb marca de cartel.la rectangular, amb les lletres «CRE2», la «S» final és retrògrada, O.C. núm. 423², d'Arezzo.
Núm. cartel.la O.C.: 8.
F. G.: 27; Gl. P.: A-1-d.
Ø peu: 6'5 cm.
Peu del tercer estadi d'evolució. (1a. variant)
A la cara interna del fons, porta un grafit «post coctem» amb forma de creu.
Ref.: 60.932 N-II

30. Fr. de peu de copa, amb marca de cartel.la quadrangular de doble registre i angles roms, amb les lletres «CRIS/ PINY», pertanyent a C. CRISPINIVS, probablement d'Arezzo, O.C. núm. 561.
Núm. cartel.la O.C.: 1.
F. G.: 27; Gl. P.: A-1-a.
∅ peu: 5'5 cm.
Peu del primer estadi d'evolució.
Ref.: 60.819 N-III
31. Fr. de fons de pàtera, amb marca de cartel.la «ansata» (?) de doble registre, amb les lletres «CRATVS/ MMMI», O.C. núm.: 1.006, interpretable com GRATVS esclau de (C.) M(E)MMI(VS), d'Arezzo.
Núm. cartel.la O.C.: 77.
Gl. P.: A-3; ∅ peu: 9'2 cm.
Peu del segon estadi d'evolució.
A la cara interna del fons, presenta un grafit, «post cōctem», amb la inscripció de tipus numeral (?): «II».
Ref.: 61.901 N-III
32. Fr. de fons amb marca de cartel.la «in planta pedis», amb les lletres «GEITE», O.C. núm.: 736, de L. Gellivs Qvadratvs, originàriament d'Arezzo i més tard traslladat a la regió Padana (Goudineau 1968, pàg. 361).
Núm. cartel.la O.C.: 162.
Gl. P.: A-2.
Ref.: 61.897 N-I
33. Fr. de centre de pàtera amb marca de cartel.la «in planta pedis» i les lletres «GELII», de L. Gellivs Qvadratvs, O.C. núm.: 736.
Núm. cartel.la O.C.: 162.
Gl. P.: A-1-b.
Ref.: 61.894 N-III
34. Fr. de fons amb marca de cartel.la «in planta pedis» amb les lletres «.../ELLI», de L. Gellivs Qvadratvs, O.C. núm. 736.
Núm. cartel.la O.C.: 162.
Gl. P.: A-2.
Ref.: 61.896 N-III
35. Fr. de centre de pàtera, amb marca de cartel.la rectangular, amb les lletres «IVN», O.C. núm. 856, de Pouzzoli.
Núm. cartel.la O.C.: 8.
Gl. P.: A-1-b.
Ref.: 60.931 N-III
36. Fr. de fons de copa, amb marca de cartel.la rectangular, lleugerament oblonga, amb les lletres «MVRRI», de Mvrrivs, O.C. núm.: 1.040, originàriament d'Arezzo i més tard traslladat a la regió Padana (Goudineau 1968, pàg. 361).
Núm. cartel.la O.C.: entre la 8 i la 99.
F. G.: 27; Gl. P.: B.
∅ peu: 4 cm.
Peu del segon estadi d'evolució.
Ref.: 60.928 N-II
37. Fr. de copa de perfil sencer amb decoració de rodet a la vora i marca de cartel.la oblonga, deficitàriament gravada, amb les lletres «MRI...», possiblement de Mvrrivs, O.C. núm.: 1.038, 1.039 i 1.040.
Núm. cartel.la O.C.: 99.
F. G.: 27; Gl. P.: B.
∅ vora: 7 cm. ∅ peu: 3'60 cm. H: 4'25 cm.
El peu presenta una incisió horitzontal a la cara externa.
Ref.: 60.822 N-III
38. Fr. de fons de pàtera, amb marca de cartel.la rectangular-oblonga de doble registre, amb les lletres «PRINC/ L TETTI», del grup de L. Tettivs, O.C. núm. 1.963-1.988, concretament la O.C. núm. 1.985 de Princeps L. Tetti i possiblement relacionada amb les marques O.C. núm.: 1.954-1.962 de C. Tettivs Princeps i la O.C. núm. 2.130 de Princeps Titi, d'Arezzo. La podem interpretar com: Princeps esclau de L. Tettivs.
Núm. cartel.la O.C.: 104.
F. G.: possiblement la 24; Gl. P.: A-4-b.
∅ peu: 7 cm.
Peu del segon estadi d'evolució.
Ref.: 60.820 N-III
39. Fr. de fons de copa amb marca de cartel.la oblonga, amb les lletres «ROM», de Romanus, O.C. núm.: 1.581, de la Vall del Po.
Núm. cartel.la O.C.: 99.
F. G.: possiblement la 27; Gl. P.: A-3.
∅ peu: 3'8 cm.
Peu del tercer estadi d'evolució (1a. variant).
A la cara externa de la paret presenta grafits «post cōctem»: «.../BAT/...» (?).
Ref.: 61.888 N-III
40. Fr. de centre de pàtera, amb marca de cartel.la rectangular lleugerament oblonga, amb les lletres «VMBR.», de L. Vmbricivs, O.C. núm. 2395, d'Arezzo i de Lió (Lasfargues-Vertet 1976, pàg. 82).
Núm. cartel.la O.C.: 8.
Gl. P.: A-1-d.
Ref.: 60.930 N-II
41. Fr. de fons amb marca de cartel.la quadrangular de doble registre i les lletres «.../O/C. VĀLE» de IASO/C. VALE, interpretable com: Iasus esclau de C. Valerivs Tyrannvs, O.C. núm. 2.204. La densitat de troballes d'aquest terrisser a Roma i a Tarragona, ens dona a entendre que el lloc de fabricació seria un d'aquests dos llocs.
Gl. P.: A-3.
Ref.: 61.895 N-I
42. Fr. de fons de pàtera, amb marca de cartel.la rectangular, amb les lletres «.../NAEI...» (?), potser de Cn. Ateivs, O.C. núm.: 145.
Núm. cartel.la O.C.: 8.
Gl. P.: A-1-c.
∅ peu: 9'4 cm.
Peu del segon estadi d'evolució.
Ref.: 60.955 N-I
43. Fr. de copa de perfil sencer, amb marca oblonga, amb les lletres «VIBI», O.C. núm. 2.285. La manca de més indicacions en aquest i en altres segells, fa que no es conegui amb precisió la seva relació amb Vibieni, Vi-

- bienorum, A. Vibius Scrofula o altres. El lloc de producció el suposem a Arezzo.
Núm. cartel.la O.C.: 99.
F. G.: 27; Gl. P.: A-1-a.
Ø vora: 9'5 cm.; Ø peu: 5 cm.; H: 5'25 cm.
Peu del primer estadi d'evolució.
Ref.: 60.821 N-III
44. Fr. de fons de copa, amb marca de cartel.la rectangular lleugerament oblonga, amb les lletres «VOLV» subratllades, de Volusus, O.C. núm.: 2.228, de la Gàl.lia (?) (Goudineau 1968, pàg. 42).
Núm. cartel.la O.C.: 8.
F. G.: 27; Gl. P.: A-4-a.
Ø peu: 3'5 cm.
El peu té un solc horitzontal a la cara externa, semblant als de la T.S. Sud-gàl.lica d'època Tiberi-Claudi.
A la cara interna del fons s'hi copsa un grafit «post coctem»: XV.
Ref.: 60.926 N-II
45. Fr. de fons de copa, amb marca de cartel.la rectangular lleugerament oblonga, amb les lletres «VOLV» subratllades dalt i baix (vegeu marca anterior), O.C. núm. 2.228.
Núm. cartel.la O.C.: 15.
F. G.: 27; Gl. P.: A-4-a.
Ø peu: 3'5 cm.
Peu del tercer estadi d'evolució (2a. variant).
Ref.: 60.927 N-II
46. Fr. de fons de copa, amb marca de cartel.la rectangular, amb les lletres «VOLVN», possiblement de C. Volvensvs Nestor (?), O.C. núm. 2468, d'Arezzo.
Núm. cartel.la O.C.: 8.
Gl. P.: A-1-d; Ø peu: 6 cm.
El peu és del tercer estadi d'evolució (1a. variant).
Ref.: 60.933 N-I-II
47. Fr. de fons amb marca de cartel.la trevolada amb les lletres «VOJVS!» i palma, de Volvsvs, O.C. núm. 2.228.
Núm. cartel.la O.C.: 157.
Gl. P.: A-2.
Ref.: 61.891 N-I
48. Fr. de centre de pàtera, amb restes de marca de cartel.la trevolada i la lletra «.../R».
Núm. cartel.la O.C.: 155.
Gl. P.: A-4-a.
Ref.: 60.954 N-I
49. Fr. de peu de copa, amb restes de la marca, possiblement en cartel.la rectangular emmarcada per una línia, s'hi llegeix l'acabament: «.../E».
Núm. cartel.la O.C.: 9.
F. G.: potser la 32, 38 o 42; Gl. P.: A-2.
Ø peu: 6'50 cm.
Peu del tercer estadi d'evolució (1a. variant).
A la cara externa de la paret, s'hi aprecien restes de grafits «post coctem»:
Ref.: 60.818 N-III
50. Fr. de copa de perfil sencer amb decoració de rodet a la vora, i al centre un fr. de cartel.la d'extrems bifids.
Núm. cartel.la O.C.: 105.
F. G.: 32-b; Gl. P.: A-1-d.
Ø vora: 9'4 cm. Ø peu: 4 cm. H: 5'2 cm.
El peu presenta una incisió horitzontal a la cara externa.
Ref.: 60.823 N-III
51. Fr. de fons de copa amb un fr. de cartel.la rectangular amb marc.
Núm. cartel.la O.C.: 10.
Gl. P.: A-4-a.
Ø peu: 5'5 cm.
Peu del tercer estadi d'evolució, amb una incisió horitzontal a la cara externa.
Ref.: 60.945 N-II
- s/núm. - N.L.
Fr. de fons de copa amb marca de cartel.la rectangular-oblonga amb les lletres «H ...».
F.G.: 27 (?)
Gl: vermell-salmó de tonalitat mat.
P.: rosa-fosc.
(descripció papers Gusi)
Ref. M.A.B.: M-70-I-040 N-I
- Formes llises (catàleg selectiu)**
52. Fr. de vora de pàtera
F. G.: 1; Gl. P.: B
Ø vora: 16 cm.
Ref.: 60.007 N-III
53. Fr. de vora de pàtera
F. G.: 5; Gl. P.: A-1-a
Ø vora: 15 cm. (apr.)
Ref.: 60.003 N-III
54. Fr. de vora de tapadora
F. G.: 9 a 41 a; Gl. P.: A-1-d
Ø vora: 13'5 cm.
Ref.: 60.826 N-III
55. Fr. de vora de copa
F. G.: 7; Gl. P.: A-4/B
Ø vora: 14 cm.
Ref.: 60.825 N-III
56. Fr. de vora de copa
F. variant de la G.: 16; Gl. P.: A-1-c/A-4
Similar a una de Bolsena (Goudineau 1968: 29'a1)
Ø vora: 11 cm. (apr.)
Ref.: 60.830 N-III
57. Fr. de vora de pàtera
F. G.: 15; Gl. P.: A-1-c
Ø vora: 31 cm.
Ref.: 60.827 N-III
58. Fr. de vora de pàtera
F. G.: 17-b; Gl. P.: A-3
Ø vora: 32 cm.
Ref.: 60.828 N-III

59. Fr. de vora de pàtera F. G.: 17-b; Gl. P.: A-1-d Ref.: 60.298		Ref.: 60.009 - 60.020	N-III
60. Fr. de vora de pàtera F. G.: 17-b; Gl. P.: A-1-b/B Ø vora: 20 cm. Ref.: 60.829	N-II	72. Fr. de vora de copa F. G.: 20; Gl. P.: A-1-d/B Ø vora: 6 cm. Ref.: 60.302	N-II
61. Fr. de vora de pàtera F. G.: 19-a; Gl. P.: A-1-d Ø vora: 20 cm. (apr.) Ref.: 60.022	N-III	73. Fr. de copa de perfil sencer F. variant de la G.: 22-b; Gl. P.: A-1-a F. semblants han estat trobades a Pouzzoli (Oxé-Comfort 1968 pàg. 289, núm. 1.102, signat «PRIN» de Princeps Naevi), a Baelo (J. Remesal 1979, pàg. 60, fig. 32, núm. 287), a Corint (Hayes 1973, pàg. 432, lám. 84, núm. 83, amb marca «in p.p.» «Rosci») i a Roma (Atlante 1985, lám. 132, núm. 11 on apareix classificada com una variant de la f. Drag. 22/23). Presenta grafitos al costat de la base i paret externa vertical de la peça, realitzats «post coctem». També s'hi copsa un petit residu de la cartella en el centre. Ø vora: 11'5 cm. Ø peu: 7 cm. H: 6'2 cm. Ref.: 60.295	N-III
62. Fr. de vora de copa F. G.: 20-b; Gl. P.: A-4-a Ø vora: 9'5 cm. Ref.: 60.934	N-II		N-II
63. Fr. de vora de copa F. G.: 20-b; Gl. P.: A-1-d Ø vora: 9'2 cm. Ref.: 60.301	N-II		N-II
64. Fr. de vora de copa F. G.: 20-b; Gl. P.: A-1-c Ø vora: 9'3 cm. Ref.: 60.026 60.755	N-III N-I	74. Fr. de vora de pàtera F. G.: 23; Gl. P.: A-4-a/B Ø vora: 15'6 cm. Ref.: 60.757	N-I
65. Fr. de vora de copa F. G.: 20-b; Gl. P.: B/A-3 Ø vora: 11 cm. Ref.: 60.754	N-I	75. Fr. de vora de copa amb decoració de rodets F. variant de la G.: 18(?), encara que més aviat seria partidari de classificar-la entre els calzes Drag.-W. f.: I-a/I-d; Gl. P.: A-3. Es coneix una vora idèntica a Bolsena (Goudineau 1968, pàg. 204, núm. 43) Ø vora: 15 cm. (apr.) Ref.: 60.883	N-III
66. Fr. de vora de copa amb decoració de rodets F. variant de la G.: 20-b; Gl. P.: A-3 Ø vora: 12 cm. (apr.) Ref.: 60.884	N-III	76. Fr. de vora de pàtera amb decoració de rodets F. G.: 31; Gl. P.: A-4-b Ø vora: 27 cm. Ref.: 60.732	N-I
67. Fr. de vora de copa F. G.: 20-b; Gl. P.: A-1-d Ø vora: 8 cm. (?) Ref.: 60.296	N-III	77. Fr. de vora de pàtera F. G.: 19-a; Gl. P.: B Ø vora: 25 cm. (apr.) Ref.: 60.011	N-III
68. Fr. de vora de copa F. G.: 20-b; Gl. P.: B Ø vora: 9'3 cm. Ref.: 60.832	N-III	78. Fr. de vora de pàtera F. G.: 19-a; Gl. P.: A-1-b Ø vora: 20 cm. (apr.) Ref.: 60.050	N-III
69. Fr. de vora de copa F. G.: 20-b; Gl. P.: A-2 Ø vora: 9 cm. (apr.) Ref.: 60.833	N-III	79. Fr. de vora de pàtera F. G.: 30; Gl. P.: A-1-d Ø vora: 19 cm. Ref.: 60.753	N-I
70. Fr. de vora de copa F. G.: 20-b; Gl. P.: A-4-a Ø vora: 15 cm. Ref.: 60.756	N-I	80. Fr. de vora de pàtera F. G.: 30; Gl. P.: A-2/A-4 Ø vora: 15 cm. (apr.) Ref.: 60.843	N-III
71. Fr. de vora de copa F. G.: 20-b; Gl. P.: A-2 Ø vora: 9'3 cm.			

81. Fr. de vora de copa amb decoració de rodets
F. G.: 25-a; Gl. P.: B
Ø vora: 12'2 cm.
Ref.: 60.761 N-I
60.835 N-III
82. Fr. de vora de copa amb decoració, de rodets a la motllura superior i en la de la carena.
F. G.: 25-a; Gl. P.: A-2
Ø vora: 12'4 cm.
Ref.: 60.359 - 60.371 N-II
60.834 N-III
83. Fr. de vora de copa
F. G.: 25-a; Gl. P.: B
Ø vora: 8'4 cm.
Ref.: 60.871 N-III
84. Fr. de vora de copa amb decoració de rodets
F. G.: 25-a; Gl. P.: C-2
Ø vora: 8'4 cm.
Ref.: 60.762 N-I
85. Fr. de vora de copa amb decoració de rodets
F. G.: 25-a; Gl. P.: B
Ø vora: 8'7 cm.
Ref.: 60.836 N-III
86. Fr. de vora de copa amb decoració de rodets
F. G.: 25-a; Gl. P.: A-3
Ø vora: 13'8 cm. (apr.)
Ref.: 60.374 N-II
60.837 N-III
87. Fr. de vora de copa
F. G.: 25-a; Gl. P.: B
Ø vora: 12'8 cm.
Ref.: 60.368 N-II
88. Fr. de vora de copa
F. G.: 25-a; Gl. P.: B
Ø vora: 13 cm.
Ref.: 60.760 N-I
89. Fr. de vora de copa
F. G.: 25-a; Gl. P.: A-4-a
Ø vora: 7'4 cm.
Ref.: 60.872 N-III
90. Fr. de vora de copa
F. G.: 25-a; Gl. P.: B
Ø vora: 10'5 cm. (apr.)
Ref.: 60.372 N-II
91. Fr. de vora de copa
F. G.: 25-a; Gl. P.: A-1-d
Ø vora: 15 cm.
Ref.: 60.870 N-III
92. Fr. de vora de copa
F. G.: 25-a; Gl. P.: A-3
Ø vora: 8 cm.
Ref.: 60.875 N-III
93. Fr. de vora de pàtera amb decoració de rodets
F. G.: 28; Gl. P.: B
Ø vora: 15 cm.
Ref.: 61.903 N-I
94. Fr. de vora de pàtera amb decoració de rodets
F. G.: 28; Gl. P.: A-2
Ø vora: 15 cm.
Ref.: 60.304 N-II
95. Fr. de vora de pàtera
F. G.: 28; Gl. P.: B
Ø vora: 18 cm.
Ref.: 60.768 N-I
96. Fr. de vora de pàtera
F. G.: 28; Gl. P.: A-4-b
Ø vora: 17 cm.
Ref.: 60.019 N-III
97. Fr. de vora de pàtera
F. G.: 28; Gl. P.: A-4-b/B
Ø vora: 22'7 cm.
Ref.: 60.393 N-II
60.777 - 60.778 N-I
60.842 N-III
98. Fr. de vora de pàtera
F. variant entre la G.: 28 i la 23; Gl. P.: B
Presenta la característica motllura interior de la F. G. 28 i la vora engruixida de la 23.
Ø vora: 15'8 cm.
Ref.: 60.010 N-III
99. Fr. de vora de pàtera
F. G.: 28; Gl. P.: A-3/A-4-a
Ø vora: 17 cm. (apr.)
Ref.: 60.857 N-III
100. Fr. de vora de pàtera amb decoració de rodets
F. variant de la G.: 28; Gl. P.: B
Semblant a la F. 3-b (Servei II) de Loeschke, núm. 2.
Ø vora: 17'4 cm.
Ref.: 60.841 N-III
101. Fr. de vora de pàtera
F. G.: 28; Gl. P.: B
Ø vora: 15 cm. (apr.)
Ref.: 60.040 N-III
102. Fr. de vora de pàtera
F. G.: 28; Gl. P.: A-3/B
Ø vora: 19 cm.
Ref.: 60.769 N-I
103. Fr. de vora de pàtera
F. G.: 28; Gl. P.: B
Ø vora: 17 cm. (?)
Ref.: 60.752 N-I
104. Fr. de vora de copa amb decoració de rodets
F. G.: 27; Gl. P.: A-1-d/B
Presenta una motllura interior a la línia de la carena.

- Ø vora: 13'4 cm.
Ref.: 60.303 N-I
105. Fr. de vora de copa amb decoració de rodets
F. G.: 27; Gl. P.: A-1-d
Ø vora: 9'6 cm.
Ref.: 60.862 N-III
106. Fr. de vora de copa amb tres bandes de decoració de rodets
F. variant de la G.: 27; Gl. P.: A-1-b
Es coneix un paral·lel, pràcticament idèntic, procedent de Pollentia (Ettlinger 1983, pàg. 106 i 140), lám. 8, núm. 189) i un altre de Numància (Romero 1985, lám. 1, núm. 10).
Ø vora: 8 cm.
Ref.: 60.882 N-III
107. Fr. de vora de copa amb decoració de rodets
F. G.: 27; Gl. P.: B/A-1-b
Ø vora: 7'6 cm.
Ref.: 60.861 N-III
108. Fr. de vora de copa amb decoració de rodets
F. G.: 27; Gl. P.: C-1
Ø vora: 7'4 cm.
Ref.: 60.338 N-II
109. Fr. de vora de copa
F. G.: 27; Gl. P.: A-1-d
Ø vora: 13 cm. (apr.)
Ref.: 60.022 N-III
110. Fr. de vora de copa amb decoració de rodets
F. G.: 27; Gl. P.: A-1-d
Ø vora: 13 cm.
Ref.: 60.030 N-III
111. Fr. de vora de copa amb decoració de rodets
F. G.: 27; Gl. P.: A-1-a
Ø vora: 13'7 cm.
Ref.: 60.731 N-I
112. Fr. de vora de copa amb decoració de rodets
F. G.: 27; Gl. P.: A-1-d
Ø vora: 12'6 cm.
Ref.: 60.335 N-II
113. Fr. de vora de copa amb decoració de rodets
F. G.: 27; Gl. P.: A-1-d
Ø vora: 11'6 cm.
Ref.: 60.838 N-III
114. Fr. de vora de copa amb decoració de rodets
F. G.: 27; Gl. P.: A-4-a
Ø vora: 11'8 cm.
Ref.: 60.840 N-III
115. Fr. de vora de copa amb decoració de rodets
F. G.: 27; Gl. P.: B/A-4-a
Ø vora: 8'8 cm.
Ref.: 60.839 N-III
116. Fr. de vora de copa amb decoració de rodets
F. G.: 27; Gl. P.: A-4-b
Ø vora: 8'3 cm.
Ref.: 60.337 N-II
117. Fr. de vora de copa amb decoració de rodets
F. G.: 27; Gl. P.: B
Ø vora: 9 cm.
Ref.: 60.007 N-III
118. Fr. de vora de copa amb decoració de rodets
F. G.: 27; Gl. P.: A-4-a
Ø vora: 8 cm. (apr.)
Ref.: 60.865 N-III
119. Fr. de vora de copa amb decoració de rodets
F. G.: 27; Gl. P.: A-1-e
Ø vora: 12 cm.
Ref.: 60.336 N-II
120. Fr. de vora de copa
F. G.: 27; Gl. P.: A-3/A-4-a
Ø vora: 10 cm.
Ref.: 60.873 N-III
121. Fr. de vora de copa
F. G.: 27; Gl. P.: A-1-d
Ø vora: 13 cm.
Ref.: 60.031 N-III
122. Fr. de pàtera de perfil sencer
F. 2 (Servei II) Loeschke; Gl. P.: B
Ø vora: 13'6 cm. O peu: 7'4 cm. H: 2'7 cm.
Ref.: 61.900 N-I
123. Fr. de pàtera de perfil sencer
F. 2 (Servei II) Loeschke; Gl. P.: A-1-c
Ø vora: 17'3 cm. O peu: 8'7 cm. H: 3'7 cm.
Ref.: 60.323 N-II
124. Fr. de vora de pàtera
F. 2 (Servei II) Loeschke; Gl. P.: B
Ø vora: 14'2 cm.
Ref.: 60.313 N-II
125. Fr. de vora de pàtera
F. 2 (Servei II) Loeschke; Gl. P.: B
Ø vora: 18'2 cm.
Ref.: 60.749 N-I
126. Fr. de vora de pàtera
F. 2 (Servei II) Loeschke; Gl. P.: B/A-4-a
Ø vora: 21'8 cm.
Ref.: 60.016 N-III
127. Fr. de vora de pàtera
F. 2 (Servei II) Loeschke; Gl. P.: B
Ø vora: 15
Ref.: 60.023 N-III
128. Fr. de vora de pàtera
F. 2 (Servei II) Loeschke; Gl. P.: C-2
Ø vora: 16'5 cm.

Ref.: 60.322	N-II	141. Fr. de peu de copa amb decoració de rodets F. G.: 32-b; Gl. P.: A-1-d El peu presenta un marcat solc a la cara externa. En el centre, s'hi copsa un fr. de la cartella de la marca i els cercles concèntrics del voltant. Peu del tercer estadi d'evolució. Ø peu: 5'5 cm. Ref.: 60.944	N-II
129. Fr. de vora de pàtera F. 2 (Servei II) Loeschke; Gl. P.: B Ø vora: 17'3 cm. Ref.: 60.851	N-III	142. Fr. de vora de copa amb decoració de rodets F. G.: 32-b; Gl. P.: A-2 Ø vora: 15'6 cm. (apr.) Ref.: 60.845	N-III
130. Fr. de vora de pàtera F. 2 (Servei II) Loeschke; Gl. P.: B Ø vora: 18'2 cm. Ref.: 60.749	N-I	143. Fr. de vora de copa amb decoració de rodets F. G.: 32-b; Gl. P.: B Ø vora: 15'8 cm. Ref.: 60.380	N-II
131. Fr. de vora de pàtera F. 2 (Servei II) Loeschke; Gl. P.: A-1-b/B Ø vora: 17'5 cm. Ref.: 60.317 60.853	N-II N-III	144. Fr. de vora de copa amb decoració de rodets F. G.: 32-b; Gl. P.: A-3 Ø vora: 12'6 cm. Ref.: 60.059	N-III
132. Fr. de vora de pàtera F. 2 (Servei II) Loeschke; Gl. P.: A-1-c Ref.: 60.323-bis	N-II	145. Fr. de vora de copa amb decoració de rodets F. G.: 32-b; Gl. P.: A-1-d/B Ø vora: 14'3 cm. Ref.: 60.376	N-II
133. Fr. de vora de pàtera F. 2 (Servei II) Loeschke; Gl. P.: A-1-d/A-1-e Ø vora: 16 cm. Ref.: 60.315	N-II	146. Fr. de vora de copa amb decoració de rodets F. G.: 32-b; Gl. P.: A-1-d/B Ø vora: 15'5 cm. Ref.: 60.377	N-II
134. Fr. de vora de pàtera F. 2 (Servei II) Loeschke; Gl. P.: B Ø vora: 27 cm. Ref.: 60.054	N-III	147. Fr. de vora de copa amb decoració de rodets F. G.: 32-b; Gl. P.: B/A-4-a Ø vora: 14 cm. Ref.: 60.847	N-III
135. Fr. de copa de perfil sencer amb decoració de rodets F. G.: 32-b; Gl. P.: B/A-1-a Peu del tercer estadi d'evolució Ø vora: 11'8 cm. Ø peu: 5'2 cm. H: 6'6 cm. Ref.: 60.309	N-II	148. Fr. de vora de copa amb decoració de rodets F. G.: 32-b; Gl. P.: A-1-d/B Ø vora: 13'8 cm. Ref.: 60.308	N-II
136. Fr. de vora de copa amb decoració de rodets F. G.: 32-b; Gl. P.: A-2 Ø vora: 11'4 cm. Ref.: 60.764	N-I	149. Fr. de vora de copa amb decoració de rodets F. G.: 32-b; Gl. P.: A-1-d/B Ø vora: 13 cm. Ref.: 60.382	N-II
137. Fr. de vora de copa amb decoració de rodets F. G.: 32-b; Gl. P.: B/A-4-a Ø vora: 7'6 cm. Ref.: 60.046	N-III	150. Fr. de vora de copa amb decoració de rodets F. G.: 32-b; Gl. P.: A-1-d Ø vora: 8'6 cm. Ref.: 60.034	N-III
138. Fr. de vora de copa amb decoració de rodets F. G.: 32-b; Gl. P.: A-3 Ø vora: 9'3 cm. Ref.: 60.038	N-III	151. Fr. de vora de copa amb decoració de rodets F. G.: 32-b; Gl. P.: B Ø vora: 9'5 cm. Ref.: 60.383	N-II
139. Fr. de vora de copa amb decoració de rodets F. G.: 32-b; Gl. P.: A-4-a/B Ø vora: 10'7 cm. Ref.: 60.937	N-II	152. Fr. de vora de copa amb decoració de rodets F. G.: 32-b; Gl. P.: A-1-d Ref.: 60.032	N-III
140. Fr. de vora de copa amb decoració de rodets F. G.: 32-b; Gl. P.: A-2 Ø vora: 10'9 cm. Ref.: 60.846	N-III		

153. Fr. de vora de copa amb decoració de rodets
F. G.: 32-b; Gl. P.: A-1-d
Ø vora: 9 cm.
Ref.: 60.385
N-II
154. Fr. de vora de pàtera
F. G.: 34; Gl. P.: A-2
Ø vora: 15'2 cm.
Ref.: 60.394
60.776
N-II
N-I
155. Fr. de vora de pàtera
F. G.: 34; Gl. P.: B
Ø vora: 20 cm.
Ref.: 60.767
N-I
156. Fr. de vora de pàtera amb decoració aplicada d'una orla de dues volutes.
F. G.: 36-a; Gl. P.: A-3/B
Ø vora: 18'3 cm.
Ref.: 61.906
N-III
157. Fr. de vora de pàtera
F. G.: 36-b; Gl. P.: A-1-d/B
Ø vora: 17 cm.
Ref.: 60.314
N-II
158. Fr. de vora de copa amb decoració de rodets
F. G.: 38-a; Gl. P.: B
Ø vora: 14'2 cm.
Ref.: 60.343
N-II
159. Copa de perfil sencer amb decoració de rodets
F. G.: 38-a; Gl. P.: A-2
Ø vora: 10 cm. O peu: 5'1 cm. H: 3'7 cm.
En el centre presenta els solcs de dos cercles concèntrics.
Ref.: 60.935
N-II
160. Fr. de vora de copa amb decoració de rodets
F. G.: 38-a; Gl. P.: B
Té un solc horitzontal a l'interior de la vora.
Ø vora: 10'2 cm.
Ref.: 60.936
N-II
161. Fr. de vora de copa amb decoració de rodets
F. G.: 38-a; Gl. P.: B
Ø vora: 12'4 cm.
Ref.: 60.381
N-II
162. Fr. de vora de copa amb decoració de rodets
F. G.: 38-a; Gl. P.: C-1
Ø vora: 12'8 cm
Ref.: 60.032
N-III
163. Fr. de vora de pàtera amb decoració aplicada representant un dofí vers la dreta, semblant a un de Magdalensberg (Schindler-Scheffenecker 1977, Vol. II, lám. 85 b., núm. 58)
F. G.: 39-a; Gl. P.: A-1-c
Ø vora: 17'6 cm.
Ref.: 60.941
N-II
164. Fr. de vora de pàtera
F. G.: 39-a; Gl. P.: A-1-d
Ø vora: 17'8 cm.
Ref.: 60.363
N-II
165. Fr. de vora de pàtera
F. G.: 39-a; Gl. P.: A-4-b
Ø vora: 30'4 cm.
Ref.: 60.347
60.747
N-II
N-I
166. Fr. de vora de pàtera
F. G.: 39-a; Gl. P.: A-4-b/B
Ø vora: 25 cm.
Ref.: 60.348
N-II
167. Fr. de vora de pàtera
F. G.: 39-a; Gl. P.: A-3
Ø vora: 30 cm.
Ref.: 60.750
N-I
168. Fr. de vora de pàtera
F. G.: 39-a; Gl. P.: C-2
Ø vora: 15 cm. (?)
Ref.: 60.352
N-II
169. Fr. de vora de pàtera amb decoració de rodets
F. G.: 39-a; Gl. P.: A-1-d
Ø vora: 16 cm. (?)
Ref.: 60.365
N-II
170. Fr. de vora de pàtera
F. G.: 39-a; Gl. P.: A-1-d
Ø vora: 30 cm.
Ref.: 60.350
N-II
171. Fr. de vora de pàtera
F. G.: 39-a; Gl. P.: A-4-a
Ø vora: 18 cm. (apr.)
Ref.: 60.852
N-III
172. Fr. de vora de pàtera
F. G.: 39-b; Gl. P.: B
Ø vora: 17 cm. (apr.)
Ref.: 60.045
60.354 - 60.396
60.867
N-III
N-II
N-III
173. Fr. de vora de pàtera
A la cara externa de la paret presenta diversos solcs o motlures de disposició horitzontal. Comparable amb un exemplar del British Museum (C. Johns 1971, pl. 3, a. Amb marca «in planta pedis») i a un altre del derelict de Diano Marina (Pallarès 1985, pàg. 293, amb marca «in P.P.»: VIILLI.N (ATALIS).
F. G.: 39-a; Gl. P.: A-3
Ø vora: 13'5 cm.
Ref.: 60.071
N-III
174. Fr. de vora de pàtera amb decoració de rodets
F. G.: 39-b; Gl. P.: B
Ø vora: 17 cm.

Ref.: 60.351 60.877	N-II N-III	187. Fr. de vora de pàtera F. G.: 39-b; Gl. P.: A-2 Ø vora: 17'8 cm. Ref.: 60.940	N-II
175. Fr. de vora de pàtera F. G.: 39-b; Gl. P.: A-2/B Ø vora: 18'4 cm. Ref.: 61.907	N-III	188. Fr. de vora de pàtera F. G.: 39-b; Gl. P.: B Ø vora: 18'5 cm. Ref.: 60.736	N-I
176. Fr. de vora de pàtera F. G.: 39-b; Gl. P.: B Ø vora: 17'4 cm. Ref.: 60.357	N-II	189. Fr. de vora de pàtera F. G.: 39-b; Gl. P.: B/A-4-a Ø vora: 18'8 cm. Ref.: 60.015 - 60.043 60.733	N-III N-I
177. Fr. de vora de pàtera F. G.: 39-b; Gl. P.: A-4-a/B Ø vora: 17'8 cm. Ref.: 60.737 - 60.743	N-I	190. Fr. de vora de pàtera F. G.: 39-b; Gl. P.: A-1-b/B Ø vora: 13'8 cm. Ref.: 60.356	N-II
178. Fr. de vora de pàtera F. G.: 39-b; Gl. P.: A-1-d/B Ø vora: 19 cm. Ref.: 60.364 60.738	N-II N-I	191. Fr. de vora de pàtera amb restes de decoració d'una voluta aplicada F. G.: 39-b; Gl. P.: B Ø vora: 15'5 cm. Ref.: 60.326 - 60.349	N-II
179. Fr. de vora de pàtera F. G.: 39-b; Gl. P.: A-3/B Ø vora: 16'8 cm. Ref.: 60.346	N-II	192. Fr. de vora de pàtera amb decoració de rodets. F. G.: 39-b (?); Gl. P.: A-1-a/b. Aquesta peça presenta certa similitud amb la núm. 129 de Corint, d'Eastern Sigil.lata «A» (Hayes 1973, pàg. 451, lám. 85), per la qual cosa, la classificació morfològica, ha d'ésser anotada amb certes reserves. Ø vora: 16'7 cm. Ref.: 61.890	N-I
180. Fr. de vora de pàtera amb restes de decoració d'una voluta aplicada F. G.: 39-b; Gl. P.: A-4-a Ø vora: 17 cm. (?) Ref.: 60.044	N-III	193. Fr. de vora de pàtera. F. G.: 39-a; Gl. P.: A-1-c Ø vora: 17'4 cm. Ref.: 61.889	N-I
181. Fr. de vora de pàtera F. G.: 39-b; Gl. P.: A-4-b Ø vora: 18 cm. Ref.: 60.739	N-I	194. Fr. de vora de pàtera amb decoració de rodets F. G.: 39-c; Gl. P.: B Ø vora: 17'8 cm. Ref.: 60.741	N-I
182. Fr. de vora de pàtera amb decoració de rodets F. G.: 39-b; Gl. P.: B Ø vora: 19'8 cm. Ref.: 60.869	N-III	195. Fr. de vora de pàtera amb decoració aplicada d'una orla de dues volutes en relleu. F. G.: 39-b; Gl. P.: A-2 Ø vora: 23'2 cm. Ref.: 60.391	N-II
183. Fr. de vora de pàtera amb decoració de rodets F. G.: 39-b; Gl. P.: A-4-b/B Ø vora: 17'8cm. Ref.: 60.734	N-I	196. Fr. de vora de pàtera amb decoració aplicada representant una fulla palmada estilitzada F. G.: 39-c; Gl. P.: A-1-d Ø vora: 14'5 cm. Ref.: 60.360	N-II
184. Fr. de vora de pàtera F. G.: 39-b; Gl. P.: B Ø vora: 23'6 cm. Ref.: 60.748	N-I	197. Fr. de vora de pàtera F. G.: 39-b; Gl. P.: B Ø vora: 18'8 cm. Ref.: 60.344 60.735	N-II N-I
185. Fr. de vora de pàtera F. G.: 39-b; Gl. P.: A-4-a Ø vora: 18 cm. Ref.: 60.751	N-I		
186. Fr. de vora de pàtera F. G.: 39-b; Gl. P.: A-3 Ø vora: 13'8 cm. Ref.: 60.039	N-III		

198. Fr. de vora de pàtera F. G.: 39-c; Gl. P.: A-1-d Ø vora: 18'2 cm. Ref.: 60.297		Ref.: 60.863 - 60.864 - 60.866	N-III
	N-II	210. Fr. de vora de copa amb decoració de rodets F. G.: 40-b; Gl. P.: C-1 Ø vora: 7'6 cm. Ref.: 60.338	N-II
199. Fr. de vora de pàtera F. G.: 39-c; Gl. P.: B Ø vora: 15 cm. Ref.: 60.361			
	N-II	211. Fr. de vora de copa F. G.: 40-c; Gl. P.: A-4-b Ø vora: 9'2 cm. (apr.) Ref.: 60.774	N-I
200. Fr. de vora de pàtera F. G.: 39-c; Gl. P.: A-1-d Ø vora: 17 cm. Ref.: 60.042			
	N-I	212. Fr. de vora de copa amb decoració de rodets a la motllura de la vora F. G.: 40-c; Gl. P.: A-3 Ø vora: 9 cm. Ref.: 60.373	N-II
201. Fr. de vora de pàtera F. G.: 39-c; Gl. P.: B/A-4-a Ø vora: 17 cm. (apr.) Ref.: 60.847 - 60.848			
	N-III	213. Fr. de vora de copa amb decoració de rodets F. G.: 40-c; Gl. P.: A-4-a Ø vora: 8'5 cm. (apr.) Ref.: 60.028	N-III
202. Fr. de vora de pàtera F. G.: 39-c; Gl. P.: A-1-d Ø vora: 14'3 cm. Ref.: 60.310			
	N-II	214. Fr. de vora de copa amb decoració de rodets F. G.: 40-a; Gl. P.: B/A-1-d Ø vora: 7'5 cm. Ref.: 60.056	N-III
203. Fr. de vora de pàtera F. G.: 39-c; Gl. P.: A-2/B Ø vora: 15'3 cm. Ref.: 60.353 - 60.362 60.881			
	N-II N-III	215. Fr. de vora amb decoració de rodets F. G.: 40-b; Gl. P.: B Ø vora: 10 cm. Ref.: 60.058	N-III
204. Fr. de vora de pàtera F. G.: 39-c; Gl. P.: A-4-a Ø vora: 17 cm. Ref.: 60.742			
	N-I	216. Fr. de vora de copa amb decoració de rodets F. G.: 40-b; Gl. P.: A-3 Ø vora: 10 cm. (?) Ref.: 60.339	N-II
205. Fr. de vora de pàtera amb decoració de rodets a la motllura de la vora F. G.: 39-c; Gl. P.: A-1-d Ø vora: 15 cm. Ref.: 60.879			
	N-III	217. Fr. de vora de copa, amb decoració aplicada d'una voluta damunt de la plataforma horitzontal de la vora. F. G.: 41-b; Gl. P.: A-1-d Ø vora: 10'7 cm. Ref.: 60.061	N-III
206. Fr. de vora de pàtera F. G.: 39-c; Gl. P.: A-1-d Ø vora: 15'9 cm. (apr.) Ref.: 60.024			
	N-III	218. Fr. de vora de copa F. G.: 41-b; Gl. P.: A-1-d Ø vora: 14 cm. Ref.: 60.771	N-I
207. Fr. de vora de pàtera F. G.: 39-c; Gl. P.: B/A-4-b Ø vora: 18 cm. Ref.: 60.021 60.745			
	N-III N-I	219. Fr. de vora de copa F. G.: 41-b; Gl. P.: A-1-d Ø vora: 11 cm. Ref.: 60.062	N-III
208. Fr. de vora de pàtera, amb decoració de rodets en la motllura de la vora. F. G.: 39-c; Gl. P.: A-1-c Ø vora: 14 cm. Ref.: 60.366			
	N-II	220. Fr. de vora de copa amb decoració de rodets F. G.: 41-b; Gl. P.: B/A-3 Ø vora: 11 cm. Ref.: 60.063	N-III
209. Fr. de vora de copa amb decoració de rodets F. G.: 40-b; Gl. P.: A-2 Ø vora: 8 cm.			
		221. Fr. de vora de copa amb decoració de rodets F. G.: 42; Gl. P.: A-1-d Ø vora: 13'2 cm. Ref.: 60.938	N-II

222. Fr. de vora de copa amb decoració de rodets
F. G.: 42; Gl. P.: A-4-a/B
Ø vora: 13'1 cm.
Ref.: 60.939 N-II
223. Fr. de vora de copa amb decoració de rodets
F. G.: 42; Gl. P.: A-4-a
Ø vora: 13 cm. (?)
Ref.: 60.047 N-III
60.384 N-II
224. Fr. de vora de copa, amb decoració aplicada d'un fr. de voluta damunt de la plataforma horitzontal de la vora.
F. G.: 42; Gl. P.: A-1-d
Ø vora: 8'3 cm.
Ref.: 60.375 N-II
225. Fr. de vora de copa amb decoració de rodets
F. G.: 42; Gl. P.: B
Ø vora: 8'4 cm.
Ref.: 60.040 N-III
226. Fr. de copa de perfil reconstruïble, amb anses i decoració de rodets.
F. 14 (Servei III) Loeschke; Gl. P.: A-1-d
Ø vora: 11'7 cm. Ø peu: 6'3 cm. H: 8'2 cm.
Ref.: 61.311 N-II
227. Fr. d'ansa
Gl. P.: A-1-a
Ref.: 60.386 N-II
228. Fr. amorf de copa amb decoració de rodets i l'arrencament de l'ansa.
F. 14 (Servei III) Loeschke; Gl. P.: A-1-a
Ref.: 60.387 N-II
- Peus (catàleg selectiu)**
229. Fr. de fons de pàtera
Gl. P.: A-1-d
Peu gruixut de gran pàtera del segon estadi d'evolució. A la cara interna de la base, presenta zones sense «Glanztönfilm» així com restes d'un grafit «post coctem».
Ø peu: 15 cm.
Ref.: 60.942 N-II
230. Fr. de fons de pàtera amb decoració d'un cercle a rodets.
Gl. P.: A-1-a
Peu del primer estadi d'evolució.
Ø peu: 9 cm. (apr.)
Ref.: 60.886 N-III
231. Fr. de fons de pàtera
Gl. P.: A-1-e
Peu del tercer estadi d'evolució (1a. variant)
Ø peu: 8'5 cm.
Ref.: 60.900 N-III
232. Fr. de fons de pàtera
Gl. P.: A-2
Peu del segon estadi d'evolució
- Ø peu: 9'5 cm.
Ref.: 60.897 N-III
233. Fr. de fons de pàtera
Gl. P.: A-1-d
Peu gruixut de gran pàtera del primer estadi d'evolució. La cara interna de la base presenta zones sense «Glanztönfilm».
Ø peu: 16 cm.
Ref.: 60.956 N-I
234. Fr. de fons de copa
Gl. P.: A-1-a
Peu del primer estadi d'evolució
Ø peu: 6'9 cm.
Ref.: 60.910 N-III
235. Fr. de fons de copa
Gl. P.: A-4-b
Peu del tercer estadi d'evolució (variant 2a.)
Ø peu: 4'9 cm.
Ref.: 60.916 N-III
236. Fr. de fons de copa
Gl. P.: A-1-d
Peu del tercer estadi d'evolució (variant 1a.)
Ø peu: 3'6 cm.
Ref.: 60.915 N-III
237. Fr. de fons de copa
Gl. P.: C-1
El peu presenta una motllura horitzontal molt semblant als productes de L. Terentivs de la Legió IV Macedònica (Garcia-Bellido 1970, fig. 18)
Ø peu: 5'2 cm.
Ref.: 60.967 N-I
238. Fr. de fons de copa
Gl. P.: A-2
Peu del segon estadi d'evolució
Ø peu: 5'2 cm.
Ref.: 60.907 N-III
239. Fr. de fons de copa
Gl. P.: A-1-d
Peu del segon estadi d'evolució
Ø peu: 4'8 cm.
Ref.: 60.968 N-I
240. Fr. de fons de copa
Gl. P.: A-1-d
Presenta solcs horitzontals a les cares externa i interna del peu.
Ø peu: 4'7 cm.
Ref.: 60.908 N-III
241. Fr. de fons de copa
Gl. P.: A-4-a
Presenta un solc horitzontal a la cara externa del peu i restes de grafit «post coctem» a la interna.
Ø peu: 4 cm.
Ref.: 60.909 N-III

242. Fr. de fons de copa
Gl. P.: A-2
Peu del tercer estadi d'evolució (variant 1a.)
Ø peu: 5'7 cm.
Ref.: 60.917 N-III
243. Fr. de fons de copa
Gl. P.: A-1-d
Peu del tercer estadi d'evolució (variant 2a.)
Ø peu: 4'4 cm.
Ref.: 60.914 N-III
- IMITACIÓ D'ARETINA**
244. Fr. de vora de pàtera
F. G.: 17;
Gl.: bastant perdut, negre brillant amb taques amar-
ronades.
P.: grisa amb diminutes partícules de quars i mica.
Ø vora: 16 cm. (apr.)
Ref.: 60.809 N-III
245. Fr. carenat, amb decoració de rodets molt perduda en
la línia de la carena.
F. G.: 27
Gl.: bastant perdut, negre brillant amb taques més
clares.
P.: grisa amb diminutes partícules de mica en la com-
posició.
Ø en la carena: 7'2 cm.
Ref.: 60.810 N-III
246. Fr. amorf, pertanyent a la paret d'un vas de f. tan-
cada, amb decoració d'un pal vertical en relleu.
Gl.: sols a l'exterior, de color vermell-marró amb taques
més clares.
P.: ocre-beige amb partícules de mica.
Ref.: 61.110 N-III
247. Fr. de vora de pàtera
Gl.: vermell-coral de tonalitat semibrillant.
P.: lleugerament ataronjada.
Ref.: 60.952 N-I
- s/núm. - (no dibuixat)
Fr. amorf
Gl.: molt perdut, de color vermell coral, de tonalitat
brillant.
P.: ocre pà.lid, molt tova i amb punts de mica en la se-
va composició.
Ref.: 60.003 N-III
- s/núm. - (no dibuixats)
Frs. amorf, pertanyents a una peça de forma tancada
(«Olpe»?).
Gl.: sols a l'exterior, molt perdut, de color vermell-òxid,
de tonalitat brillant.
P.: color beix pà.lid, molt tova i amb mica en la com-
posició.
A la cara interna, s'hi copsen les estries del torn.
Ref.: 60.811 N-III
- la vora volada i una guirnalda, de dues volutes,
aplicada.
F. Ritt. 12; Gl. P.: A-1-d.
Ø vora: 9'5 cm.
Ref.: 61.905 N-I
249. Fr. de vora de copa amb decoració de rodets damunt
la vora volada.
F.: Ritt. 12; Gl. P.: A-1-d/C-1
Ø vora: 10 cm.
Ref.: 60.759 N-I
250. Fr. de vora volada amb decoració de rodets.
F.: Ritt. 12; Gl. P.: C-1
Ref.: 60.779 N-I
251. Fr. de fons de copa, amb marca de cartel·la «in plan-
ta pedis», amb les lletres «GALLI», de L. Alfivis Gallvs
d'Itàlia-Central, O.C. núm. 51.
Núm. cartel·la O.C.: 162
Gl. P.: C-2
Ø peu: 6'3 cm.
El peu presenta un petit graó a la cara interna.
Ref.: 60.824 N-III
252. Fr. de vora de copa amb decoració de rodets damunt
la vora volada.
F.: Ritt. 12; Gl. P.: C-1
Ø vora: 9'4 cm.
Ref.: 60.758 N-I
253. Fr. de vora de copa, amb decoració de rodets i un fr.
de voluta aplicada damunt la vora volada.
F.: Ritt. 12; Gl. P.: A-4-b/C
Ø vora: 9'8 cm.
Ref.: 60.064 N-III
254. Fr. de fons de copa
Gl. P.: C-2
Ø peu: 6'5 cm.
El peu presenta un petit graó a la cara interna.
Ref.: 60.918 N-III
- NORD-ITÀLICA**
255. Fr. de nansa amb estries verticals.
Gl.: vermell-òxid viu de tonalitat semibrillant.
P.: vermellosa-taronja ben depurada.
Semblant a la de Mercado 1972 (pàg. 214, fig. 4)
Ref.: 60.970 N-I
- SUD-GÀLLICA**
256. Fr. de bol de perfil gairebé sencer, f. Drag. 29-a.
El fris superior està decorat amb una sanefa d'«Ados»
l·ligats per una línia horitzontal en relleu amb una ro-
seta al centre, tenint a dalt i baix línies de perletes.
En el fris inferior, es van alternant un brau en cursa vers
l'esquerra i un lleó vers la dreta, a dalt hi té una línia
de perletes i al dessorja una sanefa d'«astragalus».
Gl.: vermell-òxid fosc de tonalitat semibrillant.
P.: rosa-groguenc amb diminutes partícules blanques.
Ø vora: 21 cm.
Presenta sis punxons:
A) brau en cursa vers l'esquerra, semblant al punxó

CENTRE-ITÀLICA

248. Fr. de vora de copa amb decoració de rodets damunt

núm. 1.885 d'Oswald (Oswald 1936-1937, Oxé 1934, Taf. XII, núm. 52 i Taf. IV, núm. 14) i al d'estil Ingenus (Knorr 1919, Taf.: 41, K).

B) lleó vers la dreta, amb el dels terrissers: *Stabilius* (Oswald 1936-1937, núm. 1.370; Knorr 1952, Taf.: 60, F), *Labionis*, *Macrus* (Oswald 1936-1937, núm. 1.370) i estil de *Cadmus* (Knorr 1919, Taf.: 96, D).

C) «Ados» (Hermet 1934, Pl.: 17, núm. 37), com el de *Rusticius* (Knorr 1952, Taf.: 78, A) i de l'estil *Bilicatus* (Knorr 1919, Taf.: 15, G).

D) Roseta (Hermet 1934, Pl.: 15, núm. 3).

E) «*Astragalus*», propi d'algunes peces sud-gàl·liques d'època de Tiberi. S'aconseguia mitjançant un punxó discoïdal.

F) línia de perletes, d'un punxó discoïdal, molt freqüent en la sud-gàl·lica.

Datació: època Tiberi

Ref.: 60.971

N-I

257. Fr. de bol de perfil gairebé sencer, f. Drag. 29-b.

El fris superior està decorat amb la coneguda decoració «adherent» en què van alternant-se fistons vegetals estilitzats a l'interior del qual hi ha una «mystica» i una fulla palmada alternats pels mateixos motius però simètricament oposats. Separats per un «iugum» en què hi figura una línia ondulada amb ramat d'una flor granelluda. A dalt i baix, línies de perletes.

El fris inferior, té una zona de tres sanefes d'imbricacions sobreposades, a la zona dessota s'alternen «Ados» amb un cercle emmarcant una llebre. En el dalt té una línia de perletes, i separa les dues zones una línia ondulada.

Gl.: vermell-oxid amb trencadissos, de tonalitat brillant.

P.: rosa-groguenc.

Ø vora: 23 cm.

Presenta onze punxons:

A) llebre, com l'emprada per *Masclus*, *Matugenus* i *Passienus* (Oswald 1936-1937, núm. 2.045).

B) fulla palmada, com l'emprada per *Albinus*, *Calus*, *Coto*, *Darra*, *Lucundus*, *Primus*, *Rufinus*, *Secundus* i *Virilis* (Knorr 1919, textbild 12, núm. 5).

C) flor granelluda (Hermet 1934, Pl.: 13, núm. 37).

D) «mystica» vers la dreta (Hermet 1934, Pl.: 11, núm. 1 - semblant).

E) «mystica» vers l'esquerra (Hermet 1934, Pl.: 11 núm. 5 - semblant).

F) fulla de la imbricació, semblant a la de *Coelus* (Knorr 1919, Taf.: 23, A).

G) fistó vegetal estilitzat (Hermet 1934, Pl.: 31, núm. 7).

H) «Ados» (Hermet 1934, Pl.: 17, núm. 36).

I) cercles concèntrics (Hermet 1934, Pl.: 32, núm. 3 - semblant).

J) línia de perletes.

K) línia ondulada.

L) composició del «iugum» amb els punxons: C, G, K i l'arrencament dels: D, E i B.

Datació: època Claudia.

Ref.: 60.786

N-I

258. N.L.

Fr. de bol de perfil sencer, f. Drag. 29-a.

El fris superior està decorat amb una sanefa de rosetes, lligades per dues línies de perletes de disposició

angulosa obrint-se vers la dreta. A dalt i baix té les característiques línies de perletes de disposició horitzontal.

La línia de la carena, excepcionalment, està decorada a rodet.

El fris inferior és una decoració alterna de «dyclitras» i una fulla vegetal. A dalt porta una línia de perletes. Ø vora: 14'3 cm; Ø peu: 5'8 cm.; H: 7 cm.

Presenta quatre punxons:

A) fulla vegetal (Hermet 1934, Pl.: 10, núm. 47 - semblant), molt semblant a les d'*Ingenus* (Knorr 1919, Textbild 7, núm. 1; Taf.: 40, 1, A, C, D, E; Taf.: 41, G).

B) «dyclitra» (Hermet 1934, Pl.: 12, núm. 32 - semblant) com les d'*Ingenus* (Knorr 1919, Taf.: 40, núm. 20, D; Taf.: 41, H) i de *Senicius* (Knorr 1919, Textbil 27; Taf. 75, núm. 47).

C) roseta (Hermet, Pl.: 15, núm. 27) semblant a les d'*Ingenus* (Knorr 1919, Taf.: 40, núm. 34; Taf.: 42, N).

D) línia de perletes.

Atribuïble a *Ingenus*.

Datació: època Tiberi.

Ref.: M.A.B.

s/núm.

259. Fr. pertanyent al fris superior, f. Drag. 29.

Decorat amb motius vegetals estilitzats i una línia de perletes a dalt.

Gl.: vermell-oxid, de tonalitat brillant.

P.: rosada.

Amb tres punxons:

A) fulla cordiforme (Hermet 1934, Pl.: 9, núm. 2) com les de *Calvus* i *Passienus* (Knorr 1919, Textbild 9, núm. 19).

B) roseta (Hermet 1934, Pl.: 15, núm. 6 - semblant).

C) línia de perletes.

Datació: època pre-flavia (?)

Ref.: 60.999

Superficial

260. Fr. de carenat, f. Drag. 29.

S'hi copen les línies de perletes.

Gl.: vermell-fosc de tonalitat brillant.

P.: rosada.

Ref.: 60.973

N-I

261. Fr. (idem 260)

Gl.: vermell-oxid de tonalitat brillant.

P.: rosa pàl·lid.

Ref.: 60.974

N-I

262. Fr. del fris inferior, f. Drag. 29 (?).

Amb decoració vegetal estilitzada rissada vers l'esquerra, reomplint la concavitat amb imbricacions.

Gl.: vermell-grana de tonalitat brillant, amb trencadissos.

P.: rosada amb diminutes partícules blanques.

Amb quatre punxons:

A) fulla trifoliada (Hermet 1934, Pl.: 14, núm. 43).

B) fr. de fulla palmada.

C) imbricació.

D) nexa d'unió de quatre «arandel·les».

Datació: època Claudi-Neró.

Ref.: 60.975

N-I

263. Fr. carenat, f. Drag. 30.
La decoració deuria ser de creus de Sant Andreu, de les quals es copsa el fragment inferior esquerre.
Gl.: vermell-grana de tonalitat mat.
P.: rosada.
Amb quatre punxons:
A) flor trifoliada, com les emprades per: Carus, Crestius, Daribitus, Felicis, Melus, Namus, Passienus (Knorr 1919, Textbild 7, núm. 21), Aquitanus, Bassus i Coelus, Canrugatus, L. Cosius, Germanus, Iucundus i Luccei (Knorr 1919, Textbild 12, núm. 24) (molt freqüent).
B) fr. de «dyclitra».
C) línia ondulada.
D) línia d'«arandel·les».
Datació: època Clàudia.
Ref.: 60.972 N-I
264. Fr. amorf de bol, f. Drag. 37 (?)
Amb decoració vegetal estilitzada de disposició rissada. La concavitat està dividida en dues zones, a l'alta, una llebre vers la dreta i al dessota dues volutes simètricament oposades, rematades per rosetes.
Gl.: vermell-òxid de tonalitat semibrillant, amb trencadissos.
P.: rosa-pàl·lid.
Amb cinc punxons:
A) llebre en cursa vers la dreta, semblant a un punxó del taller de Banassac (Oswald, 1936-1937, núm. 2.075).
B) «penicillum» (Hermet 1934, Pl.: 12, núm. 83).
C) voluta vers la dreta (Hermet 1934, Pl.: 17, núm. 19 - semblant).
D) fr. de voluta vers l'esquerra.
E) roseta.
Datació: començaments època Flavia.
Ref.: 60.976 N-I
265. Fr. de copa de perfil sencer, f. Drag. 27, amb marca de terrisser en cartel·la oblonga i les lletres «IPPONN», possiblement pertany al terrisser Oppianus de la Graufesenque i Lezoux (?) (Bemont-Bourgeois 1986, pàg. 284). Cal observar que la posició de la «O» i de la «I», apareixen intercanviades i la «A» quedaria absorbida per un pseudonexe amb la primera «N». És una marca poc freqüent, fet pel que no apareix dins els llistats d'Oswald.
Gl.: vermell-grana tendint al marró, amb taques semibrillants.
P.: rosada-ocre, amb partícules blanques i vacuoles, trencat lleugerament ondulat.
Ø vora: 13'6 cm.; Ø peu: 5'2 cm.; H: 7'2 cm.
A la cara interna del fons, presenta un grafit «post coccem», tal vegada de tipus numeral (?), amb la indicació: «IV».
Datació: època Claudi-Neró.
Ref.: 61.886 N-I
266. Fr. de copa de perfil sencer, f. Drag. 27, amb marca de terrisser en cartel·la oblonga i les lletres «OF COL·LIO» (?), tal vegada corresponent als terrissers Colivs o Collo, aquest darrer de la Graufesenque (Oswald 1931, pàg. 84).
Gl.: vermell-òxid fosc, de superfície trencadissa, que es desprèn fàcilment.
P.: rosa ataronjada, amb petites partícules blanques i fractura lleugerament ondulada.
Ø vora: 12'5 cm.; Ø peu: 5'2 cm.; H: 6'6 cm.
Datació: període Claudi-Neró.
Ref.: 61.887 N-I
267. Fr. de copa de perfil sencer, f. Ritt 8, amb restes de la marca del terrisser en cartel·la oblonga (?) i les lletres «OF. PA/...», potser de Passienus, Pater, Patricius o Paullus (Oswald 1931, pàg. 226 i ss.).
Gl.: vermell-grana de tonalitat semibrillant, amb trencadissos.
P.: rogenca amb diminutes partícules blanques.
Ø vora: 8'1 cm.; Ø peu: 3'8 cm.; H: 3'5 cm.
Datació: època Clàudia.
Ref.: 60.946 N-II
268. Fr. de vora de copa, f. Drag. 27.
Gl.: vermell-grana de tonalitat semibrillant.
P.: rosada.
Ø vora: 9 cm.
Datació: època Neró-Flavis.
Ref.: 60.782 N-I
269. Fr. de vora de copa, f. Drag. 27.
Gl.: vermell-òxid de tonalitat semibrillant.
P.: rosa pàl·lid.
Datació: època Clàudia.
Ref.: 60.783 N-I
270. Fr. de vora de pàtera, fr. Drag. 15/17.
Gl.: vermell fosc, de tonalitat semibrillant.
P.: vermellosa amb diminutes partícules blanques i vacuoles.
Ø vora: 16 cm. (apr.)
Datació: època Claudi-Neró.
Ref.: 60.779 N-I
271. Fr. de vora de pàtera, f. Ritt. 1.
Gl.: vermell-òxid de tonalitat brillant.
P.: rosa-ocre.
Datació: època Tiberi-Claudi.
Ref.: 60.395 N-II
272. Fr. de vora de copa, f. Drag. 27, varietat «marmorata».
Gl.: groc amb aigües de vermell-òxid, de tonalitat semibrillant, amb trencadissos.
P.: rosada.
Datació: època Claudi-Neró.
Ref.: 68.002 Sector mosaics
273. Fr. de copa de perfil sencer, amb decoració de rodets a l'exterior de la vora, f. Drag. 24/25.
Gl.: vermell-marró, de tonalitat semibrillant, ben fixat i de bona qualitat.
P.: rosa-ocre, amb algunes partícules blanques i de fractura lleugerament ondulada.
Ø vora: 7'2 cm.; Ø peu: 3'5 cm.; H: 3'1 cm.
Datació: època Clàudia.
Ref.: 61.885 N-I

274. Fr. de vora de pàtera, f. Drag. 18.
 Gl.: vermell-òxid de tonalitat brillant, amb trencadissos.
 P.: ocre-rosat amb diminutes partícules blanques.
 Ø vora: 14'3 cm.
 Datació: època Clàudia.
 Ref.: 60.775 N-I

275. Fr. de fons de copa, f. Drag. 33 (?), amb una curiosa motllura a la cara externa del peu.
 Gl.: vermell-grana de tonalitat mat.
 P.: rosada.
 Ø peu: 5 cm.
 Datació: època Neró-Flavis (?).
 Ref.: 60.979 N-I

276. Fr. de fons de bol, f. Drag. 37.
 Gl.: vermell-grana de tonalitat mat.
 P.: rosada.
 Ø peu: 8 cm.
 Datació: època Flàvia.
 Ref.: 60.977 N-I

HISPÀNICA

277. Fr. de fons de copa, amb marca de terrisser en cartel·la oblonga i les lletres «OF PA...», potser de Pater-nus, Paterale o Patricius (Mezquiriz 1961, vol II, pàg. XLIV-XLV).
 Gl.: vermell-òxid semibrillant.
 P.: rosada amb partícules blanques, de fractura terrosa.
 Datació: finals del segle I. i segle II.
 Ref.: 68-004 Sector mosaics

278. Fr. carenat d'un bol decorat, f. Drag. 29.
 El fris superior deuria ser una decoració metòpica, s'hi aprecien les línies verticals ondulades i a la dreta una sanefa vertical de fulles obliqües. Elements típics en la separació de metopes de la Hispànica.
 Al fris inferior, s'hi copsa un fr. de cercle cordat.
 Gl.: vermell-òxid fosc, de tonalitat mat.
 P.: rosa-taronja amb partícules blanques i fractura terrosa.
 Datació: finals del segle I.
 Ref.: 68-003 Sector mosaics

«LUCENTE»

279. Fr. carenat amb decoració de rodets en el fris inferior, f. Lamboglia 1/3 A.
 Gl.: taronja viu de tonalitat mat.
 P.: ocre-taronja, ben depurada.
 Ref.: 68-006 Sector mosaics

280. Fr. carenat amb decoració de rodets al final del fris superior i en l'inferior, f. Lamboglia 1/3 B.
 Gl.: marró clar amb taques sèpia, de brill metàl·lic.
 P.: beix-taronja.
 Ref.: 68-005 Sector mosaics

281. Fr. de fons de bol, f. Lamboglia 2/37.
 Gl.: vermell-taronja amb taques sèpia, de tonalitat semibrillant.
 P.: ocre-taronja.
 Ø peu: 4'5 cm.
 Ref.: 61.000 Superficial

HISPÀNICA TARDANA

282. Fr. amorf, decorat a relleu, s'hi copsa un fr. dels dos cercles concèntrics en què l'espai intermedi és reomplert per pals ondulats de disposició radial.
 Gl.: vermell-òxid de brill apagat.
 P.: color taronja clar.
 Ref.: 60.981 N-I

NORD-AFRICANA

283. Fr. de vora de pàtera.
 F.: Hayes 50 (Lamboglia 40); Gl.: C-2.
 P.: rosa-taronja, ben depurada.
 Datació: primera meitat del segle III.
 Ref.: 60.988 N-I

284. Fr. de vora de pàtera.
 F.: Hayes 99-A (Lamboglia 1); Gl.: D-2.
 P.: taronja fosc, de fractura terrosa.
 Ø vora: 19'2 cm.
 Datació: del 510 al 540 d.C.
 Ref.: 60.995 N-I

285. Fr. de vora de pàtera.
 F.: Hayes 58 (Lamboglia 52-A); Gl.: D-1.
 P.: vermell-taronja, de fractura lleugerament terrosa.
 Ø vora: 28 cm. (apr.)
 Datació: del 290/300 al 375 d.C.
 Ref.: 61.004 Superficial

286. Fr. de vora de pàtera.
 F.: Hayes 32; Gl.: D-2 (amb característiques similars a la A/D).
 P.: taronja-rosa, de fractura terrosa.
 Ø vora: 26 cm.
 Datació: primera meitat segle III.
 Ref.: 60.990 N-I

287. Fr. de vora de pàtera.
 F.: Hayes 33 (Lamboglia 41); Gl.: D-2.
 P.: taronja viu, fractura lleugerament fibrosa.
 Datació: del 200 al 250 d.C.
 Ref.: 60.989 N-I

288. Fr. de vora de bol.
 F.: Hayes 91-c (Lamboglia 24/25 i 38); Gl.: D-2.
 P.: taronja, fractura lleugerament terrosa.
 Ø vora: 26 cm.
 Datació: del 530 al 600 d.C.
 Ref.: 60.992 N-I

289. Fr. de vora de bol amb decoració de rodets a l'interior.
 F.: Hayes 91-c (Lamboglia 24/25 i 38); Gl.: D-1.
 P.: taronja, fractura lleugerament terrosa.
 Ø vora: 19 cm. (?)
 Datació: del 530 al 600 d.C.
 Ref.: 61.007 Superficial

290. Fr. de vora de copa.
 F.: Hayes 78; Gl.: absent, assimilable als tipus d'ús comú.
 P.: rosada-taronja, amb partícules de sorra i de fractura terrosa.
 Ø vora: 14'5 cm.

- Datació: segle Vè.
Ref.: 60.987
291. Fr. de vora de pàtera.
F.: Hayes 93-b; Gl.: D-1.
P.: ataronjada, fractura terrosa.
Datació: després del 500 d.C.
Ref.: 60.991
292. Fr. de vora de pàtera.
F.: Hayes 104-b; Gl.: D-2.
P.: ataronjada, fractura terrosa.
Datació: del 570 al 600 d.C.
Ref.: 60.993
293. Fr. de vora de pàtera.
F.: Hayes 62-A.
Gl.: intern, rosa-taronja de tacte sabonós, presenta les característiques marques pròpies de la varietat «A a strisce» de Carandini.
P.: taronja-marró amb diminutes partícules negres, de fractura terrosa.
Ø vora: 18 cm. (apr.).
Datació: del 350 al 425 d.C.
Ref.: 60.986
294. Fr. de vora de bol.
F.: Hayes 14/17; Gl.: absent, assimilable als tipus d'ús comú.
P.: taronja, amb diminutes partícules de sorra.
Ø vora: 16'6 cm.
Datació: mitjan segle II n.
Ref.: 60.983
295. Fr. de cassola de perfil sencer.
F.: variant de la Lamboglia 10-a i 10-b.
Gl.: sols a l'interior, de color taronja fosc de tonalitat semibrillant, amb rugositats.
P.: taronja fosc, amb partícules de sorra i mica, de fractura terrosa.
Té l'exterior ennegrit per efectes del foc.
Ø vora: 17'2 cm.; Ø peu: 14 cm.; H: 5'3 cm.
Ref.: 60.949
296. Fr. de nansa.
F.: «olpe» (?); Gl.: D-2.
P.: taronja, de fractura terrosa.
Ref.: 60.986-Bis
297. Fr. de fons d'una peça de forma tancada.
F.: Lamboglia 26-a (?); Gl.: A-1.
P.: ataronjada, ben cuita i depurada.
Ø peu: 4'3 cm.
Datació: segle II n.
Ref.: 61.002
298. Fr. de vora.
F.: «olpe» (?); Gl.: A-2.
P.: taronja, amb partícules de sorra, fractura terrosa.
Ref.: 60.985
299. Fr. de vora de copa.
F.: Hayes 6 (Lamboglia 23); Gl.: A-1.
- Datació: des de finals del segle I r. fins a la segona meitat del segle II n.
Ref.: 68-008
300. Fr. de vora de bol
F.: Hayes 91-c (Lamboglia 24/25 i 38); Gl.: D-1
Datació: del 530 al 600 d.C.
Ref.: 68-009 interior claveguera de l'exedra
301. Fr. de vora de pàtera
F.: Hayes 61 (Lamboglia 54); Gl.: D-1.
P.: vermell-taronja, de fractura lleugerament terrosa.
Datació: del 325 al 400/420 d.C.
Ref.: 60.994
302. Fr. de vora de pàtera
F.: Hayes 59 (Lamboglia 51); Gl.: D-1
Ø vora: 38 cm.
Datació: del 320 al 380/400 d.C.
Ref.: 68-007 Sector mosaics
303. Fr. de fons de pàtera amb decoració estampada de disposició radial en què van alternant-se cercles concèntrics i palmets amb un ramat d'un petit cercle concèntric.
Estil: A-1 d'Hayes
Gl.: D-1
P.: taronja, de fractura terrosa
Motius estampats:
A) fr. de palmeta: A-2-d (Hayes)
B) cercle concèntric: A-28-j (Hayes)
C) petit cercle concèntric: A-26-f (Hayes)
Datació: del 320 al 350 d.C.
Ref.: 61.008 Superficial
304. Fr. de fons de pàtera amb peu, amb decoració estampada d'un fr. de palmeta amb ramat d'un petit cercle concèntric.
Estil: A-1 d'Hayes
Gl.: D-1
P.: taronja, de fractura lleugerament terrosa.
Motius estampats:
A) fr. de palmeta: A-2-d (Hayes)
B) petit cercle concèntric: A-26-e (Hayes)
Datació: del 320 al 350 d.C.
Ref.: 60.996
- GRIS D'ÈPOCA PALEO-CRISTIANA**
305. Fr. de vora de pàtera, amb decoració de columnetes de disposició radial.
F.: Rigoir 1
Gl.: negre de tonalitat brillant
P.: grisa
Motius estampats:
A) columneta; semblant a la núm. 696 (Rigoir 1972)
Pot pertànyer a la producció del Llenguadoc, en comparació amb un exemplar de Tarragona (Rigoir 1972, pág. 67).
Ref.: 60.997
306. Fr. de vora de bol carenat, amb decoració d'arcatures emmarcant una roseta de cercles concèntrics.
F.: Rigoir 18

Gl.: sols a l'exterior, de color negre i tonalitat brillant.
 P.: grisa
 Motius estampats:
 A) arcatura: semblant a la núm. 768 (Rigoir 1972)
 B) roseta de cercles concèntrics, com la núm. 737 (Rigoir 1972)
 Possiblement de la producció Provençal, en comparació amb els exemplars d'Empúries i Roses (Rigoir 1972, pàg. 67).
 Ref.: 60.998 N-I

NOTES:

- (1) Sobre el «Glanztonfilm», veure:
 Goudineau 1968, pàg. 15, nota 3: «Le mot «verniss» traduit improprement les termes allemands de «Glasur» et de «Glanztonfilm», qui évoquent une matière fine, lisse, luisante, non poreuse et très homogène; le terme «glaçure», parfois utilisé, n'est cependant guère plus satisfaisant». Goudineau 1980, pàg. 124: «Le passage du «verniss» (le terme répond mal à la réalité antique que traduit mieux le vocable allemand de «Glanztonfilm») noir au vernis rouge...»
 «A propos...» 1976, pàg. 31 (27) (del debat recollim):
 «H. Comfort: Le terme de vernis est difficile à adopter car il n'exprime pas ce que nous voulons dire.
 A.M. Alarcão: Quant à l'emploi du terme vernis, il ne peut être accepté qu'entre quillemeets. Personnellement, je préférerais utiliser systématiquement le terme de «Glanztonfilm», également conventionnel mais non compromis par d'autres significations».
 Riccioni 1977, pàg. 80: «La terra sigillata è a forte cottura interamente ossidante, ottenuta in fornaci a irradiazione, per cui la pasta dell'argilla e la superficie del vaso, immersa precedentemente in argilla liquida, ricca di illite (17), assumevano il color rosso di varia gradazione, come si è accennato all'inizio della trattazione. Nota 17) pàg. 88: L'illite à un minerale fillosilicato che dà il nome a tutto un gruppo di «minerali delle argille». La superficie lucente rosso-arancio più o meno intenso della terra sigillata, denominata «Tonfilm» o «Glanztonfilm» (= «pellicola de argilla» o «pellicola di argilla brillante»), cioè la nostra vernice, risultava da un bagno «a tufo» del vaso, prima della cottura, in una sospensione di fini particelle di questa argilla in cui predominano i silicati di alluminio; è inoltre ricca di ferro, calcio, magnesio, potassio e titanio. La temperatura delle fornaci italiane non doveva superare i 950°».
 (2) «A propos ...» 1976: pàg. 34(30), (del debat recollim):
 «P.A. Février: Le problème de terminologie soulevé par N. Lamboglia est délicat. Je crois qu'il faut conserver le nom d'arétine, mais peu importe le terme car il correspond à une technique, à un type de fabrication et non à une notion géographique. Ce n'est pas avec de nouvelles fouilles que l'on pourra résoudre les problèmes; pour faire un progrès, il faut partir du matériel, le voir, le toucher et l'analyser avec une problématique nouvelle. Ce que l'on écrit est provisoire, l'hypothèse personnelle que l'on a importé plus que la lecture.
 H. Comfort: Le CVA (Corpus Vasorum Arretinorum) est le titre donné par Oxé; en sous-titre j'ai ajouté sigillée italique mais j'aurais dû ajouter «de type italique» pour inclure dans le corpus quelques unes des productions provinciales.
 ...
 J.P. Morel: Peut-on distinguer les trois ateliers connus d'Arezzo, Pouzsoles et Pise par les formes et les timbres?
 P.A. Février et Ch. Goudineau: Non.
 Pàg. 36(32)
 P. de Palol: Pourquoi ne pas conserver le nom d'arétine?
 Ch. Goudineau: Quand on a un nom acceptable, mieux vaut le garder; on a cependant tendance aujourd'hui à parler d'italique. Au demeurant, cette affaire de terminologie n'est pas tellement importante.
 A.M. Alarcão: Certes l'important est de se faire comprendre. Mais la terminologie doit accompagner les progrès de la recherche».
 (3) Per a un context més ampli, a nivell de Península Ibèrica, pot consultar-se l'obra de Beltrán (1978, Cap. IV, pàgs. 69 i ss.), vigent, encara, en les seves línies fonamentals.
 (4) Martin-Garnier 1977, fan un recull força complet sobre

aquesta forma (pàg. 160, fig. 5, núm. 53 i pàg. 163):
 «L'origine de cette forme pose encore des problèmes aux céramologues. Pour certains, il s'agit d'une création sud-gauloise fabriquée au cours des premières décennies de notre ère; c'était déjà l'opinion de Lomèsche en 1909; c'est également celle de Goudineau et de Mary. Pour d'autres, au contraire, cette forme est la copie fidèle d'un prototype italique plus ancien; c'est la conviction d'Ettlinger, de Fellmann et, plus récemment, celle des auteurs de la publication consacrée à la sigillée de Conimbriga. Quoi qu'il en soit, ces petits skyphoi, à anses annulaires et panse guillochée, figurent en bonne place parmi les premières productions des ateliers de Montans et de La Graufesenque. Les fouilles faites ces dernières années sur ces deux officines méridionales ont permis d'en découvrir plusieurs, parfois entiers, dans des niveaux datés des années 15-40 apr. J.-C. Quelques exemplaires ont été également signalés en Gaule, à Rabastens (Tarn), à Saint-Genès (Tarn-et-Garonne), à Saint-Jean-le-Vieux (Pyrénées-Atlantiques), aux Puys de Voingt (Puy-de-Dôme) et à Rennes (Ille-et-Vilaine). La découverte d'Eysses vient s'ajouter à cette liste.»

Per altra banda, Feugère-Poncet-Vaginay 1977 (pàg. 121, Pl. X, núm. 9 i pàg. 122, núm. 15) la consideren com procedent del taller de Lezoux.

Endemés de ser present als llocs citats, la forma també ha estat trobada, evidentment, a Haltern (Schnurbeien 1982, pàgs. 62-63), Novaesium, Velsen, Titelberg, Vindonissa, Bolsena (encara que Goudineau discrepi), Celsa (Beltran 1985, pàg. 107, fig. 54, núm. 2), Pollentia (Ettlinger 1983, pàg. 64) i Magdalenberg (on, sembla que s'han constatat les cronologies més antigues d'aquesta forma, vers el 15 i el 10 a.C.) A la vegada també es coneixen dos exemplars en «glanztonfilm» negre, l'un procedent d'aquest darrer jaciment i l'altre de Florència (Schnurbeien 1982, pàg. 63). Amb tot això queda més que clara la filiació itàlica d'aquesta, discutida, forma.

- (5) Sobre l'atribució de la peça a un terrisser en concret, pel sistema de Knorr, cal fer esment a la seva relativitat, segons el que diuen A. Vernhet-L. Balsan 1975, pàg. 31: «Le método de R. Knorr est beaucoup plus fin, mais d'une application plus délicate. Elle consiste à regrouper tous les exemples de décors portant la même signature, et à définir le style -en même temps que la période d'activité- de chaque «décorateur». Malheureusement, il est désormais prouvé qu'à la Graufesenque toutes les signatures des vases ornés ne sont pas celles des décorateurs, et près de la moitié du travail auquel R. Knorr consacre sa vie se trouve ainsi remise en question».
 (6) Riccioni 1977, pàg. 116: «Fuori dall stretto campo della sigillata, è opportuno ricordare che in età claudiovespasiana La Graufesenque fu anche produttrice di un particolare genere di ceramica dipinta, denominata «marmorizzata» (o «marmoreggiata») e fabbricò inoltre ceramiche c.d. «a pareti sottili», pertinenti a un'altra peculiare classe di vasi.
 ...ceramica c.d. «marmorizzata», che probabilmente ha imitato prodotti in vetro. E di color giallo con venature rosastre; era ottenuta rivestendo la superficie asciutta del vaso prima di color rosso mescolato ad argilla liquida («Glanztonfilm»), poi spalmandovi sopra colore giallo. Quest'ultimo, disciogliendosi durante la cottura, mise in movimento le particelle rosse sottostanti che si mescolarono al giallo in liquefazione formando delle venature rossigne».
 (7) Vegeu Barral Altet, Xavier, «Les mosaïques romaines et médiévales de la regio Laietana (Barcelona et ses environs)», Barcelona 1978, pàg. 114, així com l'article del mateix autor en aquesta publicació.
 (8) També els productes del Llenguadoc són presents a Ilerda, Caesaraugusta i a la província de Sòria (Fàbrega Maestro, Xavier: «La Terra Sigillata Grisa i Ataronjades estampades», dins TED'A 1989, pàg. 157).

BIBLIOGRAFIA DE LA TERRA SIGILLATA A ILURO:

ARXÉ, Joaquim; BACARIA, Albert; BASTIT, Cristina; CABALLERO, Montserrat; PRATDESABA, Pilar: «Últimes intervencions a Iluro (Mataró, Maresme)». Dins *Tribuna d'Arqueologia* 1984-1985. Barcelona (Generalitat de Catalunya, Dep. Cultura) 1986.
 BONAMUSA Roure, Joan: «Els orígens de Mataró». Dins *Quaderns de Prehistòria i Arqueologia del Maresme* n.º 10 (= OPAM). Mataró (Museu Municipal) 1980.

BONAMUSA Roure, Joan: «Tempteig a la Plaça de Santa Maria (Mataró)». Dins *Memòria d'Activitats* nº 4. Mataró (SAMM) 1972.

BONAMUSA Roure, Joan: «Materials ceràmics trobats en el carrer de La Palma, nº 15 (Mataró)». Dins *Memòria d'Activitats* nº 4. Mataró (SAMM) 1972.

BONAMUSA Roure, Joan; LLOANSÍ Rimundi, Josep: «Tempteig a la Plaça de Santa Maria (Mataró)». Dins *QPAM* nº 1. Mataró 1977.

CERDÀ Mellado, Josep Anton: «Troballes arqueològics al carrer de la Pau (Mataró)». Dins *Laietania* nº 1. Mataró (Museu Municipal) 1981.

CERDÀ Mellado, Josep-Anton: «Troballes a Can Genissants, al carrer de Sant Francesc d'Assís nº 16 (Mataró)». Dins *Laietania* nº 2-3. Mataró (Museu Comarcal del Maresme) 1982-1983.

CERDÀ Mellado, Josep-Anton: «Informe de les excavacions efectuades a Can Ximenes. Mataró». Dins *Laietania* nº 2-3. Mataró 1982-1983.

CLARIANA Roig, Joan-Francesc: «Trobada de materials arqueològics al carrer Nou (Mataró)». Dins *Memòria d'Activitats* nº 6. Mataró (SAMM) 1974.

CLARIANA Roig, Joan-Francesc: «Trobada de materials romans al carrer d'En Pujol nº 39 (Mataró)». Dins *Memòria d'Activitats* nº 6. Mataró (SAMM) 1974.

CLARIANA Roig, Joan-Francesc: «Trobada de materials arqueològics al carrer Nou». Dins *Mataró* 27 06 74. Mataró 1974.

CLARIANA Roig, Joan-Francesc: «Troballes romanes al carrer de Les Espenyas (Mataró)». Dins *Memòria d'Activitats* nº 8. Mataró (SAMM) 1976.

CLARIANA Roig, Joan-Francesc: «Trobada de vestigis romans a la casa nº 16 del carrer Sant Francesc d'Assís (Can Genissants - Mataró)». Dins *Memòria d'Activitats* nº 11. Mataró (SAMM) 1979.

CLARIANA Roig, Joan-Francesc: «Notes sobre l'estructura urbana d'Illuro». Dins *Faventia* nº 6/1. Barcelona (Universitat Autònoma) 1984.

CLARIANA Roig, Joan-Francesc: «Addenda a Notes sobre l'estructura urbana d'Illuro». Dins *Faventia* nº 6/2. Barcelona (Universitat Autònoma) 1984.

FADÓ Xifré, Roser; SOLER Casellas, Albert: «Estudi de les troballes arqueològiques de la Plaça Pius XIIè (Mataró)». Dins *QPAM* nº 7. Mataró 1979.

GARCIA Roselló, Joaquim: *Informe de les excavacions d'urgència efectuades al carrer d'En Pujol de Mataró*. Servei d'Arqueologia de la Generalitat (inèdit). Barcelona 1987.

GARCIA Roselló, Joaquim: *Informe de les excavacions d'urgència efectuades a la Plaça del Peix de Mataró*. Servei d'Arqueologia de la Generalitat (inèdit). Barcelona 1988.

LLEONART Casadevall, Robert; CLARIANA Roig, Joan-Francesc: «Dos quadres estratigràfics a la Rectoria vella de Santa Maria de Mataró». Dins *QPAM* nº 8-9. Mataró 1979.

MARTÍ Garcia, Carles; NAVARRO Bonamusa, Francesc: «Troballes romanes al carrer de la Palma». Dins *Mataró* 26 07 75. Mataró 1975.

MARTÍ Garcia, Carles; NAVARRO Bonamusa, Francesc: «Troballes romanes al carrer de la Beata Maria de Mataró». Dins *QPAM* nº 5-6. Mataró 1978.

NAVARRO Bonamusa, Francesc; MARTÍ Garcia, Carles: «Troballes romanes al carrer de la Palma (Mataró)». Dins *Memòria d'Activitats* nº 7. Mataró (SAMM) 1975.

NAVARRO Bonamusa, Francesc; MARTÍ Garcia, Carles: «Apèndix-troballes romanes al carrer de la Palma (Mataró)». Dins *Memòria d'Activitats* nº 7. Mataró (SAMM) 1975.

PERA Isern, Joaquim: *La sigil·lata africana a la ciutat romana d'Illuro (Mataró)*. Tesi de llicenciatura, Universitat Autònoma de Barcelona (inèdita). Barcelona 1988.

RIBAS Bertran, Marià: *El poblament d'Illuro*. Barcelona (I.E.C.) 1952.

RIBAS Bertran, Marià: *Els orígens de Mataró*. Mataró 1964.

RIBAS Bertran, Marià: «Descubrimiento de nuevas sepulturas en la necrópolis de Illuro». Dins *Ampurias* nº 31-32. Barcelona 1969-1970.

RIBAS Bertran, Marià: *El Maresme en els primers segles del cristianisme*. Mataró 1975.

RIBAS Bertran, Marià: «Troballes de restes romanes en una casa de la Plaça Gran de Mataró». Dins *QPAM* nº 11-12. Mataró 1980.

RIBAS Bertran, Marià: «Ampliació d'una notícia sobre uns enteraments descoberts a la Fiera». Dins *Fulls del Museu Arxiu de Santa Maria* nº 25. Mataró 1986.

SAMM (Secció Arqueològica del Museu de Mataró): *Carta dels vestigis arqueològics del terme municipal de Mataró*. Mataró (Museu Municipal) 1977.

SAMM: «Vestigis de la lluro romana en el carrer d'En Pujol nº 19-25 (Solar de la Caixa d'Estalvis Laietana)». Dins *QPAM* nº 3. Mataró 1977.

SAMM: «Mataró». Dins *Les excavacions arqueològiques a Catalunya*

en els darrers anys. Barcelona (Generalitat de Catalunya, Dep. Cultura) 1982.

BIBLIOGRAFIA:

A propos... 1975. «A propos des céramiques de Conimbriga». Table ronde tenue à Conimbriga (Portugal) les 25-26-27 Mars 1975. (Extrait de *Conimbriga*, XIV, 1975) Publications du Centre Pierre Paris (E.R.A. 522) nº 2. Université de Bordeaux III. Paris 1976. (= A propos... 1975).

ALEXANDER, Christine: *The Metropolitan Museum of Art, New York, Fasc. 1: Arretine reliefware*. Corpus Vasorum Antiquorum. U.S.A. 9. Cambridge Mass 1943.

ALMAGRO, Martín: *Las necrópolis de Ampurias*, Vol. II. Barcelona 1955.

ALMAGRO, Martín; LAMBOGLIA, Nino: «La estratigrafia del Decumano «A» de Ampurias». Dins *Ampurias*, nº XXI. Barcelona 1959.

AQUILUÉ, J.; MAR, R.; NOLLA, J.M.; RUIZ DE ARBULO, J.; SANMARTÍ, E.: *El Fórum Romà d'Empúries*. Barcelona 1984.

Atlante delle forme ceramiche II. Ceramica fine romana nel bacino Mediterraneo. Enciclopedia dell'Arte Antica Classica e Orientale. Roma 1985.

ATKINSON, Donald: «A hoard of samian ware from Pompeii». Dins *Journal of Roman Studies*, nº IV. London 1914.

BALIL, Alberto: «Fragmento de T.S. Aretina de Ampurias». Dins *Arqueologia e Historia* nº VIII. 1958.

BALIL, Alberto: «Vasos aretinos decorados conservados en el Museo Arqueológico de Barcelona y en el Museo Monográfico de Ampurias». Dins *Ampurias* nº XXI. Barcelona 1959.

BALIL, Alberto: «Vasos aretinos decorados hallados en el Foro Romano». *Archivo español de arqueología* nº XXXII. Madrid (C.S.I.C.) 1959.

BELTRÁN Lloris, Miguel: *Cerámica Romana, tipología y clasificación*. Zaragoza (Ed. Pórtico) 1978.

BELTRÁN Lloris, Miguel: *Los orígenes de Zaragoza y la época de Augusto*. Zaragoza 1983.

BELTRÁN Lloris, Miguel: *Celsa*. Zaragoza (Dip. Gral. de Aragón) 1985.

BELTRÁN Lloris, Miguel: «Introducción a la Terra Sigillata Itálica de Celsa». Dins *I Jornades Internacionals d'Arqueologia Romana. Homenatge a Josep Estrada i Garriga*. Granollers 1987.

BEMONT, C.; BOURGEOIS, A.: «Les noms de potiers. Ateliers situés en France». Dins *La terre sigillée gallo-romaine, lieux de production de Haut Empire: implantations, produits, relations*. Col.: «Documents d'Archéologie Française nº 6». Paris (Ed. de la Maison des Sciences de l'Homme) 1986.

BERMOND Montanari, Giovanna: «Pozzi a Sud Ovest di Ravenna e nuove scoperte di officine ceramiche». Dins *I problemi della ceramica romana di Ravenna, della Valle padana e dell'alto Adriatico* (= «I problemi...»). Bologna (Arnaldo Forni Ed.) 1972.

BOTET Sisó, Joaquim: *Noticia Histórica y Arqueológica de la antigua ciudad de Emporion*. Madrid 1879, Reed. Barcelona 1979.

CARANDINI, Andrea: «Sigillata chiara, Ostia I». Dins *Studi Miscelanei* 13. Roma 1968.

CAZURRO, Manuel: «Los vasos aretinos y sus imitaciones gallo-romanas en Ampurias». Dins *Annuario de l'Institut d'Estudis Catalans* nº IX-X. Barcelona 1911.

CLARIANA Roig, Joan-Francesc: «Sondatge estratigràfic a la vil·la romana de Can Majoral (Mataró)». Dins *Laietania* 1. Mataró 1981.

COMFORT, Howard: «Sigillata from the ships at lake Nemi». Dins *Rei Cretariae Romanae Fautorum*. Acta II, 1959.

COMFORT, Howard: «Late Aetius signatures». Dins *Rei Cretariae Romanae Fautorum*. Acta IV, 1962.

CHASE, George: *The Loeb Collection of Arretine Pottery*. Catalogued with introduction and descriptive notes. New York 1908.

CHASE, George: *Catalogue of Arretine Pottery*. Museum of Fine Arts, Boston. Boston and New York / Houghton Mifflin Company / The Riverside Press. Cambridge 1916.

DEL AMO, Mariano: «La cerámica aretina de la necrópolis cristiana de Tarragona». Dins *Pyrenae* nº 9. Barcelona 1973.

DRAGENDORFF, Hans: «Terra Sigillata. Ein Beitrag zur Geschichte der griechischen und römischen Keramik». Dins *Bonner Jahrbücher* nº XCVI, 1895. Traducció francesa sota el nom de: «La Sigillée», trad. per R.C. Gangloff. Dins *Revue Archeologique Sites*, Hors de Serie nº 7. Avignon 1981, r. 1984.

DRAGENDORFF, Hans; WATZINGER, Carl: *Arretinische Reliefkeramik mit Beschreibung der Sammlung in Tübingen*. Reutlingen 1948.

DURAN Sampere, Agustí: «Vestigis de la Barcelona romana en la Plaza del Rey». Dins *Ampurias* V. Barcelona 1943.

- ETTLINGER, Elisabeth: «Vorbemerkungen zu einer Diskussion des Ateius-Problems». Dins *Rei Cretariae Romanae Fautorum*. Acta IV, 1962.
- ETTLINGER, Elisabeth: «The Terra Sigillata of the excavation at Sa Portella, Alcudia, Mallorca». Dins *Pollentia. Estudio de los materiales, I. Sa Portella. Excavaciones 1957-1963*. Mallorca 1983.
- ETTLINGER, Elisabeth: «How was Arretina Ware sold?». Dins *Rei Cretariae Romanae Fautorum*. Acta XXV / XXVI, 1984.
- FEUGERE, Michel; PONCET, Jean; VAGINAY, Michel: «Céramiques ornées d'époque Tibère-Claude trouvées à Roanne (Loire)». Dins *Figlina 2*. Lyon 1977.
- FONT, Ramon: «Epigrafia ampuritana». Dins *Revista de la Asociación Artística Arqueológica Barcelonesa*, nº 9. Barcelona 1898.
- GARCIA Bellido, A.; FERNÁNDEZ de Avilés, A.; GARCÍA Guinea, M.A.: «Excavaciones y exploraciones arqueológicas en Cantabria». Annexes d'*Archivo español de arqueología* IV. Madrid (C.S.I.C.) 1970.
- GOUDINEAU, Christian: *La céramique arétine lisse*. Melanges d'Archéologie d'histoire, Suppléments 6. Paris (Ecole Française de Rome) 1968.
- GOUDINEAU, Christian: «La céramique dans l'économie de la Gaule». Dins *Les Dossiers de l'Archéologie* 6. Dijon 1974.
- GOUDINEAU, Christian: «La céramique arétine». Dins *Céramiques hellénistiques et romaines*, Col. «Annales Littéraires de Besançon» nº 242. Besançon 1980.
- HAYES, J.W.: *Late roman pottery*. The British School at Rome. London 1972.
- HAYES, J.W.: «Roman pottery from the South Stoa at Corinth». Dins *Hesperia* nº 42. 1973.
- HERMET, Frédéric: *La Graufesenque (Condatomago)*. Paris 1934.
- «La labor de la Comisaría Provincial de excavaciones arqueológicas de Gerona (1942-1948)». Dins *Informes y Memorias de la Comisaría General de Excavaciones Arqueológicas* nº 27. Madrid 1952.
- JOHNS, Catherine: *Arretine and samian pottery*. London 1971, r. 1977.
- KNORR, Robert: *Topfer und Fabriken Verziertes Terra-Sigillata des Ersten Jahrhunderts*. Stuttgart 1919.
- KNORR, Robert: *Terra-Sigillata-Gefässe des Ersten Jahrhunderts mit Topfernamen*. Stuttgart 1952.
- LAMBOGLIA, Nino: «Nuove osservazioni sulla «terra sigillata chiara» - I». Dins *Rivista di studi liguri* año XXIV nº 3-4. Bordighera 1958.
- LAMBOGLIA, Nino: «Nuove osservazioni sulla «terra sigillata chiara» - II». Dins *Rivista di studi liguri* año XXIX nº 1-4. Bordighera 1963.
- LASFARGUES, André et Jacques; VERTET, Hugues: «Les estampilles sur sigillée lisse de l'atelier augustéen de la Muette à Lyon». Dins *Figlina 1*. Lyon 1976.
- LLOBET, Josep: «Una vil·la romana a la muntanya del Roser (Calella)». Dins *Quaderns de Prehistòria i Arqueologia del Maresme* 10. Mataró 1980.
- MAETZKE, Guglielmo: «Notizie sulla esplorazione della fornace di CN ATEIVS in Arezzo». Dins *Rei Cretariae Romanae Fautorum*. Acta II, 1959.
- MARTIN, Thierry; GARNIER, Jean-François: «Céramique arétine et sigillée sud-gauloise précoce d'Excisum à Villeneuve-sur-Lot (Lot-et-Garonne)». Dins *Figlina 2*. Lyon 1977.
- MERCANDO, Liliana: «Recente rinvenimenti nelle Marche di terra sigillata nord-italica». Dins *I problemi...*. Bologna 1972.
- MERTENS, Joseph: «Terre Sigillée d'Ordon». Dins *I problemi...*. Bologna 1972.
- MEZQUIRIZ de Catalán, M^a Àngeles: *Terra sigillata hispánica*. The William L. Bryant Foundation. Valencia 1961.
- MOUTINHO de Alarcao, Adília: «I - Les sigillées italiques». Dins *Fouilles de conimbriga IV - Les sigillées*. Paris 1975.
- NIETO, Francisco-Javier; FOERSTER, Frederic: «El pecio romano del Camp del Vol». Dins *Cypselà* III. Girona 1980.
- NIETO, Francisco-Javier: «El pecio del Cap de Vol. Nuevas aportaciones». Dins *Cypselà* IV. Girona 1981.
- NIETO, Francisco-Javier: «Cap del Vol, El Port de la Selva». Dins *Les excavacions arqueològiques a Catalunya en els darrers anys*. Barcelona 1982.
- NIETO, Javier: «El pecio Culp IV: observaciones sobre la organización de los talleres de Terra Sigillata de la Graufesenque». Dins *Archaeonautica* nº 6. Paris (C.N.R.S.) 1986.
- NIETO, Francisco-Javier: «Culp IV: Consideraciones sobre la comercialización de la Terra Sigillata de la Graufesenque». Dins *Jornades internacionals d'arqueologia romana. Homenatge a Josep Estrada i Garriga*. Granollers 1987.
- NOLLA Brufau, Josep Maria; CASES Genover, Josep: *Carta Arqueològica de les comarques de Girona*. Girona 1984.
- OSWALD, Felix: «Index of Potters' stamps on terra sigillata «samian ware». Margidunum (East Bridgford, Notts.) 1931.
- OSWALD, Felix: «Index of figure-types on terra sigillata («samian ware»)». The university press of Liverpool. Liverpool 1936-1937.
- OSWALD, Felix; PRYCE, T. Davies: *An introduction to the study of terra sigillata*. London 1920.
- OXÉ, August: *Arretinische Reliefgefässe vom Rhein*. Materialien zur Römisch-Germanischen. Keramik. Heft 5. Frankfurt 1933.
- OXÉ, August: *Frühgallische Reliefgefässe vom Rhein*. «Materialien zur Römisch.-Germ. K.» Heft nº 6. Frankfurt 1934.
- OXÉ, August; COMFORT, Howard: *Corpus Vasorum Arretinorum*. Bonn 1968.
- PALLARÉS, Francisca: «Vasi firmati e vasi attribuiti nella Terra Sigillata Aretina decorata». Dins *Rivista di studi Liguri* año XXIX nº 1-4. Bordighera 1963.
- PALLARÉS, Francisca: «La nave romana di Diano Marina. Relazione preliminare». Dins *IV Congreso Nacional de Arqueología Submarina - Cartagena 1982*. Madrid 1985.
- PÉREZ Almoquera, Artur: «Las marcas de terra sigillata de Ilerda». Dins *Pyrenae* nº 19-20. Barcelona 1983-1984.
- PÉREZ Almoquera, Artur: *La ciutat romana d'Ilerda*. Lleida 1984.
- PICON, M.; MEILLE, E.; VICHY, M.; GARMIER, J.: «Recherches sur les céramiques d'Ateius». Dins *Rei Cretariae Romanae Fautorum*. Acta XIV / XV, 1972-1973.
- PICON, Maurice: «Céramique antique et détermination des provenances». Dins *Les dossiers de l'archéologie* 9. Dijon 1975.
- PORTEN Palange, Francesca Paola: *La ceramica arretina a rilievo nell'antiquarium del Museo Nazionale in Roma*. Firenze 1966.
- PREVOSTI Monclús, Marta: *Cronologia i poblament a l'àrea rural d'Illuro*. Mataró 1981.
- PREVOSTI Monclús, Marta: *Cronologia i poblament a l'àrea rural de Baetulo*. Badalona 1981.
- REMESAL Rodríguez, José: «La necrópolis sureste de Belo». *Excavaciones arqueológicas en España* nº 104. Madrid 1979.
- RICCIONI, Giuliana: *Problemi di archeologia gallo-romana I. La terra sigillata della Gallia meridionale*. Cooperativa Libreria Universitaria Editrice. Bologna 1977.
- RIGOIR, Jacqueline: «Les sigillées paléochrétiennes grises et orangées». Dins *Gallia* XXVI - 1. Paris 1968.
- RIGOIR, Jacqueline et Yves: «Les dérivées des sigillées paléochrétiennes en Espagne». Dins *Hommage a Fernand Benoit* vol. V. Bordighera 1972.
- ROMERO Carnicero, M^a Victoria: «Numancia I, la Terra Sigillata». Dins *Excavaciones Arqueológicas en España*, nº 146. Madrid 1985.
- SANMARTÍ Grego, Enrique: «Nota acerca de una imitación de la sigillata detectada en Emporion». Dins *Ampurias* 36-37. Barcelona 1974-1975.
- SCAFILE, Fausta: «Considerazioni su alcuni vasetti in Terra Sigillata provenienti dal Novarese e dal Vercellese». Dins *I problemi...*. Bologna 1972.
- SCHINDLER, Maria; SCHEFFENEGGER, Susanne: *Die glatte rote Terra sigillata vom Magdalensberg*. Klagenfurt 1977.
- SCHUNURBEIN, Siegmund von: *Die unverzierte Terra Sigillata aus Haltern* (mit einem Beitrag von J. Lasfargues und M. Picon). Münster Westfalen 1982.
- SERENA Fava, Anna: «Officine di Sigillata Nord-Italica». Dins *I problemi...*. Bologna 1972.
- SERRA Vilaró, J.: «Excavaciones en Tarragona». Dins *Memorias de la Junta Superior de Excavaciones y Antigüedades 1930* nº 5. Madrid 1932.
- STENICO, Arturo: *La ceramica Arretina - I*. Museo Archeologico di Arezzo, Rasinus I. Milano-Varese 1960.
- TASSINARI, Suzanne: «La vaisselle de bronze en Italie et en Gaule». Dins *Les dossiers de l'archéologie* 28. Dijon 1978.
- TEDA (Taller Escola d'Arqueologia). *Un abocador del segle V d.C. en el Fórum provincial de Tarraco*. Col. Memòries d'Excavació, 2. Tarragona 1989.
- ULBERT, Günter: *Die römische keramik aus dem legionsslager Augsburg = Oberhausen*. Col.: «Materialhefte zur Bayerischen Vorgeschichte» Heft 14. München 1960.
- VENTURA Solsona, Samuel: «Las marcas alfareras de la terra sigillata halladas en Tarragona». Dins *Memorias de los Museos Arqueológicos Provinciales*. Madrid 1948-1949.
- VERNHET, Alain: «Création flavienne de six services de vaisselle à la Graufesenque». Dins *Figlina 1*. Lyon 1976.
- VERTET, Hugues: «Lezoux et les ateliers du centre de la Gaule». Dins *Les dossiers de l'archéologie* 9. Dijon 1975.
- VISSER Travagli, Anna Maria: «Ceramica con marca di fabbrica dagli scavi della Villa Romana di Cassana». Dins *Rivista di Studi Liguri* nº 1-4. Bordighera 1980.
- WALTERS, H.B.: *Catalogue of the Roman pottery in the Department of Antiquities, British Museum*. London 1908.
- WARNER Slane, Kathleen: «Italian Sigillata imported to Corinth». Dins *Rei Cretariae Romanae Fautorum*. Acta XXV/XXVI, 1987.

TAULA COMPARATIVA DE FORMES DE LA T.S. ARETINA

FORMES DE GOLDNEAU	CONIMBERGA	CAN XAMMAR	EMPIRES	POLLENTIA	BOLSENA	CORINT	MAGDALENSBERG	HALTERN	OBERRADEN	OBERHAUSEN
ARCADUES	1-a		•	•	•		•			
	1-b						•			
	1-c						•			
	2						•			
	3									
	4						•			
	5		•	•			•			
	5-a			•	•		•			
6-b				•		•				
6-c				•		•				
7		•				•				
8						•				
PRECOQUES	9		•				•			
	10						•			
	11						•			
	12-a				•		•			
	12-b									
	13	•		•	•		•	•		
	14-a						•			
	14-b						•			
	15		•	•	•		•	•	•	•
	16		•	•	•		•	•	•	•
	17-a			•	•		•	•	•	•
	17-b	•	•	•	•		•	•	•	•
	17-c	•		•	•		•	•	•	•
	18	•	•	•	•		•	•	•	•
	19-a	•	•	•			•			
	19-b	•			•				•	
19-c	•						•			
20-a	•		•						•	
20-b	•	•		•						
20-c	•									
21							•	•		
22-a	•								•	
22-b		• (v)	•			•		•	•	
CLASSIQUES	23		•	•			•	•	•	•
	24	•		•			•	•		
	25-a	•	•				•	•		
	25-b						•	•		
	26						•	•		
	27	•	•	•	•		•	•	•	•
	28	•	•	•	•		•	•	•	•
	29-a						•	•		
	29-b		•				•	•		•
	30	•	•	•	•		•	•	•	
	31	•	•				•	•		
	32-a	•					•	•		
	32-b	•	•				•	•		•
	33						•	•		
34	•	•				•	•			
INDIQUES	35		•				•	•	•	
	36	•	•		•		•	•		
	36-a	•	•				•	•		
	36-b			•			•	•		
	37-a	•	•				•			•
	37-b						•	•		
	38-a	•	•		•		•	•		
	38-b	•	•		•		•	•		
	39-a	•	•	•	•		•	•		•
	39-b	•	•	•	•		•	•		
	39-c	•	•		•		•	•		
40-a	•	•		•		•	•		•	
40-b	•	•		•		•	•		•	
41-a		•		•		•	•			
41-b		•		•		•	•			
42	•	•		•		•	•			
43						•	•			

ARETINA. TAULA CRONOLÒGICA

(adaptada de la classificació de Goudineau 1968)

marques	formes	data d'aparició proposada	evolució dels peus	
radials i geomètriques	ARCÀIQUES		primer estadi	
	1	abans del 40 a.C.		
	5	abans del 35 a.C.		
		7	cap el 30 a.C.	
	PRECOCES			
	9	del 30 al 20 a.C. o més tard		
	15	15 a.C. o més tard		
	17	cap el 12 a.C.		
	18	cap el 12 a.C.		
	19-a	del 25 al 20 a.C.		
	20	del 20 al 10 a.C.		
	CLÀSSIQUES			
	s'abandonen les anteriors per les rectangulars			segon estadi
		del 15 al 10 a.C.	
		23	del 12 al 10 a.C.	
	25	del 12 al 10 a.C.		
	27	del 10 al 8 a.C.		
	2 (Servei II) Loeschke	del 10 al 8 a.C.		
	28	1r. decenni a.C.		
	30	?		
	31	de l'1 al 5 d.C.		
	Relleus aplicats	cap el 5 d.C.		
	32-b	del 5 al 10 d.C.		
	34	?		
	35	?		
TARDANES				
s'abandonen les anteriors per les "in planta pedis"			segon i tercer estadi	
	del 10 al 15 d.C.		
	36	del 12 al 16 d.C.		
	38-a	del 12 al 16 d.C.		
	14 (Servei III) Loeschke	després del 10 d.C. (?)		
	39-a	després del 15 d.C.		
	40	després del 15 d.C.		
	39-b	després del 20-25 d.C.		
	39-c	després del 20-25 d.C.		
	41-a	del 10 al 15 d.C.		
	41-b	del 15 al 20 d.C.		
	42	després del 15-20 d.C.		

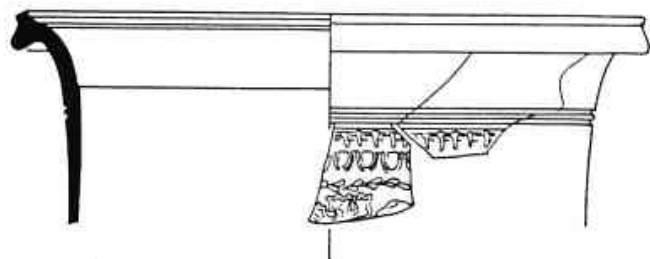

1

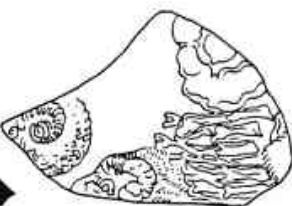
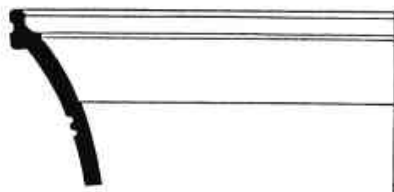

2



3



4



5



6

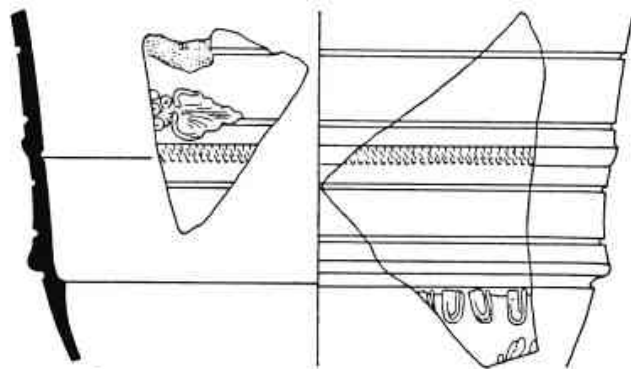

7

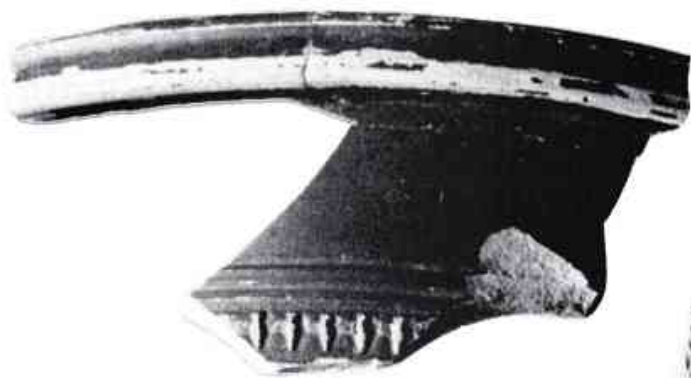

1

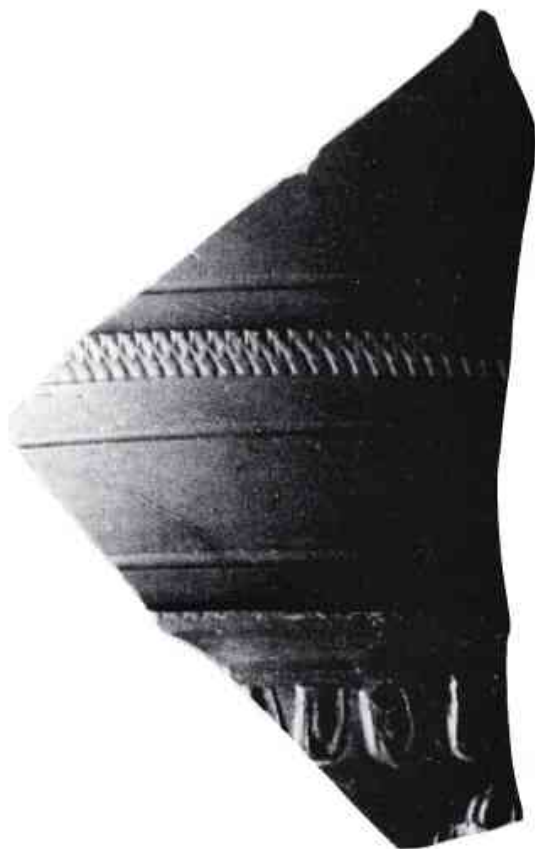

7

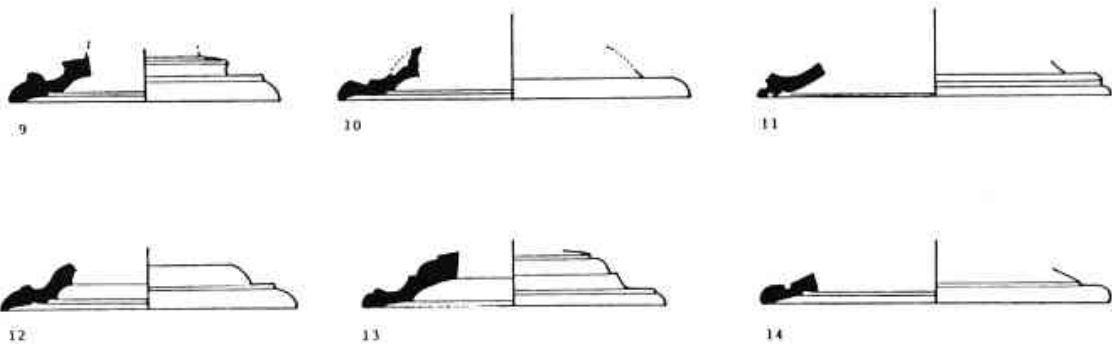
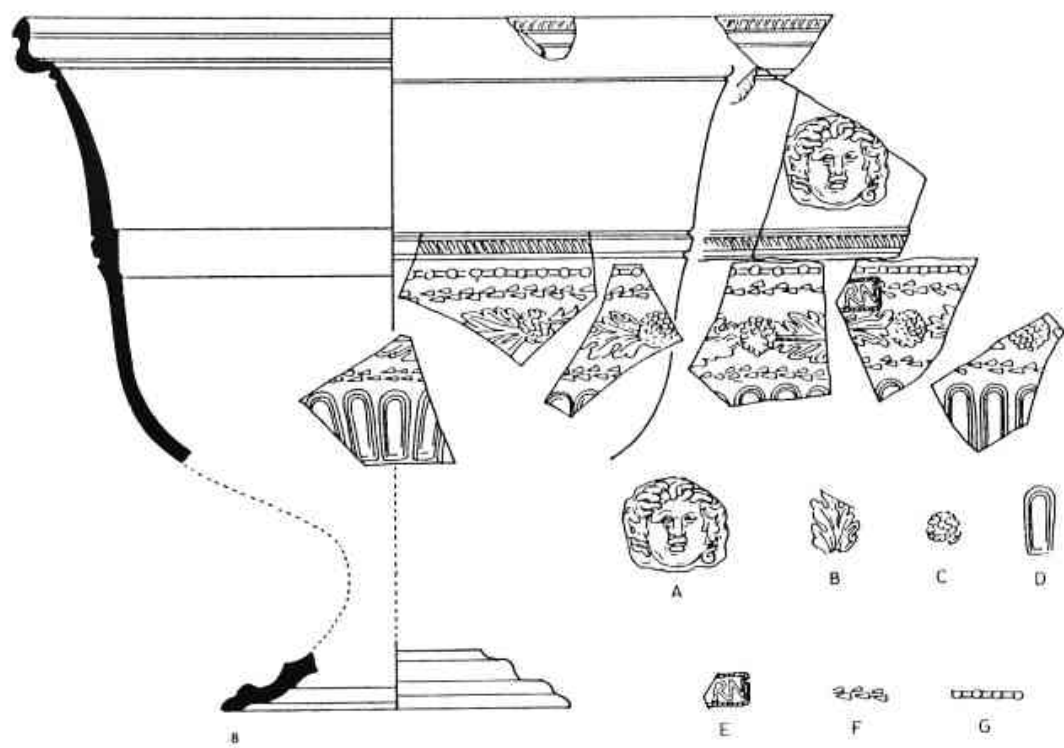



15



16



16

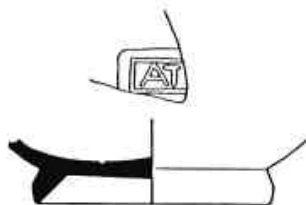

17

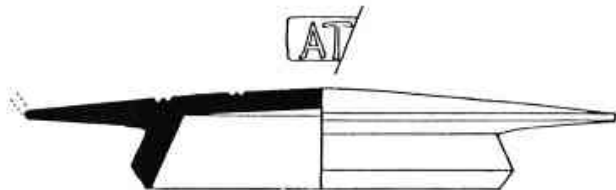

18



19



20



22

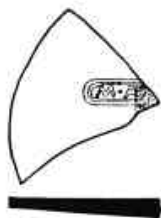

21



marques de ferrisser



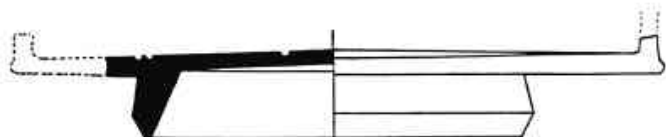
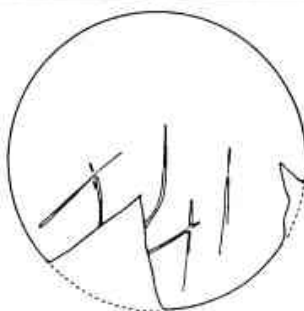
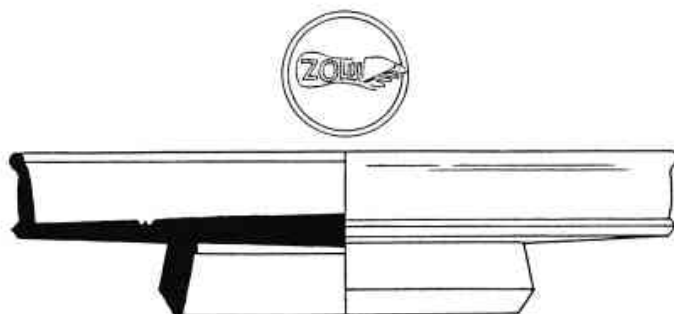
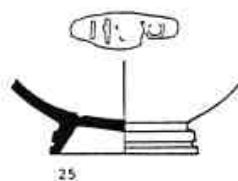
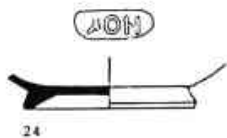

ZOILI

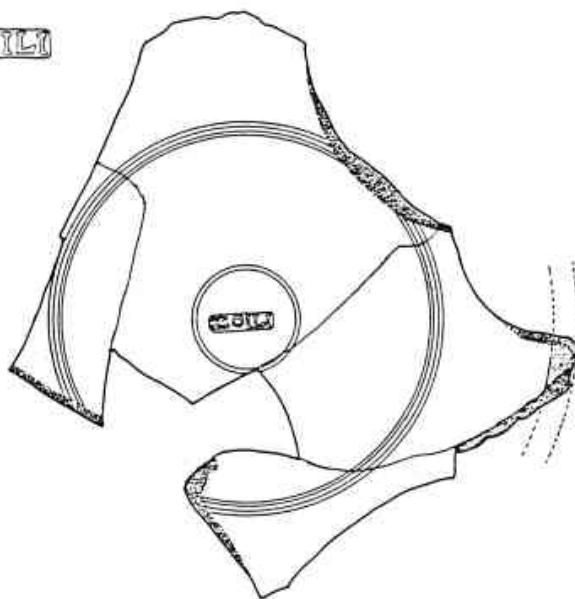
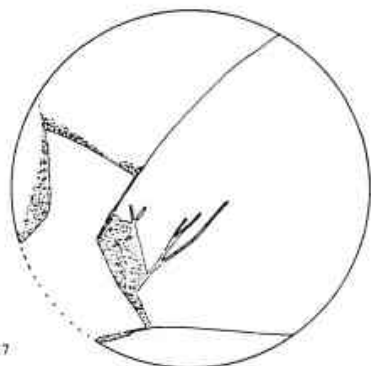

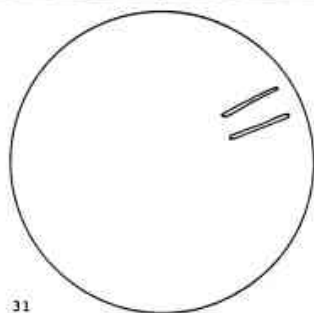
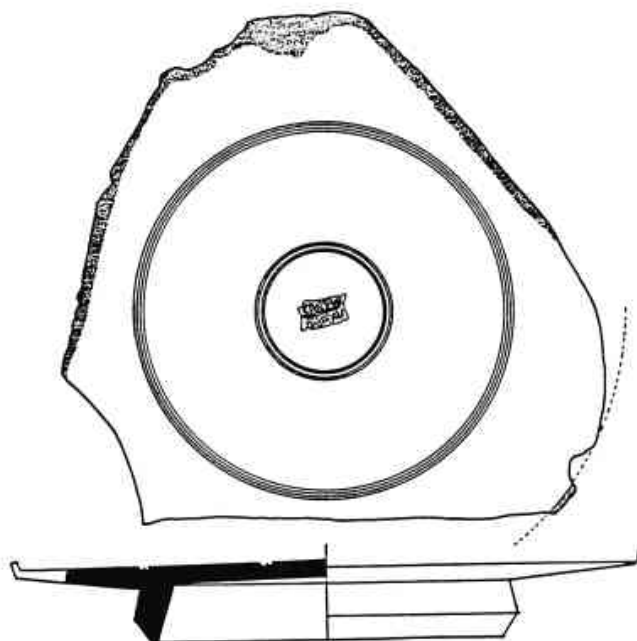
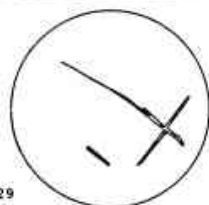
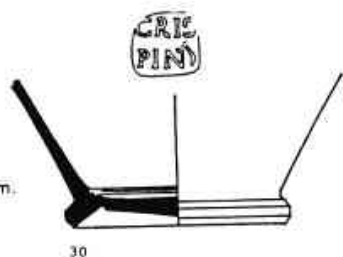
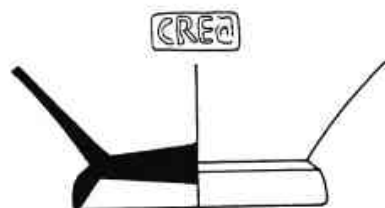
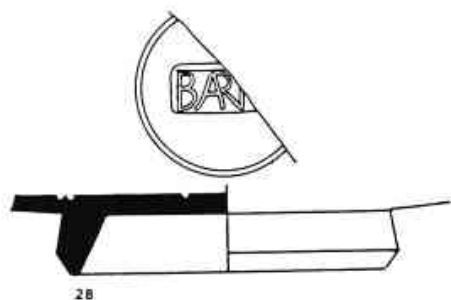



32



33



34



35

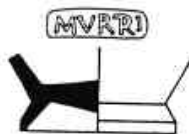

36

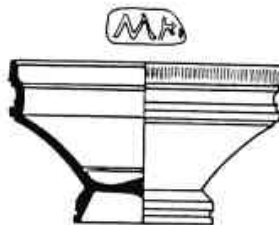

37

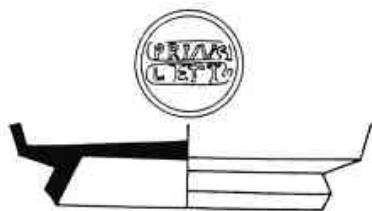

38



39



40

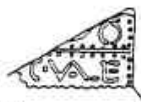

41

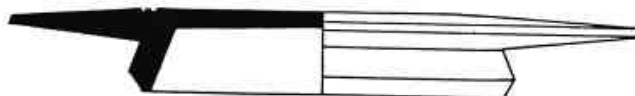

42

VIB

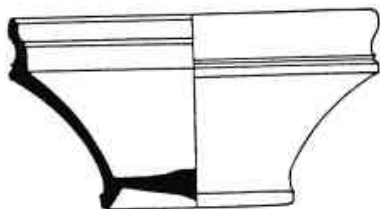

43



44



45

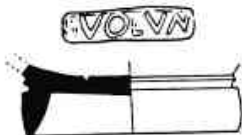

46



47



48

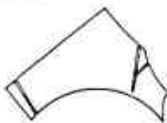
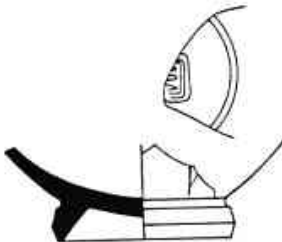

49

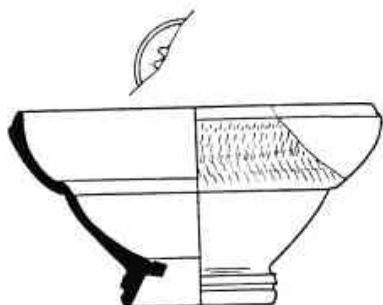

50

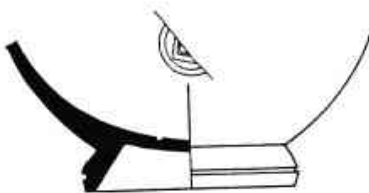

51



marques de terrisser



TAULA GRÀFICA DE
COMPTABILITZACIÓ DE FORMES

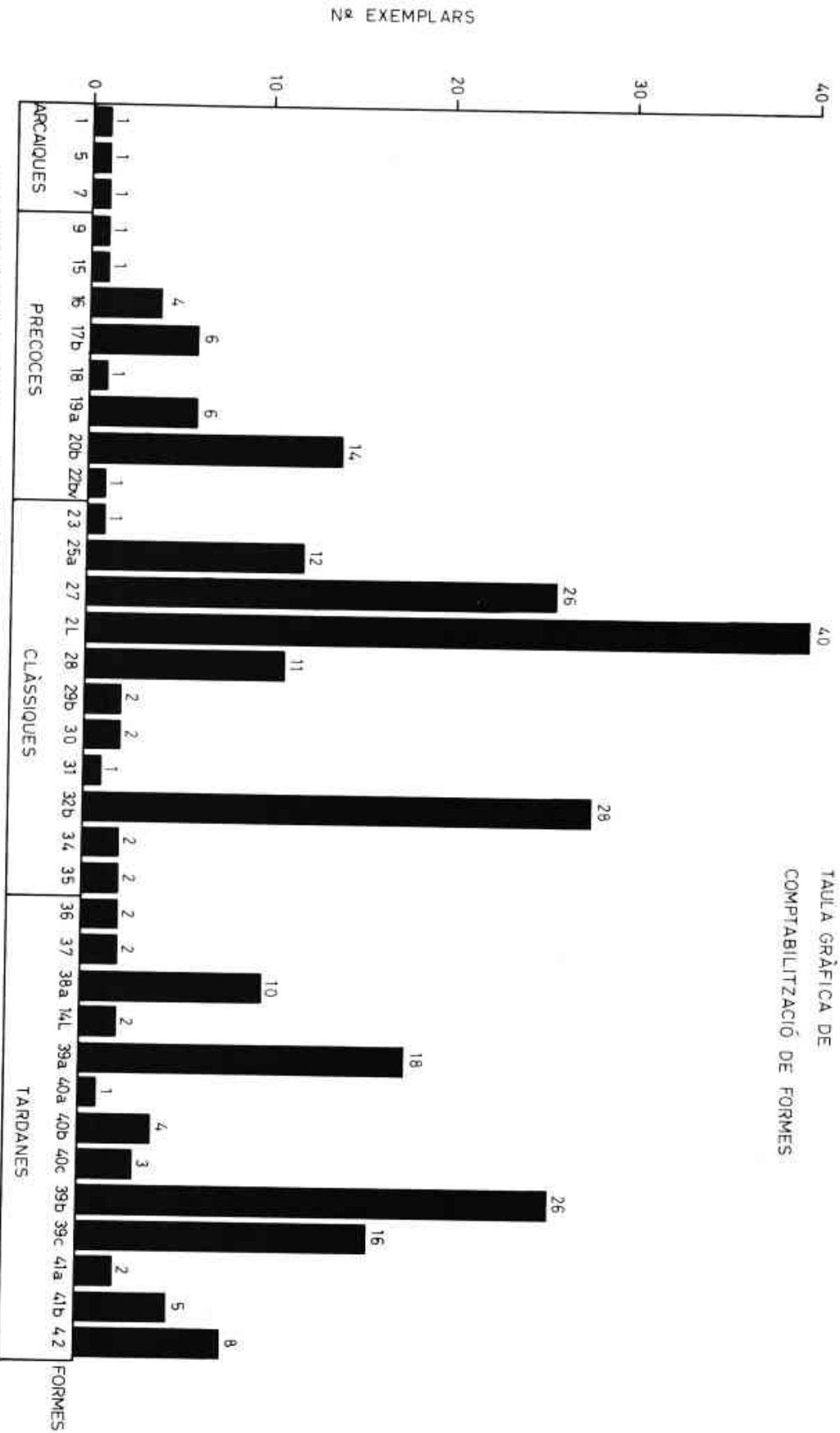

Les formes 2 i 14 van referides a la taula de Loeschke i les restants a la de Goudineau. La «v» indica que es tracta d'una variant.

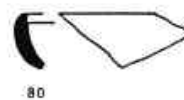
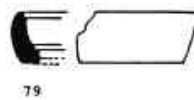
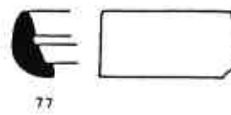
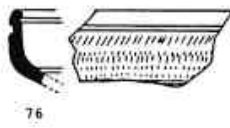
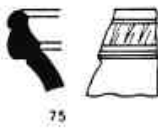
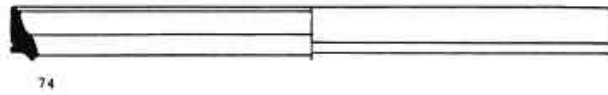
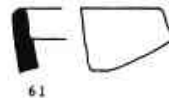
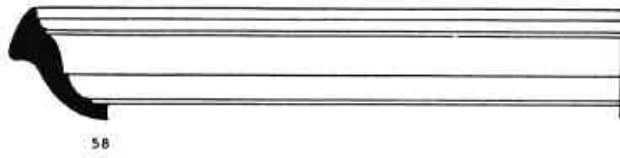
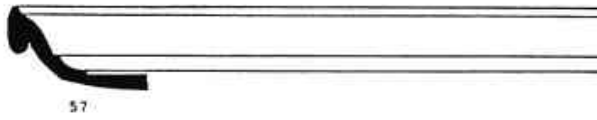
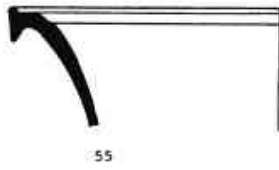
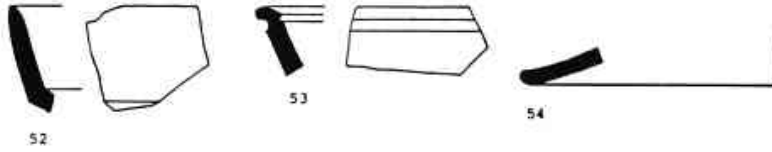

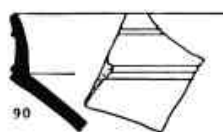
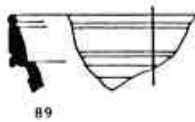
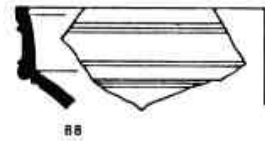
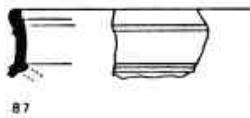
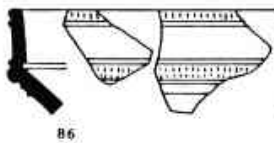
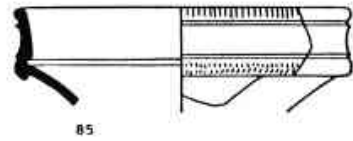
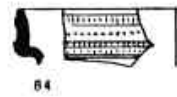
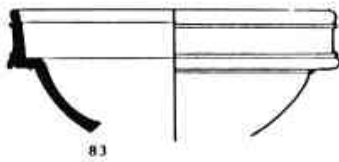
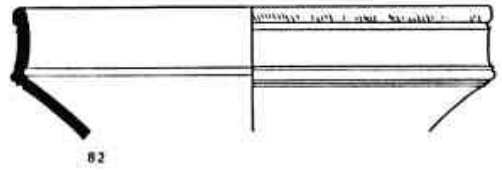
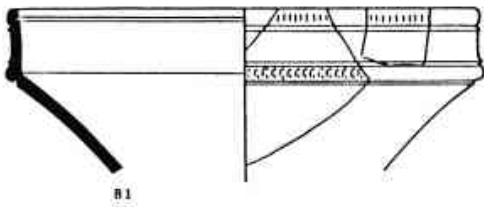
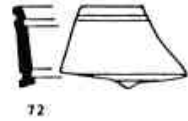
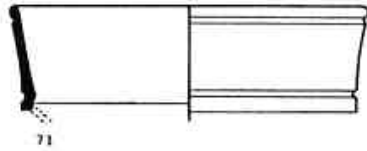
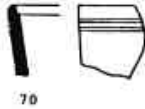
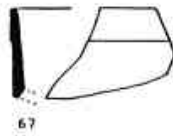
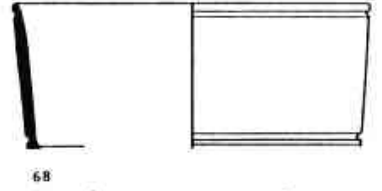
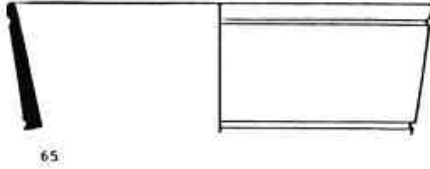
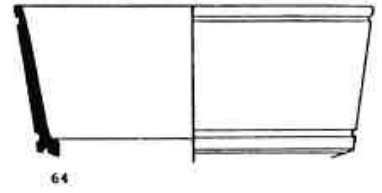
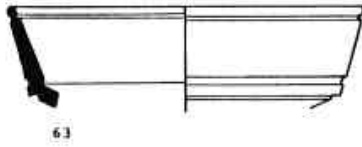
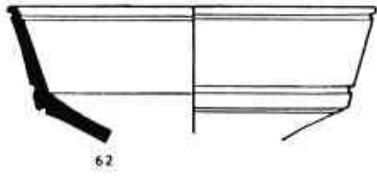

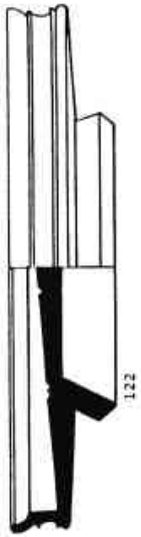

122

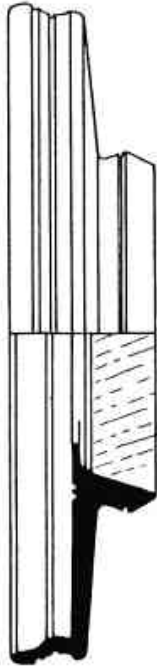

123



124

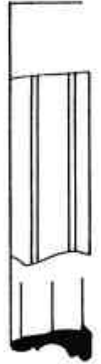

125

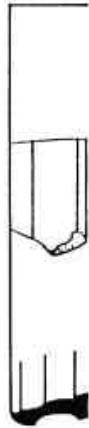

126

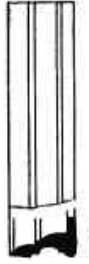

127



128



129



130

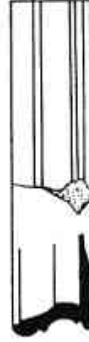

131



132



133



134

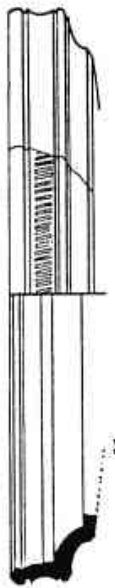

93

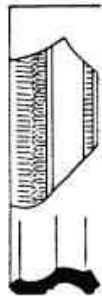

94

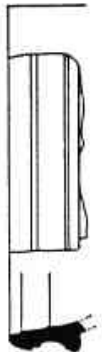

95

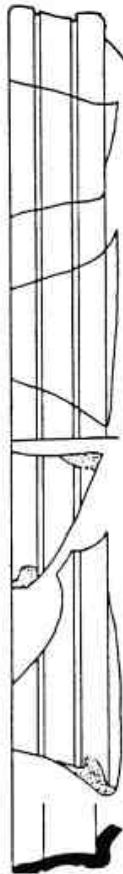

97



96



98

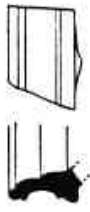

99

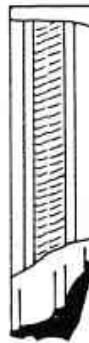

100

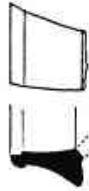

101



102



103



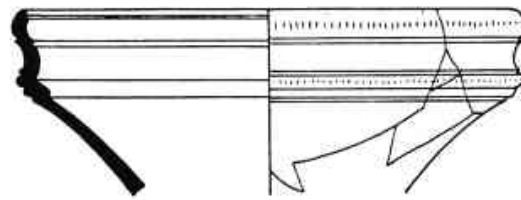

104

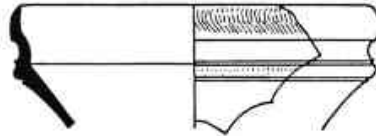

105

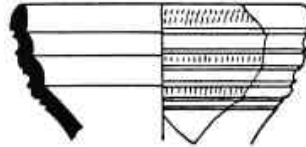

106

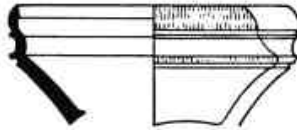

107

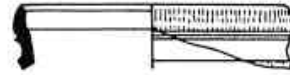

108

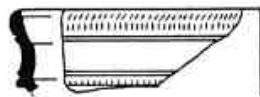

109

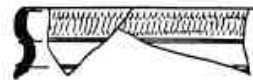

110

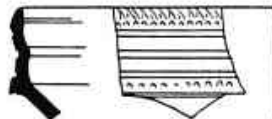

111



112

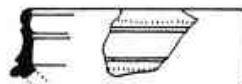

113

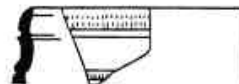

114

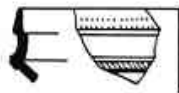

115



116

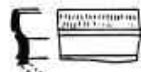

117



118



119



120



121

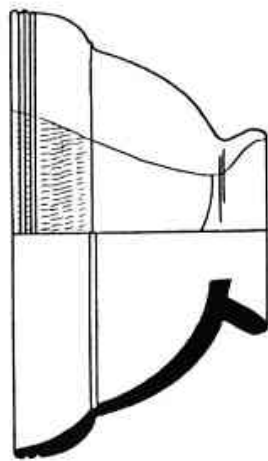

135

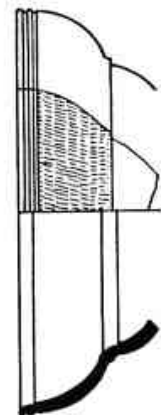

136

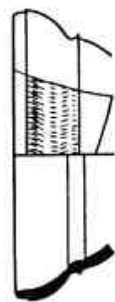

137



138

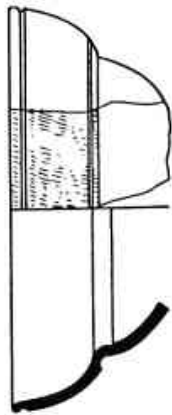

139

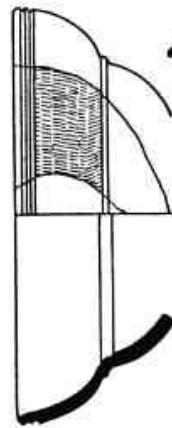

140

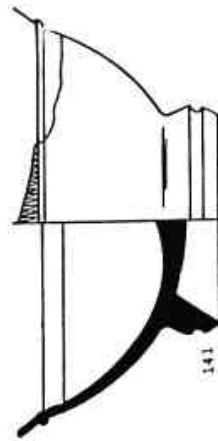

141



5 cm

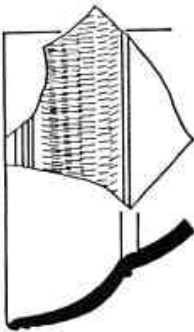

142



144

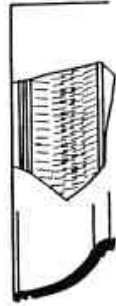

146

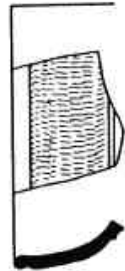

148

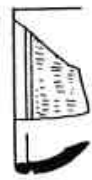

150



152

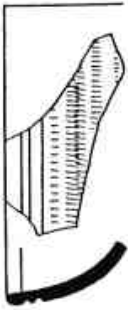

143

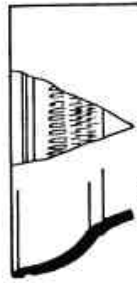

145



147

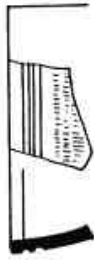

149



151



153

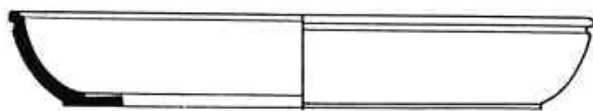

154



155

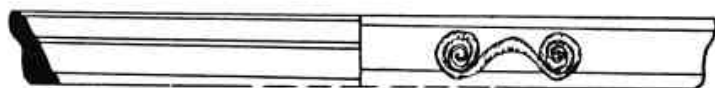

156

(croquis de Gusi)



157

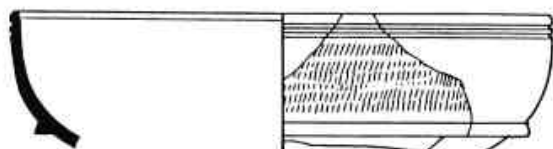

158

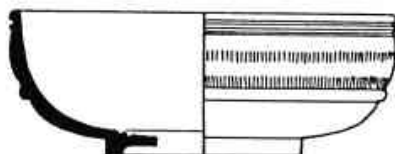

159

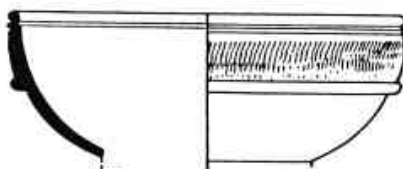

160

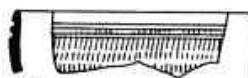

161



162

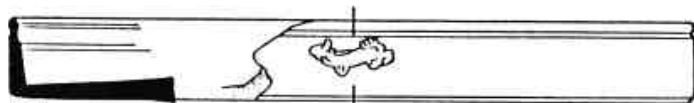

163

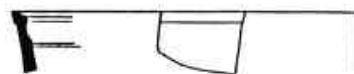

164

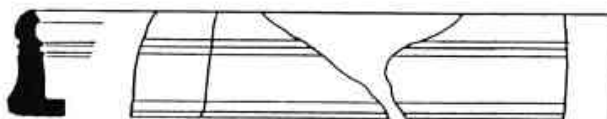

165

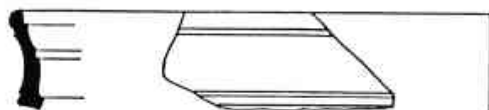

166

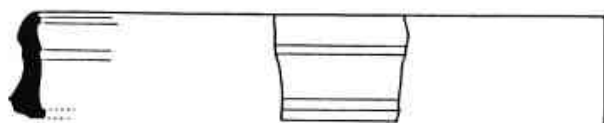

167

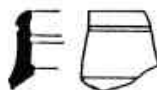

168



169



170



171

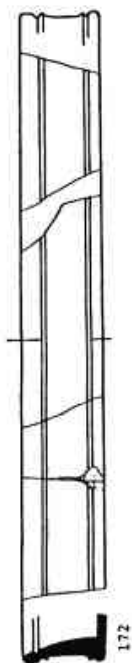

172

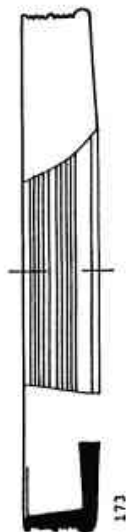

173

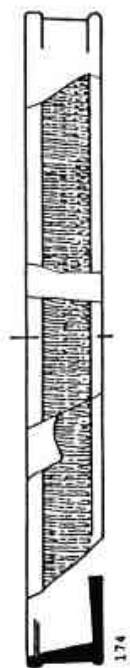

174

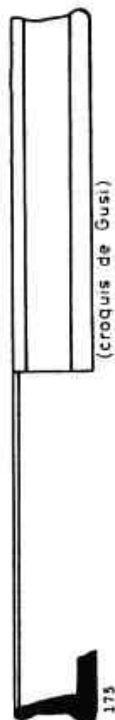

(croquis de Gusi)

175

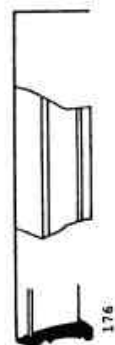

176

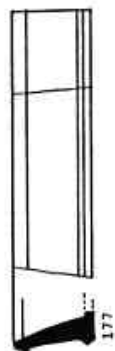

177

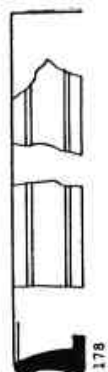

178



179

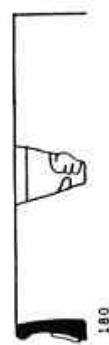

180

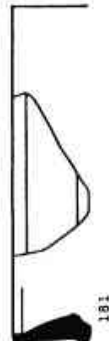

181

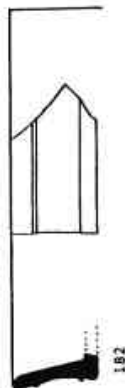

182

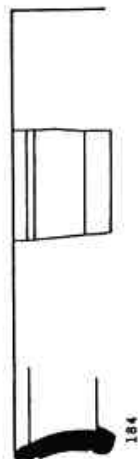

184



186

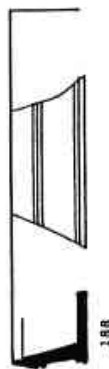

188

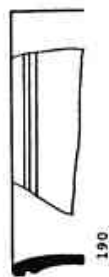

190



191

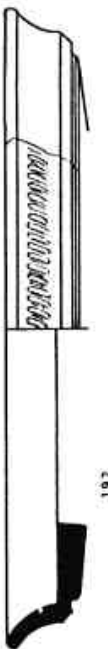

192

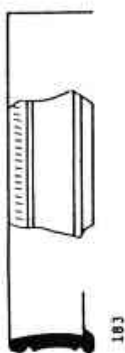
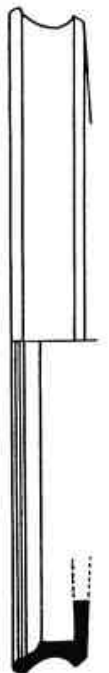

183

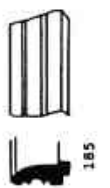

185



0

5 cm.

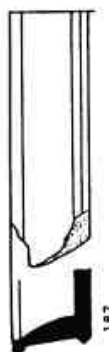

187

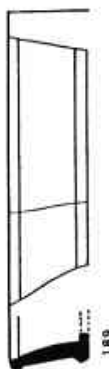

189

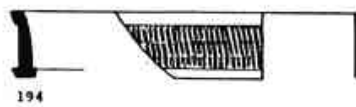

194

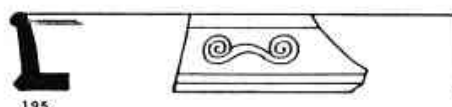

195



196



197

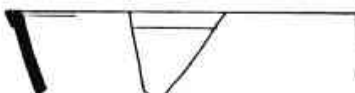

198

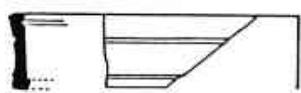

199

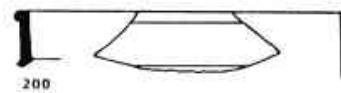

200

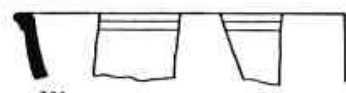

201



202

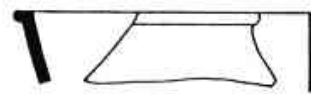

203

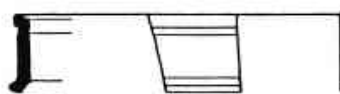

204

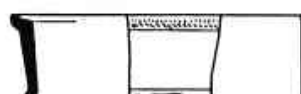

205

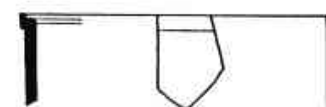

206

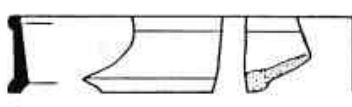

207

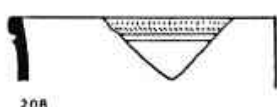

208

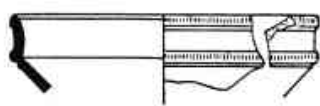

209

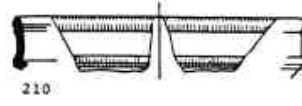

210

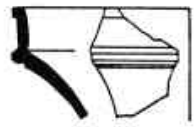

211

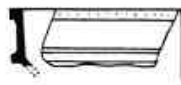

212

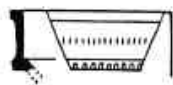

213



214



215



216



217



0 5 cm.

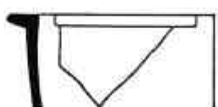

218



219



220

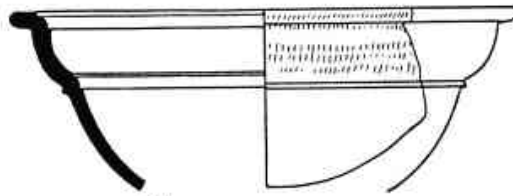

221

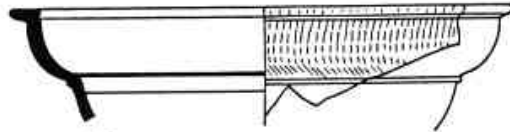

222



224

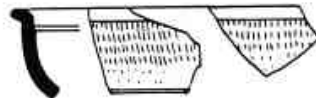

223

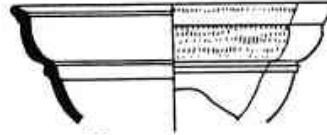
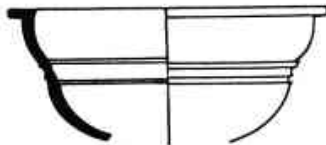

225

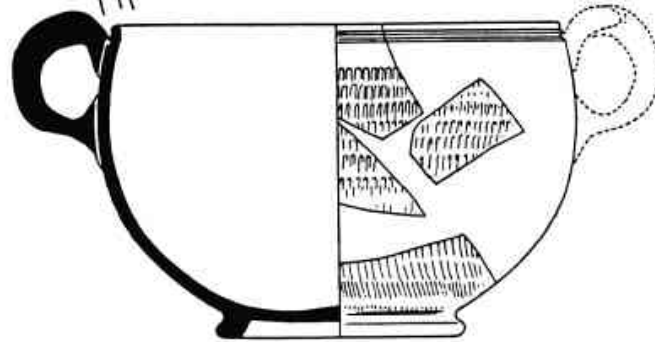

226



227



228



ARETINA

TAULA GRÀFICA DE
COMPTABILITZACIÓ DE PEUS:

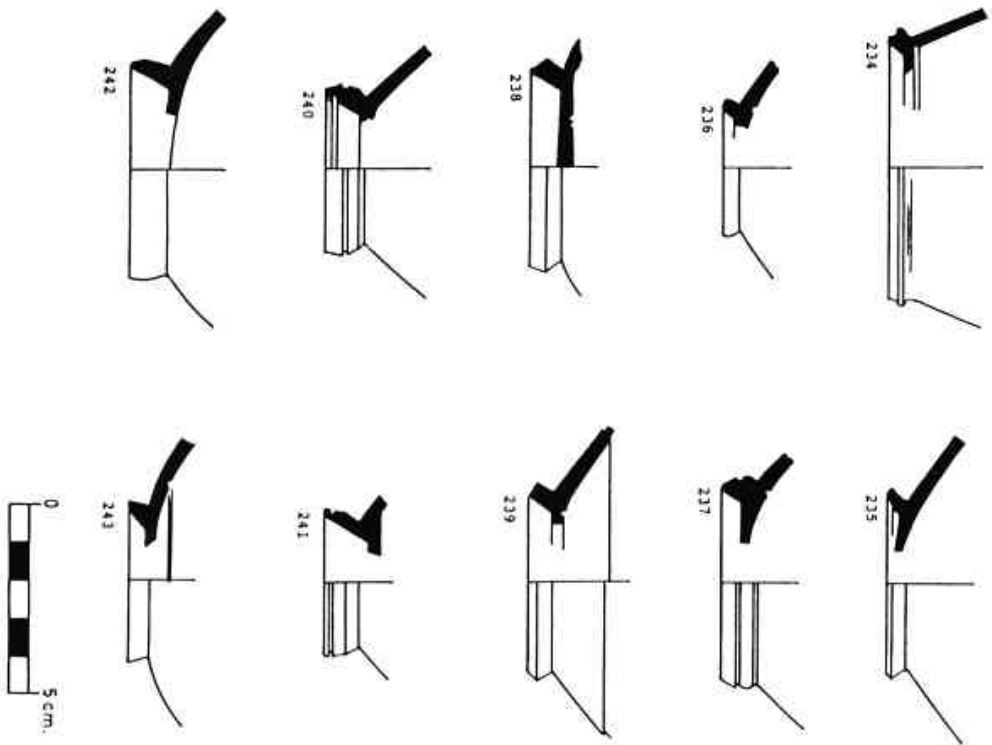
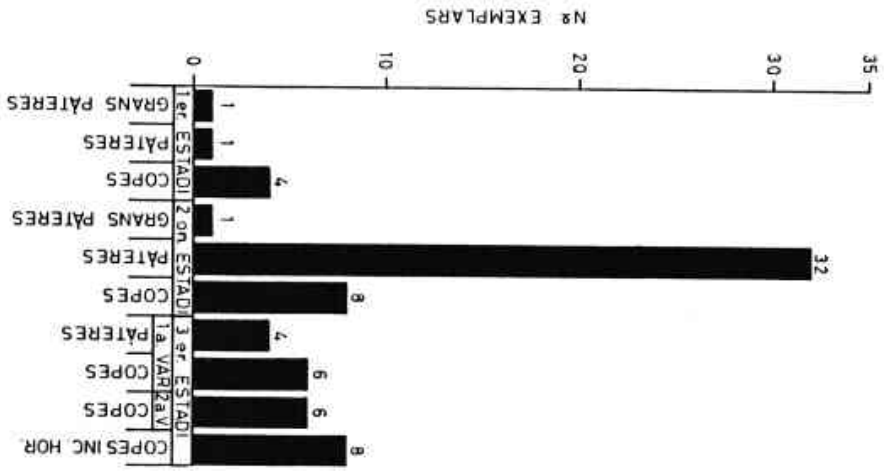

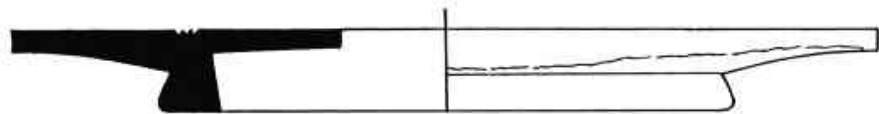

229

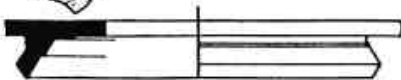
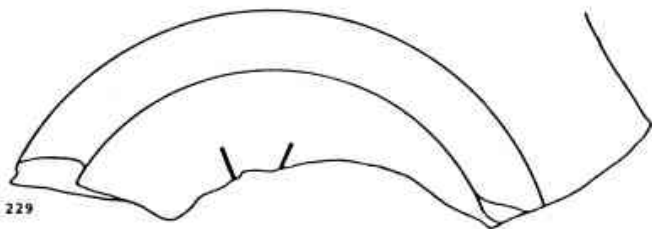

230

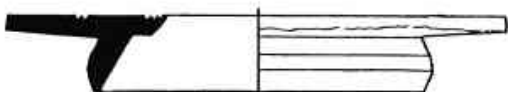

231

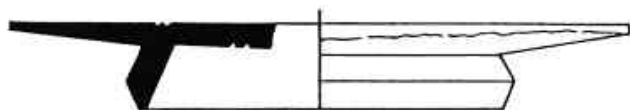

232



233



244



245

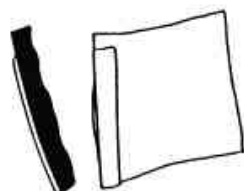

246



247



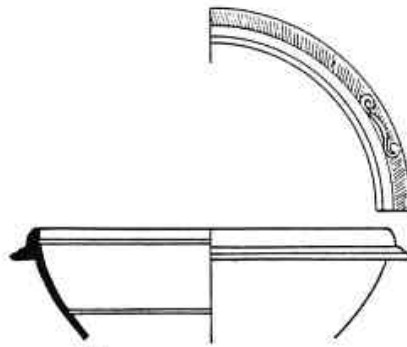

248



249



250

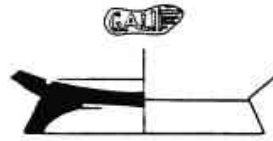

251



252



253

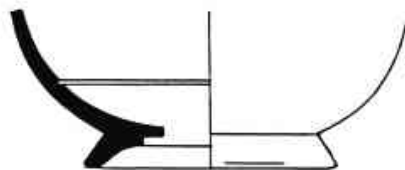

254

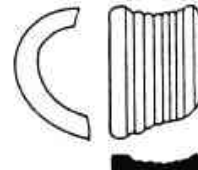

255

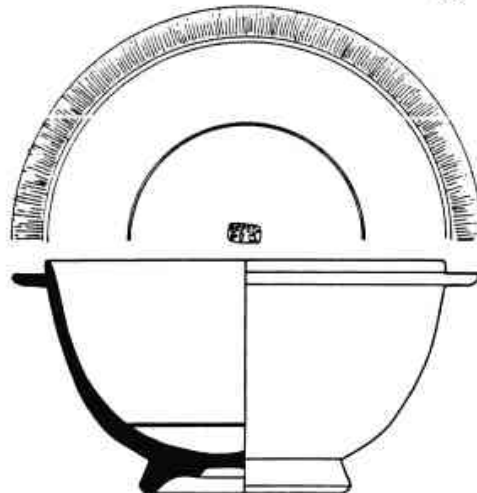

Exemple: Can Majoral Q-3.N-II-A



256

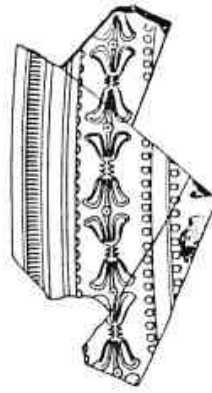

256

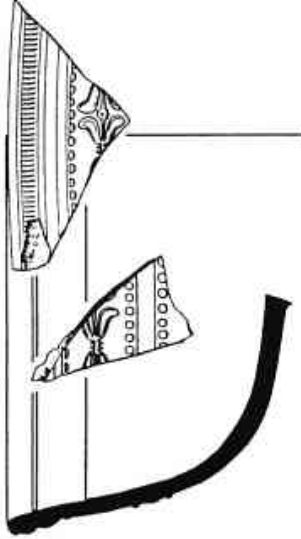

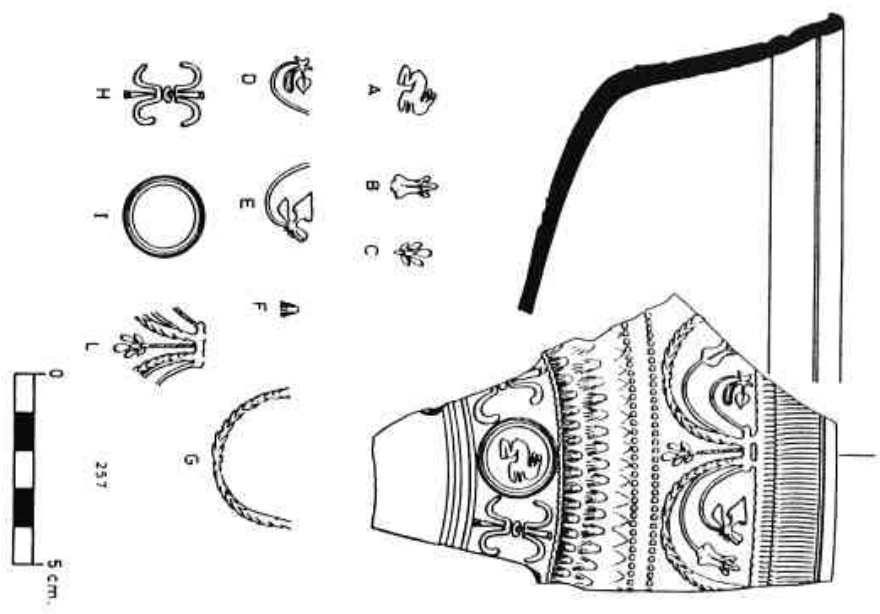

257

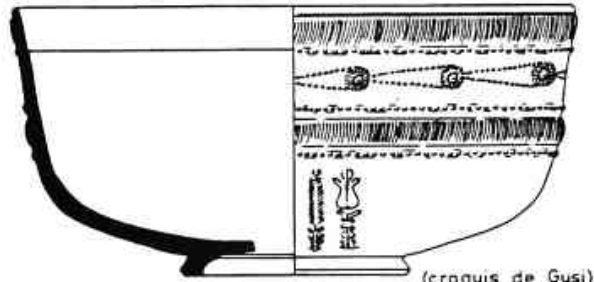

258

(croquis de Gusi)

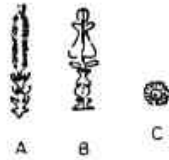

A

B

C



259



A

B



260



261



262



A

B

C

D



263

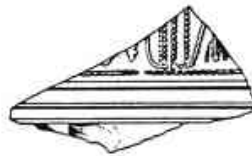

264



A

B

C

E

(IPFONN)

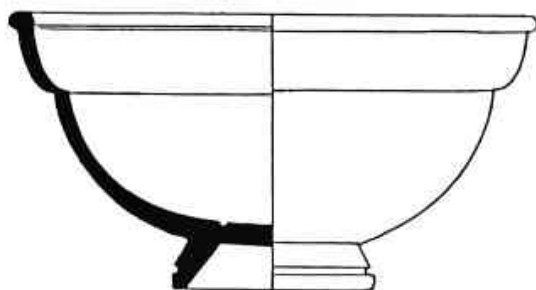

265

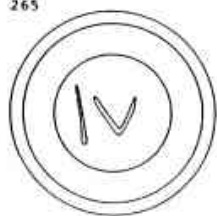

(PFOLIO)

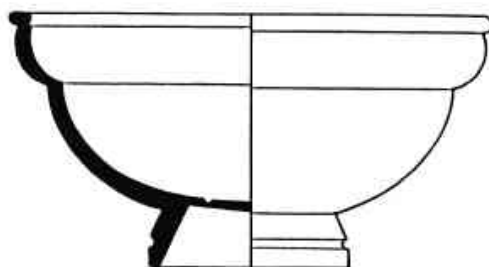

266



267



268



269



270



271



272

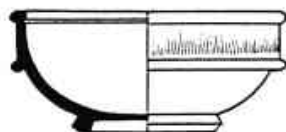

273



274



275



276



marques de terrisser





277



278



279

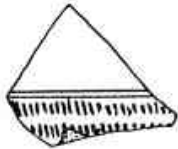

280

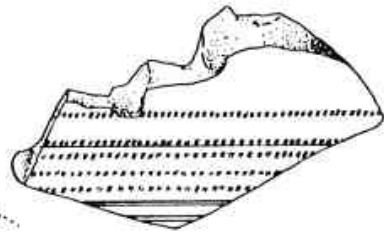

299



300



301

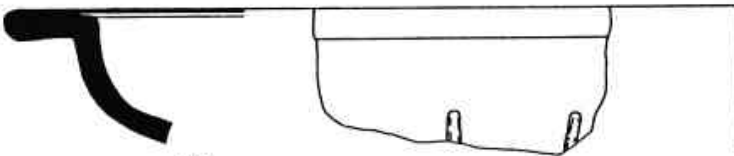

302



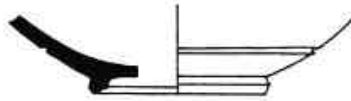

281



282



283



284



285



5 cm



286



287



288



289



290



291



292



293



294



295



296



297



298



303

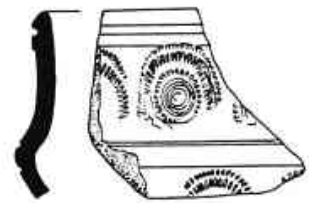
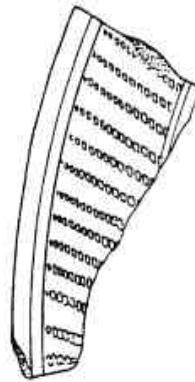

306



304



305



Àrees de probable procedència de la Terra Sigillata trobada a Can Xammar: X. ARETINA: 1. Arezzo, 2. Pisa, 3. Pouzzoli, 4. Lió. IMITACIONS DE L'ARETINA: 5. Golf de Lleó (?). CENTRE-ITALICA: 6. Roma. NORD-ITALICA: 7. Vall Padana. SUD-GAL·LICA: 8. La Graufesenque. HISPÀNICA (Alt-Imperial) i HISPÀNICA TARDANA: 9. «LU-CENTE»; 10. Vall del Roine. NORD-AFRICANA: 11. Tunísia - Algèria. GRIS D'ÉPOCA PALEO-CRISTIANA: 12. Llençuadoc, 13. Provença.

LES «LUCERNAE»

Joan-Francesc CLARIANA i ROIG

El lot de «lucernae» trobat en l'excavació de Can Xammar, el 1970, constitueix un conjunt força homogeni i uniforme quant a cronologia, tipologia i procedència.

La datació del lot, procedent dels tres estrats del criptopòrtic, que es varen formar en el mateix moment, coincidint amb la seva amortització i reompliment, és datable entre el 15 d. C. i finals del regnat de Neró-començament Flavis.

Quant a tipologia, veiem que predomina, en gran mesura, la forma Dressel-Lamboglia 9 amb un total de 84 exemplars, dels quals tan sols quatre són classificables en llurs sub-divisions: correspon un a la variant 9-A i tres a la 9-B. La segona forma més freqüent és la Dressel-Lamboglia 11 amb set exemplars. De la resta de formes, hi ha tres exemplars de la Dressel-Lamboglia 16 (dels quals dos són dubtosos), dos exemplars de la Dressel-Lamboglia 13, i de les Dressel-Lamboglia 3, Dressel-Lamboglia 5 (antecedent), Bailey «B»-v, Bailey «L» i Deneauve «V»-e/g solament, un exemplar de cada, per tant, és una presència testimonial. S'ha de fer menció a part d'un fragment classificable dins l'època paleo-cristiana, procedent de l'estrat superficial, del grup Dressel-Lamboglia 31.

Ens crida l'atenció, la troballa d'una peça amb forma de peu calçat (núm. 15) i amb apèndix de mitja lluna damunt l'ansa, classificable en la taula de Bailey dins la variant «L» i que, sens dubte, es tracta d'un exemplar inspirat en prototipus metàl·lics dels quals coneixem exemples en els museus d'Empúries i de Girona, mentre que els del British Museum són també en ceràmica, com el trobat aquí.

La peça núm. 46, amb forma de columneta, correspon a l'apèndix, d'una «lucerna», que anava ubicat, just, en el centre del disc, i esta-

va rematada per una ansa, és classificable dins la taula de Bailey, en el tipus «B»-v. La «lucerna» en qüestió, estava dissenyada per anar penjada en un canelobre o lampadari de diversos braços.

Cal destacar, també, la peça núm. 16, que no s'adequa a les taules morfològiques, però en la qual veiem un precedent del que seran les «lucernae» de canal, forma Dressel-Lamboglia 5, que faran la seva aparició, a l'època dels Flavis, amb la variant 5-A.

Les decoracions que aquí tenim representades, són les usuals en aquest moment. Tenim decoracions de gladiadors, que precisament M. Vegas data dins el primer quart del segle I d. C. (Vegas 1966, pàg. 89), geomètriques i de deïtats i temes mitològics, amb cinc exemplars de les primeres, vuit de les segones i nou de les terceres. També hi són presents les decoracions zoomorfes, amb representacions d'àligues, cavalls, ocells, lleons i escenes de cacera i les decoracions vegetals estilitzades, tal i com recollim en el quadre adjunt.

Un altre fet a ressenyar, és l'absència, quasi total, de marques de terrisser. D'entre els fragments trobats, sols un presenta una petita creu en relleu que, tal vegada, faria aqueixa funció. També, veiem que, és un conjunt típic de mitjan segle I. d. C., amb mostres, dins de tot, força variades pel que solen ésser les troballes de «lucernae» d'aqueix moment.

El lloc d'origen de, gairebé, tot el lot, sembla ésser la Península Itàlica. Amb l'excepció, ja esmentada, d'un fragment paleo-cristià que procedeix del Nord d'Àfrica.

A nivell d'Iluro, no es coneixen massa mostres de «lucernae». En síntesi, podem dir que, de la taula Dressel-Lamboglia, l'etapa romano-republicana sol trobar-se ben representada,

així com també els exemplars de volutes de l'època Julio-Clàudia. Amb els Flavis, sembla que es produeix una disminució de troballes, que prossegueix fins ben entrat el segle II d.C., i de finals del II d.C. estan datats alguns exemplars de la forma 28-A; a partir d'aquí es torna a un altre descens en el segle III d. C. i fins al Baix Imperi no tornem a trobar «lucernae», en aquest cas, les importades del Nord d'Àfrica.

Per tant, dins l'àmbit d'lluro —del qual Can Xammar és una bona mostra—, en el tema de les «lucernae», veiem que es tornen a repetir les peculiaritats observades en la ceràmica sigil·lata, per la qual cosa cada cop, va agafant més peu la incidència de les crisis econòmiques, a la vegada que socials, detectades, en temps dels Flavis i també el profund trasbalsament del segle III d. C.

CATÀLEG

Abreviatures emprades:

F./f.: forma

Fr./s.: fragment/s

M: «margo»

N: nivell o estrat

P: pasta o argila

Ref.: núm. de referència (d'inventari)

V: vernís o engalba

Advertència: Per a la classificació dels «margos», hem utilitzat la taula establerta per Deneauve 1969 (pág. 77, Lám. III).

1. Fr. d'apèndix lateral o agafador d'una «lucerna» dofiforme. F. Deneauve «V» grup E o G.
V: en regular estat de conservació, de color sèpia i de tonalitat mat.
P: ben depurada, de color groc-ocre.
Ref.: 61.821 N-I
2. Fr. de disc, amb decoració que representa una estàtua d'una divinitat damunt un pedestal, amb un arbre al darrera, tot seguit d'un oferent que porta una safata i una llebre i a continuació, un cérvol (?).
F. Dressel-Lamboglia 9-A.
M: 4
V: Molt gastat, de color vermellós-rosat pàlid.
P: ben depurada, de color ocre-clar.
Paral·lels: De la composició no hem trobat cap paral·lel clar, però si del punxó de l'ofert, que fou copiat, posteriorment, a l'època de Vespasià, pels decoradors de sigil·lata sud-gàlica, en la qual el trobem documentat en els tallers de La Graufesenque, Banasac (Oswald 1936-1937, Lám. XXIX, núm. 602) i Montans (Martin 1977, pág. 63, fig. 8, núm. 12), amb la particularitat que, en aquests tallers la figura apareix de front, mentre que en la «lucerna» apareix, clarament, d'esquena, queda però ben clar que inspirà posteriorment el punxó.
Ref.: 60.081 N-III

3. Fr. de carenat que comprèn, aproximadament, el quart inferior dret del disc i l'arrencament d'una voluta, amb restes de la decoració del disc representant una «lucerna» de volutes de la mateixa f. que aquí ens ocupa, f. Dressel-Lamboglia 9.
V: ben conservat, de color vermell-carabassa.
P: ben depurada, de color beix-ocre.
Paral·lels: Deneauve núm. 338.
Ref.: 60.095 N-III
4. Fr. de carenat que comprèn menys del quart inferior dret del disc, part del broc i la voluta superior dreta, decorat amb una roseta de «trigiles» de disposició radial. F. Dressel-Lamboglia 9.
M: 7
V: molt gastat, de color sèpia (?).
P: ben depurada, de color ocre.
Ref.: 60.788 N-I
5. Fr. de carenat que comprèn, aproximadament, el quart inferior dret del disc i l'inici del broc. En la decoració, s'hi copsa una ala desplegada vers la dreta, tal vegada d'una deessa Victòria o d'una Esfinx.
F: Dressel-Lamboglia 9.
M: 7
V: ben conservat, de color carabassa amb lleugeres taques sèpia i amb iridiscències metàl·liques.
P: ben depurada, de color ocre-beix.
Ref.: 60.787 N-I
6. Fr. de carenat que comprèn l'extrem inferior del disc, l'arrencament de la voluta esquerra i la zona baixa de la decoració, que representa el «globus» de la deessa Victòria. F. Dressel-Lamboglia 9.
M: 7
V: en regular estat de conservació, de color sèpia, gairebé negre.
P: ben depurada, de color groc-ocre.
Paral·lels: Deneauve núm. 299. Bailey: Q-1.321 (pág. 27, fig. 22), amb la signatura LMVNPFILE.
Ref.: 60.552 N-II
7. Fr. de carenat que comprèn, aproximadament, el quart inferior esquerre del disc i l'inici del broc; en la decoració del disc, s'hi copsa la cama d'un personatge vers l'esquerra. F. Dressel-Lamboglia 9 (?).
M: 7
V: molt perdut, de color sèpia.
P: ben depurada, de color groc-palla.
Ref.: 60.550 N-II
8. Fr. de carenat que comprèn el quart inferior dret del disc i l'arrencament de la voluta dreta, decorat amb una roseta, de fulles dobles amb disposició radial. F. Dressel-Lamboglia 9.
M: 7
V: relativament ben conservat, de color sèpia-marró.
P: ben depurada, de color groc-pàlid clar, tirant a crema.
Ref.: 60.551 N-II
9. Fr. de carenat que comprèn, aproximadament, el quart inferior esquerre del disc i la meitat esquerra del broc; decorat amb una roseta de disposició radial. F.

- Dressel-Lamboglia 9-B.
V: bastant gastat, de color sèpia brillant.
P: ben depurada, de color ocre-pàl·lid.
Paral·lels: Deneauve: 368. Bailey: Q-1.022 (pàg. 86, làm. 100).
Ref.: 60.080 N-III
10. Dos Frs. de disc, amb part de carena decorats amb una roseta en disposició radial.
V: en regular estat de conservació, de color sèpia brillant.
P: ben depurada, de color ocre pàl·lid.
Paral·lels: Deneauve: 368. Bailey: Q-1.022 (pàg. 86, làm. 100).
Ref.: 60.079 A-B N-III
11. Fr. de carenat que comprèn la zona inferior esquerra del disc i que conserva, aproximadament, la meitat esquerra del broc.
F. Dressel-Lamboglia 9-B.
M: 7
V: ben conservat, de color sèpia semibrillant.
P: depurada, de color ocre gris.
Ref.: 61.883 N-II
12. Fr. de carenat que comprèn la zona inferior del disc i la zona superior del broc amb les dues volutes laterals. F. Dressel-Lamboglia 9-B.
M: 7
V: molt perdut, de color sèpia, semibrillant.
P: ben depurada, de color ocre pàl·lid.
Ref.: 61.875 N-II
13. Fr. d'ansa en forma de mitja lluna.
F. Dressel-Lamboglia 13.
V: ben conservat, de color carabassa-sèpia, amb taques, semibrillant.
P: ben depurada, de color ocre-beix.
Ref.: 61.874
14. Fr. pertanyent al quart superior esquerre d'una ansa en forma de mitja lluna.
F. Dressel-Lamboglia 13.
V: en regular estat de conservació, de color sèpia.
P: ben depurada, de color ocre-clar.
Ref.: s/núm.
15. Fr. pertanyent a la meitat superior d'una «lucerna» del tipus de «peu calçat», en el qual es cospa, en relleu, una testa antropomorfa radiada, representant la siveïlla de la sandàlia i de la qual parteixen dues línies en relleu representant les corretges. En l'extrem superior, just al damunt del forat de càrrega, presenta l'ansa amb apèndix en forma de mitja lluna. F. Bailey «L».
V: ben conservat, de color carabassa-sèpia amb taques, semibrillant.
P: ben depurada, de color ocre-beix.
Paral·lels: Bailey: Q-1.136, Q-1.137 i Q-1.138 (làm. 46).
En prototipus metàl·lics, es coneixen: un exemplar al Museu Monogràfic de les ruïnes d'Empúries i un altre al Museu Arqueològic de Girona.
Ref.: 61.874 N-II
16. Fr. de carenat que comprèn, aproximadament, el quart inferior dret del disc i la meitat dreta del broc. La forma, no és enquadrible en cap dels tipus coneguts, però per la motllura que presenta la zona superior del broc, deuria fer un canal, tal vegada podria tractar-se d'un precedent de les «lucernae» del grup de la F. Dressel-Lamboglia 5.
M: 6
V: en regular estat de conservació, de color sèpia, semibrillant.
P: ben depurada, de color groc-ocre pàl·lid.
Ref.: 61.820 N-I
17. Fr. de disc, carenat, amb decoració formada per una sanefa d'oves bifides, en relleu, alternades per un pal vertical i a continuació una altra sanefa, que sembla una decoració vegetal estilitzada, formada a base de pals oblics. F. Dressel-Lamboglia 16.
M: 10
V: bastant gastat, de color marró-carabassa.
P: un xic grollera, de color carabassa-clar tendint al beix.
Ref.: 61.848 N-Superf.
18. Dos Frs. de disc amb restes de carena. La decoració de la carena és una sanefa d'oves simples, gravades. La del disc, està, feta a base de pals de disposició radial. F. Dressel-Lamboglia 16 (?), encara que, aquesta decoració sol ésser més freqüent en «lucernae» de disc.
M: 10
V: molt perdut, de color sèpia.
P: ben depurada, de color gris perla.
Ref.: 61.801 A-B N-I
19. Fr. de disc i carena. La decoració de la carena està formada per una sanefa d'oves simples, en relleu, alternades per un pal vertical. En el disc, s'hi copsen les restes d'una fulla vegetal estilitzada.
V: en regular estat de conservació, de color sèpia-marró, semibrillant.
P: ben depurada, de color ocre.
Ref.: 60.789 N-I
20. Fr. de disc, carenat, les restes de decoració semblen correspondre a una «pecten».
M: 4
V: en regular estat de conservació, de color sèpia-clar.
P: ben depurada, de color groc-palla.
Paral·lels: Bailey: («pecten» semblant) Q-775 (pàg. 85, fig. 99).
Deneauve núm. 536
Ref.: 60.586 N-II
21. Fr. de disc, carenat, en el qual es cospa una petita resta de la decoració, que consistia possiblement en una roseta de disposició radial.
M: 5
V: en regular estat de conservació, de color sèpia.
P: ben depurada, de color ocre-clar.
Ref.: 61.799 N-I
22. Fr. de disc, amb restes de decoració, que consistia en

- una roseta de disposició radial.
V: en regular estat de conservació, de color vermell-fosc.
P: ben depurada, de color groc-palla.
31. Ref.: 60.113 N-III
23. Fr. de disc, carenat, amb restes de la decoració que representa Acteó, encaïllat pels gossos.
M: 7
V: relativament gastat, de color carabassa-granat, semibrillant.
P: ben depurada, de color ocre-blanquinós.
Paral·lels: Bailey: Q-771 (pàg. 37, fig. 33)
Punxons semblants, apareixen, també, en la T. S. Gàl·lica, vegi's Oswald 1936-1937, núm. 122 a 125 A i B (lám. VIII i XLIII).
Ref.: 61.881 N-II
24. Fr. de disc, en el qual es copsen restes de la decoració: el déu Mercuri, amb capa i peus alats.
V: ben conservat, de color sèpia amb brill metàl·lic.
P: depurada, de color beix-rosada.
Ref.: 60.583 N-II
25. Fr. de disc decorat: gladiador vers la dreta, cobert amb «galea» i armat amb la «sica» a la mà dreta.
V: ben conservat, de color carabassa-marró, semibrillant.
P: ben depurada, de color ocre-gris.
Ref.: 61.880 N-II
26. Fr. de disc decorat: pugilista vers la dreta.
V: en regular estat de conservació, de color sèpia, amb taques marronoses brillant.
P: ben depurada, de color ocre beix.
Ref.: 61.884 N-II
27. Fr. de disc, carenat; de la decoració es copsa un gladiador del qual sols es veuen els peus i la meitat inferior de l'escut.
V: ben conservat, de color vermell-sèpia, brillant.
P: ben depurada, de color ocre-rosada.
Paral·lels: Deneauve núm. 323.
Ref.: 60.109 N-III
28. Fr. de disc; de la decoració sols es copsa una testa de gladiador coberta amb «galea cristata».
V: en regular estat de conservació, de color vermell-marró.
P: ben depurada, de color ocre-fosc.
Ref.: 60.590 N-II
29. Fr. de disc; de la decoració sols es copsa part d'una cama de gladiador vers la dreta, coberta amb protector.
V: molt gastat, de color vermell-sèpia.
P: ben depurada, de color ocre.
Paral·lels: Deneauve núm. 318 (apareix un relleu, figurant un gladiador, amb la cama en idèntica posició).
Ref.: 61.808 N-I
30. Fr. de disc, carenat; de la decoració sols es conserva una punta de llança (?) (també podria ésser una sageta o una flama).
M: 3
V: ben conservat, de color vermell-carabassa, semibrillant.
Ref.: 61.798 N-I
- Fr. de disc; en la decoració, s'hi copsen dos personatges nus, vers la dreta, el de l'esquerra, sembla portar un objecte o joguina discoïdal (?) en la mà esquerra.
V: molt perdut, de color sèpia, brillant.
P: ben depurada, de color ocre-beix.
Paral·lels: Arribas, Tarradell i Woods 1973: lám. 4, núm. 3 (pàgs. 136-137); el descriuen com «Eros a la dreta».
Ref.: 61.876 N-II
32. Fr. de disc en el qual es copsa part d'un personatge nu, vers l'esquerra, i lligat a un arbre —Andromeda (?)— (també podria tractar-se de l'escena representant un presoner en el circ, (?)).
V: ben conservat, de color marró-clar, semibrillant.
P: ben depurada, de color ocre-beix.
Paral·lels: Punxons semblants, es troben en la Sigil·lata Sud-gàl·lica, vegi's Oswald 1936-1937, núm. 1.143 A i B (Lám. LIV).
Ref.: 60.589 N-II
33. Fr. de disc en el qual es copsa part d'un personatge vers la dreta, un auriga (?), recolzant-se en el que podria ser el carro.
V: en regular estat de conservació, de color vermell-marró.
P: ben depurada, de color ocre-pàl·lid.
Ref.: 60.584 N-II
34. Fr. de disc, carenat, en el qual es copsa un petit ocell vers la dreta.
V: bastant gastat, de color sèpia-marró fosc.
P: ben depurada, de color groc-palla.
Ref.: 60.582 N-II
35. Fr. de disc en el qual es copsa la meitat inferior d'una àliga.
V: bastant gastat, de color sèpia-negre.
P: ben depurada, de color groc-palla.
Paral·lels: Bailey: Q-1.308 (pàg. 80, fig. 90).
Ref.: 60.587 N-II
36. Fr. de disc en el qual es copsa part d'un lleó (?) vers l'esquerre.
V: en regular estat de conservació, de color marró-clar.
P: ben depurada, de color ocre-clar.
Ref.: 61.746 N-I
37. Fr. de disc en el qual es copsa la gropa d'un cavall vers la dreta.
V: ben conservat, de color vermell-marró.
P: ben depurada, de color groc-palla.
Ref.: 60.588 N-II
38. Fr. de disc, carenat, en el qual es copsa la decoració, que representa un senglar en cursa, vers la dreta, encaïllat per un gos.
M: 7
V: ben conservat, de color sèpia amb tonalitats clares,

semibrillant.

P: ben depurada, de color ocre-pàl·lid.

Ref.: 61.882

N-II

39. Fr. de disc en el qual es copsen restes de la decoració, que representa la gropa d'un cavall, al galop, vers la dreta, amb genet al damunt.

V: molt perdut, de color sèpia, brillant.

P: ben depurada, de color ocre pàl·lid.

Ref.: 61.879

N-II

40. Fr. de disc, decoració que representa un cavall amb genet, vers l'esquerra.

V: ben conservat, de color vermell-carabassa, mat.

P: ben depurada, de color ocre pàl·lid.

Ref.: 61.877

N-III

41. Fr. de disc en el qual es cospa la gropa d'un cavall, al galop, amb genet.

V: molt perdut, de color sèpia, mat.

P: ben depurada, de color ocre-beix.

Paral·lels: Deneauve núm. 328

Ref.: 61.878

N-II

42. Fr. de disc en el qual es cospa, part de la decoració, que representa un Griu vers la dreta.

V: totalment perdut.

P: ben depurada, de color crema.

Ref.: 61.795

N-I

43. Fr. de disc, de la decoració sols es conserva un fragment que representa una ala, d'un Griu (?).

V: força gastat, de color sèpia-marró clar.

P: ben depurada, de color ocre.

Ref.: 61.797

N-I

44. Fr. de disc, carenat, de la decoració sols es cospa part d'una escena arquitectònica (?) amb una columna salomònica.

V: bastant gastat, de color sèpia-vermellós.

P: ben depurada, de color ocre-clar.

Ref.: 60.577

N-II

45. Fr. de disc en el qual es cospa part de la decoració, consisteix en una fulla denticulada.

V: en regular estat de conservació, de color sèpia.

P: ben depurada, de color groc-ocre, de tonalitat lleugerament verdosa.

Ref.: 60.585

N-II

46. Fr. d'apèndix, en forma de columneta, rematada per una ansa, que aniria col·locat en la zona central del disc de la «lucerna», està decorat amb llengüetes de disposició radial. F. Bailey «B», grup Vé.

V: en regular estat de conservació, de color sèpia-vermell fosc.

P: ben depurada, de color ocre.

Paral·lels: Bailey: Q-956 (Lám. 20), amb marca «in planta pedis»: «MYRO» (nom coincident amb el d'un terrisser de Sigil·lata Aretina = Oxé-Comfort 1968, núm. 1.063).

Deneauve núm. 636

Ref.: 60.535

N-II

BIBLIOGRAFIA:

ARRIBAS, TARRADELL, WOODS: «Pollentia I: excavaciones en Sa Portella» Col. *Excavaciones Arqueológicas en España* núm. 75, MADRID 1973.

BAILEY, D. M. *A Catalogue of the Lamps in the British Museum*. LONDON 1980.

DENEAUVE, J.: *Lampes de Carthage*. PARIS (C. N. R. S.) 1969. DRESSEL-LAMBOGLIA: taula de classificació inclosa en: BAILLY, R.: «Essai de classification des marques de potiers sur lampes en argile dans la Narbonnaise» Dins *Cahiers Ligures de Préhistoire et d'Archeologie*. BORDIGHERA 1962.

MARTIN, Thierry: «Fouilles de Montans, note préliminaire sur les résultats de la campagne 1975». Dins *Figlina* núm. 2. LYON 1977.

OSWALD, Felix: «Index of figure-types on terra sigillata («samian ware»)». Dins *The annals of archaeology and anthropology* (suplemento). The university press of Liverpool. LIVERPOOL 1936-1937.

OXÉ, August; COMFORT, Howard: *Corpus Vasorum Arretinorum*. BONN 1968.

VEGAS, Mercedes: «Motivos decorativos en lucernas de disco romanas: Sus antecedentes y paralelos». Dins *Pyrenae* núm. 2. BARCELONA 1966.

TAULA DE QUANTIFICACIÓ DE FORMES

	Forma	Nombre d'exemplars o fragments
Dressel-Lamboglia 3		1
"	" 5 (precedent)	1
"	" 9-A	1
"	" 9-B	3
"	" 9 (sense especificar)	80
"	" 11	7
"	" 13	2
"	" 16	3 (2 dubtosos)
Bailey	«B»-v	1
"	«L»	1
Deneauve	«V»-e/g	1
Fragments de discos, decorats		39
carenats i de discos		65
de bases		44
amorfs		55
Dressel-Lamboglia 31		1

MOTIUS DECORATIUS

Motiu	Nombre exemplars	Referència
Deïtats, escenes i animals mitològics	9	60.081, 60.552, 60.583, 60.589, 60.787, 61.795, 61.797, 61.876, 61.881.
Escenes de circ: gladiadors	5	60.109, 60.590, 61.798, 61.808, 61.880.
pugilistes	2	60.110, 61.884.
altres	1	60.584.
Decoracions geomètriques i rosetes	8	60.079, 60.079B, 60.080, 60.113, 60.535, 60.551, 60.788, 61.799.
Oves	4	60.789, 61.801, 61.801B, 61.848.
Representacions antropomorfes diverses	1	60.550
Representacions zoomorfes:		
ocells	1	60.582
àligues	1	60.587
lleons	1	61.746
cavalls (3 amb genet)	4	60.588, 61.877, 61.878, 61.879.
senyalar i gos, de cacera	1	61.882
Representacions vegetals estilitzades	1	60.585
Altres:		
decoració imbricada	1	60.596
peu calçat	1	61.873
element arquitectònic (?)	1	60.577
«lucerna» f. Dressel-Lamboglia 9	1	60.095

O - 17136

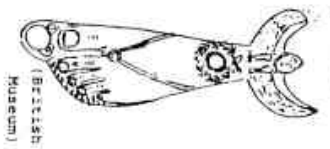

(British Museum)

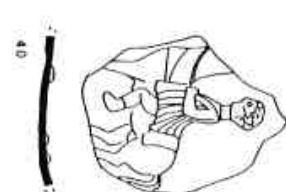
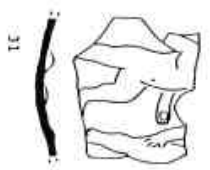
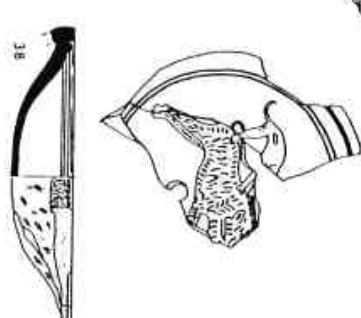
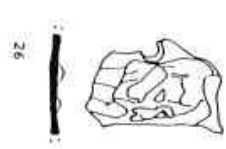
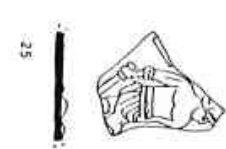
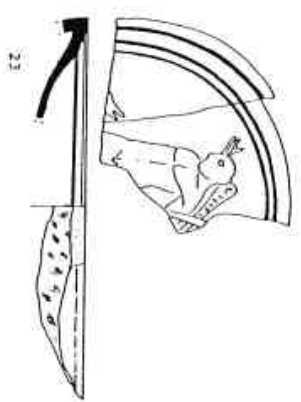
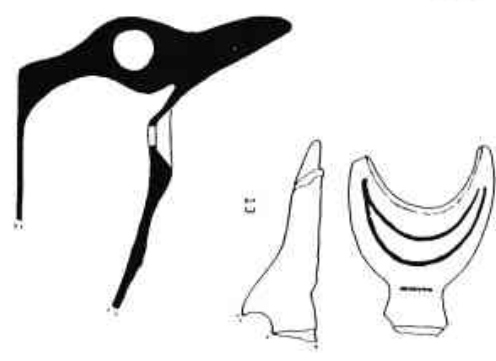
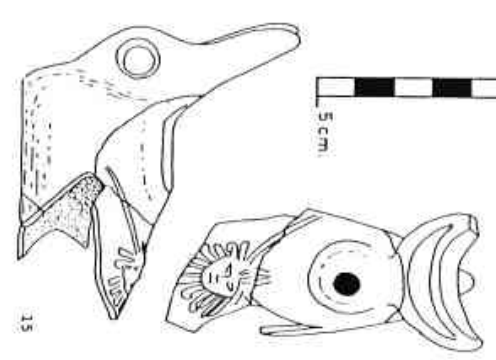
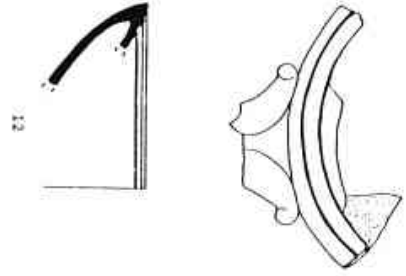
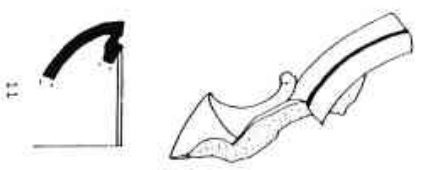



1



2



3



4



5



6



7



8



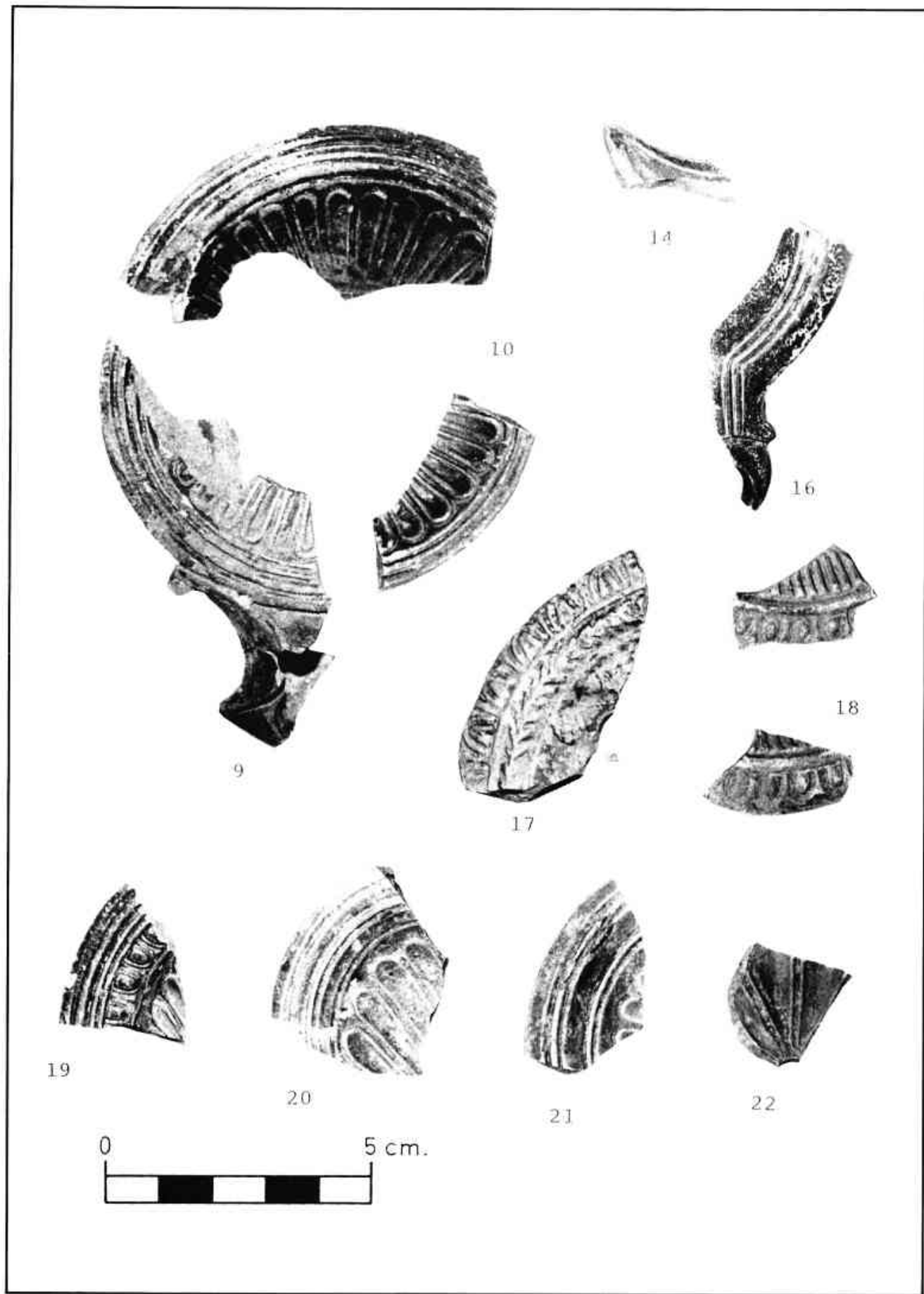



27



28



30



29



24



32



33



36



34



35



37



42



44



46



43



45



LES CERÀMIQUES ROMANES DE PARETS FINES

Albert LÓPEZ i MULLOR

INTRODUCCIÓ

Les ceràmiques de parets fines aparegudes a Can Xammar constitueixen un conjunt important, bàsicament pel seu nombre i per la gran quantitat de formes representades. D'altra banda, proporcionen unes dades cronològiques apreciables. Com comprovarem, a tots tres estrats els tipus es repeteixen, la qual cosa no dona gaire precisions per a l'anàlisi de certes formes. Això no obstant, s'observa amb claredat un *terminus post quem* de cap al 10-15 a.C. i un *terminus ante quem* de cap al 60 d.C. Aquestes dates ajuden molt a situar l'evolució i el consum d'una colla de tipus, sobretot els itàlics de la primera meitat del segle I, els quals fins ara no s'han valorat prou en els nostres jaciments.

Una altra conseqüència de l'estudi d'aquestes peces és la datació precisa de l'arribada al nostre mercat dels vasos hispànics meridionals. Així, podem veure que hi ha un corrent exportador antic, que es va iniciar al principat de Tiberi i es va desenvolupar considerablement a l'època de Claudi. Malgrat tot, l'arribada massiva a les nostres costes de productes del migdia amb decoració a la barbotina no té lloc fins a un moment relativament tardà, situable precisament un poc després que s'aturi l'activitat a les estructures de la primera fase de Can Xammar.

Tot això, ho veurem detingudament en els paràgrafs següents i tornarem a comentar-ho més àmpliament a les conclusions. Ara només voldríem advertir que, atès el volum considerable de fragments de parets fines descoberts a l'excavació, tan sols hem estudiat les peces

més significatives des del punt de vista tipològic o cronològic. De totes maneres, hem intentat que la mostra escollida sigui prou aclaridora.

Finalment, tenint en compte les característiques del conjunt, no hem fet estadístiques: aquest procediment, aplicat a una sèrie de fragments sense prendre en consideració la grandària i expressat simplement en relacions de percentatge, pot esdevenir un mètode enganyós. Per això ens hem estimat més donar una relació de les formes aparegudes, per estrats i en la totalitat del conjunt. Considerem que aquesta relació si que és realment significativa i es troba exempta de desviacions, les quals poden ocasionar-se per motius tan casuals com és el trencament més o menys gran dels fragments d'un cert vas.

RELACIÓ SINÒPTICA DELS TIPUS DE PARETS FINES TROBATS A CAN XAMMAR

Estrat I: Formes Mayet III, IIIA, IIIa, IIIBa, II/III, V, VIII, X, XII, XIIa, XVIII, XIX, XXIV, XXVIII, XXXII, XXXIII, XXXIIIa, XXXIV, XXXIVB, XXXV, Marabini LVII i tipus nous XXXIII/XXXV, XXXVII,1 i LIV (sobre els darrers, cf. López 1988).

Estrat II: Formes Mayet XI, XII, XVII, XIX, XXIV, XXVIII, XXXIII, XXXIV, XXXV i tipus nous XXXVII,1 i LIV.

Estrat III: Formes Mayet III, IIIA, IIIa, V, X o XI, XII, XIII, XIX, XXIV, XXVIII, XXXII,

XXXIV, XXXV, Duncan 1 i tipus nous
XXXIII/XXXV, XXXVII,1; LIV i
1203.121.3.

INVENTARI DE LES PECES ESTUDIADAES INDIVIDUALMENT

1. Estrat 1, Ø base 4,1 cm, gruix 0,2 cm (lám. 1.1). Pasta relativament tova de color groc, coberta per una engalba lluent de color marró clar. Forma: XXXVII, 1a o 1b.
2. E. 1, Ø base 4,4 cm, gruix 0,3 cm (lám. 1.2). Fragment molt semblant a l'anterior, també té les característiques tecnològiques dels productes bàtics. Forma: XXXVII,1c o 1d.
3. E. 1, Ø boca 11 cm, gruix 0,31 cm (lám. 1.15). Pasta groga i tova amb engalba ataronjada brillant. Forma: XXXVII, 1a.
4. E. 1, Ø boca 11,1 cm, gruix 0,29 cm (lám. 1.14). Fragment molt semblant a l'anterior. Forma: XXXVII, 1a.
5. E. 1, Ø boca 8,9 cm, gruix 0,3 cm (lám. 1.8). Pasta groga amb engalba ataronjada. Forma: XXXVII,1a.
6. E. 1, Ø boca 9,2 cm, gruix 0,3 cm (lám. 1.12). Pasta i engalba típiques dels productes bàtics. Forma: XXXVII,1a.
7. E. 1, Ø boca 8,3 cm, gruix 0,3 cm (lám. 1.13). Pasta groga i tova amb engalba de color ataronjat vermellós. Forma: XXXVII,1d.
8. E. 1, Ø base 4,2 cm, gruix 0,21 cm (lám. 1.3). Pasta vermellova relativament dura, no porta engalba. Forma: XXXV,1d.
9. E. 1, Ø boca 8,8 cm, gruix 0,18 cm (lám. 1.11). Pasta grisa, tova, amb desgredant de quars; no té engalba. Forma: XXXV,1d.
10. E. 1, Ø boca 9,3 cm, gruix 0,16 cm (lám. 1.4). Pasta rosada i tova, engalba ataronjada amb reflexos vermellosos. Forma: XXXV,1d.
11. E. 1, Ø boca 9 cm, gruix 0,18 cm (lám. 1.5). Pasta rosada bastant dura, amb desgredant de quars; engalba grisa exterior i vermellova interior. Forma: XXXV, 1d.
12. E. 1, Ø boca 14,9 cm, gruix 0,2 cm (lám. 1.17). Pasta grisa, tova, porosa, amb desgredant de quars visible. No hi ha engalba. Forma: XXXIII/XXXV.
13. E. 1, Ø boca 13 cm, gruix 0,21 cm (lám. 1.18). Fragment gairebé idèntic a l'anterior. Forma: XXXIII/XXXV.
14. E. 1, Ø boca 8,9 cm, gruix 0,19 cm (lám. 1.7). Pasta grisa i tova amb desgredant de quars, coberta per una engalba rogenca amb irisacions verdoses. Forma: XXXIII/XXXV.
15. E. 1, Ø boca 8,2 cm, gruix 0,22 cm (lám. 1.10). Pasta rosada i tova amb desgredant de quars. Forma: XXXV,1d.
16. E. 1, Ø base 3,4 cm, gruix 0,26 cm (lám. 1.6). Pasta com l'anterior, però amb engalba vermellova i lluent. Forma: XXXV,1d.
17. E. 1, Ø base 3,6 cm, gruix 0,19 cm (lám. 1.9). Pasta vermellova, coberta per una engalba marró obscura amb reflexos verds. Forma: XXXV,1d.
18. E. 1, Ø boca 9,8 cm, gruix 0,12 cm (lám. 2.11). Pasta grisa i dura amb engalba de color blanc trencat o grisós. Forma: Mayet XXXIVB.
19. E. 1, gruix 0,2 cm (lám. 2.15). Fragment semblant a l'anterior. Forma: Mayet XXXIV.
20. E. 1, Ø boca 12,1 cm, gruix 0,2 cm (lám. 1.16). Pasta rosada i dura, sense engalba. Forma: Mayet XXXIII.
21. E. 1, Ø boca 13 cm, gruix 0,2 cm (lám. 1.21). La pasta és de sandvitx, grisa en el centre i vermellova en els costats. Forma: Mayet XXXIII.
22. E. 1, Ø boca 12,4 cm, gruix 0,14 cm (lám. 2.14). Pasta rosada i dura. Forma: Mayet XXVIII.
23. E. 1, Ø boca 9,9 cm, gruix 0,2 cm (lám. 2.6). Pasta rosada amb zones grises, tova, porosa i amb desgredant de quars; coberta per una engalba ataronjada brillant. Forma: XXVIII, 8j.
24. E. 1, gruix 0,18 cm (lám. 2.19). Pasta tova, grisosa, amb desgredant de quars abundant; coberta per una engalba marró clara amb reflexos verds. Forma: XXVIII, 8j/1.
25. E. 1, gruix 0,22 cm (lám. 2.22). Pasta de sandvitx, grisa en el centre i vermellova en els costats; també és tova i porosa. No hi ha engalba visible. Forma: XXVIII, 8j.
26. E. 1, gruix 0,24 cm (lám. 2.23). Pasta rosada, sense engalba. Forma: XXXII, 8j.
27. E. 1, gruix 0,12 cm (lám. 2.17). Pasta rosada i dura. Forma: Mayet XXXIIIa.
28. E. 1, Ø boca 7,9 cm, gruix 0,2 cm (lám. 2.5). Pasta marró clar, dura, amb desgredant silici. Forma: Mayet XIX.
29. E. 1, gruix 0,2 cm (lám. 2.16). Pasta vermellova i dura, amb desgredant de quars. Forma: Mayet XIX.
30. E. 1, gruix 0,21 cm (lám. 2.21). Pasta rosada i dura. Forma: Mayet XVIII.
31. E. 1, gruix 0,20 cm (lám. 2.18). Pasta rosada, tova amb desgredant de quars abundant. Forma: Mayet XXIV.
32. E. 1, gruix 0,34 cm (lám. 2.25). Pasta tova, porosa, amb desgredant de quars, la paret externa és fumada. Forma: XXIV,4.
33. E. 1, Ø boca 10 cm, gruix 0,12 cm (lám. 2.10). Pasta rosada i molt dura. Forma: XXIV,4.
34. E. 1, Ø boca 5,7 cm, gruix 0,18 cm (lám. 2.1). Pasta rosada una mica tova amb mostres de desgredant de quars. Forma: XXIV,4.
35. E. 1, Ø boca 6,5 cm, gruix 0,20 cm (lám. 2.4). Pasta rosada i dura. Forma: Mayet XXIV.
36. E. 1, Ø base 12,4 cm, gruix 0,21 cm. Fragment de la part inferior d'una tassa. Consisteix en un peu anular amb la superfície de repòs molt estreta. La pasta és bicolor, grisa en l'interior i vermellova en l'exterior; té poc desgredant de quars. Forma: Mayet X o XI.
37. E. 1, Ø boca 7,4 cm, gruix 0,20 cm (lám. 2.2). Pasta grisa i dura. Forma: Mayet II/III.

38. E. 1, gruix 0,22 cm (lám. 2.20). Pasta vermellosa en l'exterior i grisa en l'interior, dura i amb una mica de desgreixant de quars. Forma: el fragment és molt petit, però potser es podria adscriure al tipus Mayet IIIa.
39. E. 1, gruix 0,17 cm (lám. 2.24). Pasta beix, una mica tova, amb alguns rastres de quars. Forma: Mayet IIIa.
40. E. 1, gruix 0,15 cm (lám. 2.7). Pasta rosada i dura amb una mica de quars. Forma: Mayet VIII.
41. E. 1, Ø boca 9,8 cm, gruix 0,21 cm (lám. 2.8). Pasta bicolor, vermellosa en l'interior i grisa en l'exterior, dura i amb restes de quars. Forma: segurament Marabini LVII.
42. E. 1, gruix 0,26 cm (lám. 2.13). Pasta grisa i tova, amb desgreixant de quars. Forma: LIV.
43. E. 3, Ø boca 8,4 cm, Ø base 3,2 cm, h. 4,1 cm, gruix 0,20 cm (lám. 3.1). Pasta de color marró clar, tova; coberta per una engalba ataronjada brillant. Forma: XXXVII, 1c.
44. E. 3, Ø boca 7,4 cm, Ø base 2,3 cm, h. 3,7 cm, gruix 0,18 cm (lám. 3.2). Pasta semblant a l'anterior, però amb taques obscures en l'engalba de la paret externa. Forma: XXXVII, 1d.
45. E. 3, Ø boca 10,8 cm, gruix 0,21 cm (lám. 3.6). Pasta semblant a les dues anteriors. Forma: XXXVII, 1c.
46. E. 3, Ø boca 9,2 cm, gruix 0,17 cm (lám. 3.5). Pasta de sandvitx, grisa en el centre i marró clar en els costats; és tova i té desgreixant de mica i quars. Està coberta per una engalba rogenca brillant. Forma: XXXV, 1d.
47. E. 3, Ø boca 8,1 cm, gruix 0,23 cm (lám. 3.4). Pasta tova, de color vermellós, força grollera. Forma: XXXIII/XXXV.
48. E. 3, Ø boca 8,4 cm, gruix 0,19 cm (lám. 2.3). Pasta grisosa i tova, amb desgreixant de quars i mica; coberta per una engalba rogenca-ataronjada. Forma: XXVIII, 8j.
49. E. 3, Ø boca 14,2 cm, gruix 0,19 cm (lám. 2.12). Pasta grisosa, amb engalba rogenca brillant. Forma: XXVIII, 8j.
50. E. 3, Ø boca 11 cm, gruix 0,14 cm (lám. 2.9). Pasta grisosa i tova, amb desgreixant de mica i quars; coberta per una engalba marró amb irisacions verdes. Forma: XXXII, 8j/1.
51. E. 3, gruix 0,21 cm (lám. 3.17). Pasta rosada i dura; no s'aprecien restes d'engalba. Forma: XXXII, 8j.
52. E. 3, Ø boca 8,1 cm, gruix 0,21 cm (lám. 3.3). Pasta rogenca, amb desgreixant fi. Forma: Mayet XXXIII.
53. E. 3, Ø boca 10,4 cm, gruix 0,20 cm (lám. 3.9). Pasta rosada i dura. Forma: Mayet XXXIII.
54. E. 3, gruix 0,20 cm (lám. 3.16). Pasta beix, molt tova i porosa, amb desgreixant de mica i quars relativament gros. Té engalba marró molt lluent. Forma: XXVIII, 1.
55. E. 3, Ø boca 8,5 cm, gruix 0,26 cm (lám. 3.14). Pasta rosada i dura amb desgreixant escàs i molt fi. Forma: intermèdia entre els tipus Mayet X i XI.
56. E. 3, Ø boca 8,1 cm, gruix 0,26 cm (lám. 3.13). Pasta vermellosa i tova, amb desgreixant fi abundant. Forma: Mayet IIIA.
57. E. 3, Ø boca 12,4 cm, gruix 0,12 cm (lám. 3.11). Pasta rosada, molt dura. Forma: Mayet III.
58. E. 3, Ø boca 8,4 cm, gruix 0,16 cm (lám. 3.7). Pasta rosada i dura. Forma: Mayet IIIa.
59. E. 3 (lám. 3.15). Pasta rogenca, tova i porosa, amb desgreixant fi. Forma: Mayet XXIV.
60. E. 3, Ø boca 10,2 cm, gruix 0,14 cm (lám. 3.8). Pasta beix molt dura. Forma: Mayet XII.
61. E. 3, Ø boca 9,5 cm, gruix 0,16 cm (lám. 3.10). Pasta rosada i dura; coberta per una engalba marró-rogenca molt lluent. Forma: Duncan 1.
62. E. 3, Ø boca 9,6 cm, gruix 0,28 cm (lám. 3.12). Pasta rosada, dura i ben decantada. Forma: 1203.121.3.

LES FORMES APAREGUDES

Com hem dit al començament, creiem que el conjunt de ceràmiques de parets fines descobert a Can Xammar s'ha d'estudiar per si mateix, ja que l'estratigrafia no aporta dades significatives. A tots tres estrats es repeteixen gairebé les mateixes formes, la qual cosa no permet de fixar uns criteris cronològics o evolutius a partir dels diversos nivells.

És per això que considerem més interessant d'analitzar les formes des del punt de vista tipològic i cronològic, a fi d'arribar a obtenir conclusions concretes sobre el material d'aquest jaciment. També hem dit que, tenint en compte el caire de les troballes, no donarem gaire importància als criteris estadístics purs, car, si els estrats no són significatius, tampoc no ho seran els índexs de freqüència d'aparició dels diversos tipus. Així, ens limitarem a enumerar-los i extreure'n les conseqüències que s'escaiguin. Aquesta enumeració, per una qüestió d'ordre, la farem segons les tipologies més utilitzades i al final afegirem el comentari sobre les formes noves.

CLASSIFICACIÓ DE MAYET (Mayet 1975)

Forma III

És el tipus més antic dels que hem estudiat. Abans d'analitzar-lo convé remarcar que a Can Xammar no es van trobar exemplars de les formes Mayet I i II. Això vol dir que al jaciment no hi són les produccions baix-republicanes, datables des del segon quart del segle II fins al darrer quart del segle I a.C. De totes maneres, s'ha de tenir en compte que en aquesta mateixa estació es va localitzar ceràmica campaniana des tipus A i B, la qual assoleix unes cronologies semblants a les que hem dit. Per això, el fet que no hagin aparegut peces de les formes I i II tampoc no és un argument decisiu.

Pel que fa a la forma III, els gobelets que hem estudiat corresponen un a la variant llisa (núm. 57), un altre al mateix tipus però amb nanses, és a dir a la forma IIIA (núm. 56), dos decorats amb escames de pinya, que poden classificar-se en la variant IIIa (núms. 39 i 58) i finalment un del subtipus IIIBa amb decoració a rodeta (núm. 38).

Tot plegat comença a suggerir un fet que és molt evident en el conjunt de les ceràmiques de parets fines de Can Xammar. Ens referim a la presència nombrosa de formes de l'època d'August o que, més àmpliament, pertanyen a la segona meitat del segle I a.C. i primer quart del segle I de l'Era.

Així, tant l'exemplar núm. 57, del tipus IIIA, com el núm. 58, de la forma IIIa, poden datar-se perfectament del període augustal (cronologia general de la forma IIIA: Arribas, Tarradell, Woods 1973, pp. 112, 60-40 aC.; Marabini 1973, p. 74, tercer quart s. I aC.; Muller 1977, pp. 128, 132, 25-30/10 aC.; López 1988, p. 698, final s. I aC.; Nieto, Nolla 1985, p. 278, August; Kaufman Williams 1977, p. 161, August-Tiberi; Robinson 1959, p. 30, Tiberi. Forma IIIa; Vuillemot 1965, p. 396, s. II-I aC.; Arias Montagna, Pancrazzi 1971, t.3, n. 25, final s. II-començament s. I aC.; Hellsström 1965, p. 37, mitjan s. I aC.; Robinson 1959, pp. 10-11, 13, 75-final s. I aC.; Fouet 1958, pp. 140, 143-144, 50 aC.; Muller 1977, p. 133, segona meitat s. I aC.; Beltrán Lloris 1979, n. 44, abans 15 aC.; López 1988, p. 701, final s. I aC.; Michelotti 1973, p. 196, començament August; Gentili 1951, p. 269, August; Mc. Fadden 1946, p. 481, 0-50 dC; Olivier, Rogers 1978, pp. 188, 198, posterior a 20 dC; Marabini 1973, p. 154, Tiberi).

El núm. 57, de la variant llisa, al nostre parer també és de la mateixa data (la cronologia de la forma III va des del segle II aC fins a l'època d'August. Aquesta datació tardana no va ser assenyalada a Mayet 1975, p. 29. Això no obstant, es va palesar a Vegas 1973, p. 65 i en troballes recents: Schindler-Kaudelka 1975, p. 58-59, ca. 25 aC.; Py 1978, p. 255, 30 aC-10 dC; Beltrán Lloris 1979, n. 49, abans 15 aC.; sobre produccions catalanes: López 1988, pp. 690-691).

La peça 38 del subtipus IIIBa podria ser itàlica. Fins ara no s'ha establert amb precisió aquest origen, però creiem que el mapa de difusió annex és prou eloqüent. Tanmateix, cal prendre en consideració la possibilitat que aquests gobelets es produïssin a Eivissa. Això primer es va suggerir (Mayet 1975, p. 30) i després es va afirmar categòricament (Fernández, Granados 1986, p. 55). Fins i tot hem catalogat una peça procedent de Tarragona (López 1988, n. 1671), idèntica a una altra trobada a Cova Monja, Biniali (Colominas 1915-1920). Malgrat tot, cal no per-

dre de vista que el comerç ebusità va ser essencialment baleàric amb algunes (molt poques) extensions a Catalunya, i que la difusió del tipus a la resta del Mediterrani (encara que no aparegui a Cosa), és més pròpia dels centres tirrènics.

Quant a la cronologia, posseïm poques dades, però hem assenyalat un *terminus ante quem* de l'època d'August a Gebut, Soses. Les datacions dels jaciments balears són semblants i, com que al principat de Tiberi els gobelets comencen a ser anacrònics, pensem que la forma va tenir l'expansió al període augustal i potser es pot datar alguns anys abans i després.

Hem vist que, en general, aquestes peces són de procedència itàlica, però cal tenir en compte la presència d'imitacions locals que hem detectat en altres jaciments catalans, acompanyades de vasos del tipus II també autòctons (per esmentar un exemple inèdit, darrerament hem conegut, mercès a l'amabilitat del Sr. A. Martín, un interessant lot procedent del poblat ibèric de la Torre dels Encantats, Arenys de Mar, on coexisteixen els dos tipus locals).

Forma II/III

Hem estudiat la peça núm. 37, que sembla un exemplar aïllat dins el conjunt. Aquest tipus no és gaire habitual encara que s'ha trobat en alguns jaciments (difusió a López 1988, pp. 733-737). Pel que fa a la cronologia, Mayet, que va proposar la denominació, no proporciona cap informació (única referència a Mayet 1975, p. 33, núms. 57-58). Això no obstant, Vegas el va incloure dins la forma 25 i va propugnar una data augustal (Vegas 1973, p. 71, núm. 2). A Cartagena va rebre una datació semblant (Mas 1985, p. 223, fig. 32, 40-20 aC). D'altra banda, a Cosa les troballes són més significatives i les peces van del tercer quart del segle I aC fins al període Tiberi-Claudi (Marabini 1973, tipus VIII, pp. 69-70, 159). Pel que fa a Catalunya existeix un fragment de final del segle I aC (Empúries, «Sitja sud-oest del fòrum»)

Tot això ens fa subscriure la cronologia de l'època d'August proposada per Vegas, però en el benentès que assenyalava la màxima expansió de la forma, encara que, com hem vist, poden existir vasos lleugerament més antics o més tardans.

La localització dels gobelets coneguts fa pensar en un origen itàlic i més concretament de l'Etrúria marítima.

Forma V

No hem estudiat concretament cap fragment

d'aquest tipus, però dins el material de l'excavació hi ha algunes peces (estrat III). Es tracta d'uns gobelets nord-itàlics que també es van manufacturar a l'àrea lugduniana. En els dos casos, i amb algunes diferències de matis, són de l'època d'August (Vegas 1973, pp. 71-72; Marabini 1973, pp. 104-105; datació dels vasos de La Mulette i Loyasse: Grataloup 1986, p. 47).

Forma VIII

Només hem estudiat una peça (nùm. 40), la qual no és completa. Es tracta d'un tipus poc conegut, definit per Mayet (Mayet 1975, p. 39). Pel que fa a la variant llisa, a Catalunya es va trobar un altre fragment a Tarragona (Ruiz 1928) i es coneixen alguns exemplars procedents de les Balears (Mayet 1975, n. 90-92; López 1988, n. 2205-2206, 2120). Llevat d'això, hi ha algunes peces semblants descobertes a Aragó (Burillo 1981; Beltrán Lloris *et alii* 1980) i altres localitzades a Itàlia, Grècia i Algèria que també són dubtoses (Zuccàla 1979; Phol 1973; Bianchetti 1895; Carandini 1977; Robinson 1959; Lancel 1968).

De tot això, no és fàcil deduir-ne l'origen de la forma, la qual podria ser baleàrica, itàlica o de tots dos llocs alhora, com passa en altres tipus.

Quant a la cronologia, les úniques dates disponibles es van donar a peces poc típiques (Robinson 1959, p. 15, F 46, darrers tres quarts del segle I aC; Zuccàla 1979, t. XXV, p. 47, fig. 30.3, primers decennis del segle I dC) i són molt àmplies. Davant d'això,ensem que, el tipus, cal centrar-lo en el període August-Tiberi (la mateixa troballa de Can Xammar fóra un bon exemple), però aquesta hipòtesi s'ha de contrastar amb troballes més clares.

Formes X i XI

El petit nombre de fragments d'aquestes formes trobat a Can Xammar no és molt normal. Això no obstant, n'hem classificat alguns (núms. 36 i 55), encara que precisament el perfil d'aquestes peces no és gaire freqüent (a més, dins els materials de l'excavació apareixen en els estrats II i III). En general, també es tracta de productes ben coneguts de final del segle I aC o començament del segle I de l'Era (forma X: Vegas 1964-1965, p. 65; peces més antigues habitualment des de mitjan segle I aC a: Robinson 1959, p. 13; Marabini 1973, p. 81-85; Arribas, Tarradell, Woods 1973, p. 156; Pelagatti 1970, p. 480, Labrousse 1968, p. 183; Bailey 1975, p. 290; exemplars més tardans, de Tiberi a Claudi: Robinson 1959, p. 13; Marabini 1973, n. 287; Laubenheimer 1986, p. 41-42; forma XI: entre mitjan segle I aC i Tiberi amb la màxima difusió

al darrer quart del s. I aC; Lamboglia 1943, p. 180; Marabini 1973, n. 130, 132-133, 217, 289; López 1977, p. 953, 955-956).

Es considera que els tipus X i XI es van produir a Itàlia, i més concretament a l'Etrúria marítima. Malgrat això, s'ha de tenir en compte l'existència de tallers de la forma X fora d'aquesta zona (Siracusa: Pelagatti 1970; Haltern: Loeschcke 1909; Schnurbein 1975; també s'ha apuntat la presència d'un alfar a Sallèles d'Aude: Laubenheimer 1986, però creiem que amb poques evidències).

Pel que fa a la forma XI s'ha donat com a local un fragment de Badalona, encara que es tracta d'un exemplar únic i, de moment, no s'aporten altres proves (Puertas 1986, p. 74). D'altra banda, són conegudes les imitacions d'Eivissa, algunes de les quals vàrem presentar el 1975 i que després s'han estudiat amb més detall (López 1977, p. 945 ss.; Mayet 1975, p. 48 ss.; Fernández, Granados 1986, pp. 52-53; troballes a Catalunya: Serra Vilaró 1932, pp. 102-103; López 1988, pp. 774-775). Tampoc no s'ha d'oblidar el probable taller de l'àrea padana (Simonett 1941, Lamboglia 1943).

Forma XII

Aquest tipus no és gaire abundant a Can Xammar, però se'n van trobar petits fragments a tots els estrats. La peça nùm. 60, l'hem estudiada amb més detall perquè es tracta d'un exemplar significatiu.

No hi ha dubte que la forma va ser produïda a Itàlia (el tipus és exactament igual a la t.s. aretina: Loeschcke 1909, forma 161; Id. 1942, forma 12B; imitació a Montans: Martin 1986, p. 7) i la Gàl·lia (Lasfargues, Vertet 1970, p. 223; Grataloup 1986, p. 47). També s'ha suposat amb raó la presència d'imitacions a Eivissa (Fernández, Granados 1986, p. 53) i sense gaires proves a Badalona (Puerta 1986, p. 75, presenta un vas com a hipotètic tipus nou, encara que, per exemple, coneixem paral·lels a Magdalensberg: Schindler-Kaudelka 1975, lám. 35,8 i Empúries: López 1988, n. 133).

Pel que fa la cronologia, els vasos itàlics s'han de situar sobretot als dos darrers decennis abans de l'Era, encara que haurien pogut arribar a Tiberi (p.r. Beltrán Lloris 1979, p. 955; Liou 1975, p. 602; Albert 1973, p. 104; Casas 1982, p. 330; Rüger 1969, p. 257). Els materials de Lyon procedeixen de tallers ben determinats i la datació va del 15 aC fins al 30 dC (Grataloup 1986, p. 47).

Formes XIII i XVII

Hem distingit alguns petits fragments dins

els materials de l'excavació. La primera apareix en l'estrat III, i la segona en el II. La forma XIII és molt poc freqüent i a Catalunya, de moment, només se n'havia trobat a Empúries (López 1988) i Centelles (Rüger 1969). La cronologia pot situar-se al final del principat d'August i començament del de Tiberi (Marabini 1973, pp. 164-168; Mayet 1975, p. 166). Aquesta darrera autora afirma que es va produir a Lyon, però això no s'ha comprovat. Més aviat cal pensar en un origen italià.

La forma XVII és més coneguda. Al país s'ha trobat dins els jaciments d'Empúries (Almagro 1955=Vegas 1969-1970=Id. 1973; López 1977b, Id. 1986, Id. 1988), Can Majoral (Clariana 1981), Badalona (López 1986, Id. 1988), Barcelona (López 1988) i Gebut, Soses (Id.). La cronologia se centra en el principat d'August (Phol 1973, pp. 23-25, 276; Goldman 1956, pp. 179, 189; Vegas 1973, pp. 68-69), encara que hi ha peces més antigues, que poden arribar com a màxim fins al 75 a.C. (Robinson 1959, p. 13; Vegas 1973, p. 68; Marabini 1973, p. 101). S'ha de suposar una producció itàlica, encara que a la Gàl·lia es van fer imitacions més tardanes (Gourvest 1971, p. 284).

Formes XVIII i XIX

Pertanyen a una de les poques produccions procedents de la *Tarraconensis*, i nosaltres les fem originàries de la costa catalana (López 1986, pp. 61-64; Id. 1988, pp. 814-826), en particular de la zona central, on hi havia d'haver un o més centres productors (encara que també es coneix una *facies* original de la forma XVIII a Lleida, segons T. Marco). Apareixen a tots els estrats de l'inventari general. A més, hem estudiat amb detall els nùms. 28-29 del tipus XIX i 30 del XVIII.

Aquests vasos també s'han de datar des de l'època d'August, encara que poden arribar fins a mitjan segle I (forma XVIII: López 1980, pp. 33-40; Id. 1986, pp. 61-62; Clariana 1981, p. 115; Puerta 1986, p. 74; sens dubte la datació de la forma XIX proposada per al període Tiberi-Claudi a Mayet 1975, p. 55, s'ha d'estendre a l'època d'August; hem enregistrat troballes d'aquesta data a Tossa, Calella i Vilanova i la Geltrú).

Forma XXIV

És un tipus força conegut. Al jaciment es va trobar tots els estrats i hem estudiat amb detall els nùms. 31-35 i 59. El primer és un fragment de vora, el 35 i el 59 són llisos, i els 32-34 porten una decoració d'incisions obliqües i paral·leles

(cast. *a peine*, fr. *incisions au peigne*). Aquests exemplars, els hem classificat dins la variant XXIV, 4 (López 1988, p. 832-834).

Sembla que la forma procedeix d'Itàlia septentrional (Lamboglia 1938, p. 96), encara que també se situa un centre productor a l'Etrúria Marítima, on les troballes són freqüents (Mayet 1975, p. 135). Personalment pensem que, com a mínim, hi ha dues *facies*. Una de més grollera, amb pastes sovint reduïdes, que podria ser lligur, i una altra més ben feta, de pasta oxidada, amb la decoració 4 però també amb motius a rodeta (dec. 3a) o d'impressions digitals (dec. 5). Aquesta darrera apareix a Catalunya i Balears i tal vegada tingui un origen insular (potser Eivissa), però això s'hauria de comprovar.

La cronologia s'ha centrat a la primera meitat del segle I de l'Era o una mica més tard (Vegas 1973, p. 78; Mayet 1975, p. 58, Tiberi-Neró; Ugo, Lamboglia 1956, t. 14, n. 2, Neró-Vespasià). Opinem que la data s'ha de fixar des de final del segle I a.C. fins a l'època de Neró, encara que a Catalunya les troballes són molt escasses des de mitjan segle I (bibliografia i materials inèdits a López 1988, p. 834-840).

Forma XXVIII

Hi ha fragments a tots els estrats excavats. Tenint en compte l'interès dels tipus hem estudiat una mostra relativament gran: nùms. 22, llis; nùms. 23, 25, 48-49 i 51, amb decoració de «fulles d'aigua» (forma XXVIII, 8j segons la nomenclatura que hem proposat recentment i que figura a l'inventari); nùms. 24, 26 i 50, decorats amb fulles en la paret externa i amb grans d'arena en la interna (f. XXVIII, 8j/1) i nùms. 54 amb decoració arenosa externa (f. XXVIII, 1).

Aquest bols entren plenament en l'àmbit dels productes del segon quart del segle I de l'Era. Són manufactures itàliques força freqüents als nostres jaciments, encara que no ho sembli. Fins ara s'havien confós sovint amb els productes bètics, potser degut a la fragmentació de les peces. Això no obstant, aquests bols eren relativament abundants a certes estacions excavades fa temps (Puig d'En Roca, Vic; *Pollentia*, Maó i Puig d'es Molins). El cas és que es tracta d'importacions itàliques pròpies dels principats de Tiberi i Claudi, les quals van desaparèixer dels nostres mercats per la competència que els van fer els productes hispànics meridionals, sobretot des de mitjan segle I.

Una de les característiques més interessants és la utilització de la decoració de «fulles d'aigua» —molt emprada després als vasos bètics—, que també es dona a la forma Mayet XXXII (*infra*) i a d'altres tipus de l'època de Tiberi, com

són certes variants de la forma Mayet XII (p.e. López 1986). Dins d'aquest motiu destaca la combinació de tres fulles i tres perles, la qual apareix en algunes peces de Can Xammar (núm. 23, 48-49). Aquesta associació l'hem documentada a Empúries, Vic i Soses (López 1988 p. 846), però també es troba a diversos jaciments tant itàlics com de la resta del Mediterrani (Roma: Lissi 1972, p. 395, fig. 16.3; Cosa: Marabini 1973, n. 345-352, Greene 1979, fig. 33.7; Corint: Hayes 1973, lám. 89.192; Ashod, Israel: Dothan 1971, II, p. 46, fig. 16.23; *Pollentia* i Eivissa: Mayet 1975, n. 220-221). Fins i tot arriba a les Illes Britàniques (Colchester i Wroxeter: Greene 1979, fig. 34.34).

També s'ha de remarcar la coexistència de la decoració exterior a la barbotina amb una ornamentació arenosa interior (p.e. núm. 24). Aquest motiu, també l'hem catalogat a Calella, Rubí i Vic (López 1988, p. 846). La mateixa tècnica també és freqüent a la forma XXXII (v. gr. núm. 50), i encara algunes parets fines bètiques presenten aquesta dualitat (Can Majoral: Clariana 1981), que també es dona a certes produccions de la Gàl·lia (taller de Montans: Mayet 1975; López 1979).

Finalment, s'ha de destacar la presència del vas que només porta la decoració arenosa exterior (núm. 54), i del qual coneixem un altre paral·lel a Mallorca (López 1988, p. 846).

A través de la bibliografia esmentada ja podem començar a fer-nos una idea de la difusió d'aquest tipus (que hem reflectit amb més dades en el mapa annex) i de la situació del centre productor a la costa central italiana. Pensem que els vasos es van expedir per via marítima gairebé exclusivament, a través de la ruta tradicional de cabotatge o per mar obert travessant l'estret de Bonifacio i amb escala a les Balears.

La datació de l'època de Tiberi que proposa Mayet (Mayet 1975, p. 61) és excessivament restringida, malgrat que recolza en una cronologia semblant ben definida a Cosa (Marabini 1973, pp. 131, 180-183, Tiberi-començament Claudi). Hi ha estacions amb dates anteriors (Dura Europos: Cox 1949, p. 13, n. 75, lám. IV, final August, Id. Òlbia) i altres que poden arribar a mitjan segle I (Atenes: Robinson 1959, p. 30, G80, primera meitat segle I; p. 84, M2 i M3, mitjan segle I).

Per la nostra part, a Catalunya hem realitzat troballes de l'època clàudia (p.e. El Roser, Calella). Això ens fa optar per un arc cronològic semblant al del tipus XXXII, el qual comprendria els principats complets de Tiberi i Claudi. És més difícil acceptar que la forma estigués en producció fins a la destrucció de Pompeia, encara que en aquest jaciment existeixen vasos peculiars (es proposen diverses cronologies en un mateix tre-

ball: Carandini 1977, p. 27, juli-claudis; p. 28, Claudi-Neró i fins i tot fins al 79 dC). Les datacions posteriors s'han de rebutjar clarament (Settefinestre: Camaiora 1986, p. 171, Trajà-Còmmodus).

Forma XXXII

Es va localitzar en els estrats I i III i hem estudiat les peces núm. 26 i 51 decorades amb «fulles d'aigua».

Una bona part d'allò que hem dit sobre el tipus Mayet XXVIII es pot aplicar a aquest: el desconeixement relatiu en els nostres jaciments fins fa poc, la decoració de fulles d'aigua (fins i tot amb el motiu dels grups de tres fulles i tres perles), la procedència itàlica etc.

Per ara es coneix bé un centre productor situat a Sutri, en la costa toscana (Duncan 1964; Id. 1965). Aquesta dada podria servir per definir i identificar la forma sense gaires dificultats, però sabem que l'activitat a Sutri, encara que va començar una mica abans, va ser especialment intensa durant el període 60-70 dC (Duncan 1964, p. 75) i a Can Xammar, com a la resta dels jaciments catalans la cronologia no ultrapassa aquests anys.

D'altra banda, a Mallorca abunda molt (vegeu mapa de distribució) fins al punt que s'ha assenyalat l'existència d'un possible taller local (Mayet 1975, p. 211, produiria la forma XXXIIA). Això no obstant, la cronologia de les troballes mallorquines és molt àmplia i comprèn pràcticament tot el segle I (*Pollentia*, Son Favar: Almagro, Amorós 1953-1954, pp. 253-254, 265-266, primera meitat s. I; p. 267, segona meitat s. I; Arribas, Tarradell, Woods 1973, p. 54, amb t. s. aretina; CP quadre VI, nivell II, segurament Tiberi; Llabrés 1975, t. 1, final August, t. 2, 14-37 dC, t. 4, 54-68 dC, t. 8, 69-96 dC).

Totes aquestes dades es poden relacionar principalment amb les peces del període Tiberi-Claudi, ben estudiades a Cosa (Marabini 1973, pp. 182-183) i molt menys amb les de Sutri, la cronologia de les quals és posterior (*supra*). A més, hi ha un repertori ampli a Vegas 1973, p. 83, el qual es pot completar amb troballes posteriors a la publicació d'aquest treball o que no s'esmenten (Lissi 1969, p. 81, fig. 14.6, mitjan s. I; Capitanio 1974, t. 27A, p. 208, tercer quart s. I; Greene 1979, p. 76, Tiberi-Claudi; Camaiora 1986, p. 166-171, Trajà-Marc Aureli, datació que considerem desorbitada). La data més tardana es dona a Tipasa (Baradez 1961, t. XXXII, p. 39, 75-150 dC, que es pot centrar en el darrer quart del segle I, atesa l'associació amb t. s. clara A Lamb. 4/36).

A més d'aquesta informació bibliogràfica cal

tenir en compte que el port de *Pollentia* (on s'han fet la majoria de les troballes, potser degut a la intensitat de les excavacions) és un lloc d'arribada magnífic, segurament el primer que tocarien les naus procedents de la costa italiana degut al règim dels vents i corrents dominants. Sens dubte, per aquesta raó i per la qualitat de la rada, va ser la fundació romana més important de Mallorca.

Aquest fet podria explicar l'abundor a l'illa d'aquesta forma i d'altres itàliques, portades per un comerç que utilitzaria la ruta de l'estret de Bonifacio. Aquesta activitat intensa hauria pogut evitar la competència de les exportacions bètiques (que possibilitaria les troballes posteriors al 60-70), les quals haurien utilitzat principalment la ruta de cabotatge. En aquest supòsit les ceràmiques catalanes podrien procedir d'un centre distribuïdor secundari: la pròpia *Pollentia*.

Malgrat tot, si es pogués disposar algun dia de les anàlisis químiques d'una mostra significativa de fragments potser es podria confirmar l'existència d'un taller local (com el d'Eivissa, que va manufacturar altres tipus, les característiques tipològiques dels quals són prou eloqüents), però, en tot cas, s'hauria d'explicar pels contactes continuats amb la Toscana o tal vegada per l'establiment d'artesans metropolitans (com podria ser el cas del taller d'Andújar, on es va manufacturar t. s. hispànica i la forma XXV: Sotomayor, Pérez, Roca 1976; Sotomayor, Roca, Sotomayor 1979).

Pel que fa a Catalunya, hem vist (mapa de difusió annex) que aquestes peces, sense ser molt abundants, apareixen sovint, però cal remarcar que els pocs exemplars que es poden datar bé (Empúries: Almagro 1953, Les Corts 40, pp. 306-307, August o Tiberi; El Roser, Calella: López 1988, n. 1255, t.a.q. 65-70 dC) són anteriors a la màxima expansió dels productes bètics occidentals, la qual situem cap al tercer quart del segle I.

Això ens indica que el *terminus ante quem* de cap al 60 dC proporcionat pel conjunt de Can Xammar coincideix amb allò que és normal en altres llocs. També suggereix que els vasos poden haver vingut d'un centre itàlic que no fos Sutri, encara que situat a la costa tirrènica (el qual segurament va manufacturar la majoria de les peces trobades a Cosa i una bona part de les esmentades per Vegas) i, en aquest cas, es confirma una vegada més que l'expansió d'aquestes ceràmiques a casa nostra és anterior a la influència màxima dels productes meridionals, que materialment els van arrabassar el mercat.

Forma XXXIII

Hem catalogat els núms. 20-21, 52-53 i 27, el

darrer pertany a la variant XXXIIIa (decorada a rodeta). A més, a l'estrat I es van trobar totes dues variants i als nivells II i III només el tipus principal.

Aquesta mena de vasos va ser definida per M. Vegas, que li va donar l'apel·latiu prou entenedor de *boles augusteos* (Vegas 1963-1964, p. 66-67; definicions posteriors a: Id. 1973, p. 82; Marabini 1973, p. 106-111, 132-137, 159-160; Mayet 1975, p. 67). A hores d'ara es coneix bé, i sabem que principalment va ser manufacturada a Itàlia al llarg dels principats d'August i Tiberi (Loeschcke 1909, n. 40A; Gose 1950, p. 19; Schindler-Kaudelka 1975, 1. 10-22; Ettlinger, Simonett 1952, p. 54; Lamboglia 1943, pp. 180-181; Robinson 1959, pp. 12-13; Mc. Fadden 1946, p. 481; Rancoule 1973, p. 125; Hernández Galiano 1984, p. 50), encara que Mayet hagués situat la producció al primer terç del segle I (Mayet 1975, p. 67).

D'altra banda, és evident la presència d'aquest tipus al taller de la Muette (Lyon), on es va produir durant el període 15 aC-30 dC (Lasfargues, Vertet 1970, p. 223; Grataloup 1986, p. 47).

Forma XXXIV

Aquest tipus defineix les ceràmiques anomenades «de closca d'ou». És una variant coneguda i abundant, datada des del principat de Tiberi fins al de Neró (la bibliografia és molt extensa, podeu veure reculls a: Vegas 1973, pp. 77-78; Mayet 1975, pp. 69-71, 148-150; Colls *et alii* 1977, p. 112; Remesal 1979, pp. 20-29; López 1988, pp. 876-887).

Probablement es va manufacturar a Cadis o a la seva rodalia (hipòtesi a Mayet 1975, p. 148). A més, fa anys que es va trobar una terrisseria a Rubielos de Mora, Terol: Atrián 1967; Atrián *et alii* 1980; d'aquesta troballa no se n'ha recordat gairebé ningú, però és un fet que alguns vasos del Museu de Sagont podrien venir d'aquest centre, així com algunes peces que hem estudiat a Gebut, Soses, o les que T. Marco ha catalogat a *Ilerda* i altres jaciments veïns) i s'ha de pensar que els materials localitzats a la costa catalana van arribar mitjançant el comerç marítim de cabotatge.

A Can Xammar no hem estudiat gaires peces senceres (núm. 18, forma XXXIVB i núm. 19, forma XXXIV), però això és degut a la feblesa d'aquests vasos, la qual fa que sempre apareguin molt fragmentats. Tanmateix dins els materials de l'excavació aquesta classe de bols es va trobar a tots els estrats.

A més de la informació cronològica proporcionada per aquestes ceràmiques, la qual assenyalava la utilització durant un període molt con-

cret: Tiberi-Neró, també és important tenir-ne en compte l'aparició del comerç bètic al país. La forma XXXIV juntament amb la XXXVII,1 són el primer exponent d'aquest intercanvi, que, com es pot veure a Can Xammar de forma pregona, coexisteix en els primers temps amb altres mercaderies itàliques (v.gr. formes Mayet XXXII o XXXV), però que és la primera fase d'una operació comercial de més gran volada, la qual acabarà per monopolitzar el consum d'aquesta mena de vasos.

Forma XXXV

Aquests bols representen la continuació de la forma XXXIII/XXXV (*infra*), de la qual van ser contemporanis bastant temps, fins que van imposar-se al mercat. Hem estudiat els fragments núm. 8-9 i 15 que no tenen engalba i els núm. 10-11 i 16-17 que sí que en tenen; en tots els casos presenten una decoració arenosa que cobreix la totalitat de les peces (encara que això no és una constant en els bols d'aquest tipus). A més coneixem materials de tots els estrats de l'excavació.

Es tracta de productes itàlics, entre els quals, com hem vist, n'hi ha amb engalba i sense. Els segons són més antics (p.e. Beltrán Lloris *et alii* 1980, p. 135, 148, 156-159, final s. I aC-mitjan s. I), però l'aparició de la cobertura degué produir-se durant el principat d'August, segons ho palesen els materials de Cosa i Magdalensberg, ben estudiats i estratificats (Marabini 1973, p. 133-137; Schindler-Kaudelka 1975, p. 116-120). De totes maneres, l'expansió més gran es documenta a l'època de Tiberi, al llarg de la qual conviuen totes dues variants i s'enregistra una gran acceptació (Capitaino 1974, p. 303; Lancel 1962-1965, p. 59; Zuccalà 1979, p. 37, 49; Ettlinger, Simonett 1952, n. 266). A Hispània aquest tipus va desaparèixer cap al 60-70 dC (Llabrés 1975, t. 3, 6; Beltrán Lloris 1979, p. 198), però a Itàlia pot haver-se mantingut el consum fins al final del segle I (Camaiora 1986, p. 171; no fem una afirmació categòrica perquè les dates del jaciment de Settefinestre acostumen a ser anormalment baixes).

Formes XXXVIIA i XXXVIII

Dins el conjunt, no hem trobat cap peça d'aquestes formes amb prou entitat per ser estudiada. Entre els materials de l'excavació hi ha un petit nombre de fragments decorats amb fulles d'aigua o escames de pinya, però la grandària és mínima (potser a l'estrat I es podria

identificar una peça de la forma XXXVIII).

Aquesta circumstància fa pensar que al jaciment ja no van arribar (almenys en quantitats significatives) els productes bètics típics de la segona meitat del segle I. És a dir, els que comencen a exportar-se durant l'època de Claudi, però que dins les nostres estacions es daten majoritàriament del període flavi.

Aquest argument *ex silentio* té un valor indicatiu notable, ja que al llarg de l'exposició veurem un seguit de tipus que suggereixen una utilització del jaciment des de final del segle I aC (p.e. forma Mayet III) fins una mica més enllà de la meitat del segle I (p.e. formes Mayet XX-XII o Duncan 1). Tanmateix, ara trobem un buit evident en les formes que assenyalarien l'activitat durant el darrer terç de la centúria. Això palesa que la utilització d'aquesta part del jaciment es degué aturar precisament en el moment que les formes XXXVIIA i XXXVIII (introduïdes d'antuvi) van gaudir d'una acceptació més gran al mercat, és a dir a partir del setè decenni de l'Era aproximadament.

FORMES DE LA CLASSIFICACIÓ DE MARABINI (Marabini 1973)

Forma LVII

És un tipus molt semblant a la forma Mayet XIII, de la qual ja hem parlat abans (*supra*). Això no obstant, el fragment de Can Xammar (núm. 41) és gairebé igual que un altre de Cosa (Marabini 1973, n. 300, pp. 167, 291). En els dos casos es tracta de productes itàlics, datables del període August-Tiberi.

FORMES DE LA CLASSIFICACIÓ DE DUNCAN (Duncan 1964)

Forma 1

L'única peça que s'assembla és la núm. 61. Això no obstant, el fragment no és ben bé igual que el tipus 1 del taller toscà (Duncan 1964, formes 1.1 i 1.5, p. 54, fig. 7, lám. XVIII), car la decoració apareguda a Can Xammar no la coneixem enlloc. En tot cas, suposem que la pasta i l'engalba indiquen que es tracta d'un vas itàlic.

Si finalment acceptéssim que la peça estudiada ve de Sutri, podríem datar-la al llarg del tercer quart del segle I dC, encara que l'època d'activitat màxima d'aquesta terrisseria cal centrar-la en el sisè decenni (Id., p. 88).

FORMES NOVES (López 1988)

Forma XXXIII/XXXV

Aquesta forma no s'havia diferenciat abans (Marabini 1973, pp. 133-134, 177, tracta d'aquests vasos, però sense donar-los una denominació específica). Per establir-la hem utilitzat dos números de la classificació de Mayet per tal de no introduir més confusió al camp prolix de la tipologia de les parets fines (López 1986, lám. 4.1, p. 68; Id. 1988, pp. 897-908). Es tracta de bols que pel seu perfil s'assemblen molt als de la forma Mayet XXXIII, i fins i tot tenen la incisió longitudinal al bell mig de la paret externa, però també porten una decoració arenosa, com la del tipus XXXV.

Hem estudiat els n.ºs. 12-13 i 47, que no presenten engalba, i el n.º. 14, que sí que té cobertura. A més, dins els materials de l'excavació es troben més fragments de la forma a l'estrat I.

Creiem que es tracta de manufactures aparegudes en el mercat durant l'època d'August, les quals introduïren la innovació de la decoració arenosa. Els exemplars més habituals no posseeixen engalba, però hi ha un nombre significatiu de peces amb aquesta coberta. Per fixar la datació hem valorat aquesta diferenciació tecnològica, car també constitueix un tret cronològic. Així els bols sense engalba van des del final del segle I aC fins a Tiberi (Beltrán Lloris *et alii* 1980, pp. 180-181; Lancel 1965, pp. 50-52; Loeschcke 1909, f. 40B; Zuccalà 1979, p. 11, 13, 40; Llabrés 1975, t. 3; Olivier, Rogers 1978, pp. 185, 188; Burillo 1981, pp. 198, 207; Laubenheimer 1986, pp. 42-44).

Pel que fa als vasos amb engalba, la data més alta és del darrer terç del segle I aC (Marabini 1973, pp. 133, 283), però normalment són del període August-començament Claudi (Marabini 1973, pp. 133-134, 177; Schindler-Kaudelka 1975, p. 233).

S'ha especulat amb un possible origen gàl·lic d'aquests vasos (Marichal, Mayet 1980, p. 261; Laubenheimer 1986, p. 42-44). Això no obstant, la difusió fa pensar en manufactures itàliques (vegeu mapa).

Forma XXXVII,1

Constitueix un dels productes més típics dels tallers hispànics de la vall del Guadalquivir, encara que també es va manufacturar a la Gàl·lia en poca quantitat (p.e. Mesplé 1957; Id. 1966; Greene 1979; Laroche 1986; Grataloup 1986). El període de *floruit* és l'època de Claudi, però la forma pot datar-se des de Tiberi a

Neró (la bibliografia és molt abundant, hem realitzat un recull a López 1988, pp. 922-928).

Per sistematitzar-ne la classificació hem establert una sèrie de subtipus atesa la disposició del motiu decoratiu: 1a, decoració arenosa exterior menys a una franja llisa sota la vora; 1b, decoració a tota la paret externa; 1c, decoració a les parets exterior i interior, a la primera com a 1a; 1d, decoració a tota la superfície de la peça.

A Can Xammar es van trobar uns quants fragments d'aquesta forma (n'hi havia a tots els estrats), i hem estudiat els més típics. Els n.ºs. 3-6 són de la variant 1a i potser també el n.º. 1 que està trencat. El n.º. 2, també fragmentari, podria ser de les variants 1c o 1d. Les peces 43-45 són del subtipus 1c, i el n.º. 7 de l'1d.

Sembla que la forma XXXVII,1a es va manufacturar al llarg de tota la producció (dos exemples de cronologies extremes a: Remesal 1979, p. 23, 45, Tiberi; Llabrés 1975, n. 28, 54-68 dC). La XXXVII,1d s'ha trobat a llocs datats d'un moment relativament avançat (p.e. Pallarès 1985, p. 288, mitjan s. I), la qual cosa provaria que es contemporània de la 1a, però es va fer en menys quantitat. En canvi, les variants XXXVII,1b i 1c potser són pròpies dels primers temps del taller (Camallera: Nolla, Casas 1984, p. 101), encara que no es pot assegurar, car s'han fet poques troballes.

Forma LIV

Es tracta d'un tipus nou, propi de la costa catalana. Com sempre, per simplificar el repertori tipològic d'aquestes ceràmiques, hem optat per donar-li un número que és continuació dels emprats a la tipologia de Mayet, la qual s'utilitza habitualment entre nosaltres.

Aquesta forma, de la qual ens hem ocupat recentment (López 1986, pp. 64-64; Id. 1988, pp. 1022-1027), representa la continuació dels perfils i decoracions característics de les ceràmiques ibèriques. Com hem comprovat a diversos indrets, dins les ceràmiques comunes o, més ben dit, dins les ceràmiques d'ús habitual que es produeixen a Catalunya durant l'època d'August, subsisteixen una sèrie de tradicions formals i decoratives procedents de la terrissa ibèrica. Això no podia ser d'altra manera, car no hem d'oblidar que la generació anterior a la dels «romans» que van fer aquestes peces la situem a la cultura ibèrica.

Al nostre parer aquesta forma constituiria una producció epigonal del conjunt que s'anomena «ceràmica grisa emporitana», «grisa de la costa» o més encertadament «grisa ibèrica».

Una vegada desaparegudes aquestes manufactures, les quals arriben al principat d'August, la forma LIV resta gairebé aïllada, i és per això que l'hem col·locat al grup de les ceràmiques de parets fines, conscients que l'amplitud d'aquesta categoria ens ho permetia.

Hem estudiat la peça núm. 42. A més, dins el material de l'excavació apareix a tots els estrats. Quant als caràcters tècnics, s'ha d'assenyalar que normalment els vasos són grisos, la qual cosa no exclou la presència d'exemplars oxidats. La pasta no és tan dura com la de les manufactures ibèriques, i la decoració és sempre incisa. En el tipus principal es tracta de línies ondulades paral·leles com si fossin meandres. La variant LIV, 3a presenta un fris fet a rodeta de pas simple. En els dos casos els motius són entre el final de la vora i la carena. El perfil s'assembla molt als vasos ibèrics de «coll de cigne» i podríem dir que en constitueix l'evolució.

Aquest tipus és propi de la costa catalana, però pensem que el centre productor degué estar situat a una àrea entre les actuals ciutats de Barcelona i Tarragona. La repartició geogràfica de les troballes així ho indica: ocupa la costa, des d'Empúries a Tarragona, i les troballes més interiors s'han fet a Lleida; l'únic exemplar conegut fora d'aquesta àrea és a Nimes (Genty 1981). En corregir proves, podem afegir la presència de nombrosos exemplars a *Pollentia*, els quals hem pogut veure gràcies a l'amabilitat del directors de l'excavació.

Pel que fa la cronologia, va principalment des del darrer quart del segle I a.C. (Empúries, Darró) fins al principat de Tiberi, encara que certes peces podrien ser una mica més tardanes (Clariana 1981, lám. 23.7, Tiberi-Neró; lám. 91.8, p. 115, primera meitat segle I).

Forma 1203.121.3

Només hem catalogat un fragment (núm. 62, estrat III). Es tracta d'un tipus gairebé desconegut i, en ocupar-nos d'ell a un altre lloc (López 1988, p. 1068), únicament vàrem estudiar precisament aquest exemplar. Fins ara, no coneixem més paral·leles que una vora semblant trobada a Tiermes (Argente *et alii* 1984, fig. 58.173), la qual cosa no és gaire aclaridora, atesa la localització d'aquest jaciment.

Amb aquestes dades no podem dir molt. Això no obstant, cal remarcar que la peça no s'assembla a cap forma local, i la decoració i l'absència d'engalba fan pensar en un producte de cap a l'època d'August.

CONCLUSIONS

Com hem pogut veure al llarg del capítol

anterior, la cronologia de les ceràmiques romanes de parets fines trobades a Can Xammar no és gaire àmplia. Sembla que cal centrar-la en el període comprès entre el darrer decenni del segle I a C i el començament de la dinastia Flàvia.

Aquestes dues datacions constitueixen una de les poques dades segures que proporciona el material estudiat, car la posició de les peces a l'estatigrafia no és indicativa per extreure'n conclusions cronològiques. És evident que gairebé tots els tipus analitzats es repeteixen a cadascun dels tres estrats que es van trobar a l'excavació, per això hem fet una aproximació netament ceramològica que alhora, atesa la situació del jaciment, també pot aportar algunes precisions històriques (sabem que fa poc s'han tornat a fer excavacions prop de la zona investigada el 1970, i s'ha trobat un horitzó cronològic semblant).

Pel que fa a l'estudi de les ceràmiques cal recordar en primer lloc la presència de les formes de l'època d'August. Hem vist que es van descobrir fragments dels tipus Mayet III, IIIa, IIIA, II/III, V, X, XI, XII, XIII, XVIII, XIX, XXXIII, XXXV i els que nosaltres anomenem XXXIII/XXXV i LIV.

Tot aquest conjunt indica una cronologia que va, *grosso modo*, des de l'any 15-10 a.C. fins al 20-25 de l'Era. Destaquen sobretot les peces de començament del segle I. Els materials són tots d'importació, menys els de la forma LIV i els tipus Mayet XVIII i XIX. Això indica una relació comercial important amb la península itàlica, lloc on es van manufacturar la majoria de les peces, però també palesa una incipient producció pròpia de vasos.

No cal parlar gaire de les relacions de la costa del Maresme amb Itàlia. L'època d'August es caracteritza precisament per la romanització plena de Catalunya, la qual cosa va implicar la desaparició definitiva de la cultura ibèrica. Aquest procés, el coneixem des del punt de vista arqueològic en gran part gràcies a la investigació de les nombroses *villae* costaneres dedicades principalment al conreu de la vinya. La producció d'aquestes instal·lacions, moltes d'elles situades al *fundus d'Iluro*, va ser exportada en gran part a la península itàlica (segurament dins d'un comerç vinculat fortament als interessos metropolitans). Tot això fa que no ens sobti gens la relació comercial que palesen les ceràmiques de parets fines que, d'altra banda, no fa més que accentuar una tendència molt antiga, desenvolupada considerablement des del segle II a C.

Pel que fa a les poques ceràmiques locals (aquest mot cal entendre'l en sentit ampli, aplicat als tallers de l'àrea catalana), la troballa s'explica pel fet que des del principat d'August

pràcticament van desaparèixer les excel·lents manufactures pròpies dels ibers. Aquest fet coincideix amb la definitiva expansió de les *villae*. Això no obstant, s'ha de considerar que una tradició terrissaire tan arrelada i caracteritzada per l'existència de molts tallers petits, no pot acabar de sobte encara que hagi patit un procés llarg de decadència. A la *villa* del Roser (Calella, El Maresme) o a la del Mas Carbotí (Tossa, La Selva), per citar dos exemples que coneixem bé, hem comprovat que dins les ceràmiques comunes de pasta grollera oxidada, idèntica a la de les àmfores vinàries, subsisteixen formes netament ibèriques (López en premsa; López, Zucchitello, Fierro 1985).

En el cas dels derivats de la ceràmica grisa ibèrica també es comprova la decadència irreversible cap a l'època d'August. Els mateixos materials de Can Xammar (vegeu estudi monogràfic corresponent) indiquen que al final del segle I a.C. les formes d'aquestes produccions han evolucionat molt, però no han desaparegut (fenomen semblant a Empúries i Darró, per exemple). Doncs bé, dins d'aquestes restes epigonals de la ceràmica grisa s'han de classificar formes com la que anomenem LIV. Es tracta d'un vas ja independitzat de la ceràmica grisa pròpiament dita, car sobreviu com a mínim fins al principat de Tiberi, segons que hem comprovat a diversos llocs (López 1986, p. 64f, mapa 2, làm. 2.13, 18), però no es pot negar que, tant la tècnica com la forma deriven directament dels productes ibèrics.

Pel que fa a les altres formes de producció local trobades a Can Xammar, els tipus Mayet XVIII i XIX també són ben coneguts (López 1986, p. 61-64, làm. 2, XVIII: 1-2, 6-7, 11-12, 15-17, XIX: 8-10). La filiació dels perfils enllaça millor amb les tradicions presents a la producció de ceràmiques de parets fines. La XVIII és l'evolució dels gobelets, molt estesos durant els segles II i I a.C., que també es van imitar als tallers ibèrics (López 1979-1980; Id. 1986, p. 59-61, mapa 1, làm. 1). La XIX, per la seva banda, cal relacionar-la amb l'èxit obtingut pels bols durant el període augustal, que perdurarà fins al final del segle I.

Ja hem vist que l'època d'August és un moment de consum força intens de ceràmiques de parets fines a Can Xammar. Tanmateix, la presència d'aquestes productes al jaciment no s'interromp durant el principat de Tiberi. Així ho indica la troballa dels tipus Mayet XXIV, XXVIII, XXXII, XXXIV, XXXV i els que hem anomenat XXXIII/XXXV i XXXVII,1.

Les formes XXXIII/XXXV i Mayet XXXV palesen el pas entre els bols sense engalba i els que la tenen. En general, els primers són propis de l'època d'August, i els segons es popula-

ritzen sobretot al llarg de l'imperi de Tiberi (encara que els vasos amb engalba poden datar-se en petites quantitats des del Principat). Al nostre jaciment s'han trobat les dues menes de peces, la qual cosa indica la continuïtat en la recepció d'aquestes manufactures.

Aquestes classes de bols, que també presenten decoració arenosa, constitueixen tipològicament l'estadi anterior a la forma XXXVII,1. Es tracta d'un tipus d'origen hispànic que tindrà una gran acceptació a l'època de Claudi, però en aquest moment inicial ja comença a introduir-se al mercat.

Al mateix temps cal assenyalar la presència del tipus XXXIV, la ceràmica de «closca d'ou», que procedeix del sud d'Hispania i, segurament per l'originalitat formal i tècnica (aliada amb una comercialització molt ben organitzada, unida a l'exportació de matèries primeres de gran consum), va obtenir un èxit notable.

Les formes Mayet XXVIII i XXXII són itàliques, com gairebé totes les anteriors (llevat les XXXIV i XXXVII,1), i, com elles, són típiques de la darrera etapa de la importació d'aquests productes, abans que es produeixi un canvi decisiu. És la mateixa situació de la forma Mayet XXIV, encara que aquesta, propera als gobelets, és més una relíquia del passat que no pas un element innovador.

Així, durant el període tiberià, comprovem a Can Xammar una sèrie de variacions tipològiques generals arreu de la mediterrània occidental, propiciades per la instal·lació de tallers tirrènics nous i per les —de moment— poc nombroses imitacions bètiques: es consoliden els bols com a formes preponderants dins les parets fines, es popularitza l'engalba i continua el consum massiu de productes itàlics, enfront dels quals poc poden fer les formes locals XVIII, XIX i LIV, la difusió de les quals és gairebé anecdòtica.

A l'època de Claudi i Neró el panorama varia poc, a part del creixement del consum dels productes bètics, els quals comencen a introduir un nou repertori representat pels tipus XXXVIIA o XXXVIII. Malgrat això, continuen les importacions itàliques, enriquides amb certes peces noves, com la forma Duncan 1 (encara que a casa nostra aquesta és molt poc freqüent i ni tan sols estem segurs de l'atribució del fragment estudiat aquí). Els productes locals són en decadència i, pel que sabem fins ara, pràcticament han desaparegut les formes XIX i LIV.

Tot aquest panorama va canviar radicalment en el període flaví, en aparèixer als nostres mercats amb molta força les manufactures bètiques de les formes Mayet XXXVIIA i B, XXXVIII, XXXVIII B i XLII, les quals van fer decaure ràpidament les importacions itàliques i,

fins i tot, les gàl·liques (tallers de Montans i La Graufesenque, les quals, encara que van començar a arribar tímidament durant el principat de Claudi, mai no van assolir un pes específic considerable).

Però a Can Xammar no hem pogut comprovar res d'això, car trobem un buit absolut pel que fa a les parets fines de l'època flàvia (la qual cosa contrasta amb la riquesa d'aquest material a Torre Llauder o Can Majoral, dos exemples molt propers).

L'estudi de les ceràmiques de parets fines proporciona una sèrie d'informacions eloqüents. La primera, ja l'hem comentada abans, és l'abundància de materials augustals i més concretament de final del segle I a.C. Això fa suposar que la zona excavada de Can Xammar va començar a ser utilitzada la data esmentada.

Aquesta datació del començament de l'activitat correspon perfectament amb allò que sabem sobre *lluro* i l'*hinterland*, car s'ha comprovat un desenvolupament gran durant aquests anys, el qual va implicar la fundació de nombroses explotacions agrícoles o la transformació de les que ja funcionaven. Lògicament aquesta activitat podia haver implicat la construcció d'aquest edifici en un lloc que fins aleshores no s'havia utilitzat (segons ho palesa la mancança de materials antics dins el conjunt trobat a l'excavació).

La continuïtat de l'ús de Can Xammar al llarg dels imperis de Tiberi, Claudi i Neró també coincideix amb una època d'esplendor agrícola i, si considerem que l'agricultura era la base de l'economia antiga i una de les raons d'ésser de les ciutats del Maresme (enteses com a centres secundaris i sobretot terciaris, al servei de les *villae*), aquesta puixança es pot extrapolar perfectament a una casa de ciutat, com era la *domus* de Can Xammar.

Tot aquest panorama s'enfosqueix greument en el període flavi. El buit de productes de tota mena —no solament de parets fines— datats en aquests anys, ens inclina a creure que les estructures de Can Xammar van decaure abans que comencés aquest període, i no es va produir un redreçament fins al segle II.

Doncs bé, suposada aquesta inactivitat flàvia, no podem deixar de relacionar-la amb un fenomen semblant, comprovat en un jaciment que coneixem molt de prop. Ens referim a la *villa* del Roser o El Mujal (Calella, Maresme). En aquesta estació, situada a poca distància d'*lluro*, hem excavat un sector de la *pars rustica*, indicador inequívoc de l'activitat d'una explotació agrícola, i hem trobat un conjunt de ceràmiques de parets fines si més no idèntic al de Can Xammar (López en premsa; Id. 1988, pp. 384-395). Aquestes peces, i altres materials que ara

ens excusem de comentar, ens han donat la seguretat que a la *villa* del Roser, almenys en la zona excavada, l'activitat es va aturar a començament del període flavi.

Aquesta coincidència, que també hem documentat en altres llocs costaners (p.e. *villa* del Mas Carbotí, Tossa: López, Zucchitello, Fierro 1985), suggereix una reducció o una reconversió de la producció de vi, la qual faria tancar algunes explotacions, i fins i tot podria haver influït en l'activitat ciutadana, tal com sembla palesar-ho la manca d'activitat a Can Xammar durant aquests anys. Tal vegada aquesta reconversió té alguna cosa a veure amb les petites dimensions de les explotacions. Si pensem que el vi de casa nostra no era gaire apreciat i basava l'èxit en el preu econòmic, potser quan va començar la competència calgué rendibilitzar les explotacions i es van fer més grans, tot desapareixent petites *villae* com la del Roser o la del Mas Carbotí.

De moment no podem estar segurs que aquesta hipòtesi sigui encertada, car no tenim dades documentals com les que indiquen la suposada crisi de l'època de Domicià. Això no obstant, pensem que l'abandó del final de Neró enregistrat a les estructures de Can Xammar s'hauria de tenir en compte en el futur, no sols en l'anàlisi de les troballes a *lluro* sinó també en la investigació de les *villae*. Molts d'aquests jaciments estan mancats d'un estudi minuciós, degut a la troballa casual o la poca intensitat de les excavacions, i creiem que podrien donar molta més informació de la que utilitzem fins ara.

BIBLIOGRAFIA:

- ALBERT, R. 1973. *Un ensemble céramique clos avec Drag. 11 à Argentomagus (Indre)*, a «Revue Archéologique du Centre», XII, pp. 95-114.
- ALMAGRO, M. 1953. *Las necrópolis de Ampurias. Introducción y necrópolis griegas*, I, Barcelona.
- Id. 1955. *Las necrópolis de Ampurias. Necrópolis romanas y necrópolis indígenas*, II, Barcelona.
- ALMAGRO, M.; AMORÓS, L. R. 1953-1954. *Excavaciones en la necrópolis romana de Can Fanals de Pollentia (Alcudia, Mallorca)*, a «Ampurias», XV-XVI, pp. 237-277.
- ARGENTE, J. L. et alii 1984. *TIERMES II. Campañas 1979-1980. Trabajos de excavación realizados en la Ciudad Romana y en la Necrópolis Medieval*. «Excavaciones Arqueológicas en España», 128. Madrid.
- ARIAS, P. E.; MONTAGNA, M.; PANCRAZZI, O. 1971. *Regione VII (Aetruria). Sovana (Grosseto). Scavi effettuati dal 1962 al 1964*, a «Notizie degli Scavi di Antichità», XXV, pp. 55-194.
- ARRIBAS, A.; TARRADELL, M.; WOODS, D. 1973. *Pollentia I. Excavaciones en Sa Portella, Alcudia (Mallorca)*. «Excavaciones Arqueológicas en España», 75. Madrid.
- ATRIAN, P. 1967. *Restos de una alfarería romana en Rubielos de Mora*, a «Teruel», 38, pp. 195-208.
- ATRIAN, P. et alii 1980. *Carta arqueológica de España (Teruel)*, Saragossa.
- BAYLEY, D. M. 1975. *Roman Pottery from Alcudia bay Mallorca*, a «Opuscula Romana», X.
- BARADEZ, J. 1961. *Nouvelles fouilles à Tipasa. Nécropole païenne occidentale sous la Maison des fresques*, a «Lybica», IX.

- pp. 7-199.
- BELTRAN LLORIS, M. 1979. *El nivel augusteo de la casa-palacio de los Pardo, en Zaragoza*, a «XV Congreso Nacional de Arqueología, Lugo 1977», Zaragoza, pp. 943-966.
- BELTRAN LLORIS, M. et alii 1980. *Caesaraugusta I (Campaña 1975-1976)*, a «Excavaciones Arqueológicas en España», 108.
- BIANCHETTI, E. 1895. *I sepolcreti di Ornavasso*, a «Atti della Società Archeologica e Belle Arti per la provincia di Torino», VI.
- BURILLO, F. 1981. *Poblado de San Esteban (El Poyo del Cid, Teruel)*, *Campaña de 1976*, a «Noticiario Arqueológico Hispánico», 12, pp. 189-274.
- CAMAIORA, R. 1986. *Ceramica a pareti sottili*, a D.D.A.A., *Settefinestre. Una villa schiavistica nell'Etruria romana. 2. La villa e i suoi reperti*, Roma, pp. 166-172.
- CAPITANIO, M. 1974. *Portorecanati (Macerata). La necropoli romana di Portorecanati*, a «Notizie degli Scavi di Antichità», XXVIII, pp. 142-445.
- CARANDINI, A. 1977. *La ceramica a pareti sottili di Pompei e del Museo Nazionale di Napoli*, a D.D.A.A., *L'Instrumentum domesticum di Ercolano e Pompei*, Roma, pp. 25-32, 172.
- CASAS, J. 1982. *L'estació romana de Serra de Darò (Baix Empordà)*, a «Revista de Girona», 101, pp. 329-338.
- CLARIANA, J. F. 1981. *Sondaige estratigràfic a la vil·la romana de Can Majoral (Mataró)*, a «Laietània», I, pp. 83-181.
- COLLS, D. et alii 1977. *L'épave de Port-Vendres II et le commerce de la Bétique a l'époque de Claude*, a «Archaeonautica», I.
- COLOMINAS, J. 1915-1920. *Coves romanes d'enterrament a Mallorca*, a «Anuari de l'Institut d'Estudis Catalans», VI, pp. 728-735.
- COX, D. H. 1949. *The Excavations at Dura-Europos. Final Report IV. Part I. Fascicle 2. The Greek and Roman Pottery*, New Haven.
- DOZHAN, M. 1971. *Ashod, II-III. The Second and Third Seasons of Excavations 1963, 1965. Soundings in 1967*, 2 vols., Jerusalem.
- DUNCAN, G. C. 1964. *A Roman Pottery near Sutri*, a «Papers of the British School at Rome», XXXII, pp. 38-88.
- Id., 1965. *Roman Republic Pottery from the vicinity of Sutri (Subrium)*, a «Papers of the British School at Rome», XXXV, pp. 134-176.
- ETTLINGER, E.; SIMONETT, Ch. 1952. *Römische Keramik aus dem Schutthügel von Vindonissa*, Basilea.
- FERNANDEZ, J. H.; GRANADOS, O. 1986. *Producción de paredes finas en Ebusus (Ibiza)*, a «Société d'Étude de la Céramique Antique en Gaule. Actes du Congrès de Toulouse», Marsella, pp. 51-56.
- FERNÁNDEZ GALIANO, D. 1984. *Complutum I. Excavaciones*, a «Excavaciones Arqueológicas en España», 137, pp. 11-442.
- FOUET, G. 1958. *Puits funéraires d'Aquitaine: Vieille-Toulouse, Montmaurin*, a «Gallia», XVI, pp. 115-186.
- GENTILI, G. V. 1951. *Sicilia. Siracusa. Scoperte nelle due nuove arterie stradali. La Via di Circonvallazione, ora Viale P. Orsi, e la Via Archeologica, ora Viale F. S. Cavallari*, a «Notizie degli Scavi di Antichità», V, pp. 261-334.
- GENTY, P. Y. 1981. *Une fosse augustéenne à comblement homogène, rue Saint-Laurent à Nîmes. Analyse du mobilier et apports dans le contexte régional*, a «Ecole antique de Nîmes. Bulletin Annuel», 16, pp. 101-113.
- GRATALOUP, C. 1986. *Les céramiques à parois fines de la rue des Fargues (Lyon)*, a «Société Française d'Étude de la Céramique Antique en Gaule. Actes du Congrès de Toulouse», Marsella, pp. 47-50.
- GOLDMAN, H. 1956. *Excavations at Gözlu Kule. Tarsus I. The Hellenistic and Roman Periods*, Princeton.
- GOURVEST, J. 1971. *Parois fines de type A de Lezoux à Châteaumeillant (Cher)*, a «Revue Archéologique du Centre», X, pp. 284-286.
- GOSE, E. 1950. *Gefäßtypen der Römischen Keramik in Rheinland*, Kevelaer.
- GREENE, K. 1979. *The Pre-Flavian Fine Wares. Rapport on the excavations at Usk (1965-1976)*, Cardiff.
- HAYES, J. W. 1973. *Roman Pottery from the South Stoa at Corinth*, a «Hesperia», XLII, pp. 459-460.
- HELLSTRÖM, P. 1975. *Labraunda. Swedish Excavations and Researches. Vol. II Part I. Pottery of Classical and Later Date. Terracotta, Lamps and Glass*, Lund.
- KAUFMAN WILLIAMS, Ch. 1977. *Corinth 1975: Forum Southwest*, a «Hesperia», XLVI, pp. 40-81.
- LABROUSSE, M. 1968. *Toulouse antique, des origines à l'établissement des Wisigoths*, Paris.
- LAMBOGLIA, N. 1938. *Scavo di tre edifici romani nel suburbio di Albingaunum*, a «Rivista Ingauna e Intemelina», IV, pp. 68-102.
- Id., 1943. *Renssenya de: SIMONETT, Ch., Tessiner Gräberfelder*, a «Rivista di Studi Liguri», IX, pp. 163-194.
- LANCEL, S. 1962-1965. *Tipasitana I: fouilles dans la nécropole occidentale de Tipasa. Rapport sur les travaux réalisés au cours d'un stage archéologique en Juillet 1964*, a «Bulletin d'Archéologie Algérienne», I, pp. 41-74.
- Id., 1968. *Tipasitana III: la nécropole préromaine occidentale de Tipasa. Rapport préliminaire (Campagnes de 1966 et 1967)*, a «Bulletin d'Archéologie Algérienne», III, pp. 110-119.
- LAROCHE, C. 1986. *La production de céramiques fines d'Aoste (Isère), deuxième moti du ler. s. après J.C.*, a «Société Française d'Étude de la Céramique Antique en Gaule. Actes du Congrès de Toulouse», Marsella, pp. 19-25.
- LASFARGUES, J.; VERTET, H. 1970. *Les gobelets à parois fines de La Murette*, a «Revue Archéologique de l'Est», XXI, pp. 222-224.
- LAUBENHEIMER, F. 1986. *Les céramiques à parois fines de Sallèles d'Aude (Aude)*, a «Société Française d'Étude de la Céramique Antique en Gaule. Actes du Congrès de Toulouse», Marsella, pp. 41-46.
- LIQU, B. 1975. *Informations Archéologiques. Recherches sous-marines. Alpes-Maritimes. Cannes*, a «Gallia», XXXIII, p. 602.
- LISSI, E. 1969. *Rinvenimento di un tratto di diverticulum a via Salaria Vetere ad portam Collinam e di tombe delle necropoli tra via Aniense e via di S. Teresa*, a «Notizie degli Scavi di Antichità», XXIII, pp. 72-113.
- Id., 1972. *Roma. Rinvenimento di alcuni ambienti e di un tratto di strada basolata all'interno della Caserma Ferdinando di Savoia in via Marsala angolo via Castro Pretorio*, en «Notizie degli Scavi di Antichità», XXVI, pp. 385-403.
- LLABRÉS, J. 1975. *Una necrópolis rural de la ciudad romana de Pollentia (Mallorca)*, Palma de Mallorca.
- LOESCHCKE, S. 1909. *Keramische Funde in Haltern*, Mitteilungen der Altertums-Kommission für Westfalen, V.
- LÓPEZ MULLOR, A. 1977a. *Cronología de unas tazas de paredes finas en Ampurias*, a «XIV Congreso Nacional de Arqueología, Vitoria 1975», Saragossa, pp. 943-956.
- Id., 1977b. *Cerámicas romanas de paredes finas*, a «Informació Arqueològica», 24, pp. 162-168.
- Id., 1979. *Cerámica de paredes finas con decoración a molde hallada en la costa catalana*, a «XV Congreso Nacional de Arqueología, Lugo 1977», Saragossa, pp. 1027-1046.
- Id., 1980. *Una peculiar producción de paredes finas en la costa catalana*, a «Rivista di Studi Liguri», XLVI, pp. 33-40.
- Id., 1986. *Producción e importación de cerámicas de paredes finas en Cataluña*, a «Société Française d'Étude de la Céramique Antique en Gaule. Actes du Congrès de Toulouse», Marsella, pp. 57-72.
- Id., 1988. *Las cerámicas romanas de paredes finas en Cataluña*, tesi doctoral, facultat de Geografia i Història de la UNED.
- Id., en premsa. *Memoria de las excavaciones en la villa romana de El Roser o El Mugar, Calella (El Maresme)*, *Campañas de 1981 y 1982*, a «Empúries», 47.
- LÓPEZ, A.; ZUCCHITELLO, M.; FIERRO, X. 1985. *Resultats de la primera campanya d'excavacions a la vil·la romana del Mas Carbotí (Tossa, La Selva)*, a «Informació Arqueològica», 44, pp. 38-43.
- MARABINI MOEVS, M. T. 1973. *The Roman Thin Walled Pottery from Cosa (1948-1954)*, a «Memoirs of The American Academy in Rome», XXXII.
- MARICHAL, R.; MAYET, F. 1980. *Céramiques a parois fines et gobelets d'Aco à Ruscino*, a D.D.A.A., *Ruscino Château-Roussillon, Perpignan (Pyrénées Orientales)*, Paris.
- MARTIN, Th. 1986. *Montans. Centre potier Gallo-romain, Montans*.
- MAS, J. 1985. *Excavaciones en el yacimiento submarino de «San Ferreol» (Costa de Cartagena)*, a «VI Congreso Internacional de Arqueología Submarina, Cartagena 1982», Madrid, pp. 189-224.
- MAYET, F. 1975. *La céramique a parois fines dans la Péninsule Ibérique*, Paris.
- MC. FADDEN, G. H. 1946. *A tomb of the necropolis of Ayios Ermoymenis at Kourion*, a «American Journal of Archeology», L, pp. 451-489.
- MESPLÉ, P. 1957. *L'atelier de potier Gallo-romain de Galanne à Lombez (Gers)*, a «Gallia», XV, pp. 41-71.
- Id., 1966. *L'atelier de potier Gallo-romain de Galanne à Lombez (Gers), fouilles de 1964*, a «Gallia», XXIV, pp. 161-178.
- MICHELLOTTI, B. 1973. *Volterra, L'Area delle abitazioni ellenistiche. I. Materiali*, a «Notizie degli Scavi di Antichità», XXVII, Supplement, pp. 170-217.
- MULLER, A. 1978. *Un aspect de la vie économique toulousaine*

- pendant les périodes césarienne et augustéenne: les importations de campanienne, a «Archéologie du Languedoc», I, pp. 127-138.
- NIETO, F. J.; NOLLA, J. M. 1985. *El yacimiento arqueológico submarino de Riells-La Clota y su relación con Ampurias*, a «VI Congreso Internacional de Arqueología Submarina, Cartagena 1982», Madrid, pp. 265-283.
- NOLLA, J. M.; CASAS, J. 1984. *Carta arqueológica de les comarques de Girona. El poblament d'època romana al nord-est de Catalunya*, Girona.
- OLIVIER, A.; ROGERS, G. 1978. *Le monument de Vaugrenier (Alpes-Maritimes)*, a «Revue Archéologique de Narbonnaisse», XI, pp. 143-194.
- PALLARÉS, F. 1985. *La nave romana di Dianò Marina. Relazione preliminare*, a «VI Congreso Internacional de Arqueología Submarina, Cartagena, 1982», Madrid, pp. 285-294.
- PELAGATTI, P. 1970. *Akraï (Siracusa). Ricerche nel territorio*, a «Notizie degli Scavi di Antichità», XXIV, pp. 436-523.
- POHL, I. 1973. *Veio. Scoperta di un piccolo santuario etrusco in località Campetti c) La ceramica ed altri oggetti minori*, a «Notizie degli Scavi di Antichità», XXVII, pp. 63-227.
- PUERTA, C. 1986. *La producción de cerámica de paredes finas en la costa catalana a través de los hallazgos de Baetulo (Badajón)*, a «Société Française d'Étude de la Céramique Antique en Gaule. Actes du Congrès de Toulouse», Marsella, pp. 73-77.
- RY, M. 1978. *L'Oppidum des Castels a Nages (Gard) (Fouilles 1958-1974)*, XXXV Suplement de «Gallia», Paris.
- RANCOULE, G. 1973. *La Lagaste-Camp dal Ker. Communes de Pomas et de Houffiac d'Aude. Campagnes de fouilles 1967 et 1969-70*, a «Bulletin de la Société d'Études Scientifiques de l'Aude», LXXIII, pp. 117-137.
- REMESAL, J. 1979. *La necrópolis sureste de Baelo*, a «Excavaciones Arqueológicas en España», 104.
- ROBINSON, H. S. 1950. *The Athenian Agora, results of excavations conducted by the American School of Classical Studies at Athens. IV. Pottery of the Roman period*, Princeton.
- ROGER, Ch. 1969. *Vorbericht über die Arbeiten in Centcelles 4. Datierende Römische Keramik*, a «Madriider Mitteilungen», 10, pp. 251-276.
- RUIZ, J. 1928. *La necrópolis de Tarragona*, Barcelona.
- SCHINDLER-KAUDELKA, E. 1975. *Die Dünnwandige Gebrauchskeramik vom Magdalensberg*, Klagenfurt.
- SERRA VILARÓ, J. 1932. *Excavaciones en Tarragona*, a «Memorias de la Junta Superior de Excavaciones y Antigüedades», 116.
- SIMONETT, Ch. 1941. *Tessiner Gräberfelder*, Monographien zur ur-und Frögeschichte der Schweiz, Basilea.
- UGO, B.; LAMBOGLIA, N. 1956. *La necropoli romana di Isasco. Presso Varigotti nel Finalese*, a «Rivista di Studi Liguri», XXII, pp. 41-65.
- VEGAS, M. 1963-1964. *Difusión de algunas formas de vasitos de paredes finas*, a «Rei Cretariae Romanae Fautorum», Acta V-VI, pp. 61-83.
- Id., 1969-1970. *Aco-becher*, a «Rei Cretariae Romanae Fautorum», acta XI-XII, pp. 107-124.
- Id., 1973. *Cerámica común romana del Mediterráneo Occidental*, Barcelona.
- VUILLEMOT, G. 1965. *Reconnaisances aux échelles puniques d'Oranie*, Autun.
- ZUCCALA, M. F. 1979. *Lombardia. Gropello Cairoli (Pavia). La necropoli romana*, a «Notizie degli Scavi di Antichità», XXXIII, pp. 5-88.

ADDENDA:

En el moment de corregir les proves d'aquest article, ja havien vist la llum alguns dels nostres treballs, esmentats a la bibliografia com a inèdits o en premsa. Són els següents:

- LÓPEZ MULLOR, A. 1989. *Las cerámicas romanas de paredes finas en Cataluña*, 2 vols. Diputació de Barcelona. Barcelona (2a edició: Libros Pórtico, Saragossa, 1990).
- Id. *Excavaciones en la villa romana del Roser o El Mujal, Calella (El Maresme, Barcelona)*. Campañas de 1981 y 1982, a «Empúries», 47, pp. 162-208.

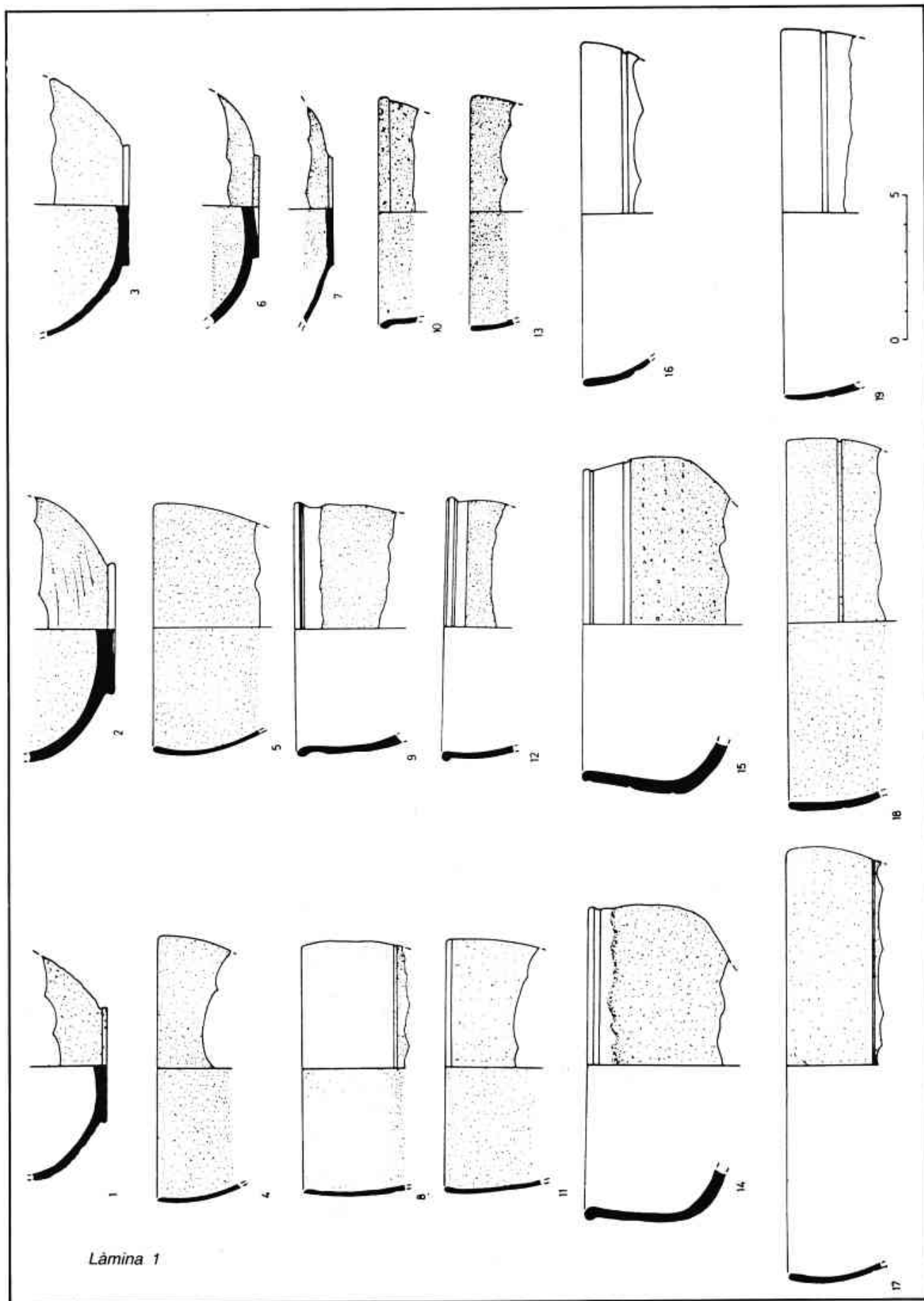

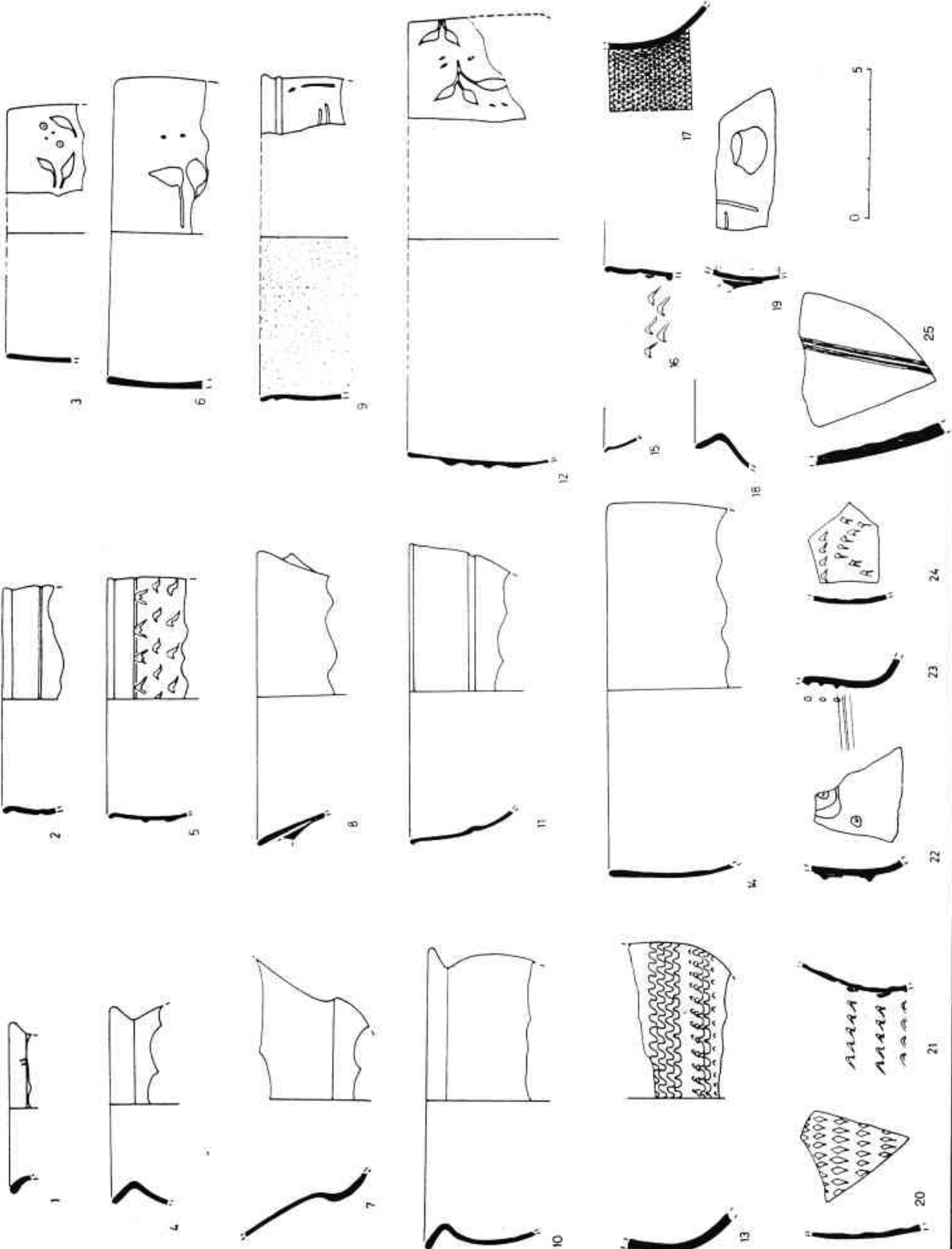

Lamina 2

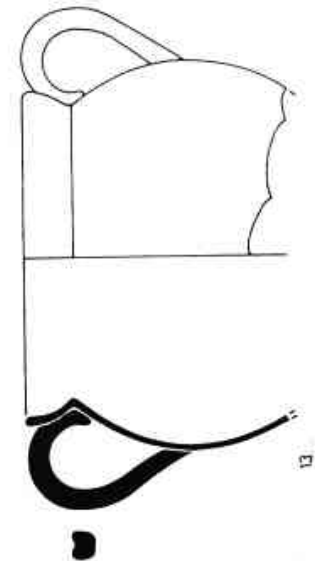
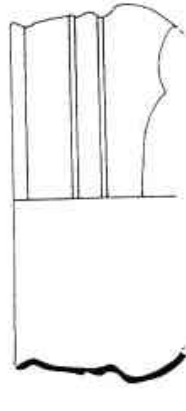
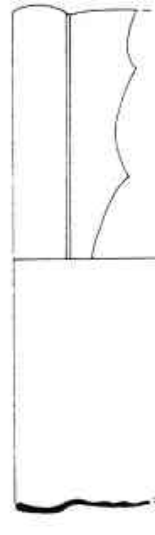
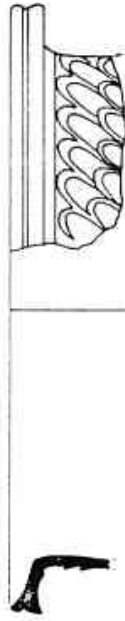
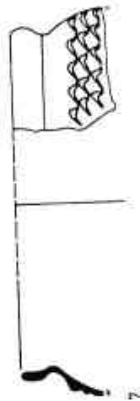
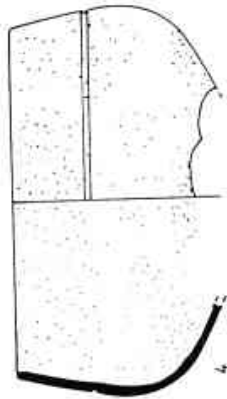
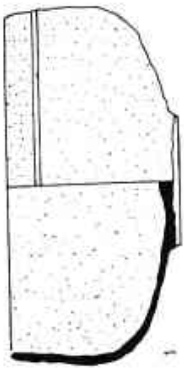
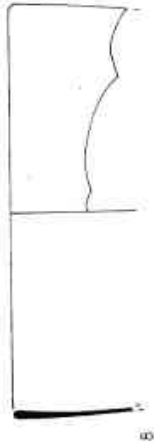
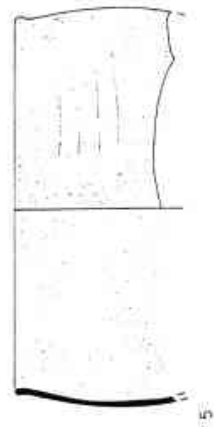
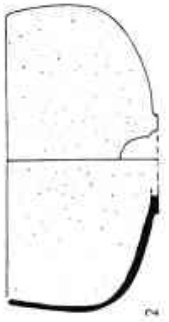
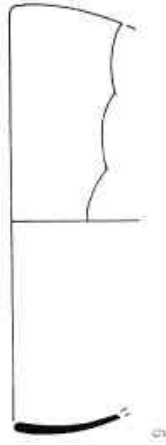
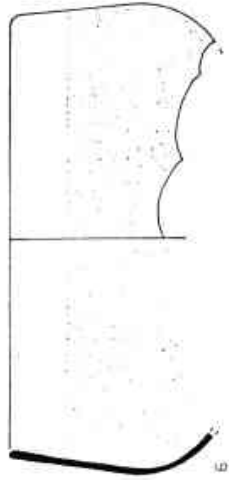
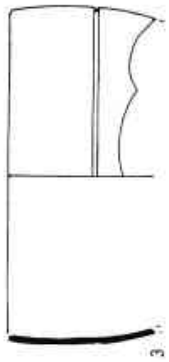

Làmina 3

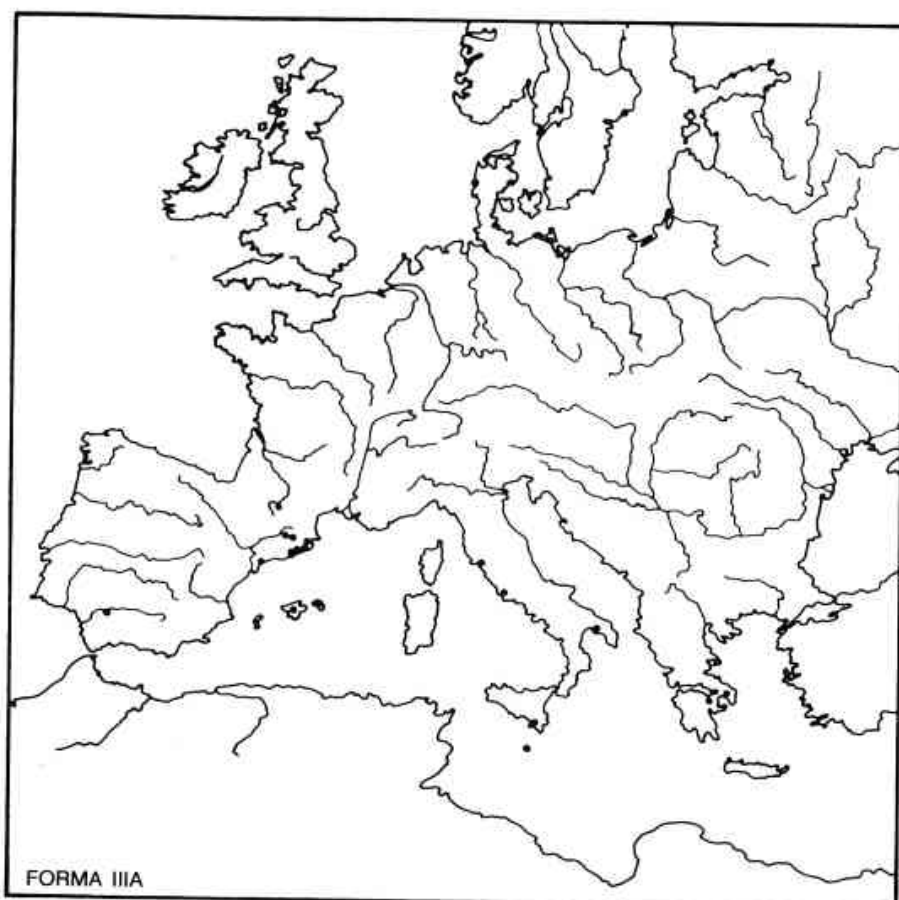
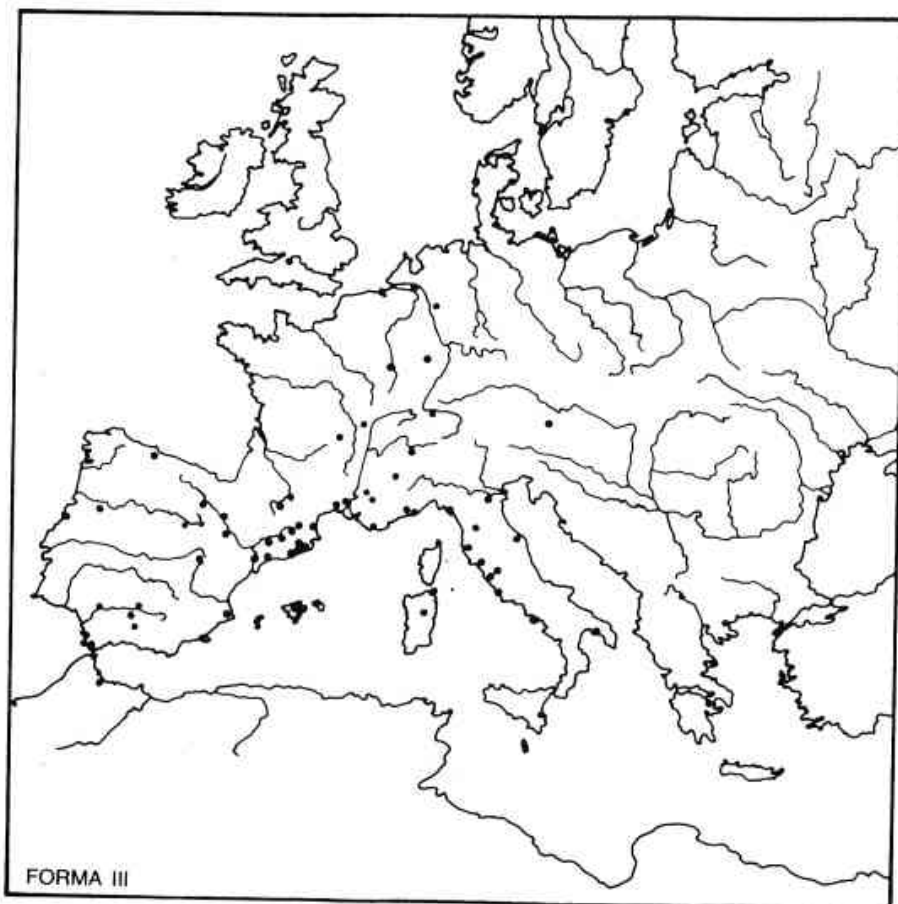

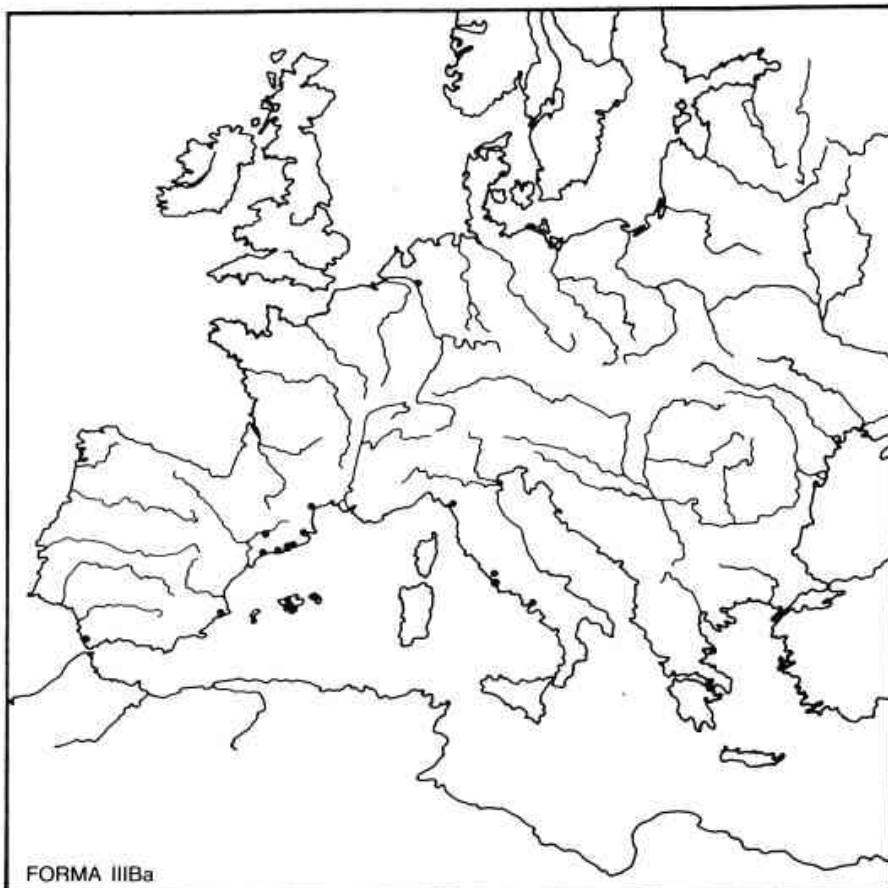
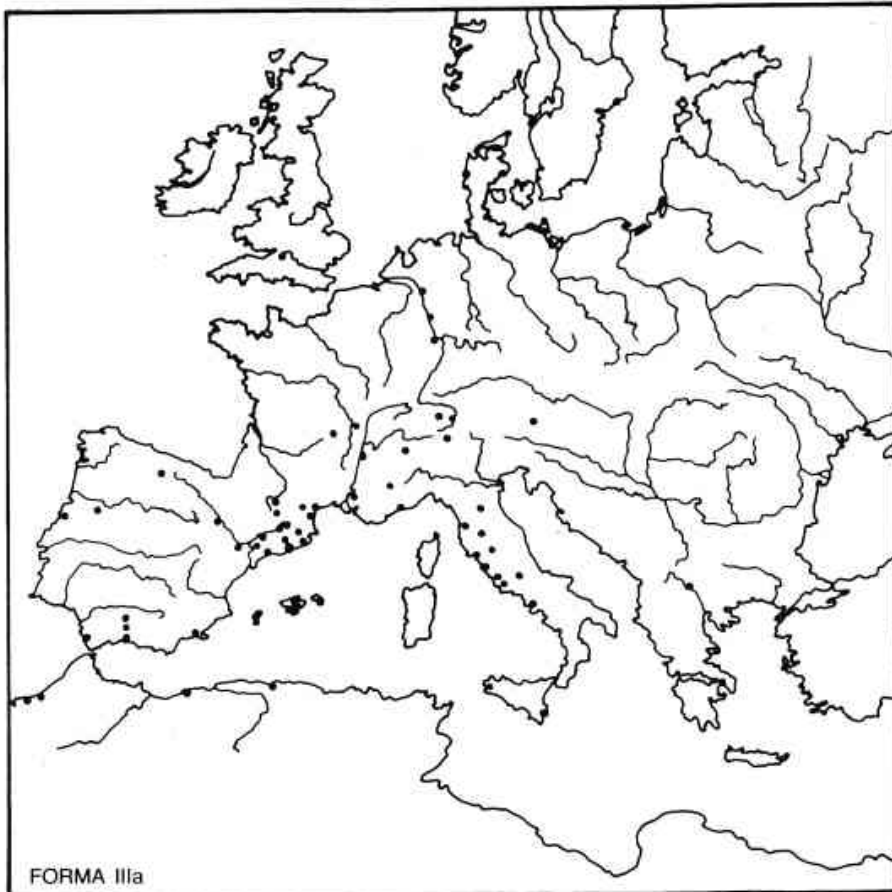

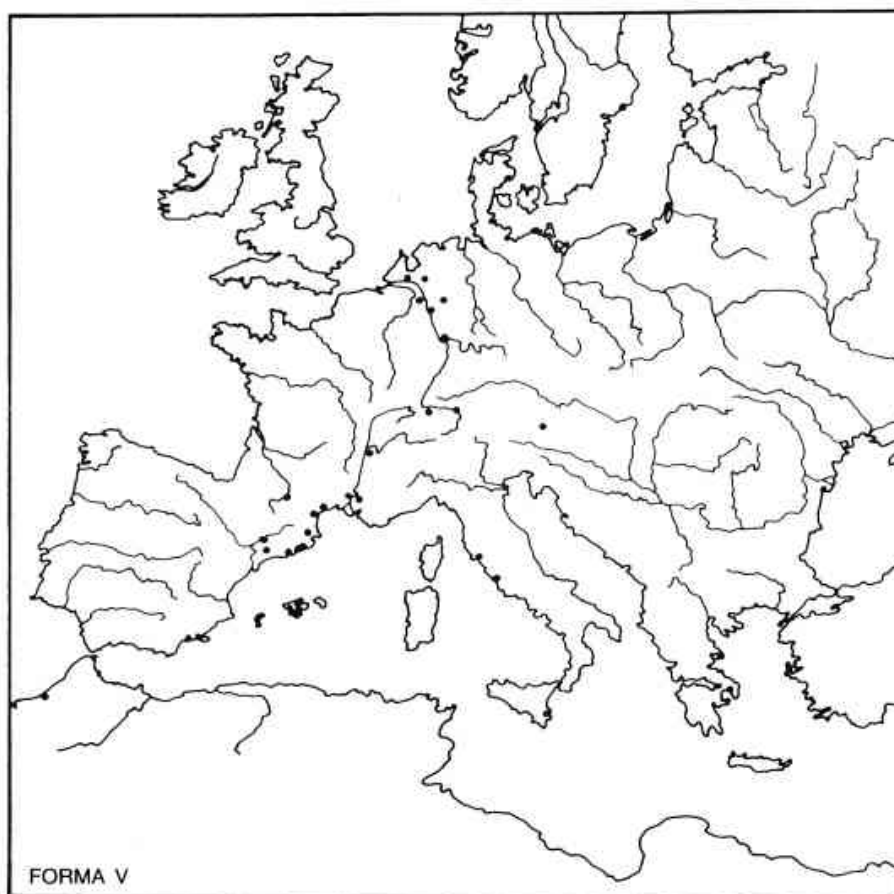
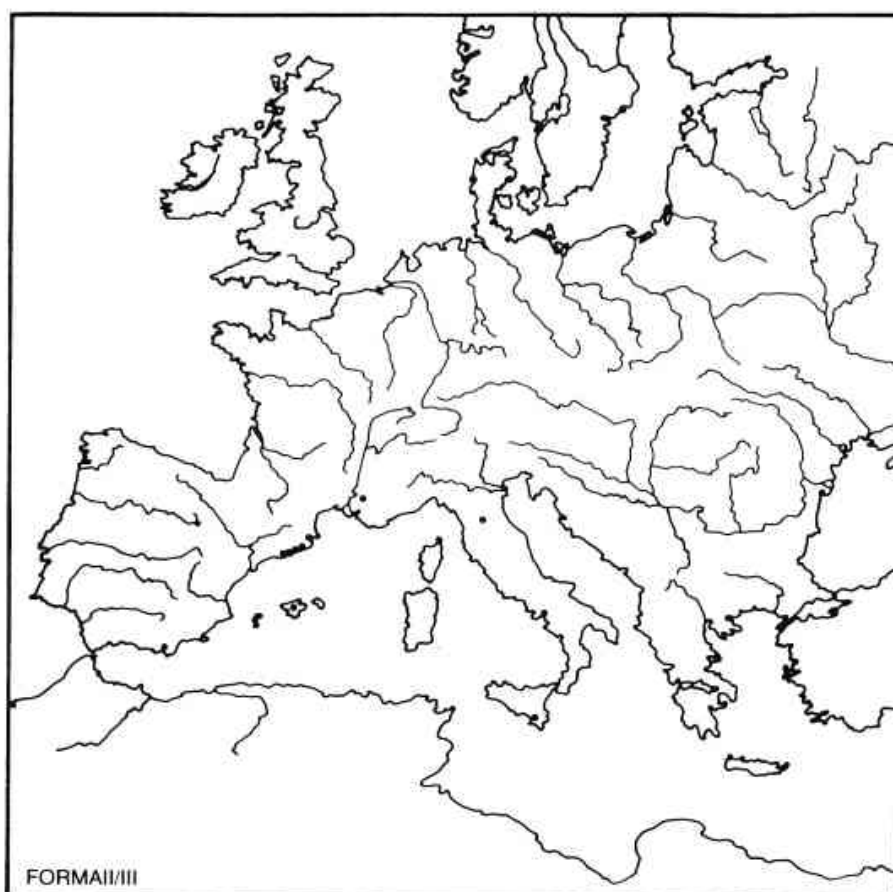

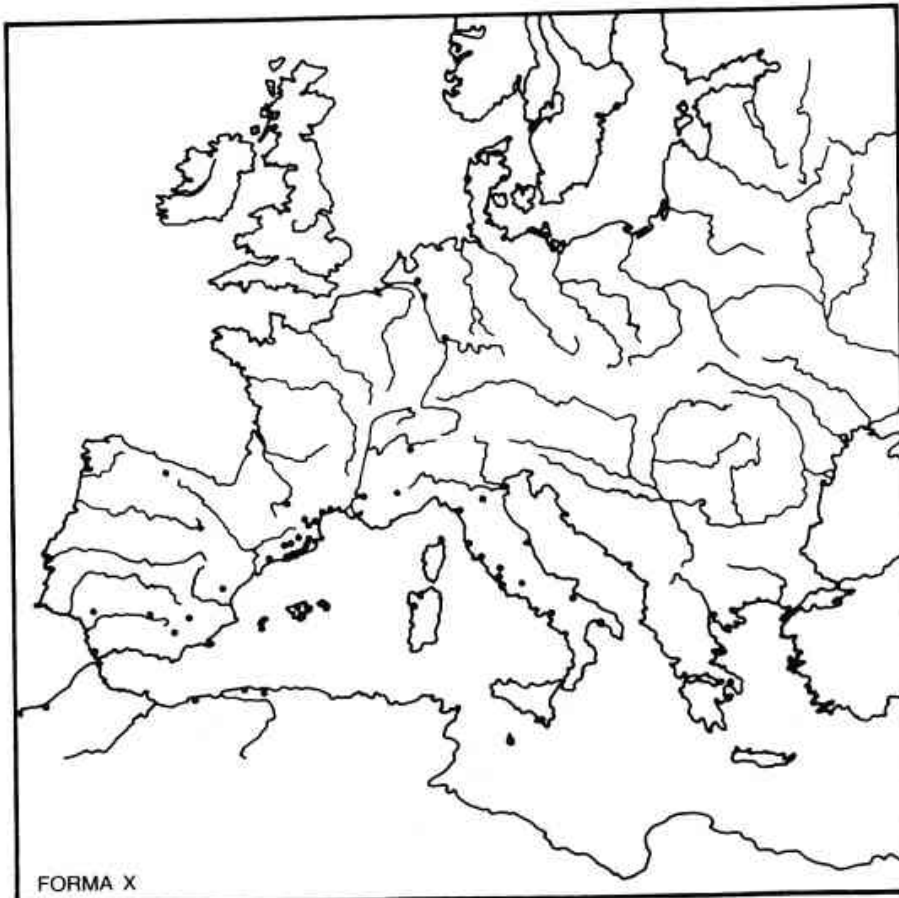
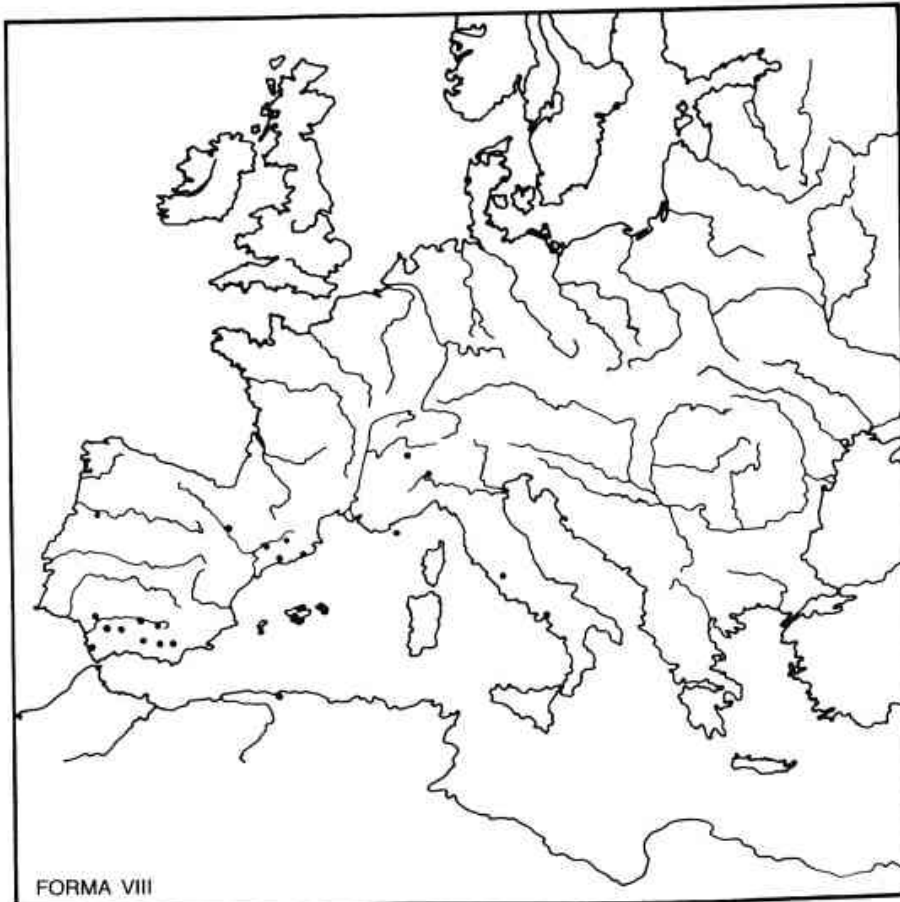

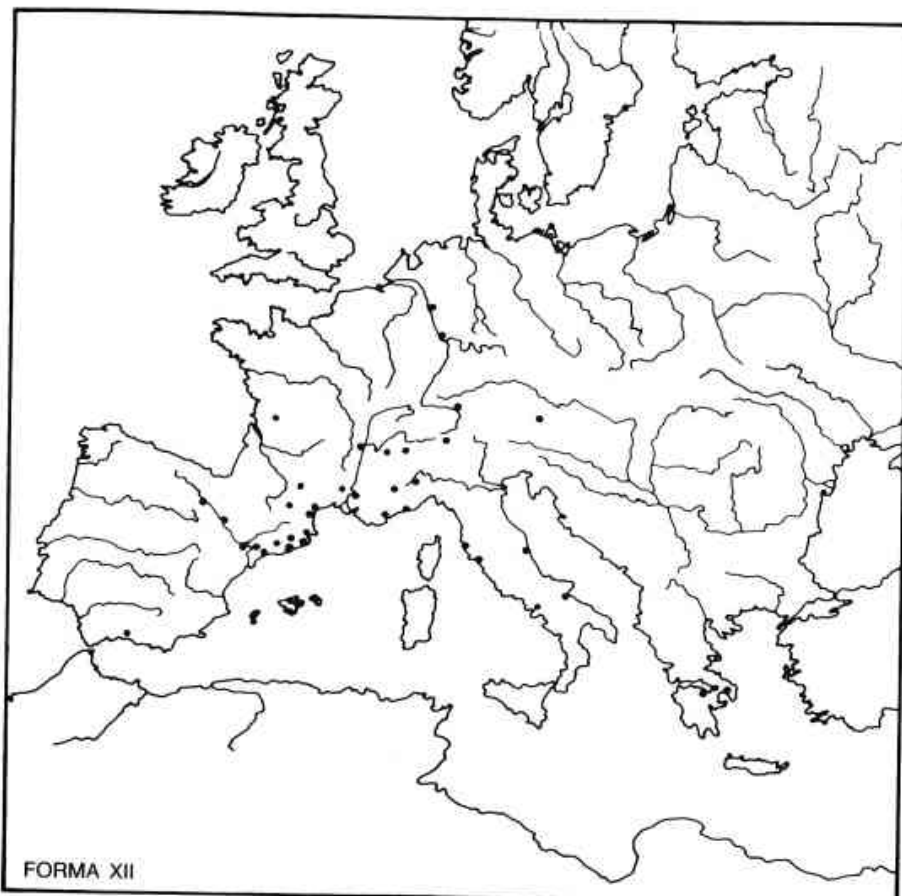
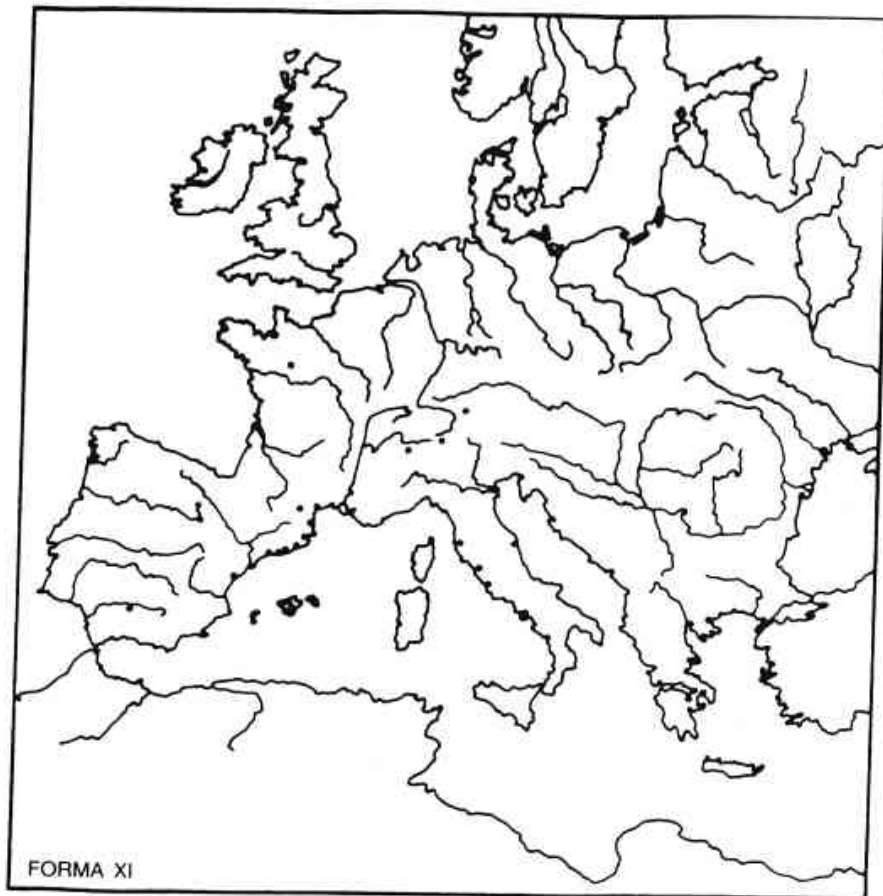

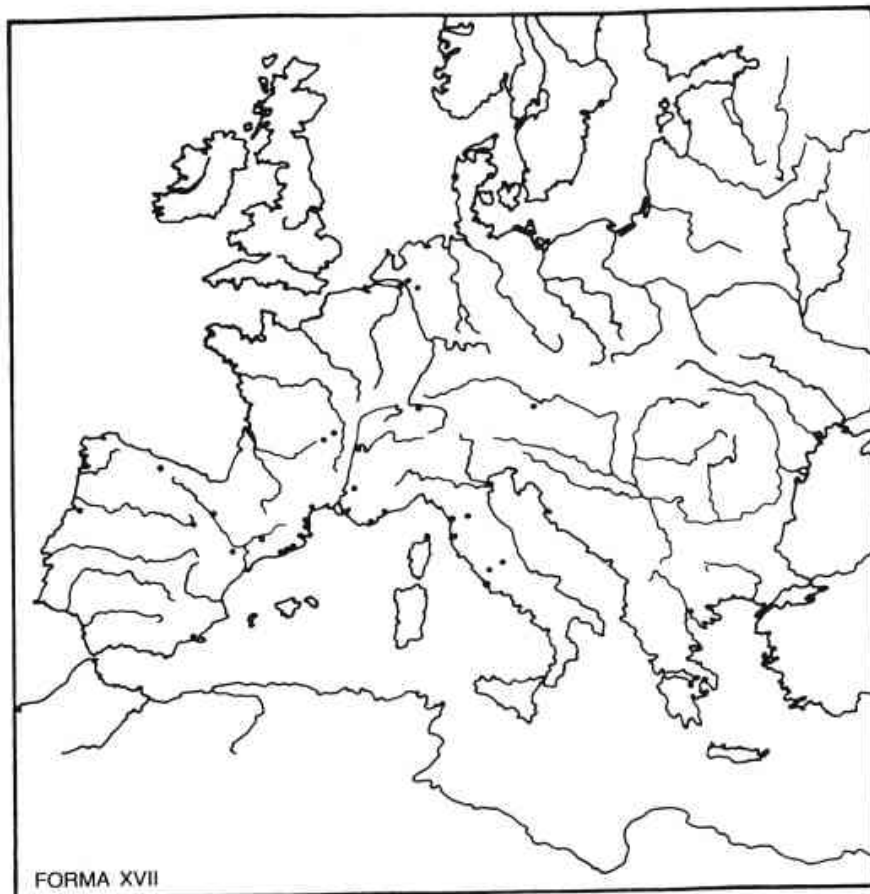
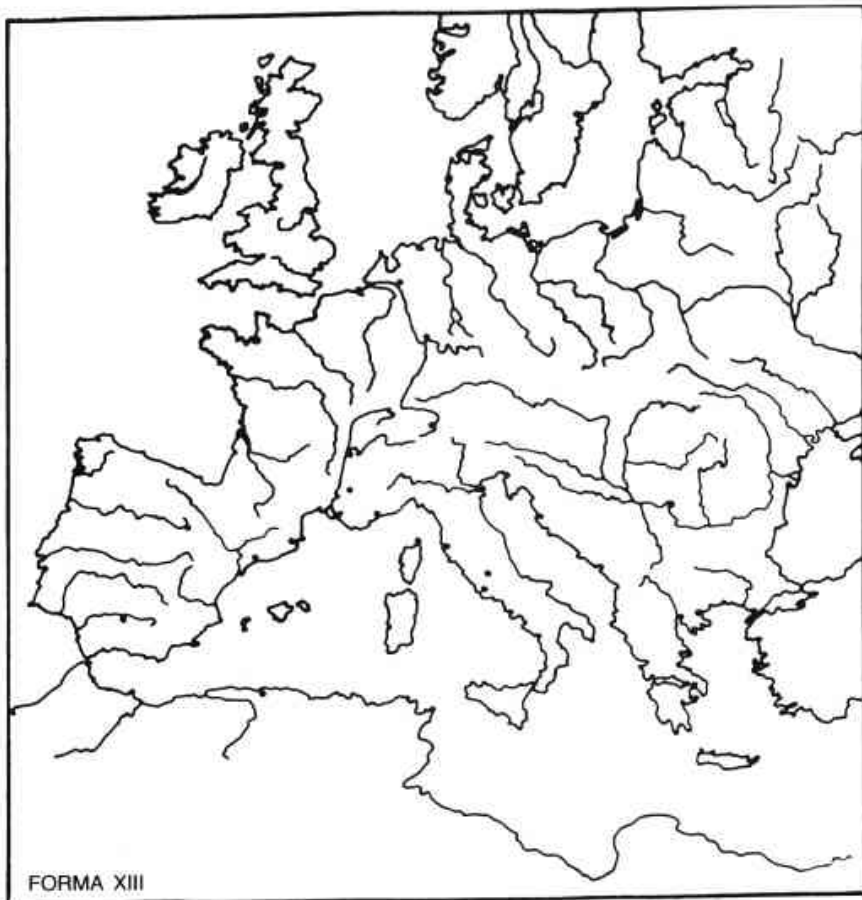



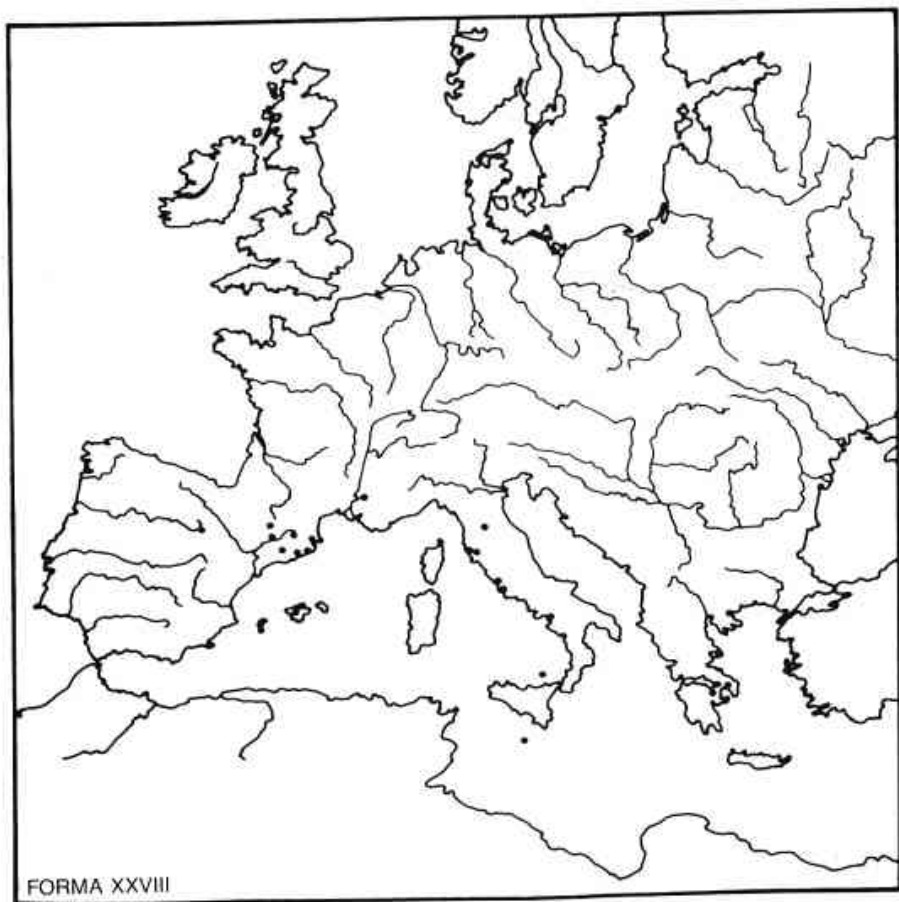
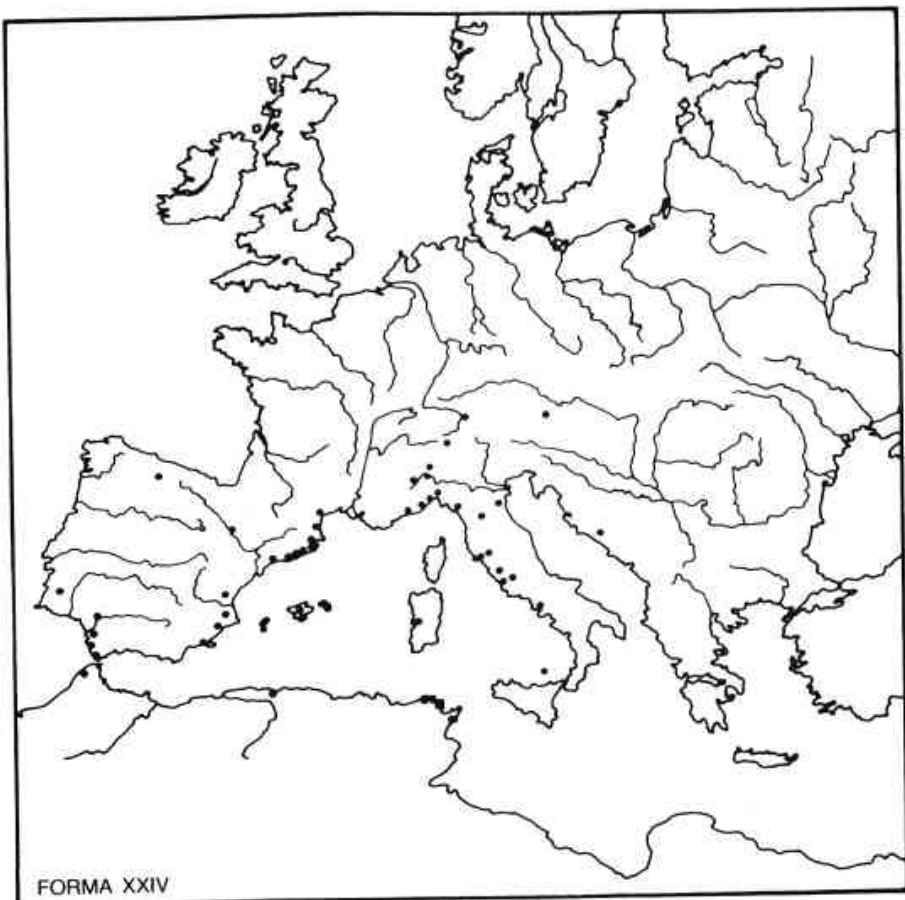

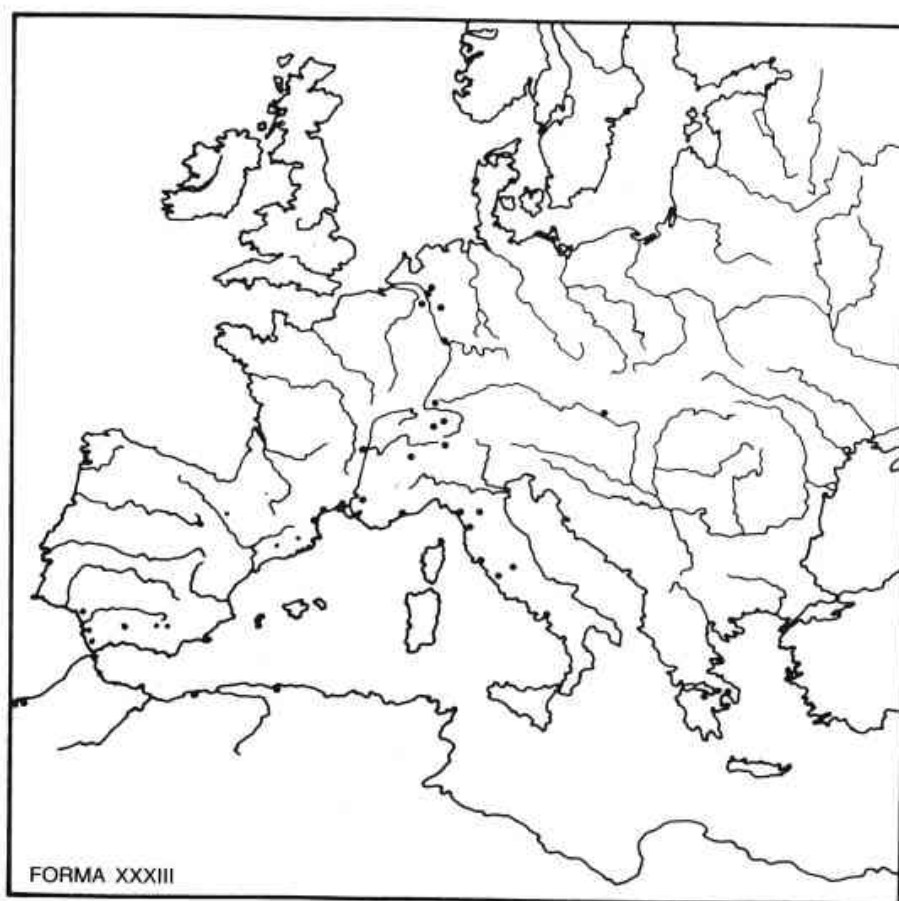
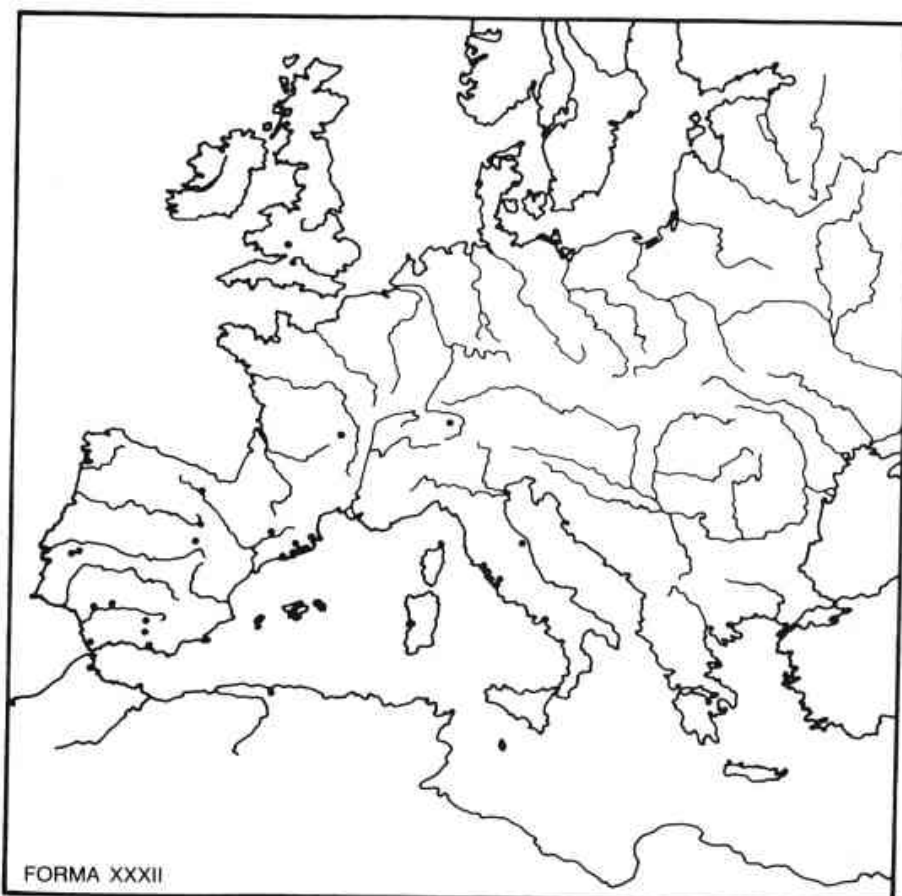

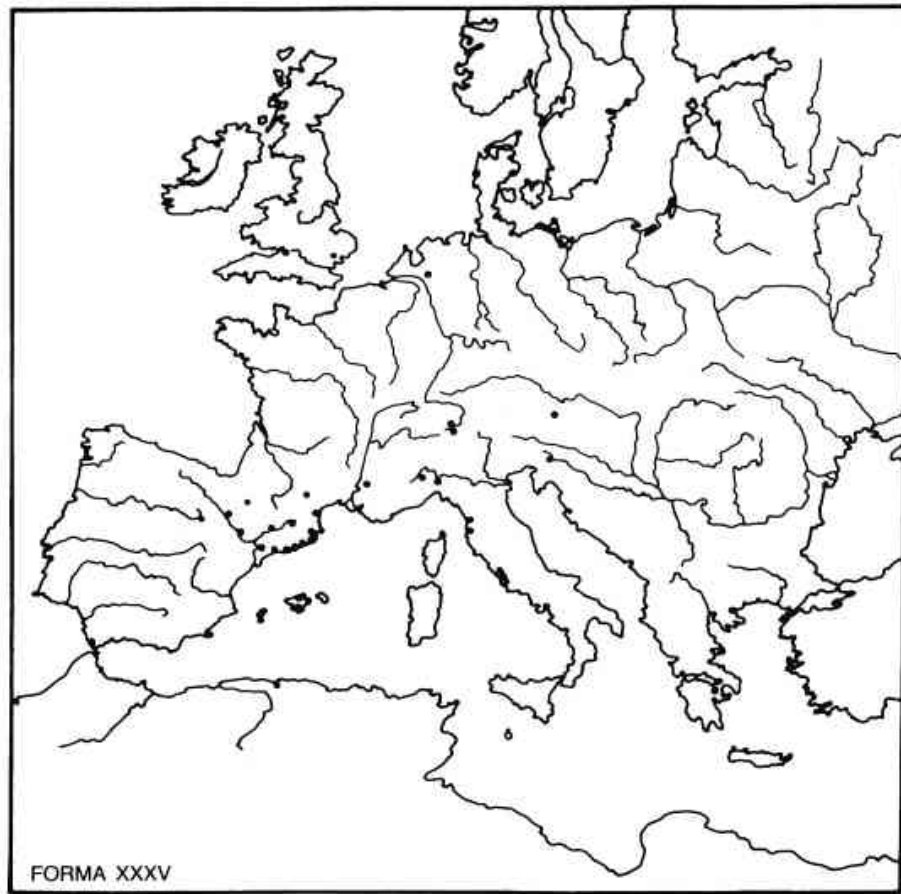
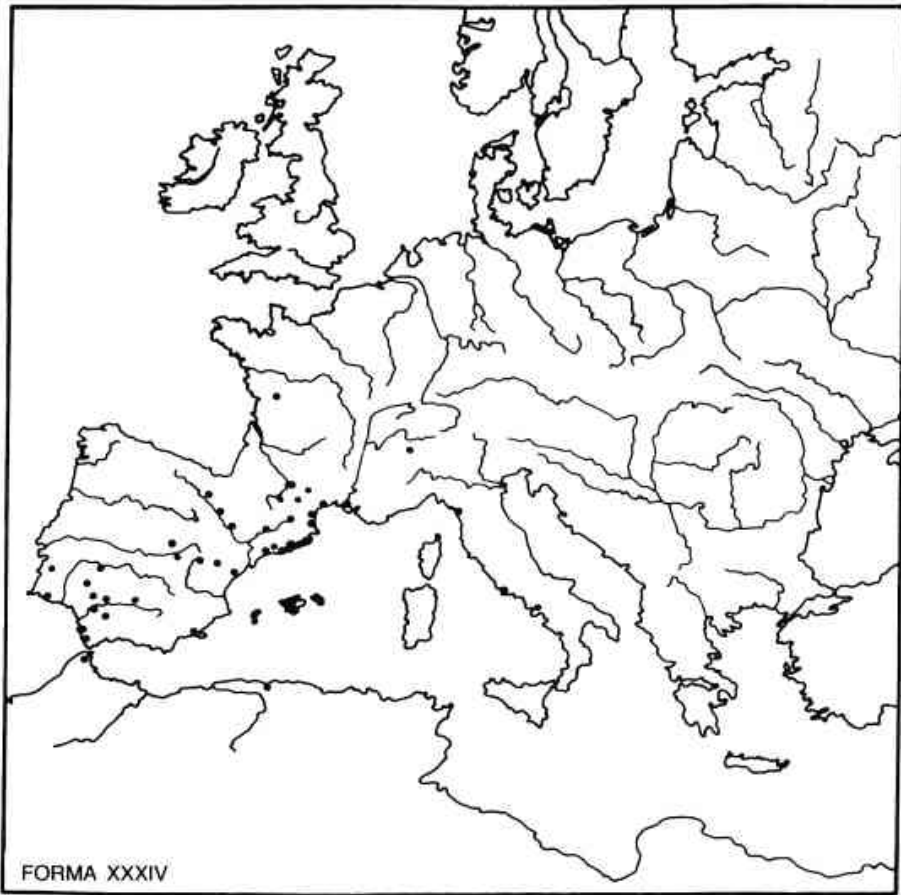

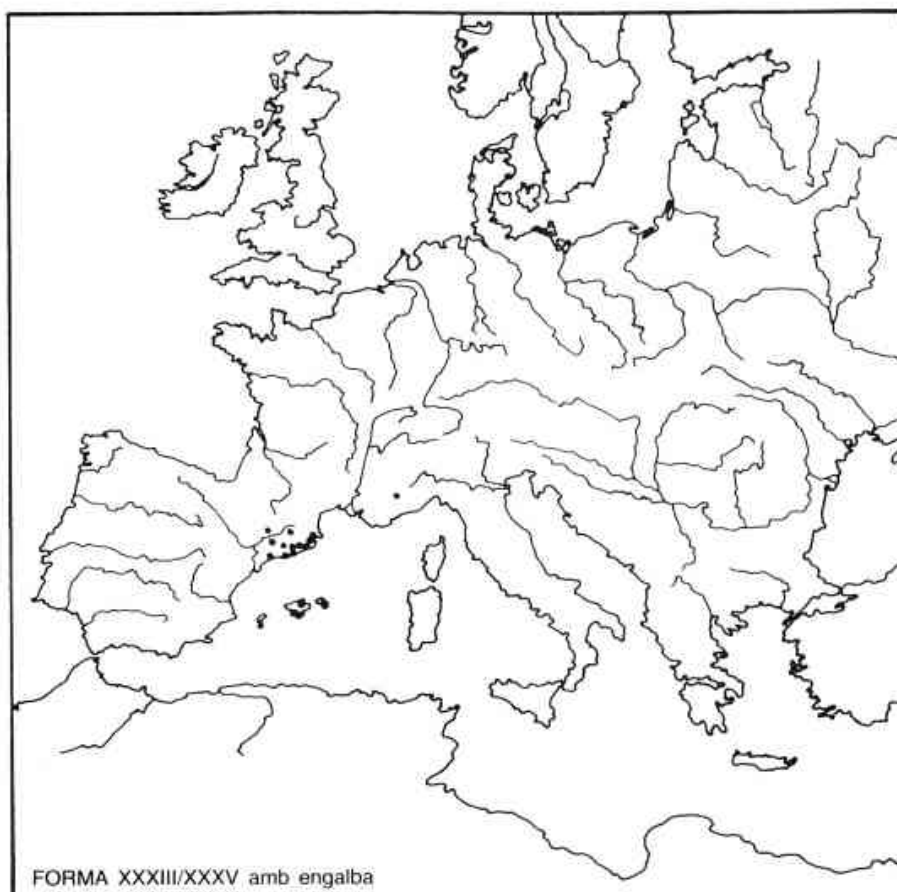
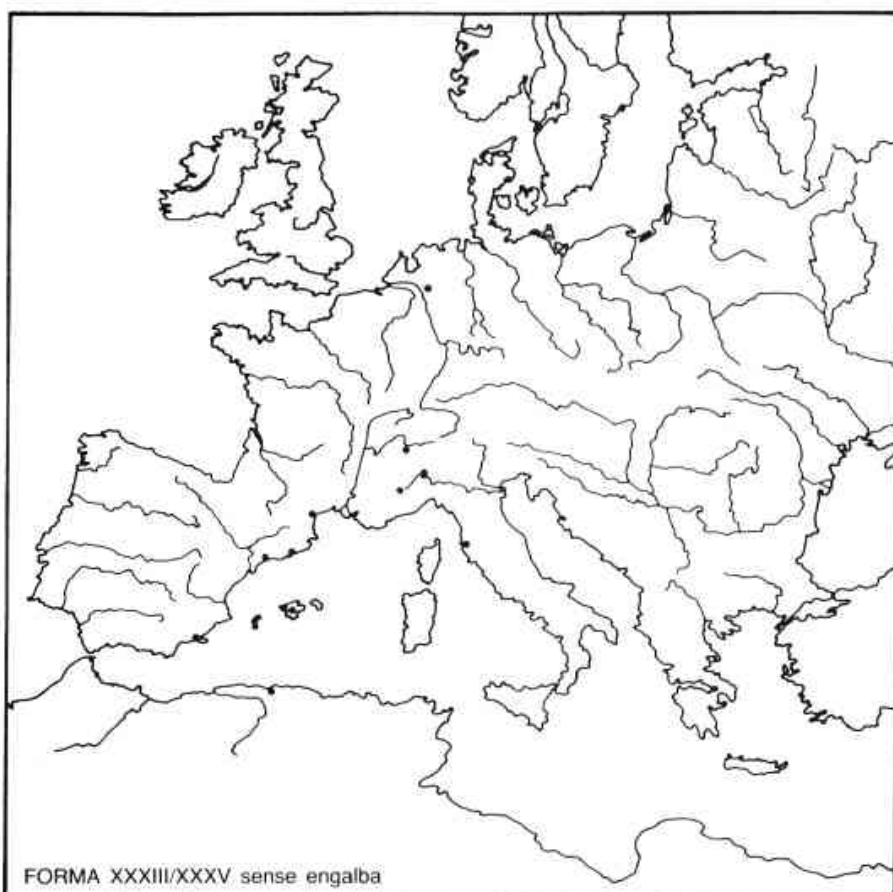



EL VIDRE

Ramon JUNCOSA i CASTELLÓ
Joan-Francesc CLARIANA i ROIG

Les troballes d'objectes de vidre d'època romana dins el nucli antic de Mataró, pertanyents a la ciutat d'lluro (1), són força escasses comparat amb el que s'ha trobat fins ara en el seu «territorium», o àrea rural (2), on es coneixen diversos tallers dedicats a la fabricació de vidre, tals són els casos de les vil·les romanes de Torre Llauder (3), Can Rafart (4), Figuera Major (5) a Cirera, prop de Can Llobet (6) i finalment el de la Plaça Beat Salvador a Mataró (7), encara que aquest darrer no correspon, pròpiament, a l'àrea rural.

Els exemplars trobats en l'excavació del 1970 a Can Xammar, provinents gairebé tots dels estrats de reompliment del Criptopòrtic, reflecteixen una unitat cronològica força precisa que en conjunt es pot enquadrar entre el període Claudi i principis de l'època Flàvia.

Les formes presents són prou conegudes en el món del vidre romà i totes amb paral·lels trobats amb anterioritat en la nostra comarca: De la Isings 2, forma imitativa de la prou coneguda, copa de terra sigil·lata Dragendorff 27 (Dragendorff 1895, lám. II, núm. 27), coneixem dues peces, que possiblement provenen del mateix taller que l'exemplar trobat aquí, ja que estan fabricades en vidre de color vermell-coral mediterrani (també anomenat, entre els vidriers, «sang de bou») i que presentaven una patina de coloració verdosa, molt adherida a la paret del vas, l'una prové de Can Majoral (Juncosa 1980, pàg. 346; Clariana 1981, pàg. 171, Lám. 80, núm. 1; Juncosa-Clariana 1984, pàg. 45, fig. 42) i l'altra, de Torre Llauder (inèdita), i també se'n coneix una altra, però en vidre policrom (8), trobada a la Plaça Gran de Mataró.

La Isings 3, bol decorat a l'exterior amb costelles, fetes a mà, és una forma que ha estat trobada amb relativa freqüència, i a tal efecte, po-

dem citar els casos d'lluro, al solar de la Caixa Laietana (Juncosa-Clariana 1984, pàg. 45, núm. 46), el de la vil·la de Figuera Major (Juncosa-Clariana 1984, pàg. 43, núm. 40), a Can Modolell (Cabrera de Mar), i a la vil·la romana del Sant Crist (Cabrils) (aquests dos darrers inèdits).

A la vegada, també hi és present la variant amb costelles fetes a motlle, forma Isings 17 (núm. 7), i una altra semblant, també feta a motlle, propera a la forma Isings 32/35 (?).

Una altra peça de vidre policrom, és la vora del petit platet, amb forma propera a la Isings 116b, del qual es coneix un fragment de la mateixa forma, però de diferent decoració, també del Criptopòrtic de Can Xammar, trobat en l'excavació portada a terme pel Servei d'Arqueologia de la Generalitat, sota la direcció de Joaquim Pera, el 1987 (U. E. 26).

Finalment cal assenyalar la presència dels característics unguentaris o llacrimatoris forma Isings 6 i 8.

De tot el que hem vist fins ara, el que més crida l'atenció és que tot el vidre és de certa categoria i per a ús de taula, essent totalment absents els exemplars contenidors o emmagatzemadors de líquids com podem ser les ampolles i flascons, fet molt significatiu; a partir d'ací, podem concloure, una vegada més, que, en aquest moment, mitjan segle I d. C., encara no s'havia generalitzat l'ús de peces de vidre del tipus ampolla (9).

També podem veure com totes les peces ressenyades, són d'importació forània, per la qual cosa hom pot deduir que els forns de vidre locals encara no havien començat la producció que aglutinaria el mercat local en el segle següent.

CATÀLEG

ABREVIATURES

F.: forma.

Fr./s.: fragment/s.

1. Dos Frs. pertanyents a una copa, perfil gairebé sencer, quelcom deformada per efectes del foc, de vidre bufat i emmotllat, el dipòsit és cònic de fons aplanat, presenta dues lleugeres entrangulacions, amb peu fet al mateix temps que la peça i lleugerament cònic. El vidre, totalment opac, és de color vermell-sang de brau, amb una forta patina de color verd. F. Isings 2.
Ref.: 61.172 N-III
61.534 N-II
2. Fr. de vora de bol, bufat, decorat amb costelles verticals, en relleu; vidre transparent, de color verd molt clar. F. Isings 3-a.
Ref.: 61.822 N-I
3. Fr. de paret de bol, bufat, decorat amb costelles verticals, en relleu; vidre blanc argentat opac amb incrustacions de plaquetes de vidre irregulars, de color verdós i groc, fent aigües a la manera d'agates. F. Isings 3.
Ref.: 61.169 N-III
- 4-5. Dos Frs. de paret de bol, bufat, decorat amb una costella vertical, en relleu; vidre transparent de color verd clar. F. Isings 3 (pertanyen a dues peces diferents).
Ref.: s/n N-III
Ref.: 61.535 N-II
6. Fr. de paret de vas, fet a motlle i bufat, decorat amb concavitats alternades; vidre transparent de color lleugerament verdós. F. Isings 32/35 (?).
Ref.: s/n N-III
7. Fr. de vora de vas, bufat, fet a motlle decorat amb costelles verticals; vidre transparent de color verd clar. F. Isings 17.
Ref.: 61.170 N-III
8. Fr. de vora d'un petit platet de vidre policrom, bufat. Presenta una vora trenada, de color blau i blanc, sobreposada i soldada al cos. El cos està decorat amb bandes de vidre translúcid, blanques i negres, alternades i amb plaquetes, refoses, de forma quadrada, de vidre color groc clar. F. propera a Isings 116-b.
Ref.: 61.536 N-II
9. Fr. de fons d'ungüentari tubular; vidre transparent de color verd clar. F. Isings 8.
Ref. 61.532 N-II
10. Fr. d'ungüentari de cos aryal·listic i coll estret; vidre transparent de color verd-blavós. F. Isings 6.
Ref.: 61.171 N-III
11. Fr. de peu de copa, bufada i emmotllada; vidre translúcid de color blau-mari clar.
Ref.: 61.825 N-I

NOTES:

- (1) Ribas 1949, pàgs. 2-3; Ribas 1952, pàg. 80; SAMM 1977, pàg. 58; Marti-Navarro 1978, pàg. 150, lám. 15, núm. 1.384, 1.385 i 1.386; Juncosa-Clariana 1984, pàg. 43; Ribas 1986, pàg. 54.
- (2) Prat 1935 (24-12-35); Ribas 1949, pàgs. 2-3; Ribas 1952, pàg. 80; Ribas 1966; Ribas 1972, pàgs. 115 a 181; Juncosa 1976 (A i B); Esteban-Garrido 1978, pàg. 41; Portada 1978, pàg. 1; Juncosa 1980, pàg. 221; Prat 1980, pàg. 303; Clariana 1981, pàg. 83; Prevosti 1981, *passim*; Juncosa-Clariana 1984, pàg. 40 a 46.
- (3) Ribas 1972, pàgs. 115 a 181; Prevosti 1981, Vol. I, pàgs. 294-295; Juncosa 1981, pàg. 221; Juncosa-Clariana 1984, pàgs. 40 a 42.
- (4) Prat 1935 (24-12-35); Ribas 1949, pàgs. 2-3; Ribas 1952, pàg. 67; Prat 1980, pàg. 303; Prevosti 1981, Vol. II, fig. 81, núms. 1, 2, 3; Juncosa-Clariana 1984, pàg. 42.
- (5) Ribas 1933, pàgs. 14-15; Ribas 1949, pàgs. 2-3; Prevosti 1981, Vol. II, fig. 91, núm. 2; Ribas 1982, pàg. 43; Juncosa-Clariana 1984, pàg. 43.
- (6) Ribas 1933, pàgs. 12-14; Ribas 1952, pàg. 80; Prevosti 1981, Vol. II, fig. 89, núm. 2; Juncosa-Clariana 1984, pàg. 43.
- (7) Ribas 1949, pàgs. 2-3; Ribas 1952, pàg. 80; Juncosa 1976, pàgs. 461 i ss.; Juncosa-Clariana 1984, pàg. 43.
- (8) Com hom pot observar, utilitzem el terme «policrom», en lloc de «millefiori» que, per aquest cas, al nostre entendre, seria incorrecte. La tècnica del «millefiori», ja s'emprava a l'antic Egipte, però, posteriorment, caigué en desús durant alguns segles, i no fou fins als tallers venecians del segle XIX que ressorgí, novament, aquesta tècnica. Les peces de Can Xammar, de vidre policrom, són fetes amb la tècnica de les plaquetes de vidre multicolor, imitant agates, que fou innovada per les escoles orientals, i que, igual que el «millefiori», s'incrustaven a la massa de vidre en estat semi-pastós. Tant l'escola d'Alexandria com la de Damasc, varen donar gran importància a les peces de vidre amb profusió de color, mentre que els tallers de Roma, al contrari, varen optar per aconseguir unes peces de vidre de formes molt més fines i amb tons més uniformes.
- (9) En aquest sentit, coincidim amb l'opinió de Vigil 1969, pàgs. 119 i ss.

BIBLIOGRAFIA GENERAL:

- DRAGENDORFF, Hans: «Terra Sigillata. Ein Beitrag zur Geschichte der griechischen und römischen Keramik». Dins *Bonner Jahrbücher* núm. XCVI, 1985. Traducció francesa sota el nom de: «La Sigillée», trad. per R. C. Gangloff. Dins *Revue Archeologique Sites*, Hors de Serie núm. 7. AVIGNON 1981, r. 1984.
- ISINGS, C.: «Roman Glass» dins *Archaeologia Traiectina* II. Groningen/Djakarta 1957.
- VIGIL PASCUAL, Marcelo: *El vidrio en el mundo antiguo* MADRID (C.S.I.C.) 1969.

BIBLIOGRAFIA DEL VIDRE ANTIC A MATARÓ:

- CLARIANA i ROIG, Joan-Francesc: «Sondatge estratigràfic a la vil·la romana de Can Majoral (Mataró)» dins *Laietania* 1, Mataró 1981.
- ESTEBAN i SALVADOR, Rafael; GARRIDO i SALAZAR, Josep: «Els treballs al jaciment arqueològic de Can Majoral (Mataró)». Excavació del quadre 4, dins *Memòria d'activitats de la Secció Arqueològica del Museu Municipal* núm. 10. Mataró 1978.
- JUNCOSA i CASTELLÓ, Ramon: «Presentació - El vidre a Catalunya» Programa de la exposició de les *Jornades de les Arts Catalanes* organitzada per la Agrupació Científico-excursionista. Mataró 1976.
- JUNCOSA i CASTELLÓ, Ramon: «El vidre i Mataró (I)» dins *Cingles*, núm. XXVI, Mataró (Agrupació Científico-Excursionista) 1976.
- JUNCOSA i CASTELLÓ, Ramon: «El vidre i Mataró (II)» dins *Cingles*, núm. XXVII, Mataró (Agrupació Científico-Excursionista) 1976.
- JUNCOSA i CASTELLÓ, Ramon: «Estudi de dues peces de vidre romà procedents de Can Majoral (Mataró)» dins *Quaderns de Prehistòria i Arqueologia del Maresme* 10, Mataró 1980.

- JUNCOSA i CASTELLÓ, Ramon: «Estudi del vidre pla trobat a Torre Llauder (Mataró)» dins *Laietania* 1, Mataró 1981.
- JUNCOSA i CASTELLÓ, Ramon; CLARIANA i ROIG, Joan-Francesc: «El vidre a Mataró. I» dins *Fulls del Museu Arxiu de Santa Maria* núm. 21, Mataró 1984.
- MARTÍ i GARCIA, Carles; NAVARRO i BONAMUSA, Francesc: «Troballes romanes al carrer de la Beata Maria de Mataró» dins *Quaderns de Prehistòria i Arqueologia de Mataró i El Maresme* 5-6, Mataró 1978.
- Portada, núm. 7 de *Quaderns de Prehistòria i Arqueologia del Maresme* Anell de bronze amb aplic de pasta vitrea representant un genet (Can Majoral, Q.4-Mataró), dibuix de Jordi Arenas. Mataró 1979.
- PRAT i PUIG, Francesc: «Les troballes romanes del camp de l'Iluro» dins *Diari de Mataró* 24-12-1935 i reeditat a «Quaderns de Prehistòria i Arqueologia del Maresme» 10, Mataró 1980.
- PREVOSTI i MONCLÚS, Marta: *Cronologia i poblament a l'àrea rural d'Iluro*. Premi Iluro 1980. Mataró 1981.
- RIBAS i BERTRAN, Marià: «La romana Iluro» dins *La Paraula Cristiana*, XVII. Barcelona 1933.
- RIBAS i BERTRAN, Marià: *Origen i fets històrics de Mataró*. Mataró, 1934.
- RIBAS i BERTRAN, Marià: «Els vidres romans d'Iluro» dins *Museu*. Mataró 1949.
- RIBAS i BERTRAN, Marià: *El poblament d'Iluro*. «Memòries de la Secció Històrico-Arqueològica» XII. Barcelona (Institut d'estudis Catalans) 1952.
- RIBAS i BERTRAN, Marià: *Els orígens de Mataró*. Premi Iluro, 1963. Mataró 1964.
- RIBAS i BERTRAN, Marià: *La villa romana de Torre Llauder de Mataró*. «Excavaciones arqueológicas en España», núm. 47. Madrid 1966.
- RIBAS i BERTRAN, Marià: «La villa romana de la Torre Llauder de Mataró» dins *Noticiario Arqueológico Hispánico* 1. Madrid 1972.
- RIBAS i BERTRAN, Marià: *El Maresme en els primers segles del Cristianisme*. Accésit Premi Iluro, 1973. Mataró 1975.
- RIBAS i BERTRAN, Marià: *La vil·la romana de Figuera Major-Mataró*. Mataró, 1982.
- RIBAS i BERTRAN, Marià: «Ampliació d'una notícia sobre uns enterraments descoberts a la Riera» dins *Fulls del Museu Arxiu de Sant Maria* núm. 25. Mataró 1986.
- S. A. M. M. (Secció Arqueològica Museu de Mataró): «Vestigis de la Iluro romana en el carrer d'en Pujol, núms. 19-25 (solar de la Caixa d'Estalvis Laietana)» dins *Quaderns de Prehistòria i Arqueologia de Mataró i El Maresme* 3, Mataró 1977.

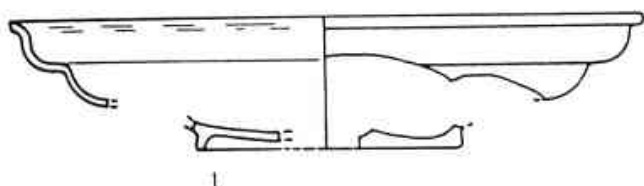

1

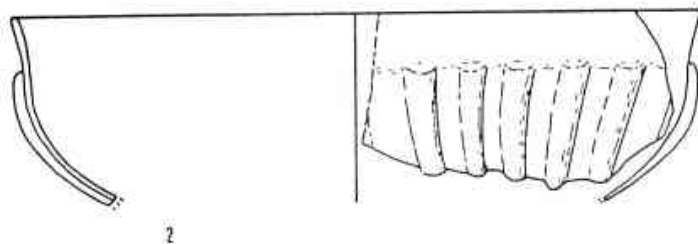

2

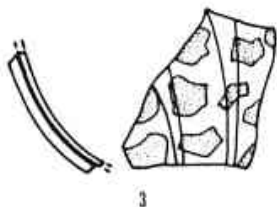

3

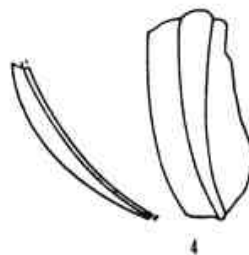

4

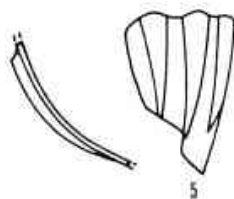

5

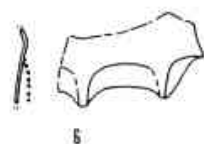

6

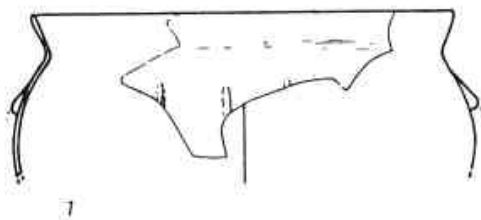

7



8

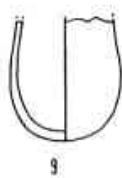

9

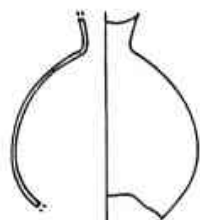

10

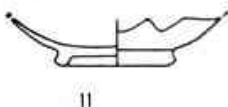

11

ELS OBJECTES D'OS TREBALLAT

Santiago PÉREZ i TORT

L'àrea d'lluro és una zona particularment pròdiga quant a troballes d'objectes d'os treballat. Fins al moment hem pogut constatar l'existència de dos tallers familiars dedicats a la fabricació d'aquesta mena d'objectes: les vil·les romanes de «Torre Llauder» i de «Can Rafart» (ambdues molt properes a la ciutat romana d'lluro).

El taller de «Torre Llauder» fabricaria una àmplia gamma d'objectes d'os: espàtules, fitxes, frontisses, botons, daus, agulles per al cabell («Acus crinalis»), agulles per cosir, agulles per filar, culleretes («ligules»), etc. Atès el caràcter predominantment agrícola de la vil·la, aquesta activitat deuria ocupar un lloc secundari (Ribas 1966, pàg. 36 i 39; Ribas 1972, pàg. 178-179; Prevosti 1981, pàg. 289 i 307).

El taller de «Can Rafart» es dedicaria principalment a la fabricació d'agulles per al cabell i per cosir o teixir, s'hi trobaren també agulles a mig treballar. També devia fer altres menes d'objectes d'os, però en menor quantitat (Prat 1935, 24-12-35; Ribas 1952, pàg. 69; Prevosti 1981, pàg. 354 i 357).

Els materials que aquí estudiem podrien ser de qualsevol d'aquests dos tallers esmentats. Destaquen especialment l'«acus crinalis» amb una figureta treballada a l'extrem i la figureta que representa un petit Amor (peces possiblement importades); les altres peces (l'espàtula, la «ligula», agulles, fitxes i fragment de frontissa) són les que poden considerar-se com de fabricació local.

Si bé desconeixem la cronologia precisa dels tallers de fabricació d'objectes d'os de «Can Rafart» i de «Torre Llauder», pel que fa a Can Xammar les peces corresponen al període

comprès entre l'època de Tiberi i finals del regnat de Neró o començament dels Flavis.

CATÀLEG

1. Fragment de «ligula» (?): Longitud 90 mm., amplada 6,5 mm. Es conserva el mànec. En la part superior hi ha un sortint rectangular per permetre que la cassola de la cullera quedés en un pla lleugerament inferior al del mànec. El mànec, la secció del qual és rodona i irregular, acaba amb una forma esfèrica. En la superfície del mànec s'aprecien els plans del tallat vertical i del poliment horitzontal. Té una coloració verdosa en el terç inferior de la peça.
Ref.: 61.827 N-I
2. Espàtula: Longitud 64 mm., amplada 4 mm. Té un poliment fi, l'extrem superior està fragmentat però amb poliment. Presenta una coloració verdosa.
Ref.: 61.828 N-I
3. Fragment d'agulla: Longitud 55 mm., amplada 3 mm. Es conserva la part punxant. Té un poliment vertical i presenta una coloració verdosa.
Ref.: 61.830 N-I
4. Fragment d'agulla: Longitud 42 mm., diàmetre 3 mm. Secció circular. Té un poliment fi.
Ref.: 61.829 N-I
5. Fitxa: diàmetre 15 mm., gruix 3 mm. Té un poliment per ambdues bandes i pels cantons, en aquests últims fa com una petita aresta cap enfora. Es noten, en una de les cares, unes incisions paral·leles entre si degudes al poliment.
Ref.: 61.543 N-II

6. Volandera: diàmetre 15 mm., diàmetre del forat 4 mm., gruix 6 mm. Té un poliment per ambdues cares i els costats. Possiblement pertany a un fus. El muntatge seria semblant a l'exemplar de la tomba núm. 23 de la necròpolis de Mulva (Gamer 1972, pàg. 63 a 65), d'evident ús tèxtil (Wild 1970, pàg. 32 i ss., núm. 127-129, lám. 3-b).

Ref.: 61.544

N-II

7. Fragment de frontissa: amplada 45 mm., longitud 24 mm., gruix 3 mm. Té un poliment per fora, també per dintre, però amb la particularitat que s'aprecien les rugositats pròpies de l'os.

Ref.: 61.545

N-II

8. N. L.: Màneg d'os, «acus crinalis», amb decoració estriada en el seu cos i amb un petit cap femení toscament treballat en l'extrem distal (descripció F. Gusi, memòria-resum inèdita).

N-III

9. N. L.: Figureta treballada en os que representa un pe-

tit Amor d'art tosc i popular, segurament deuria ser un aplic (descripció F. Gusi, memòria-resum inèdita).

N-III

ABREVIATURES

N. L.: peça no localitzada (conservada en el M. A. B.)

M. A. B.: Museu Arqueològic de Barcelona.

BIBLIOGRAFIA:

GAMER, G.: *Mulva-Munigua (Sevilla). Corte núm. 148*. a Noticiario Arqueológico Hispánico, núm. 1. Madrid 1972.

PRAT i PUIG, F.: *Troballes romanes del camp de l'Iluro*, a «Diari de Mataró», 24 de desembre de 1935; reeditat a «Quaderns de Prehistòria i Arqueologia del Maresme» núm. 10. Mataró 1980.

PREVOSTI, M.: *Cronologia i poblament a l'àrea rural d'Iluro*. Mataró 1981.

RIBAS, M.: *El poblament d'Iluro*. I. E. C., Barcelona 1952.

RIBAS, M.: *La villa romana de la Torre Llauder de Mataró*. Col. Excavaciones Arqueológicas en España. Madrid 1966.

RIBAS, M.: *La villa romana de la Torre Llauder de Mataró*. a Noticiario Arqueológico Hispánico núm. 1. Madrid 1972.

WILD, J. P.: *Textile Manufacture in the Northern Roman Provinces*. Cambridge 1970.

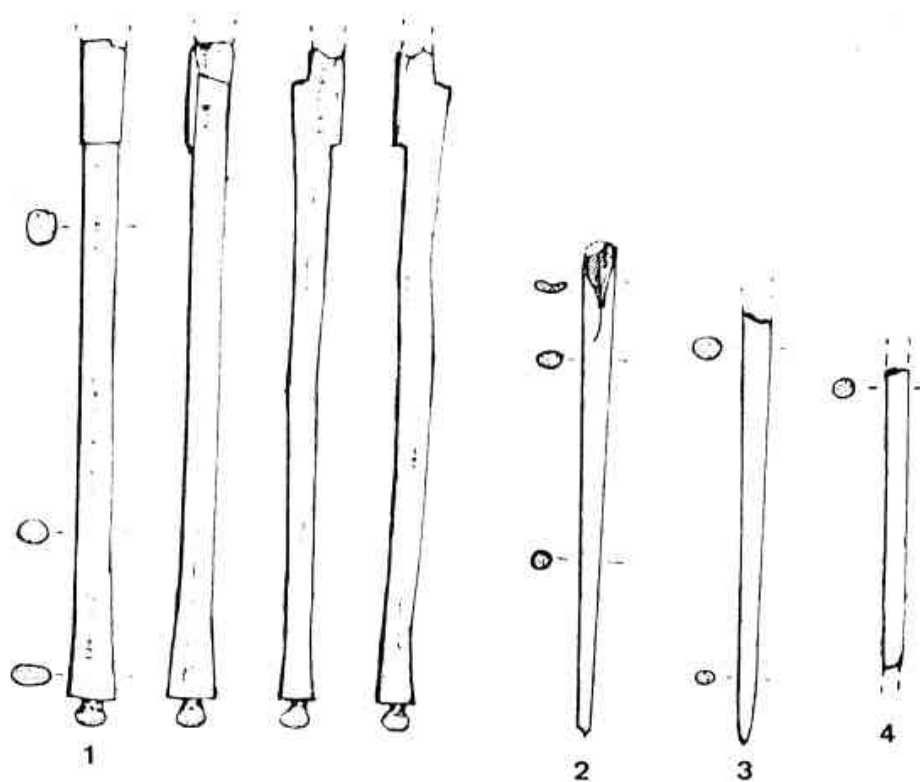

(Vista dels quatre costats)

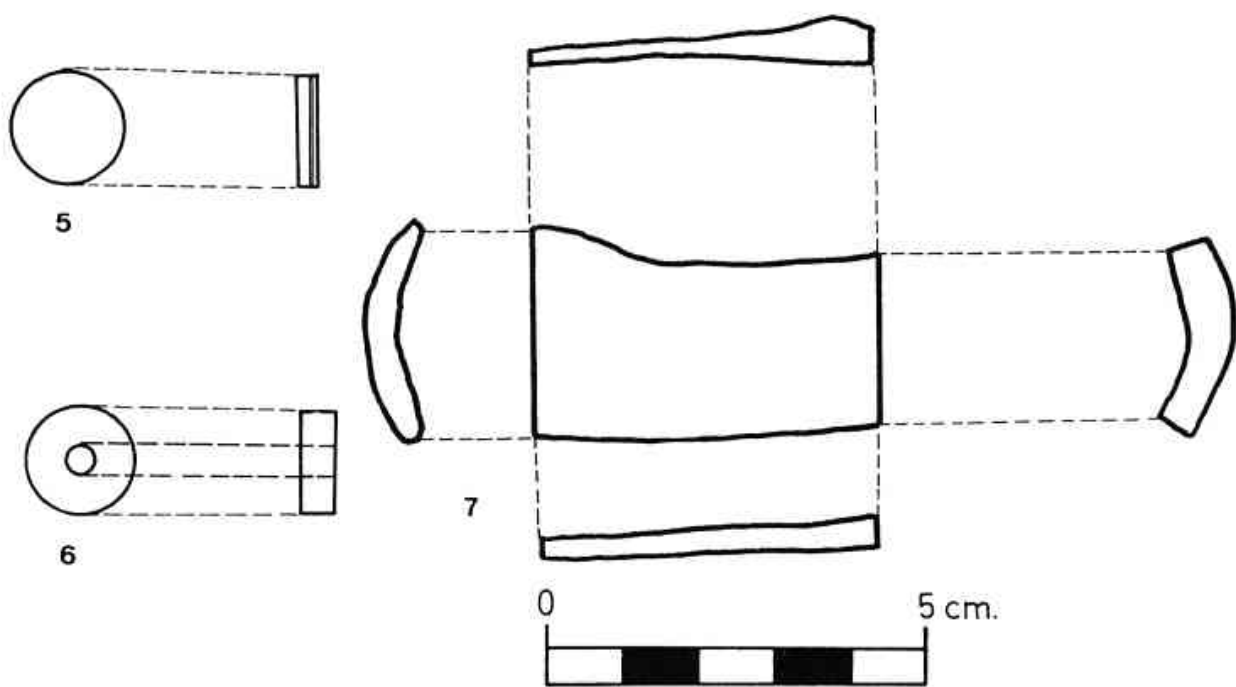

ANÀLISI DE LA FAUNA

Josep M. MIRÓ i MIRÓ

Aquest estudi comprèn bàsicament l'anàlisi de les restes òssies i malacològiques aparegudes en l'excavació de salvament portada a terme per Francesc Gusi el 1970. La cronologia, en conjunt, sembla que pot circumscriure's bàsicament cap a l'època Clàudia/començament de la Flàvia.

Per les característiques d'excavació del jaciment de Can Xammar, excavació de salvament, no s'han pogut situar les escadusseres restes en cap de les fases constructives de la «domus», ni aprofundir a molts nivells l'anàlisi faunística (situació espacial, cronoestratigrafia, quantificació, etc); fet que condiciona notablement el mètode de treball i conseqüentment els seus resultats, els quals han hagut de limitar-se a la simple identificació d'espècies.

Presentació de les dades

El nombre de restes examinades fou de 29, de les quals vàrem identificar, en els paràmetres de part esquelètica i taxó faunístic, 23 restes.

Les 6 restes no determinables foren segregades en:

- 1 - frag. epífisi CX-24
- 1 - frag. costella CX-20
- 1 - frag. dentari CX-28
- 3 - frags. indeterminables CX-29, CX-27, CX-25.

6'

Les restes identificables pertanyen a:

- *Sus Domesticus* (?) CX-13

Mandíbula

Frag. de mandíbula esquerra amb inici de la rama mandibular, resten només el M_2 i M_3 .

Mides:

M_2	DMD = 19'3	M_3	DMD = 31'8
	DVL = 15		DVL = 19'3

- *Sus Domesticus* CX-17

Mandíbula

Frag. de mandíbula dreta amb els molars segon i tercer.

Mides:

M_2	DMD = 17'5	M_3	DMD = 29'5
	DVL = 13		DVL = 13'2

- *Sus Domesticus* CX-2

Mandíbula

Frag. de mandíbula esquerra de mascle amb l'ullal inferior esquerre i tres premolars.

Mides:

LP	= 36		
PM_2	DMD = 8'8	PM_4	DMD = 12
	DVL = 5'1		DVL = 8'2

PM_3	DMD = 10
	DVL = 6'5

- *Sus Domesticus* CX-14

Mandíbula

Frag. de mandíbula amb dos incisius de la hemi-mandíbula esquerra i un de la hemi-mandíbula dreta.

Mides:

	I_1	Dfv = 6		
		E = 8		
esq.	I_2	Dfv = 8'5	dret. I_1	Dfv = 6
		E = 7		E = 7'9

- *Sus Domesticus* CX-16

Maxil·lar

Frag. de maxil·lar amb els molars segon i tercer.

M₂ DMD = 19'3 M₃ DMD = 31'8
 DVL = 15 DVL = 19'3

- *Sus Domesticus* CX-5

Maxil·lar

Frag. de maxil·lar esquerre amb dos premolars.

PM³ DMD = 11 PM⁴ DMD = 11'5
 DVL = 8'5 DVL = 12

- *Sus Domesticus* CX-4

Mandíbula

Frag. de mandíbula dreta amb el segon molar i el naixement del tercer molar, índex d'una edat aproximada entre els 10 i 18 mesos.

Mides:

M₂ DMD = 18'5
 DVL = 13'2

- *Sus Domesticus* CX-15

Mandíbula

Frag. de mandíbula esquerra amb el molars segon i tercer.

Mides:

M₂ DMD = 17 M₃ DMD = 25'5
 DVL = 13'5 DVL = 14

- *Sus Domesticus* CX-9

Premolar segon inferior.

Mides:

PM² DMD = 8.5
 DVL = 5

- *Sus Domesticus* CX-7

Molar segon inferior.

Mides:

M₂ DMD = 17
 DVL = 11'2

- *Sus Domesticus* CX-26

Frag. de molar segon superior.

Mides:

M² DMD = ?
 DVL = 15

- *Sus Domesticus* CX-8

Frag. de molar tercer, segurament inferior.

- *Sus Domesticus* CX-3

Mandíbula

Frag. de mandíbula dreta de mascle que només disposa de l'ullal.

- *Sus Domesticus* CX-18

Frag. d'ullal inferior.

- *Sus Domesticus* CX-23

Ullal inferior.

- *Sus Domesticus* CX-22

Metacarpià segon dret. Pertany a un individu juvenívol perquè encara presenta l'epífisi distal per soldar.

- *Bos Taurus* CX-12

Molar superior.

Mides:

DMD = 22
 M' DVL = 23
 H = 14

- *Bos Taurus* CX-19

Metacarpià esquerre.

Mides:

L = 200

P. Prox. DAP = 36 P. Dist. DAP = ?
 DT = 62 DT = 63

L'epífisi distal resta parcialment menjada, fet que possiblement es deu a l'efecte de carnívors (cànids) o rosegadors.

- *Bos Taurus* CX-1

Metatarsià dret.

Mides:

L = 210

P. Prox. DAP = 45 P. Dist. DAP = 30'5
 DT = 11 DT = 53

- *Equinae: Equus Caballus* CX-11

Equus Asinus

Vèrtebra cervical, possiblement la quinta.

- *Ovicàpid: Ovis Aries* CX-21

Capra Hircus

Fèmur esquerre. Pertany a un individu juvenívol, li manquen epífisars el cap articular i els còndils i epicòndils laterals distals.

- *Cervus Elaphus* CX-6

Metatarsià esquerre.

Mides:

L = 217

P. Prox. DAP = 30.5 P. Dist. DAP = 30
 TR = 40 DT = 40.5

- *Oryctolagus Cuniculus* CX-10

Hemi-mandíbula esquerra.

Mides:

LDJ = 14'8

Malacologia: els exemplars trobats aquí són freqüents en jaciments romans del Mediterrani Occidental.

- *Ostrea Edulis*: 2 exemplars

- *Murex Trunculus*: 2 exemplars

- *Patella Vulgata*: 1 exemplar

Diagrames de dispersió dels M₂ i M₃. Taules de comparació.

NI	DMD		DVL	
	M	I	M	I
5	17'8	17	13'1	11'2
		19'3		15
		20'3		16
		21'1		16'6

Sus Domesticus
 CX
 Porc
 Senglar
 actual

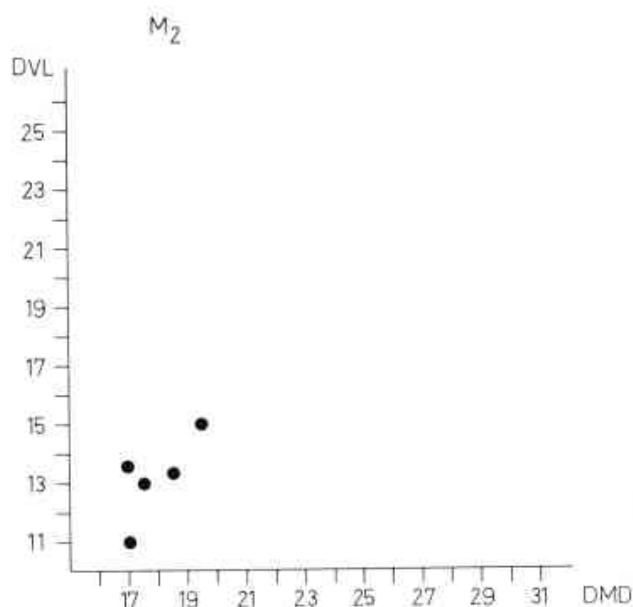

	NI	DMD		DVL	
		M	I	M	I
<i>Sus Domesticus</i> CX	3	28'9	31'8 25'5	15'5	19'3 13'2
<i>Sus scrofa</i> ♂	13	40'5	45 31	19'7	21 17
<i>Sus scrofa</i> ♀	10	36'8	42 25	18'2	20 17

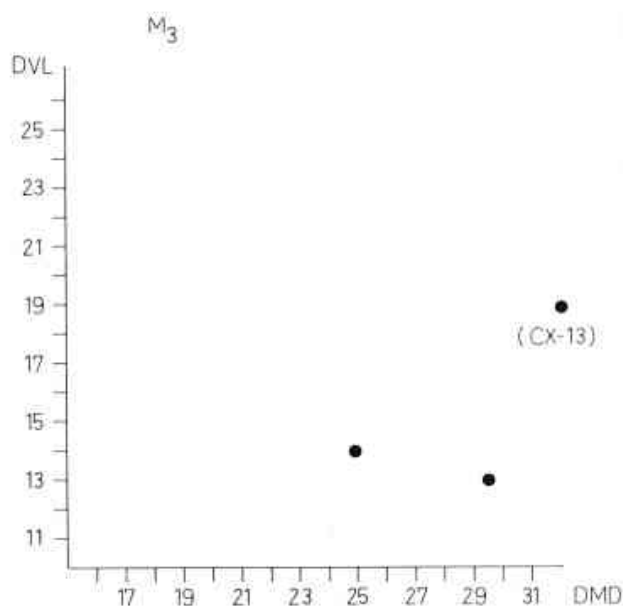

RESULTATS

La població òssia estudiada *no* és representativa a nivell quantitatiu perquè es disposa d'una mostra reduïda sense cap garantia en la seva recuperació. Per tant, les conclusions del seu estudi només poden fer referència a la comprovació de l'existència d'unes determinades espècies, sobretot domèstiques, conseqüents amb les característiques i cronologia del jaciment, com són:

El porc (*Sus Domesticus*) que representa la major part de les restes (16), sense que això pugui extrapolar-se com a dada real. Principalment són restes de mandíbules, maxil·lars i dentaris, a partir dels quals podem verificar l'estatus domèstic (potser a excepció de CX-13). Alguns dels espècimens (CX-4, CX-3) foren sacrificats en una edat relativament jove, per contra, i si bé el desgast dentari resta condicionat per múltiples factors, alguns dels molars dels suïdis presenten un fort desgast de les cúspides dentàries (CX-16, CX-12, i el ullals CX-18, CX-2).

Un altre taxó domèstic present a Can Xamar fou el bou/vaca (*Bos Taurus*), representat per 3 fragments: un metacarpia, un metatarsià i un molar superior.

Resta igualment constatada la presència de cavall i/o ase, detectat per una sola resta òssia.

Els ovicàprids (cabra-ovella) només s'evidencien per una única resta, un fragment de fèmur d'un animal juvenívola i que disposa de traces de descarnament-esquarterament. La poca freqüència d'aparició de restes d'ovicàpid creiem que corrobora la poca fiabilitat de la mostra ja que els estudis de Th. Poulain denoten un clar domini dels ovicàprids en els jaciments gal·lo-romans de l'àrea de Provença-Llenguadoc, en la vil·la de Torre Llauder aquest fenomen, en un estudi preliminar, queda ben demostrat.

S'ha de remarcar la presència d'un espècimen no domèstic com es el cérvol (*Cervus Elephus*), fet que no ens ha de sobtar ja que en altres tres vil·les de la comarca s'ha recuperat indústria òssia de banya de cérvol (podem citar a tall d'exemple els casos de Can Majoral i Torre Llauder).

Finalment hi ha present una hemi-mandíbula de conill (*Oryctolagus Cuniculus*) sense que es pugui determinar el seu estatus, pot respondre a una intrusió aliena al jaciment.

L'existència de restes malacològiques ens parla d'un aprofitament dels recursos marins, ara bé, resta difícil avaluar la incidència d'aquests en la dieta alimentària.

Podem concloure que a la «domus» romana de Can Xammar, hi trobem presents els taxons faunístics més usuals d'aquesta època: Els ovi-càprids, el porc i els bòvids, afegint-s'hi d'altres espècies domèstiques (cavall i/o ase) i salvatges (cèrvol).

ABREVIATURES:

CX: inicials del jaciment (Can Xammar), precedides del número de referència.

DAP: Diàmetre antero-posterior.

Dfv: Diàmetre fase-vestibular.

DMD: Diàmetre meso-distal.

DT: Diàmetre transversal.

DVL: Diàmetre vestolingual.

E: gruix o amplada.

H: Alçada.

I: Incisiu.

L: Longitud.

LP: Longitud pre-molar.

M: Molar. (La posició d'un número en elevació o en base indica en el cas d'elevació que es tracta del maxil·lar, en

el cas de base que es tracta de la mandíbula inferior.)

NI: Nombre de peces o individus.

P. Dist.: Part distal.

PM: Pre-molar.

P. Prox.: Part proximal.

U: Ullal.

♂ : mascle.

♀ : femella.

(Les mides són totes en mil·límetres)

BIBLIOGRAFIA:

PALES, L.; LAMBERT, Ch.: «Atlas Osteologique des Mammifères» T. I. Les membres herbivores. T. II Les membres carnivores. C. N. R. S. Paris 1971.

POULAIN, Th. «L'Etude des ossements animaux et son apport a l'archéologie». Université de Dijon. Centre de Recherches sur les Techniques Greco-Romaines núm. 6. Dijon 1976.

CHAPLIN, R. E.: «The study of Animal bones from Archaeological sites». Seminar Press. London and New York 1971.

POULAIN-JOSIEN, Th. i POULAIN, P.: «La notion de Région dans l'Etude des vestiges Alimentaires» a «L'Homme hier et aujourd'hui» Cujà Ed. 1973. pàg. 355-361.

JOURDAN, L.: «La faune du site Gallo-Romain et Paléo-Chrétien de la Bourse. (Marseille)» C. N. R. S. 1976.

ÍNDIX

Introducció	5
Excavació d'unes restes romanes a Can Xammar: Campanyes de 1964-1968. <i>Marià Ribas i Bertran</i>	7
Els sondatges arqueològics de Can Xammar: Campanya de 1970. <i>Francesc Gusi i Jener</i>	20
Els mosaics. <i>Xavier Barral i Altet</i>	28
La pintura mural. <i>Enric Juhé i Corbalan</i>	32
Els materials lapidis. <i>Aureli Álvarez; Marc Mayer</i>	36
L'epigrafia. <i>George Fabre; Marc Mayer; Isabel Rodà</i>	40
Les ceràmiques grises de tipus emporità. <i>Ramon Jàrraga i Domínguez</i>	43
La ceràmica de vernis negre. <i>Joan-Francesc Clariana i Roig</i>	49
La terra sigil.lata. <i>Joan-Francesc Clariana i Roig</i>	52
Les «lucernae». <i>Joan-Francesc Clariana i Roig</i>	112
Les ceràmiques romanes de parets fines. <i>Albert López i Mullor</i>	122
El vidre. <i>Ramon Juncosa; Joan-F. Clariana</i>	152
Els objectes d'os treballat. <i>Santiago Pérez i Tort</i>	156
Anàlisi de la fauna. <i>Josep-M. Miró i Miró</i>	159



Triens de la seca d'Ilduro (Poblat Ibèric de Burriac
—Cabrera de Mar—). S. II a.C. Bronze. 217 m.m. Ø.
MCMM 6137

**MUSEU
COMARCAL
DEL MARESME
MATARÓ**



SECCIÓ ARQUEOLÒGICA